

TWOSE
TF500 & TF500S
Hedgecutter/Trimmer
Manuel d'emploi

Publication 516F

July 2009 (Rev.280706)

IMPORTANT VERIFICATION OF WARRANTY REGISTRATION



DEALER WARRANTY INFORMATION & REGISTRATION VERIFICATION

It is imperative that the selling dealer registers this machine with Twose of Tiverton Limited before delivery to the end user – failure to do so may affect the validity of the machine warranty.

To register machines go to the Twose web site at www.twose.com, log onto 'Dealer Inside' and select the 'Machine Registration button' which can be found in the Service Section of the site. Confirm to the customer that the machine has been registered in the section below.

Should you experience any problems registering a machine in this manner please contact the Twose Office on 01884 253691.

Registration Verification

Dealer Name:
Dealer Address:
Customer Name:
Date of Warranty Registration:/...../..... Dealer Signature:

NOTE TO CUSTOMER / OWNER

Please ensure that the above section above has been completed and signed by the selling dealer to verify that your machine has been registered with Twose of Tiverton Limited.

IMPORTANT: During the initial 'bedding in' period of a new machine it is the customer's responsibility to regularly inspect all nuts, bolts and hose connections for tightness and re-tighten if required. New hydraulic connections occasionally weep small amounts of oil as the seals and joints settle in – where this occurs it can be cured by re-tightening the connection – *refer to torque settings chart below*. The tasks stated above should be performed on an hourly basis during the first day of work and at least daily thereafter as part of the machines general maintenance procedure.

TORQUE SETTINGS FOR HYDRAULIC FITTINGS

HYDRAULIC HOSE ENDS		
BSP	Setting	Metric
1/4"	18 Nm	19 mm
3/8"	31 Nm	22 mm
1/2"	49 Nm	27 mm
5/8"	60 Nm	30 mm
3/4"	80 Nm	32 mm
1"	125 Nm	41 mm
1.1/4"	190 Nm	50 mm
1.1/2"	250 Nm	55 mm
2"	420 Nm	70 mm

PORT ADAPTORS WITH BONDED SEALS		
BSP	Setting	Metric
1/4"	34 Nm	19 mm
3/8"	47 Nm	22 mm
1/2"	102 Nm	27 mm
5/8"	122 Nm	30 mm
3/4"	149 Nm	32 mm
1"	203 Nm	41 mm
1.1/4"	305 Nm	50 mm
1.1/2"	305 Nm	55 mm
2"	400 Nm	70 mm

WARRANTY POLICY

WARRANTY REGISTRATION

All machines must be registered, by the selling dealer with Twose of Tiverton Limited before delivery to the end user. On receipt of the goods it is the buyer's responsibility to check that the Verification of Warranty Registration in the Operator's Manual has been completed by the selling dealer.

1. LIMITED WARRANTIES

- 1.01. All machines supplied by Twose of Tiverton Limited are warranted to be free from defects in material and workmanship from the date of sale to the original purchaser for a period of 12 months, unless a different period is specified.
- 1.02. All spare parts supplied by Twose of Tiverton Limited are warranted to be free from defects in material and workmanship from the date of sale to the original purchaser for a period of 6 months.
- 1.03. The manufacturer will replace or repair for the purchaser any part or parts found, upon examination at its factory, to be defective under normal use and service due to defects in material or workmanship. Returned parts must be complete and unexamined.
- 1.04. This warranty does not apply to any part of the goods, which has been subjected to improper or abnormal use, negligence, alteration, modification, fitment of non-genuine parts, accident damage, or damage resulting from contact with overhead power lines, damage caused by foreign objects (e.g. stones, iron, material other than vegetation), failure due to lack of maintenance, use of incorrect oil or lubricants, contamination of the oil, or which has served its normal life. This warranty does not apply to any expendable items such as blades, flails, flap kits, skids, soil engaging parts, shields, guards, wear pads or pneumatic tyres.
- 1.05. Temporary repairs and consequential loss - i.e. oil, downtime and associated parts are specifically excluded from the warranty.
- 1.06. Warranty on hoses is limited to 12 months and does not include hoses which have suffered external damage. Only complete hoses may be returned under warranty, any which have been cut or repaired will be rejected.
- 1.07. Machines must be repaired immediately a problem arises. Continued use of the machine after a problem has occurred can result in further component failures, for which Twose of Tiverton Limited cannot be held liable, and may have safety implications.
- 1.08. Except as provided herein, no employee, agent, dealer or other person is authorised to give any warranties of any nature on behalf of Twose of Tiverton Limited.
- 1.09. For machine warranty periods in excess of 12 months the following additional exclusions shall apply:
 - 1) Hoses, external seals, exposed pipes and hydraulic tank breathers.
 - 2) Filters.
 - 3) Rubber mountings.
 - 4) External electric wiring.

N.B. Warranty cover will be invalid if any non-genuine parts have been fitted or used. Use of non-genuine parts may seriously affect the machine's performance and safety. Twose of Tiverton Limited cannot be held responsible for any failures or safety implications that arise due to the use of non-genuine parts.

2. REMEDIES AND PROCEDURES

- 2.01. The warranty is not effective unless the Selling Dealer registers the machine, via the Twose web site and confirms the registration to the purchaser by completing the Verification of Warranty Registration in the operator's manual.
- 2.02. Any fault must be reported to an authorised Twose dealer as soon as it occurs. Continued use of a machine, after a fault has occurred, can result in further component failure for which Twose of Tiverton Limited cannot be held liable.
- 2.03. Repairs should be undertaken within two days of the failure. Claims submitted for repairs undertaken more than 2 weeks after a failure has occurred, or 2 days after the parts were supplied will be rejected, unless the delay has been authorised by Twose of Tiverton Limited.
- 2.04. All claims must be submitted, by an authorised Twose Service Dealer, within 30 days of the date of repair.
- 2.05. Following examination of the claim and parts the manufacture will pay, at their discretion, for any valid claim the cost of any parts and an appropriate labour allowance if applicable.
- 2.06. The submission of a claim is not a guarantee of payment.
- 2.07. Any decision reached by Twose of Tiverton Limited is final.

3. LIMITATION OF LIABILITY

- 3.01. The manufacturer disclaims any express (except as set forth herein) and implied warranties with respect to the goods including, but not limited to, merchantability and fitness for a particular purpose.
- 3.02. The manufacturer makes no warranty as to the design, capability, capacity or suitability for use of the goods.
- 3.03. Except as provided herein, the manufacturer shall have no liability or responsibility to the purchaser or any other person or entity with respect to any liability, loss, or damage caused or alleged to be caused directly or indirectly by the goods including, but not limited to, any indirect, special, consequential, or incidental damages resulting from the use or operation of the goods or any breach of this warranty. Notwithstanding the above limitations and warranties, the manufacturer's liability hereunder for damages incurred by the purchaser or others shall not exceed the price of the goods.
- 3.04. No action arising out of any claimed breach of this warranty or transactions under this warranty may be brought more than one (1) year after the cause of the action has occurred.

4. MISCELLANEOUS

- 4.01. The manufacturer may waive compliance with any of the terms of this limited warranty, but no waiver of any terms shall be deemed to be a waiver of any other term.
- 4.02. If any provision of this limited warranty shall violate any applicable law and is held to be unenforceable, then the invalidity of such provision shall not invalidate any other provisions herein.
- 4.03. Applicable law may provide rights and benefits to the purchaser in addition to those provided herein.

**CE MANUEL DOIT ETRE REMIS AU CLIENT AVANT TOUTE
PREMIÈRE UTILISATION DE LA MACHINE.**



TWOSE OF TIVERTON LIMITED

6 CHINON COURT
LOWER MOOR WAY
TIVERTON BUSINESS PARK
TIVERTON
DEVON
EX16 6SS

Telephone: 01884 253691

Fax: 01884 255189

www.twose.com

Toutes les dimensions et volumes indiqués dans ce manuel sont approximatifs. En poursuivant sa politique d'amélioration constante, la société se réserve le droit de modifier sans préavis tout détail illustré ou spécifié dans ce manuel, sans obligation contractuelle d'apporter de telles modifications sur les machines précédemment livrées.

La société TWOSE of TIVERTON décline toute responsabilité pour d'éventuels dommages, blessures ou pertes occasionnés par une utilisation impropre ou un manque de la machine, par le non-respect des instructions publiées par le fabricant du tracteur ou du Chargeur - notamment en ce qui concerne les capacités maximales de charge, la pression des pneus et la stabilité, ou des instructions et réglementations relatives aux cabines de tracteurs.



DECLARATION DE CONFORMITE

Conforming to EU Machinery Directive 2006/42/EC

Nous,

TWOSE of TIVERTON LIMITED,
6 Chinon Court, Lower Moor Way,
Tiverton Business Park, Tiverton, Devon, EX16 6SS, UK

Déclarons que:

Le Produit (Modèle); *Débroussailleuse monté par tracteur*

Code du produit; *T500*

No. Serial & Date Type

Fabriqué au; *Angleterre*

Est conforme aux provisions requises par la Directive 2006/42 ainsi qu'aux normes Européennes au dessous;

- BS EN ISO 12100 (2010) Sécurité des machines. Principes généraux de conception. Appréciation du risque et réduction du risqué.
- BS EN 349 (1993) + A1 (2008) Sécurité des machines. Ecartements minimaux pour prévenir les risques d'écrasement de parties du corps humain.
- BS EN 953 (1997) + A1 (2009) Sécurité des machines. Protecteurs. Prescriptions générales pour la conception et la construction des protecteurs fixes et mobiles.
- BS EN 4413 (2010) Transmissions hydrauliques. Règles générales et exigences de sécurité relatives aux systèmes et leurs composants.

Signé *Person Responsable*
CHRISTIAN DAVIES pour TWOSE OF TIVERTON LIMITED

Position: *Directeur General*

Date: *Septembre 2015*



DECLARATION DE CONFORMITE

Conforming to EU Machinery Directive 2006/42/EC

Nous,

TWOSE of TIVERTON LIMITED,
6 Chinon Court, Lower Moor Way,
Tiverton Business Park, Tiverton, Devon, EX16 6SS, UK

Déclarons que:

Le Produit (Modèle); *Tête de Broyage*

Code du produit; *TWHD*

No. Serial & Date Type

Fabriqué au; *Angleterre*

Est conforme aux provisions requises par la Directive 2006/42 ainsi qu'aux normes Européennes au dessous;

- BS EN ISO 12100 (2010) Sécurité des machines. Principes généraux de conception. Appréciation du risque et réduction du risqué.
- BS EN 349 (1993) + A1 (2008) Sécurité des machines. Ecartements minimaux pour prévenir les risques d'écrasement de parties du corps humain.
- BS EN 953 (1997) + A1 (2009) Sécurité des machines. Protecteurs. Prescriptions générales pour la conception et la construction des protecteurs fixes et mobiles.
- BS EN 4413 (2010) Transmissions hydrauliques. Règles générales et exigences de sécurité relatives aux systèmes et leurs composants.

Signé *Person Responsable*
CHRISTIAN DAVIES pour TWOSE OF TIVERTON LIMITED

Position: *Directeur General*

Date: *Septembre 2015*

LIST OF CONTENTS – Operator Section

Operator Section	Page No.
Emission de brut	1
Generalites	2
Dispositifs	3
Hygiène et Sécurité	4
Introduction	9
Sélection du Tracteur	11
Huile Hydraulique	12
Fixation de la machine	13
Opération Information	19
Opération de service de Rotor	20
Commandes de Câble – <i>TF500 Modèles</i>	21
Commandes de Câble – <i>TF500S Modèles</i>	22
A Basse Pression de Commandes	23
Tête de Coup	24
Transportation	25
Réglages des courroies trapézoïdales	26
Remplacement des courroies trapézoïdales	27
Enlèvement du Rotor	28
Remplacement du Rotor	28
Réglages de la Hauteur de Rouleau	29
Maintenance	31
Déplacement de la machine	37

LIST OF CONTENTS – Parts Section

Parts Section	Page No.
Stabiliser Kits	2
Main Frame Assemblies	6
Pillar Assembly	10
Hydraulic Tank Assemblies	12
Rocker Assemblies	16
Main Arm Assembly	18
Dipper Arm Assembly	20
Tension Link Assembly	22
Head Angling Mechanism Assembly	24
Pump & Gearbox Assemblies	26
Gearbox Assemblies	32
Cable Control Valve Assemblies	36
Low Pressure Control Valve Assemblies	40
Rotor Control Valve Assembly	44
Joystick Controls (Low Pressure)	46
Wiring Diagram for Harness & Circuit Box	48
Cab Guard & Mounting Kit	49
Lift Ram Assemblies	50
Reach Ram Assembly	52
Angling Ram Assembly	53
Slew Ram Assembly	54
Lift Float Kits	55
Hydraulic Hose Installations	58
Machine Decals	64
Flail Head Assembly	66
Rotor & Flail Options	70

EMISSION DE BRUIT

Le niveau du volume sonore A continue équivalent au poste de travail (siège du tracteur) n'excède pas 70 dB (A). Cette valeur a été mesurée en effectuant la taille de haie et en utilisant un appareil de mesure de bruit DAWE 1405C (BS 3489), sur un tracteur Massey Ferguson 3090 avec cabine de sécurité M-F.

Note - Les dimensions sont approximatives et peuvent varier d'un tracteur à un autre.

GENERALITES

NOTE: - La stipulation de ces généralités est une exigence de l'Hygiène et de la Sécurité du "Work Act" 1974.

NOTE: - Ce manuel a été conçu pour aider l'opérateur et le service d'entretien et de réparation à l'utilisation et la compréhension complète de la machine, en toute sécurité et avec efficacité, et en gardant à l'esprit les exigences d'hygiène et de sécurité et les nouvelles exigences CE applicables à partir du 1er janvier 1995.

NOTE: - Le manuel sera fourni sous couverture plastique imperméable pour prévenir tout dommage par la pluie, la condensation, etc. La couverture du manuel comprendra sa propre référence, qui inclura les informations relatives au type de machine et la date de publication du manuel en question.

DANGER

NOTE: - Il est très important que le manuel soit lu minutieusement et entièrement, et complètement compris, avant d'essayer de quelle que manière que ce soit, de fixer ou d'utiliser la machine.

MISE EN GARDE: Pour la commande de pièces de rechange, indiquer clairement:

- (a) *Type de machine et numéro du modèle.*
- (b) *Référence de la pièce.*
- (c) *Description de la pièce.*
- (d) *Quantité souhaitée.*
- (e) *Adresse complète à laquelle doivent être envoyés les pièces.*
- (f) *Méthode de livraison souhaitée.*

MISE EN GARDE: - Vérifiez toujours que vous commandez les bonnes pièces.

Enregistrez le numéro périodique de votre machine à cette page et citez toujours ce nombre quand l'ordre des pièces de rechange avec le type et le modèle de tracteur votre machine est adapté à.		
Serial No de Machine :	Détails Modèles :	Date d'Installation :
Nom de Revendeur :		Téléphone de Revendeur :
Adresse de Revendeur :		

NOTE:- Des copies supplémentaires de ce manuel peuvent être obtenus auprès de:

Twose of Tiverton

6 Chinon Court, Lower Moor Way, Tiverton Business Park Tiverton, Devon, EX16 6SS.
United Kingdom.

Telephone: 01884 253691 - Fax: 01884 255189

DISPOSITIFS

TF500 Models

Câble ou commandes à basse pression
Tringlerie Montée
Kit de stabilisateur en tant que norme
Droite ou découpage de main gauche
Bâche hydraulique de 170 litres
L'hydraulique indépendante
Pompe de fonte pour le circuit de moteur
240° du mouvement principal de constante de – d'angle
Points de pivot de Greaseable
Construit dans la flottaison principale
Flotteur facultatif d'ascenseur
Breakback mécanique
Kit de garde de cabine en tant que norme
Vitesse de PTO 540rpm maximum
Les tuyaux internes sur Dipper arment pour la protection supplémentaire

TF500S Models

Câble ou commandes à basse pression
Tringlerie montée
Kit de stabilisateur en tant que norme
Droite ou découpage de main gauche
Rotation à double rotor (DSR)
Bâche hydraulique de 220 litres
L'hydraulique indépendante
Pompe de fonte pour le circuit de moteur
240° du mouvement principal de constante de – d'angle
Points de pivot de Greaseable
Construit dans le flotteur principal de flottaison/angle
Flotteur facultatif d'ascenseur (standard sur des constructions de Français)
Breakback hydraulique
Kit de garde de cabine en tant que norme
Vitesse de PTO 540rpm maximum
Les tuyaux internes sur Dipper arment pour la protection supplémentaire

HYGIENE ET SECURITE



**DANGER
WARNING**

Ne jamais essayer d'assembler, d'accoupler, ou de travailler sur la machine avant d'avoir entièrement compris les fonctions, les commandes et les précautions de sécurité exigées expliquées dans ce manuel pour opérateur.



**DANGER
WARNING**

Suivre toujours TRES soigneusement les opérations et les instructions de sécurité du tracteur.

NE JAMAIS PRENDRE DE RISQUE



**DANGER
WARNING**

NE JAMAIS QUITTER LE SIEGE DU TRACTEUR QUAND LE MOTEUR TOURNE OU LA MACHINE EST EN MARCHE.



**DANGER
WARNING**

N'UTILISER EN AUCUN CAS LES BRAS ARTICULES COMME GRUE.



**DANGER
WARNING**

Il peut être nécessaire de stabiliser l'ensemble une fois accouplé, en équilibrant les roues arrières du tracteur et/ou en équipant le tracteur de contrepoids.

Les roues arrières du tracteur peuvent aussi être montées en augmentant la distance les séparant pour permettre d'accroître la stabilité (vérifier avec un agent).

MISE EN GARDE

Des autocollants collés sur la machine indiquent les mises en garde et les instructions à respecter.

MISE EN GARDE

Contactez votre distributeur si vous avez besoin de conseils, d'assistance ou si vous ne comprenez pas le manuel ou la machine. "NE JAMAIS FAIRE DE SUPPOSITION". Si vous n'êtes pas sûr, "DEMANDEZ".

MISE EN GARDE

En aucun cas la machine NE DOIT être modifiée - sans permission. Aucune responsabilité ne sera acceptée à l'égard d'une machine qui aurait été modifiée sans la permission du fabricant.



**DANGER
WARNING**

Ne jamais laisser la machine atteindre des vitesses qui pourraient causer un danger pour d'autres personnes ou des propriétés, ou qui pourraient causer des accidents.



**DANGER
WARNING**

Ne jamais tenter d'entretenir, de réparer, de régler ou de travailler sur une partie non soutenue de l'appareil.

Par exemples:

Les trois points de fixation de la machine.

Les chargeurs frontaux.

Les bras articulés.

Les bras de tailleuse, etc, etc.



**DANGER
WARNING**

Toujours s'assurer que la machine repose et est maintenue en position en toute sécurité.

Toujours s'assurer que les roues de tout appareil à roues sont fermement "coincées", et que celui-ci ne bougera pas, avant d'essayer d'effectuer toute maintenance, réparation ou travail de quelque sorte que ce soit.

MISE EN GARDE

Toujours "ETEINDRE" le moteur du tracteur avant d'essayer d'effectuer des réglages ou des travaux de réparation ou de contrôle sur la machine.



DANGER WARNING

Soyez toujours conscient de votre environnement et utilisez la machine selon. Attention aux zones confinées, aux restrictions de faible hauteur, aux constructions, aux surplombs, etc. Conduisez et agissez aussi en gardant toujours à l'esprit les conditions météorologiques telles que soleil, pluie, verglas, neige, vent, etc. [Prendre ses dispositions dans toutes les circonstances].

MISE EN GARDE

N'utilisez jamais la machine d'une manière insouciant et sans précaution. Respectez les autres usagers de la route et soyez patient.

UTILISATION SUR ROUTES

Pour l'utilisation de la machine sur routes, la voirie doit être consulté pour accord et notification, du fait que les règles et règlements varient d'une autorité locale à une autre.

Mais les règlements de la voirie doivent être suivis.

NOTE: - En général, il est attendu que le tracteur suive le flux du trafic - Mais les règlements locaux le confirmeront.

Utilisez toujours les panneaux "STOP" - "PASSEZ" ou tout système conseillé par la voirie, et assurez vous qu'ils sont correctement positionnés par rapport à la zone de travail de la machine.

Respectez le trafic "passant" et gardez la voie "passante" libre.

Laissez du temps aux marcheurs et cyclistes pour dégager le site. De même lors d'une utilisation sur route, consultez les règlements sur l'éclairage, la signalisation pour les bonnes procédures.

MISE EN GARDE

Ne transportez jamais de "passagers" sur la machine ou le tracteur. Assurez-vous que les spectateurs restent bien éloignés de la zone de travail de l'appareil.

NOTE: - NE PERMETTEZ JAMAIS A UN SP ECTATEUR DE RESTER EN FACE DE LA TETE DE COUPE - DANS L'AXE DE REJET DES DEBRIS.

Une zone INTERDITE doit aussi être respecté sur les côtés et l'arrière (voir croquis ci-dessous).

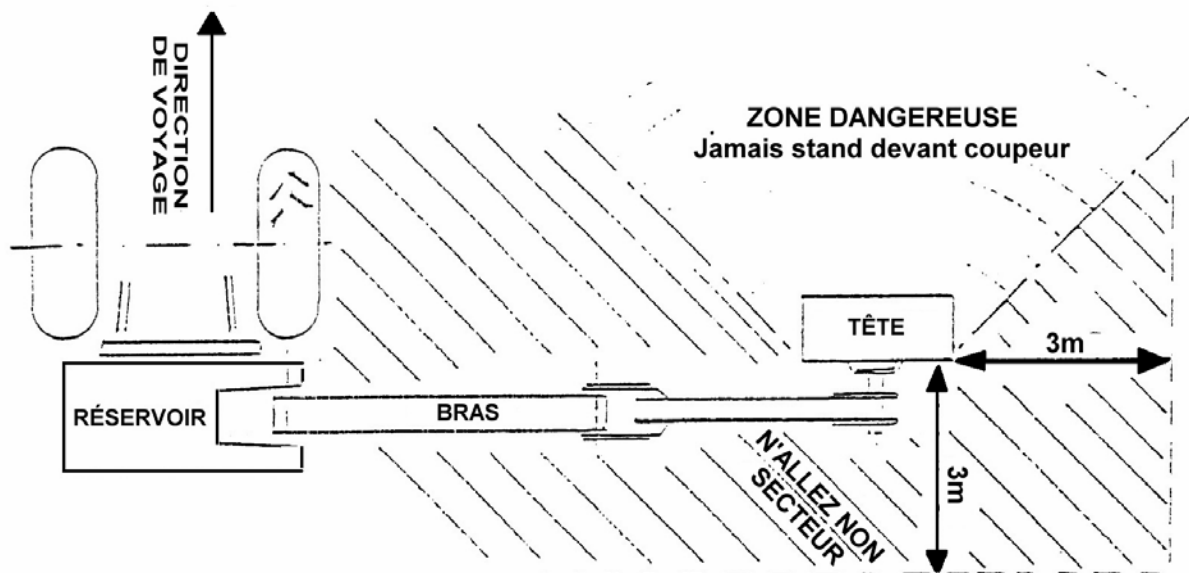

MISE EN GARDE

Ne faites jamais marcher le rotor de coupe avec les lames dirigées vers l'opérateur ou une autre personne.

Les lames doivent toujours fonctionner vers le bord, la berge ou l'accotement etc.

MISE EN GARDE

Ne passez jamais sous la machine pour quelle raison que ce soit, et particulièrement si elle est toujours en marche.

MISE EN GARDE

"STATIONNEMENT" DE LA MACHINE

Quand la machine a été retirée du tracteur pour être parquée, il est essentiel que le sol soit bien ferme et de niveau.

Coincez et soutenez la machine pour assurer une position bonne et ferme avant de la laisser parquée. Assurez-vous que les pieds de la machine sont correctement bloqués en position.

MISE EN GARDE

Ne jamais laisser les enfants jouer sur ou autour de la machine parquée.

MISE EN GARDE

Ne portez jamais de vêtements larges ou déchirés qui pourraient se prendre dans la machine ou les commandes.



DANGER WARNING

Assurez-vous toujours que les écrans de protection sont en position pour protéger l'opérateur des débris volants.

MISE EN GARDE

Assurez-vous que la visibilité à travers les vitres et pare-brise de la cabine est constamment correcte .

MISE EN GARDE

Assurez-vous que les commandes, leviers, (leviers à cables), etc, du poste de travail sont correctement positionnés pour l'opérateur, et ne gênent pas d'autres fonctions de conduite.

Assurez-vous que les commandes n'obstruent pas l'entrée et la sortie à la cabine.

MISE EN GARDE

Disposez toujours les pièces usées avec prévenance, en les mettant dans une poubelle ou une décharge approuvée et spécifiée.

MISE EN GARDE

L'huile usagée, la graisse et autres substances doivent toujours être placées dans des containers de décharge adaptés et légalement approuvés, correspondant au déchet en question.

MISE EN GARDE

Assurez-vous que les bras articulés sont repliés sur les tampons en caoutchouc (qui sont montés) et que l'ensemble est replié le plus près possible du tracteur pour le transport.

LEVIERS DE COMMANDE (MACHINES A CABLE) (SECURITE AUTOMATIQUE).

Les leviers de commande qui actionnent les cylindres hydrauliques de bras sur les machines à commande par cables se recentralisent automatiquement dans la position CENTRE-OFF dès que le levier de commande est relâché, ceci prévenant tout risque de mouvements ou relâchement des bras.

COMMANDE PAR LEVIER A COMMUTATEUR (MACHINE ELECTRIQUE) (SECURITE AUTOMATIQUE)

Le modèle de tailleuse de haie a commande électronique proportionnelle, qui a un levier de commande simple, se placera aussi automatiquement en position "CENTRE-OFF" immédiatement après que le levier soit relâché, annulant ainsi toutes les fonctions.

LE LEVIER DE COMMANDE A COMMUTATEUR EST NATURELLEMENT
PRECHARGE PAR RESSORT AU POINT NEUTRE - POSITION CENTRE-OFF

INTRODUCTION

La gamme Twose de tailleuses de haie à fléau a été conçue avec en ayant à la fois les besoins des agriculteurs et des maîtres d'oeuvre à l'esprit - ce qui a résulté en un fléau à bras articulés de très haute spécification - avec des caractéristiques introuvables sur les autres machines.

La construction est faite par assemblages soudés en acier - avec à disposition, des options nombreuses et variées couvrant des points tels que les commandes, l'hydraulique, les têtes, les bras, etc. La tête de coupe est en construction "double peau".

Les lames coupantes de fléau proposées sont:-

- (a) Tout terrain, conception à double bord (une pièce)
- pour coupe "PAR DESSUS" ou "PAR DESSOUS"
- adaptées à toute condition météorologique et pousse.



- (b) "Rigides", arrière sur arrière - lame d'une pièce (en paire)
- pour tonte d'herbe et taillage "PAR DESSUS" ou "PAR DESSOUS".

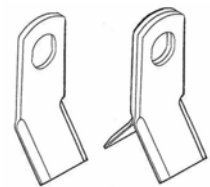

- (c) Lame lourde de fléau à simple bord (modèle torsadé) Pour tonte d'herbe et taille de haie
- coupe dans un sens seulement.

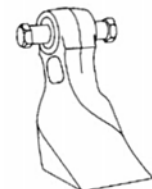

- (d) Arrière sur arrière (sur manille) 'par paire' - pour tonte d'herbe
"PAR DESSUS" ou
"PAR DESSOUS".



- (e) Fléau en sabot (sur manille) Pour coupe d'herbe et taille de haie. -
coupe dans un sens seulement.



- (f) Fléau Rollicoupe (sur rotor spécial seulement) - *non illustré*. - Tout terrain, pour coupe "PAR DESSUS" ou "PAR DESSOUS".

La conception de la tête de coupe est de type double peau pour une plus grande résistance et une durée de vie plus importante. L'entraînement du moteur hydraulique au rotor se fait par courroie trapézoïdale, ce système étant entièrement compris dans la largeur du carter de la tête pour une coupe plus propre.

Des courroies trapézoïdales doubles permettent l'entraînement du moteur au rotor - donnant un entraînement sûr grâce à la protection anti-choc du système à courroies.

Un système de retour commandé hydrauliquement est assemblé sur tous les modèles. C'est, premièrement, pour protéger les composants quand ils rencontrent des obstacles, mais aussi, pour permettre d'agir comme une aide lors de coupes dans des recoins difficiles et délicats.

Deux pieds de parking sont montés sur la machine - l'un d'eux est fait d'une plaque pliée et est situé sur la face externe du réservoir hydraulique. Le deuxième pied est un assemblage en forme de "T" qui est situé sur le cadre d'accouplement.

Les deux pieds restent sur la machine mais dans une "position inversée" quand elle est en fonctionnement.

SELECTION DU TRACTEUR

Caractéristiques de tracteur

Tracteur d'une puissance minimale de 45 kW (60 HP) – 3000kg

Le tracteur doit être équipé d'une prise de force qui doit fonctionner à 450 tours par minute durant le travail.

La prise de force doit tourner dans le sens des aiguilles d'une montre quand on regarde par l'arrière du tracteur et idéalement devrait être de 1 3/8" de diamètre d'enveloppe (S.A.E.), à 6 cannelures, ceci permettant qu'un arbre de force standard puisse être monté. Si nécessaire, le tracteur doit avoir des poids d'équilibrage montés (sur supports conformes) et/ou des roues ballastées, ce qui constituerait un avantage pour s'assurer que l'ensemble est stable.

Les roues arrière du tracteur peuvent aussi être positionnées plus éloignées l'une de l'autre pour résoudre les problèmes de stabilité - Contacter un agent pour les conseils.

Les tracteurs à quatre roues motrices - en raison de leur poids supplémentaire, et des roues avant plus larges - présentent un avantage pour le maintien de la stabilité de la machine.

GARDE DE TRACTEUR/OPÉRATEUR

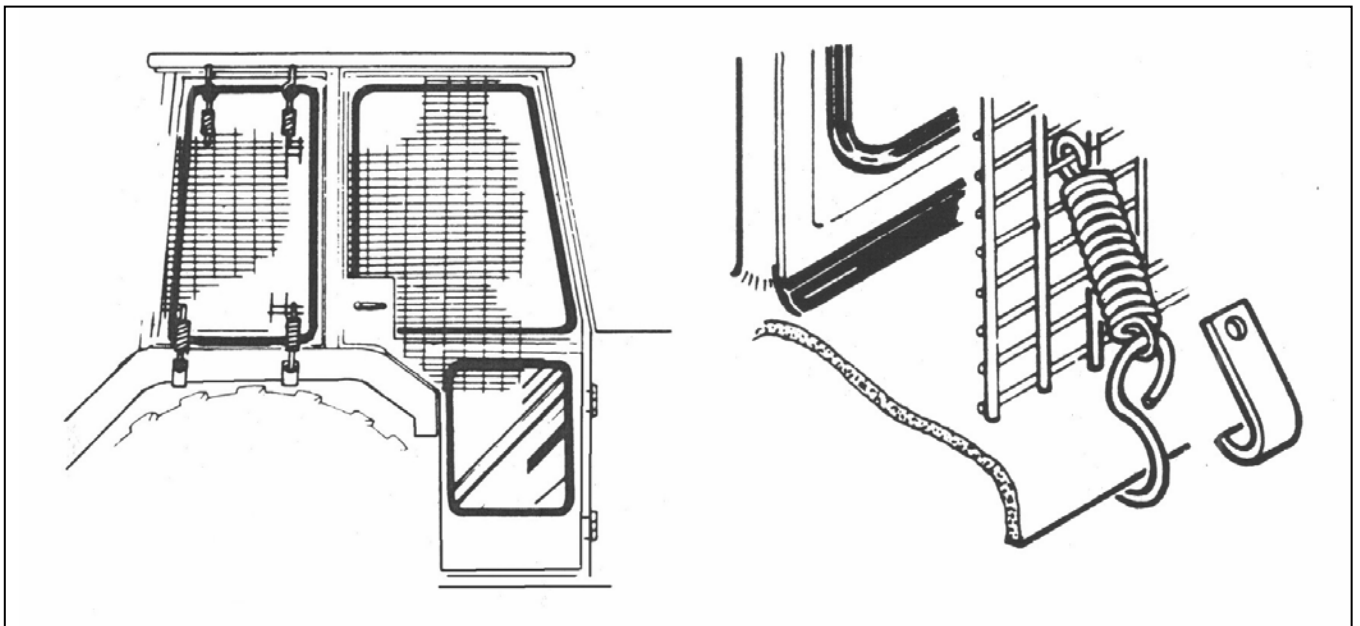

Utilisez un tracteur avec des fenêtres 'de verre incassable' si la garde d'Opérateur possible et convenable (*la Partie no 7313324*) l'utilisation des crochets fournis.

La forme 'matériel de protection de sécurité' pour couvrir tous les secteurs vulnérables. Souvenez-vous le conducteur doit examiner 'la protection de sécurité' à la tête de fléau dans n'importe quelle position travaillante.

Si les fenêtres ne sont pas le vitrage de polycarbonate de verre incassable stratifié doit aussi être adapté.

Si le tracteur a un arceau de sécurité seulement, un encadrement doit être fait pour porter tant le vitrage de polycarbonate que maille.

Assurez que l'opérateur est gardé par 'la protection de sécurité' quoi que placent la machine est dans et que la protection est tel qu'il ne se heurte pas au tracteur et usine des fonctions ou entrave la vision de l'opérateur.

HUILE HYDRAULIQUE

IMPORTANT: Le système hydraulique aura été 'l'élan' et a vérifié à l'usine avant l'expédition de machines, où 'Texaco Rando 46' l'huile (le pétrole) hydraulique est utilisé – et recommande pour la machine.

Le réservoir hydraulique y aura une huile quand livrée.

La capacité hydraulique de réservoir d'huile pour les modèles de TF500 et de TF500S est de 170 et 220 litres respectivement. Le réservoir devrait être rempli à la capacité de 90%, **ne remplissent pas au-dessus du niveau le réservoir.**

L'utilisateur doit assurer que le réservoir hydraulique est plein de 'Rando 46' huile (pétrole) hydraulique (ou un équivalent recommandé l'huile) - se réfère au diagramme huile ci-dessous avant la tentative de commencer la machine de nouveau.

Huiles Recommandées

Fournisseur	Climat Froid ou Tempéré	Climat Chaud
BP	Bartran 46 Energol HLP-HM 46	Bartran 68 Energol HLP-HM 68
CASTROL	<i>Hyspin AWH-M 46</i>	<i>Hyspin AWH-M 68</i>
COMMA	<i>Hydraulic Oil LIC 15</i>	<i>Hydraulic Oil LIC 20</i>
ELF	Hydrelf HV 46 Hydrelf XV 46	Hydrelf HV 68
ESSO	<i>Univis N 46</i>	<i>Univis N 68</i>
FUCHS (UK/Non UK markets*)	Renolin 46 Renolin HVZ 46 Renolin CL46/B15* Renolin AF46/ZAF46B*	Renolin 68 Renolin HVZ 68 Renolin CL68/B20* Renolin AF68/ZAF68B*
GREENWAY	<i>Excelpower HY 68</i>	<i>Excelpower HY 68</i>
MILLERS	Millmax 46 Millmax HV 46	Millmax 68 Millmax HV 68
MORRIS	Liquimatic 5 Liquimatic HV 46 Triad 46	Liquimatic 6 Liquimatic HV 68 Triad 68
SHELL	Tellus 46 Tellus T46	Tellus 68 Tellus T68
TEXACO	RandoHD 46 Rando HDZ 46	Rando HD 68 Rando HDZ 68
TOTAL	<i>Equivis ZS 46</i>	<i>Equivis ZS 68</i>

Le filtre/répit de sommet de réservoir est équipé d'une passoire pour assurer que toute l'huile est tendue quand étant mise dans le réservoir. Le panier de passoire - ne devrait jamais être enlevé, tout le remplissage d'huile hydraulique doit être fait par la passoire.

AVERTISSEMENT

Ne mélangez jamais des huiles hydrauliques - si l'huile d'un autre fournisseur doit être utilisée assurez-vous que c'est l'huile convenablement compatible - Vérifiez avec votre fournisseur pétrolier ou usinent le fabricant d'abord.

FIXATION DE LA MACHINE AU TRACTEUR

IMPORTANT: - S'assurer que la machine est parquée sur un sol ferme et de niveau, et qu'il n'y a personne autour ou à proximité.

Lire et comprendre les instructions générales et l'hygiène et la sécurité de ce manuel.

NOTE: POUR OEILS DE FIXATION INFÉRIEURE A GOUPILLES SEULEMENT

- Enlever des positions inférieures de liaison de la structure, les goupilles élastiques, les axes de liaison et les entretoises fournies avec la tailleuse de haie.
- Lentement et très prudemment reculer le tracteur vers la structure de liaison de la machine.
- Avec précaution, s'assurer que les yeux à boule de liaison inférieure du tracteur s'adaptent entre les mâchoires inférieures du cadre de liaison et que les trous d'axes sont alignés.

ETEINDRE LE MOTEUR DU TRACTEUR ET S'ASSURER QUE LE FREIN A MAIN EST MIS.

- Avec les trous de liaison inférieure alignés avec les trous de mâchoire du cadre - les axes de liaison inférieure doivent maintenant être remontés - avec les entretoises en position - sur axe, entre les mâchoires et l'extérieur.
- Une entretoise est fournie pour empêcher tout mouvement de côté des bras de liaison.
- Positionner et fixer définitivement l'axe de liaison en utilisant l'ensemble goupille de diamètre 7/16" et anneau.

NOTE: POUR LIAISON INFÉRIEURE A CROCHETAGE RAPIDE AUTOMATIQUE SEULEMENT

- Enlever des positions inférieures de liaison de la structure, les goupilles élastiques, les axes de liaison et les entretoises fournies avec la tailleuse de haie.
- L'axe de liaison réassemblé, l'entretoise ensemble avec l'oeil à boule de liaison inférieur du tracteur - tous sur l'axe de liaison (entre les pattes du cadre) - avec des entretoises en extérieur. Puis positionner et fixer définitivement en utilisant la goupille de diamètre 7/16" et l'anneau.
- Ensuite, lentement et très prudemment, reculer le tracteur vers le cadre de liaison de la machine.
- Avec précaution, s'assurer que les liaisons inférieures du tracteur s'adaptent entre les mâchoires inférieures de l'ensemble et sont alignées avec les yeux à boule correspondants, maintenant déjà sur les axes de liaison inférieure.
- Relever les bras de liaison du tracteur à une position qui permette que la boule s'engage correctement dans la cage du bras.

- Le cadre en "A" ajustable - les bras stabilisateurs doivent maintenant être réglés à la longueur requise pour s'adapter au tracteur.
- La goupille principale de positionnement de 20 mm de diamètre - à travers les deux assemblages doit être enlevée après le premier démontage de la goupille de sécurité de diamètre 7/16" et de l'anneau.
- Ensuite, desserrer la vis M20 (en bridant les deux moitiés ensemble).
- La paire de bras stabilisateurs peut maintenant coulisser vers l'avant ou l'arrière pour permettre au coupleur de liaison supérieure d'être monté sur la position de liaison supérieure du tracteur. Fixer l'extrémité supérieure du stabilisateur au point d'encrage supérieur du tracteur en utilisant l'axe de liaison et la goupille élastique.
- Le support de liaison supérieure - entre la tige de haie et le cadre stabilisateur peut demander à être réglé en longueur pour s'adapter.

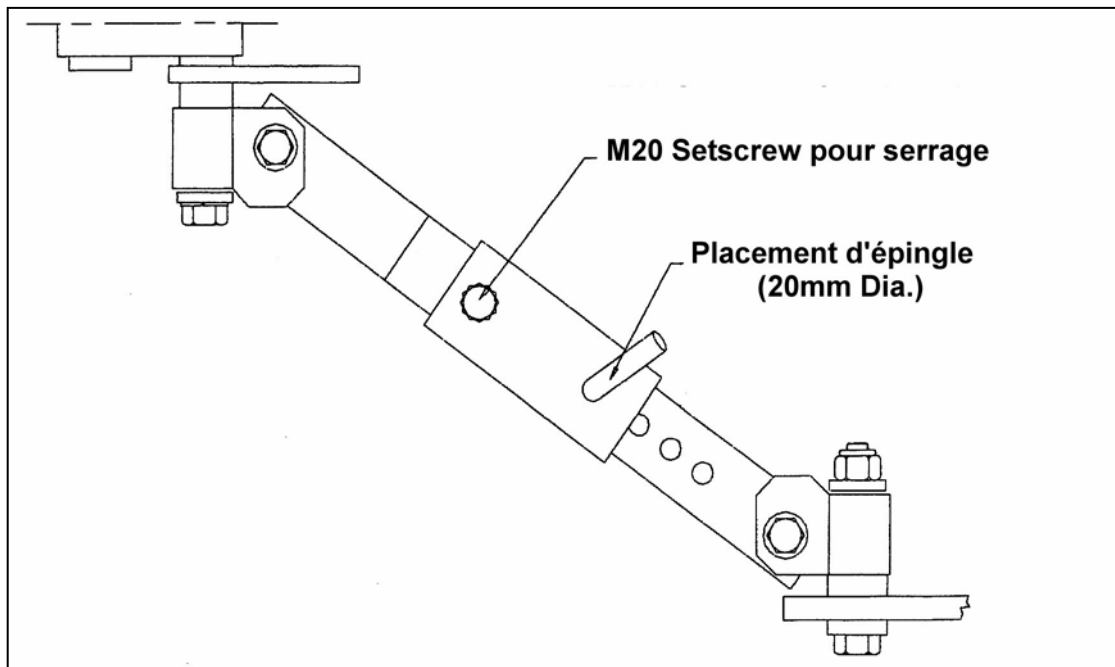

DEMARRER LE TRACTEUR

- Monter l'ensemble de la machine sur la tringlerie jusqu'à ce que la hauteur soit atteinte - qui correspond à un compromis entre l'emplacement horizontal pour la prise de force et approximativement un dégagement de 300 mm (12") entre le réservoir et le sol.
- Avec la machine à cette hauteur de réglage, la goupille de positionnement de 20 mm de diamètre pour les bras stabilisateurs doit être montée dans la paire de trou accouplé la plus proche et fixé avec la goupille de 7/16" et l'anneau (sur les deux bras). - S'assurer que le réglage choisi est le même sur les deux bras.
- Puis, sur chaque bras stabilisateur, serrer la vis M20, pour les bloquer ensemble.
- Abaisser la tringlerie à trois points pour que la masse de la machine soit sur les stabilisateurs.

- Les ensembles de verrouillage par chaînes de la tringlerie inférieure du tracteur doivent maintenant être serrés pour s'assurer que les bras du tracteur sont bloqués et que la machine est en position centrale à l'arrière du tracteur.
- La liaison supérieure doit être ajustée pour s'assurer que la machine est en position droite.
- Vérifier la longueur de la prise de force.
- Quand elle est accouplée du tracteur à la machine, elle doit être engagée d'un tiers de la longueur totale, c.a.d., la partie mâle doit être à mi-chemin de l'extrémité à l'enfoncement maximum. N'utilisez pas la machine avant que cela n'ait été coupé à la longueur correcte.

Mesurez le puits PTO et coupez à la dimension montrée - la longueur finie du puits PTO devrait être 75mm (3 ") moins que la distance mesurée " un - entre le puits de tracteur et le puits de moignon de boîte de vitesse - pour permettre l'adaptation.

NOTE: Pour utilisation suivante avec mesure de tracteurs différente

De nouveau, il doit y avoir un chevauchement de puits minimal de 150mm (6 ").

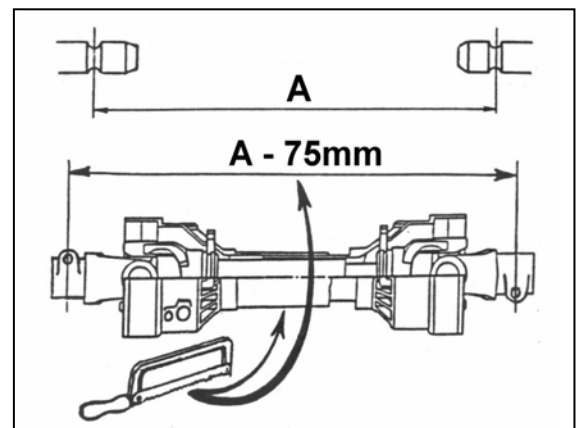

- Monter la prise de force.
- S'assurer que l'arbre est correctement en prise dans les bonnes cannelures - aux deux extrémités.
- Monter les chaînes anti-rotation du protecteur de la prise de force à un ensemble rigide non tournant.
- Enlevez tant pieds de stand - un sur le sous-encadrement qu'un sur le réservoir. Le sous-encadrement le pied de stand monté devrait être rangé dans la position de travail.
- Le stand de plat au visage extérieur de réservoir, une fois enlevé - devrait être inversé et placé en arrière sur des mêmes épingles de montage et garanti par même 7/16 "des épingles.
- Le réservoir et la jambe d'appui peuvent être utilisés comme triangle d'avertissement pour informer le trafic, etc, près du site de travail (à utiliser dans la position montrée sur le dessin de gauche).
- Les écrans de protection à mailles sont maintenant coupés et montés. Ils sont conçus pour être placés sur la cabine du tracteur, du côté où se trouve la tête de coupe (c.a.d. pour les machines à coupe à gauche, du côté gauche de la cabine). Des vis, écrous et rondelles sont fournis pour la fixation. Toutes les vitres de ce côté doivent être protégées.

- Mettre en position les poignées de commande de vannes.
- Les leviers de commande sont fournis vissés ensemble comme un équipement complet, avec un pied à glisser dans le support fourni pour le montage au tracteur.
- Suivant le modèle, il peut y avoir 4, 5 ou même seulement un levier de commande dans le jeu. Le support de positionnement doit être placé sur la face intérieure de l'aile de la cabine du tracteur, dans une position adaptée pour permettre des manoeuvres simples. Des vis, écrous et rondelles sont fournis pour la fixation.
- Il est suggéré que pour les jeux à quatre ou cinq leviers de commande, le support soit monté sur l'aile gauche pour les machines à coupe à gauche, et sur l'aile droite pour les machines à coupe à droite.
- Dans le cas d'un unique levier de commande, il est suggéré que le support soit monté sur le côté opposé pour le contrôle de la direction de coupe et que le support de levier de commande à commutateurs soit monté du côté de la coupe (les deux supports sont cependant les mêmes). Une fois que le support est fixé sur le côté de la cabine, l'ensemble de commande peut être abaissé le long des rainures du support et bloqué par la vis de serrage "X" (sens horaire).
- Le dessin montre un ensemble à cinq leviers de commande à monter sur le pied de support et ensuite sur le support de positionnement qui viendra sur la partie intérieure de l'aile pour les machines à coupe à gauche.
- IMPORTANT - Vérifier le niveau d'huile dans le réservoir, il doit être à mi-hauteur dans le témoin de niveau.
- IMPORTANT - S'assurer que la vanne à bille à la base du réservoir est en position "SUR" ("ON"), Ne jamais utiliser la machine avec le levier en position "DE" ("OFF").
- Engagement de l'arbre de force
- La prise de force du tracteur peut maintenant être engagée - PRUDEMMENT. Vérifier qu'elle fonctionne correctement et que le protecteur ne tourne pas.
- L'huile va maintenant être pompée dans le système hydraulique.

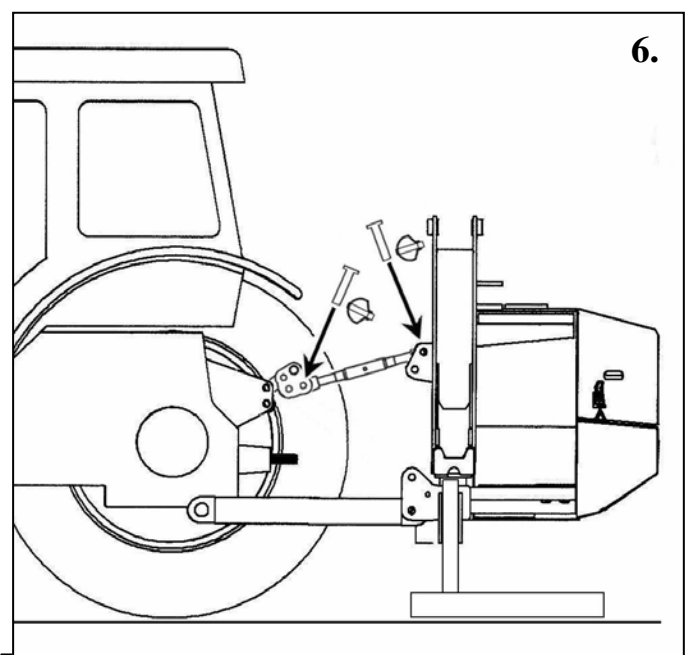
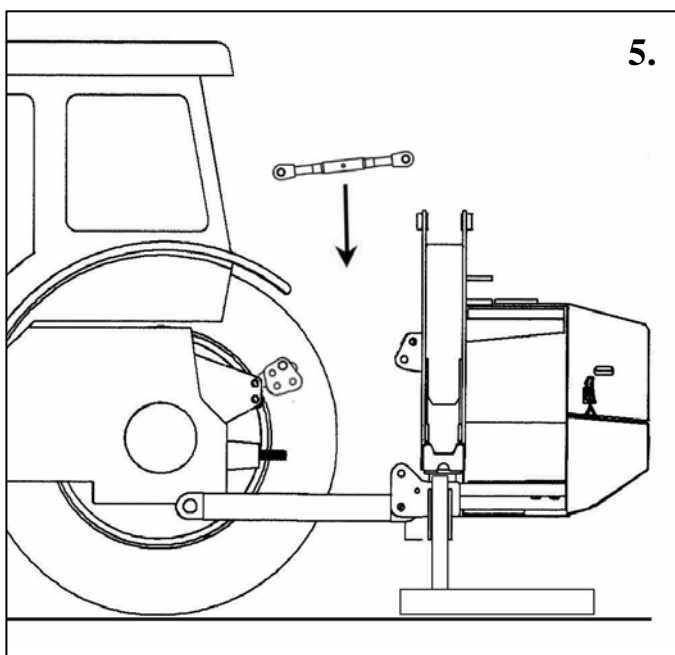
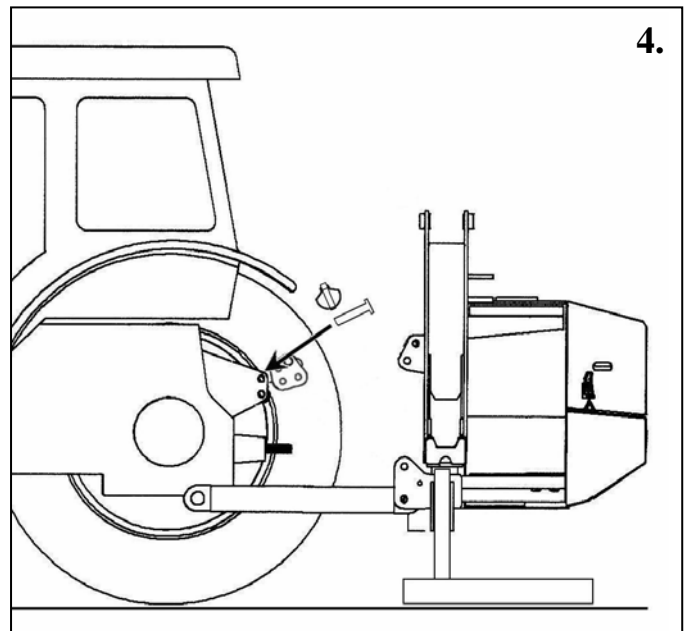
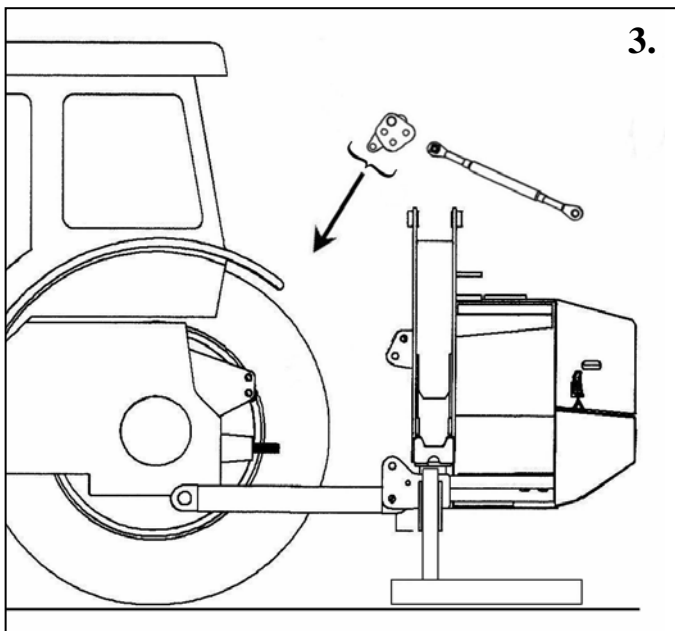
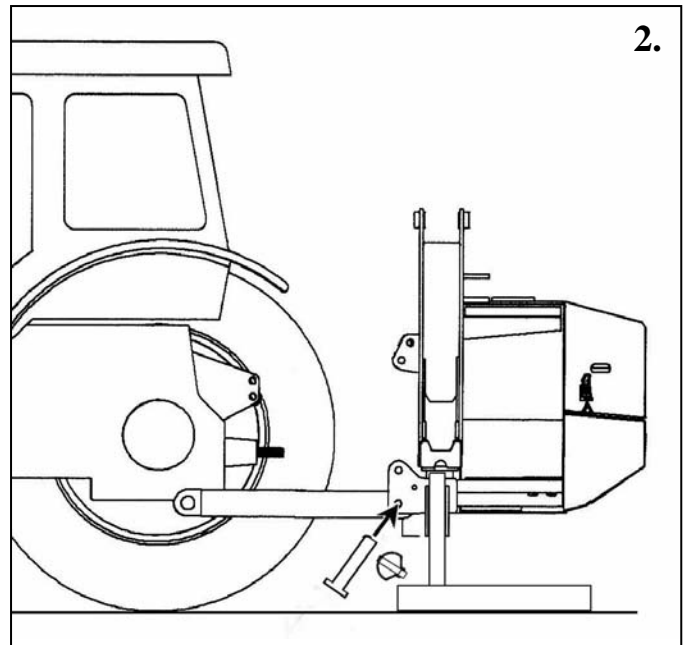
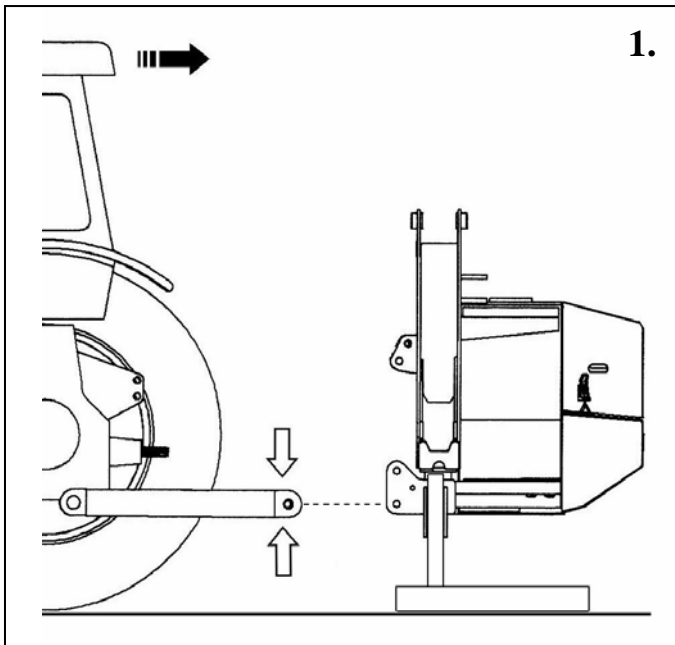

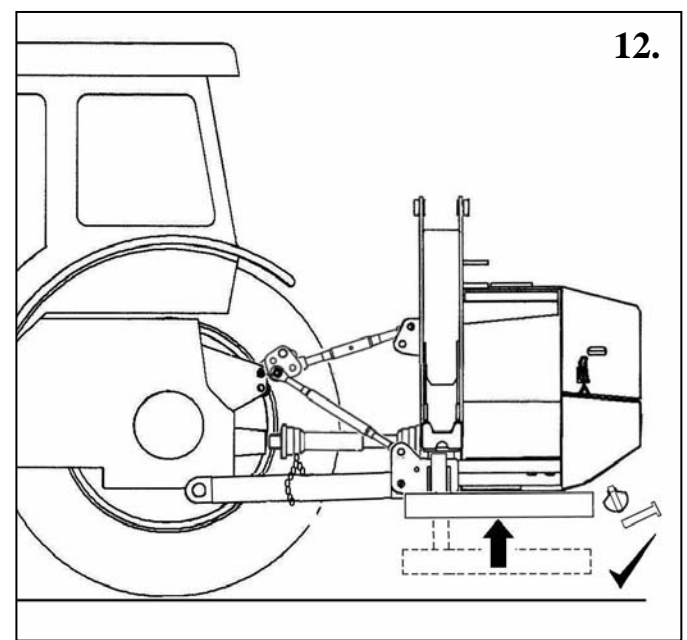
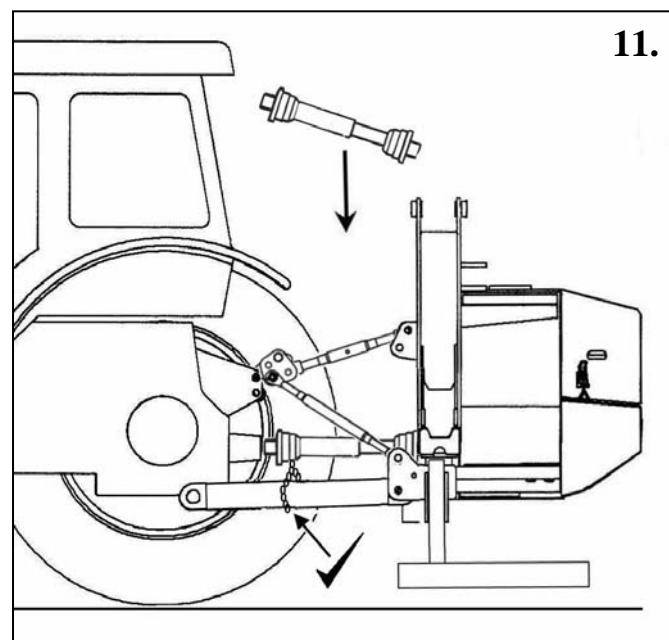
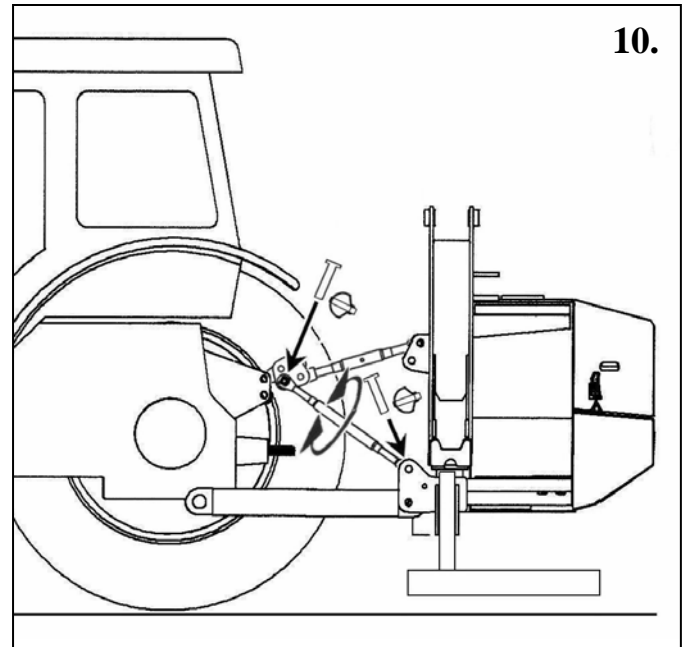
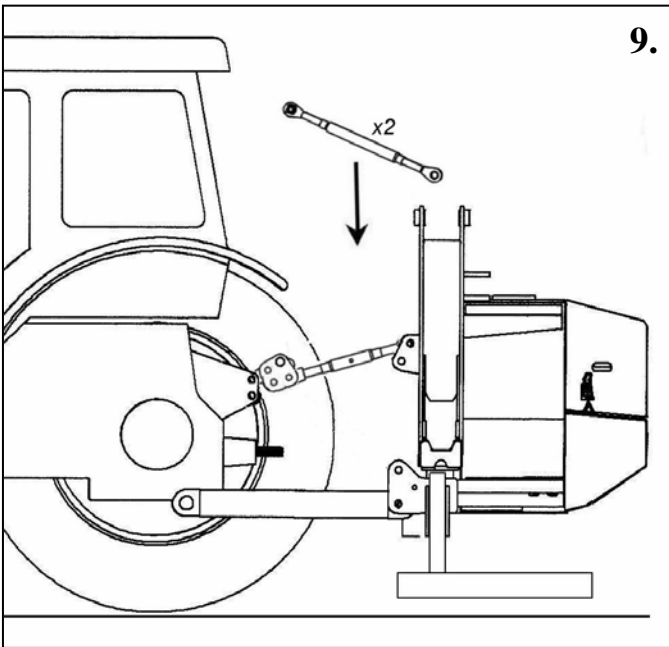
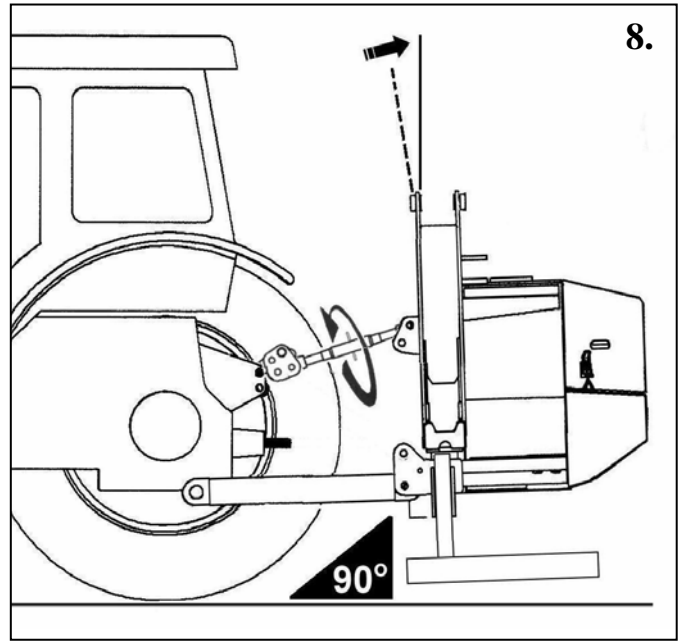
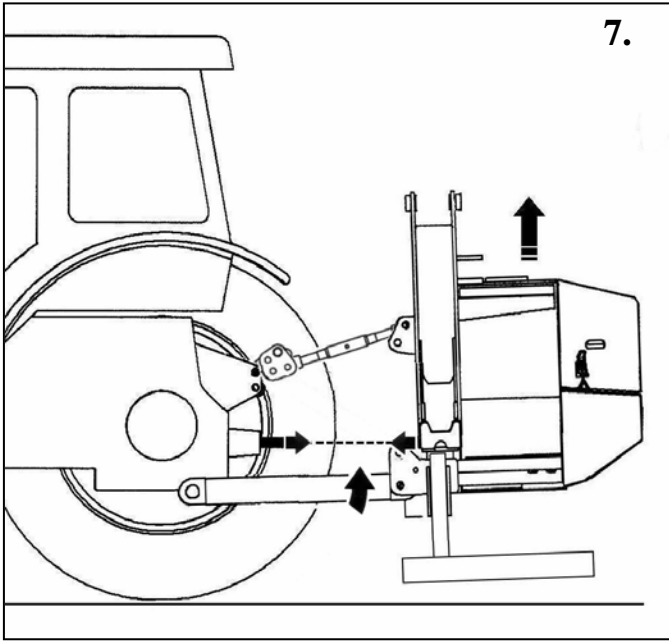

OPÉRATION LA MACHINE

Le conducteur de véhicule devrait être compétent en toutes commandes de tracteur et des capacités. C'est toujours recommandé pour le conducteur de tracteur de pratiquer les commandes et les opérations de l'Opportuniste de Fléau, dans un emplacement ouvert sûr loin de dangers potentiels, avant de mettre de dans le travail.

La vitesse d'opération de Garniture dépendra de la taille, la quantité et le type de croissance à être coupé. Une vitesse lente pour convenir aux conditions devrait être choisie, assurant que le régime du moteur donne une vitesse de P.T.O de 450 R.P.M pour l'utilisation générale - *on recommande ces 450 R.P.M (PTO) pour les meilleurs résultats de garniture et l'exécution (la performance), la variation de cela qu'a recommandé R.P.M doit être tenu à un minimum et doit jamais à tout moment PTO R.P.M excéder 540 R.P.M.*

DIRECTION DE ROTATION DE ROTOR

Selon le type de haie à être coupée, on offre une option de direction de rotation. On recommande la coupe 'ascendante' pour l'herbe de garniture, la croissance légère comme la croissance d'une/deux année.

DE HAUT EN BAS ON NE RECOMMANDE PAS DE RÉDUCTION - et si être seulement considéré pour le vrai ment lourd, grand diamètre, la réduction de croissance - même alors, il est important qu' en bas la réduction est tenue aux périodes minimales, très courtes, seulement.

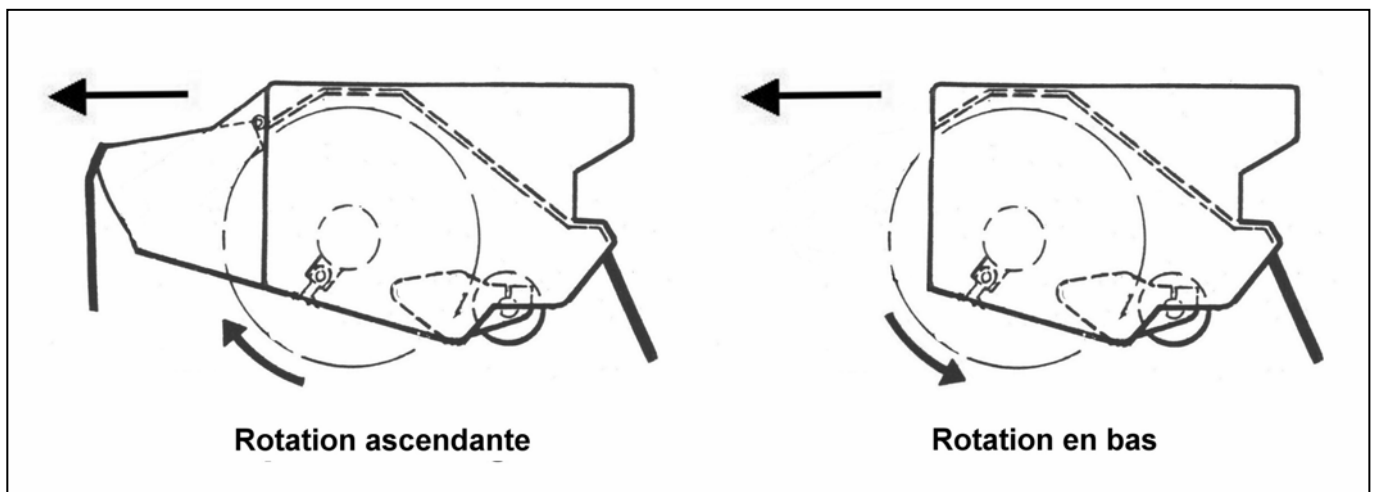

DANGER - IMPORTANT

Dans de lourdes conditions en coupant la grande croissance de diamètre avec le capot de devant enlevé, le rotor **DOIT TOUJOURS COUPER EN BAS AU FRONT.** **Doit à aucun temps le rotor coupent vers le haut avec le capot de devant enlevé.**

DANGER TRÈS IMPORTANT

Il est très important que la bobine du moteur et la bobine du moteur contrôlent des travaux de levier dans une direction seulement - du centre (DE) la position au choisi (SUR) ' la coupe de rotor ' la position de direction - la permission du rotor une direction de coupe et 'LE' de l'arrangement seulement. Cela élimine la chance d'aller 'du farceur' 'à la réduction' dans un mouvement de commandes et souffler le système. Seulement en changeant l'arrangement de LEVIER DE SERRURE peut la direction de levier de contrôle être changé.

AVERTISSEMENT

DANGER - NE CHANGE JAMAIS LA DIRECTION DE COUPE DE ROTOR PENDANT QUE LE ROTOR SE TOURNE TOUJOURS.

DANGER - PERMET TOUJOURS AU ROTOR D'ARRÊTER DE FILER COMPLÈTEMENT AVANT LE CHANGEMENT DE LA DIRECTION DE ROTATION DE COUPE.

Sur l'expédition du fabricant la machine sera fournie le jeu comme la norme pour la réduction de rotor 'ascendante' à moins que spécifiquement ne demandé autrement.

AVERTISSEMENT - ROTOR COUPE DIRECTION NE DOIT JAMAIS ÊTRE CHANGÉ D'UN MOUVEMENT

OPÉRATION DE SERVICE DE ROTOR

Le levier de commande de rotor actionne la fonction de "ON" et de "OFF" de rotor pour le découpage ascendant et incliné - la direction spécifique de découpage est dictée par la position du verrou de fermeture sur l'avant de l'unité de tête de commande de câble, avec le verrou dans la position verticale que le levier peut être déplacé de sa position de "OFF" de centre au position de "ON" pour la direction ascendante de découpage. Avec le verrou en position horizontale le levier peut être déplacé de sa position de "OFF" de centre vers l'arrière à la position de "ON" pour la direction inclinée de découpage. Le rotor est éteint quand le levier de commande est dans le central de position *voient l'illustration ci-dessous.*

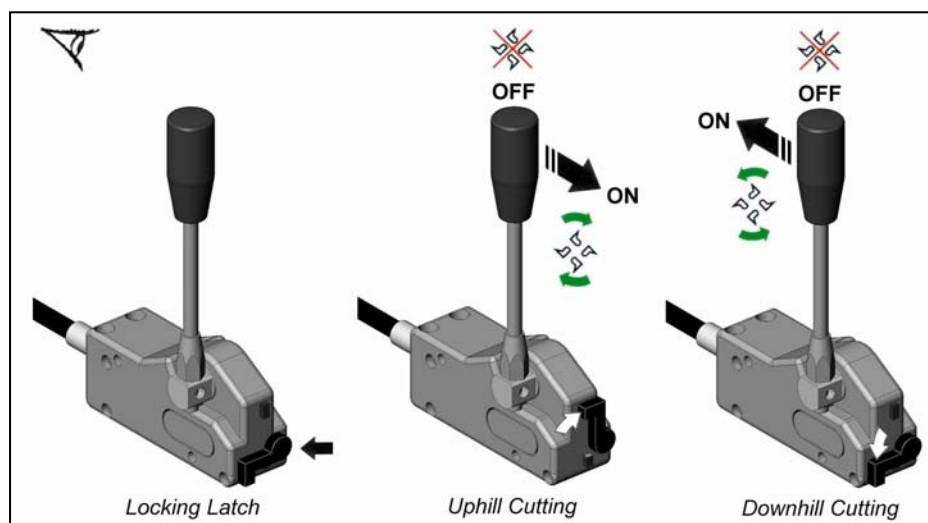

AVERTISSEMENT : Quand commutant outre d'un rotor il continuera 'laissent aller' avant l'arrêt - dans certains cas ceci peut être jusqu'à 40 secondes ou plus. N'approchez jamais une machine tandis que le rotor fonctionne.

COMMANDES DE CÂBLE - TF500 Modeles

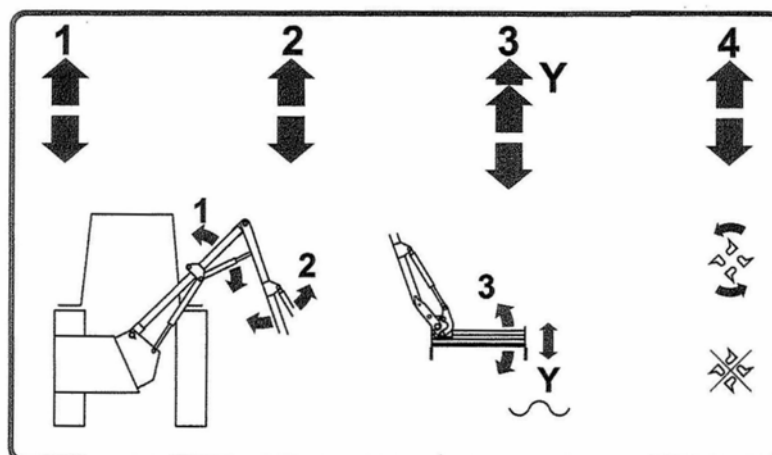
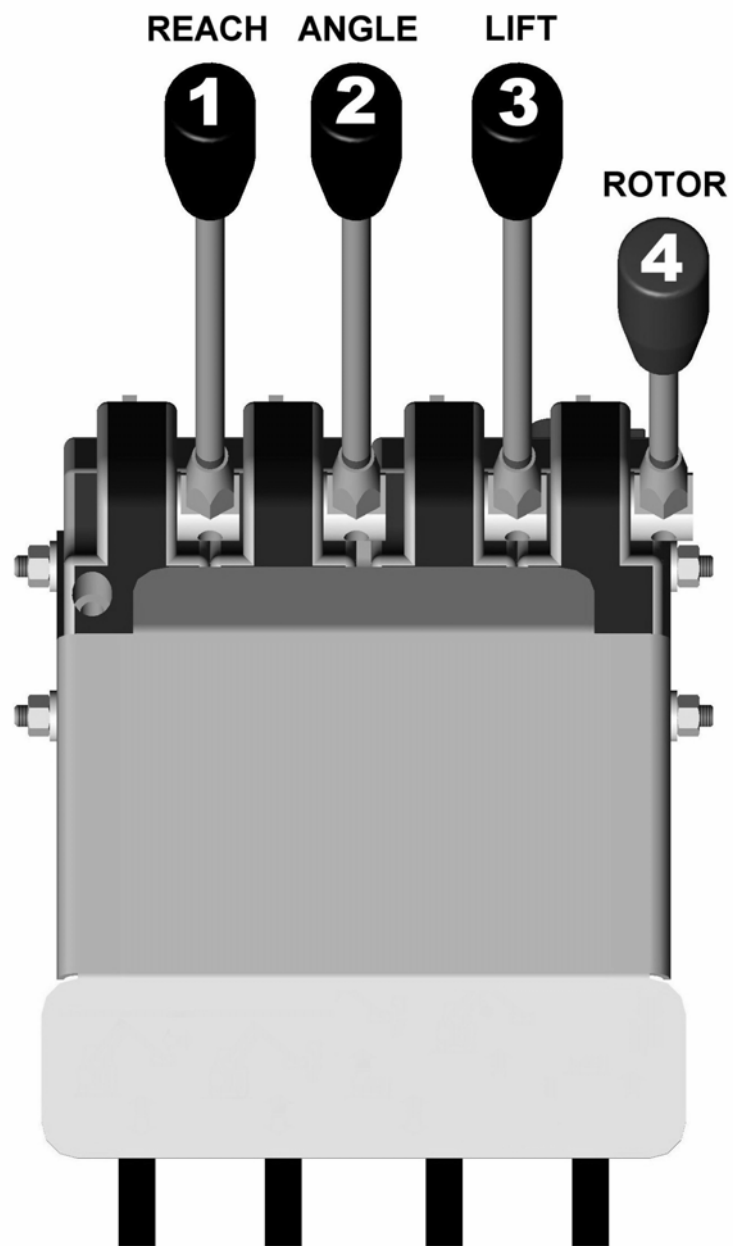

COMMANDES DE CÂBLE - TF500S Modeles

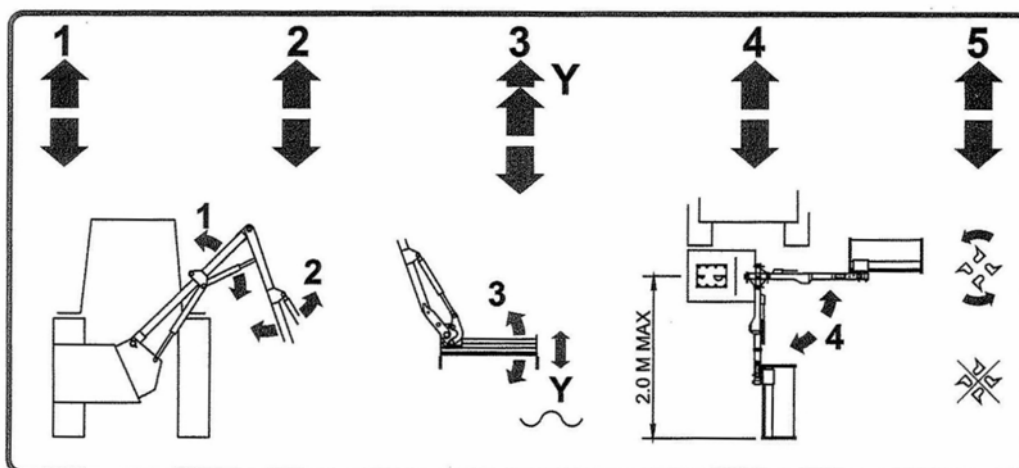
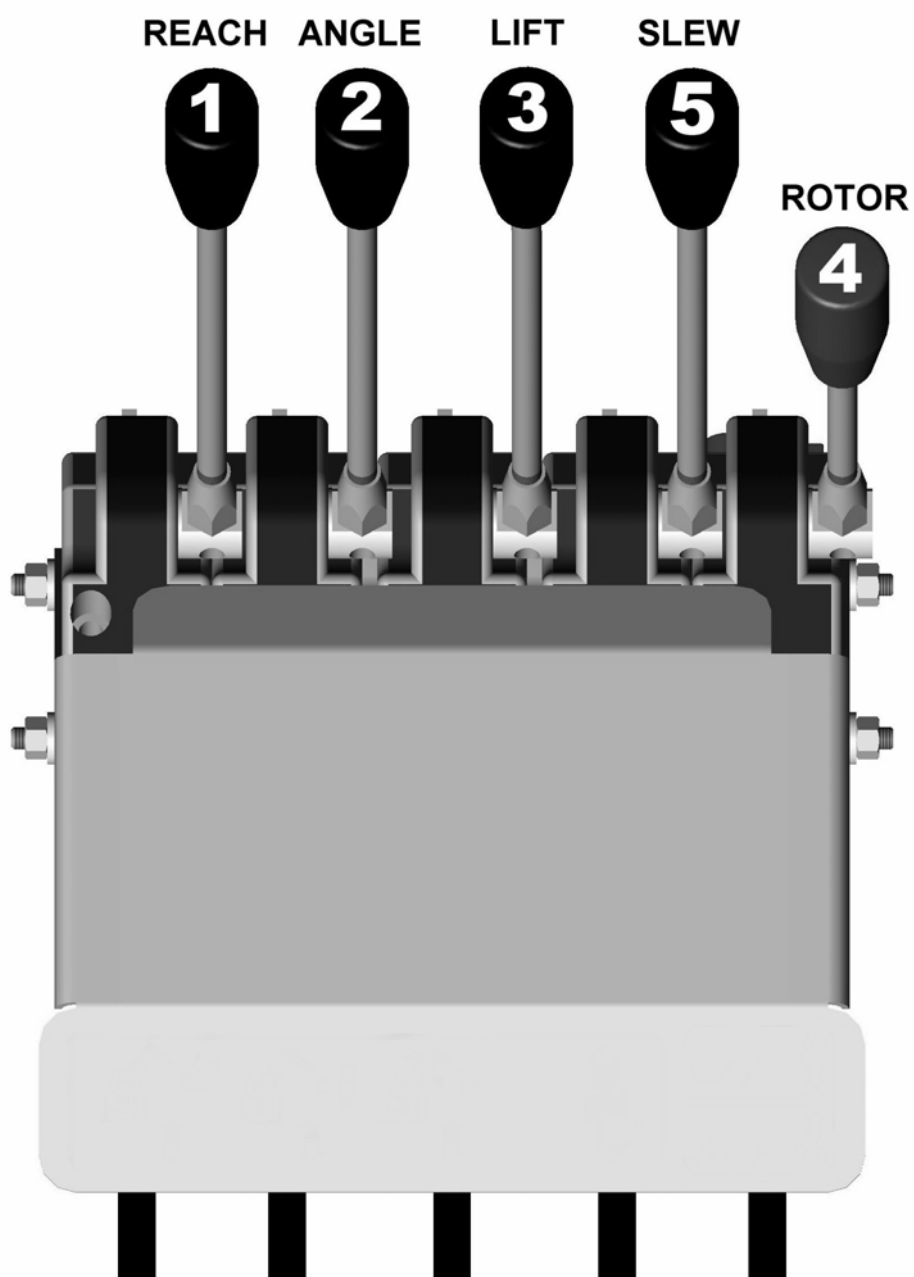

À BASSE PRESSION DE COMMANDES - Opération et Fonctions

(référez-vous aux diagrammes)

La puissance SUR le – relie la prise de puissance à la batterie

Puissance OUTRE de puissance de débranchement de – de hedgecutter au tracteur.

FONCTIONS DE LEVIER

1. Levier - mouvement du levier dans un “vers l'avant” et “vers l'arrière” la direction actionne le bras principal :

Expédie le – abaisse le bras principal.

Vers l'arrière le – soulève le bras principal.

2. Levier - le mouvement du levier dans une direction “latérale” fonctionne le bras de Dipper :

Le – gauche éloigne le bras de Dipper de l'opérateur.

Le bon – déplace le bras de Dipper vers l'opérateur.

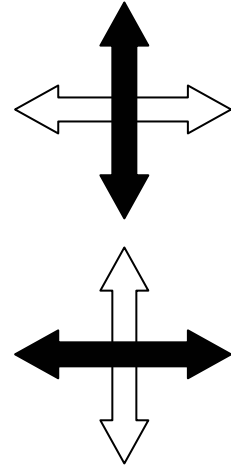

COMMUTEZ LES FONCTIONS

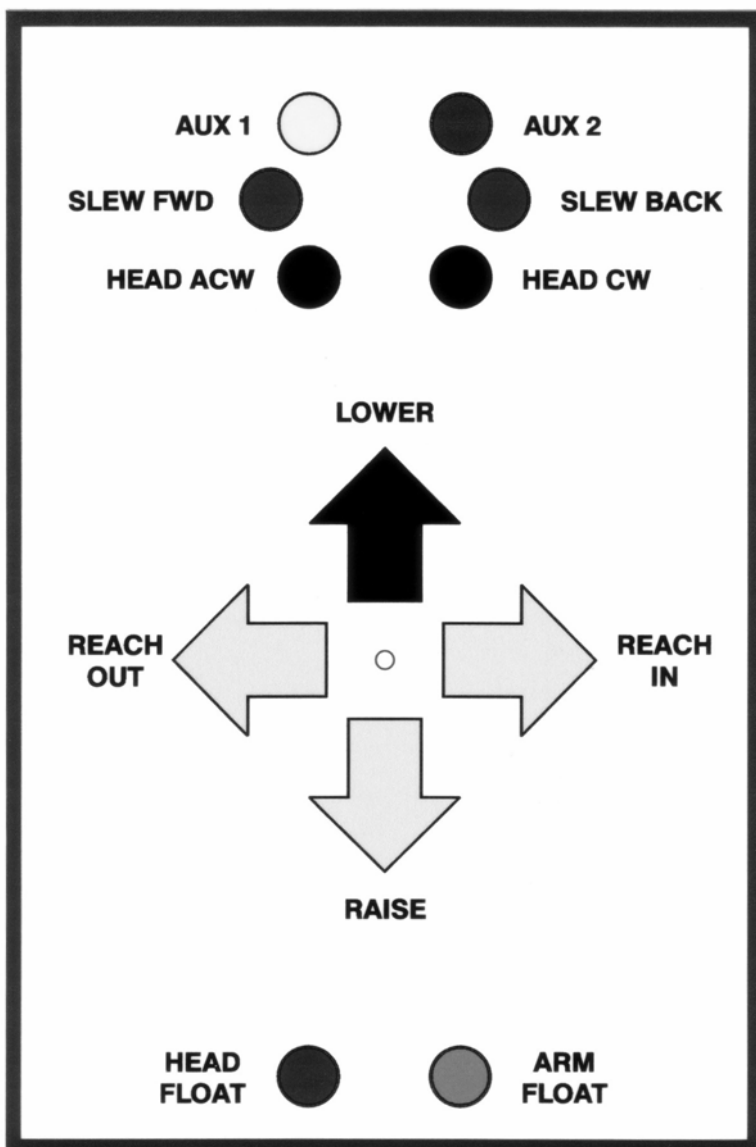

Fonctions illustrées comme vues de la position de conduite.

Des fonctions de flotteur sont situées sur le visage de dessous du manche.

Serrez une fois pour engager la pression de – encore désengager.

COMMANDES HYDRAULIQUES – POSITION DE COUPE

La tête de coupe doit à chaque fois être abaissée très doucement dans sa position de coupe. Ne jamais laisser tomber la tête sur la haie.

Pour la coupe au niveau du sol (herbe, etc), la tête doit être abaissée lentement pour avoir une pression de contact légère du rouleau sur le sol.

IMPORTANT: *S'assurer que le rotor et le rouleau ne s'engagent pas dans des/sur des obstacles durs tels que rochers, pierres, souches, etc. Garder le rotor éloigné de tout fil, parce qu'un fil emmêlé dans le rotor est très dangereux et très coûteux.*

Dans le cas de rencontre avec des obstacles ou de fils emmêlés dans le rotor, ARRETER IMMEDIATEMENT. Remettre à zéro ou dégager avant de recommencer.

Les obstacles normaux et les variations de niveaux doivent être surmonté par l'opérateur en ralentissant "la marche avant" et en montant ou abaissant les bras du fléau pour s'adapter.

TETE DE COUPE

Le rotor de la tête de coupe a été équilibré avant d'être monté, ce qui assure un ensemble sans vibration.

Si pour quelle raison que ce soit, le rotor se bloque, rencontre un obstacle, perd une ou des lames, il peut être déséquilibré. Cela se traduira par des vibrations du rotor à travers toute la tête.

Si cela arrivait, ARRETER IMMEDIATEMENT parce que dans le cas contraire, les conséquences pourraient être sérieuses.

Une fois arrêté, nettoyer le rotor, et vérifier les lames et les boulons, et en cas de perte les remplacer. Un choc important avec des objets solides peut fausser le rotor, ce qui évidemment cause des vibrations. Dans un tel cas la seule solution est de donner le rotor à réparer/rééquilibrer ou remplacer.

TRANSPORTATION

Pour le transport la machine devrait 'être pliée' dans une position qui est aussi compacte comme possible dans les confines de la tracteur. La tête de découpage devrait être placée dans la position verticale avec les fléaux à l'extérieur assurant le dégagement suffisant de la roue de tracteur pour éviter le contact possible ou l'encrassant pendant le transport.

NE JAMAIS TRANSPORT LA MACHINE AVEC LES BRAS "OUVERT" ET PLUS EN CONTACT L'UN SUR L'AUTRE.

NOTE: -

TETE GARDEE VERTICALEMENT (les fléaux étant dirigés vers l'extérieur du tracteur).

Pour des machines avec des possibilités de pivotement, les bras devraient être pivotés expédiés vers le tracteur pour le transport et le robinet de transport sur la RAM de groupe 'fermée' pour fermer la RAM. Ce robinet devrait seulement 'être ouvert' avant, et pendant, le fonctionnement de la machine.

REGLAGE DES COURROIES TRAPEZOIDALES

DE LA TETE DE COUPE (TETE D.S.)

Pour ajuster les courroies trapézoïdales de transmission de la tête, il faut suivre la procédure suivante:

- Poser la tête de coupe à plat sur le sol (de sorte que le rouleau et les carters reposent vers le bas sur le sol).
- Arrêter le moteur du tracteur - *Proximité et poche les tracteurs clef de départ.*
- Défaire - boulon au dessus - position interne du côté entraînement - cela va libérer le battant de protection.
- Ouvrir la plaque de protection supérieure/d'inspection.
- Dévisser les boulons du support de moteur.
- Placer une clé de 24 sur l'écrou de la plaque de support de moteur et utiliser la clé comme levier.
- Ajuster les courroies en les tendant ou les relâchant – vie la clé de 24.
- Maintenir la clé/levier de 24 dans la bonne position – avec la tension de courroie réglée, resserrer les boulons du support de moteur dans la “position réglée” – puis enlever la clé de 24.

NOTE: - Tension de courroie correcte: charge de 11 livres (50Nm) avec déflexion de 9mm (*voir croquis ci-dessous*).

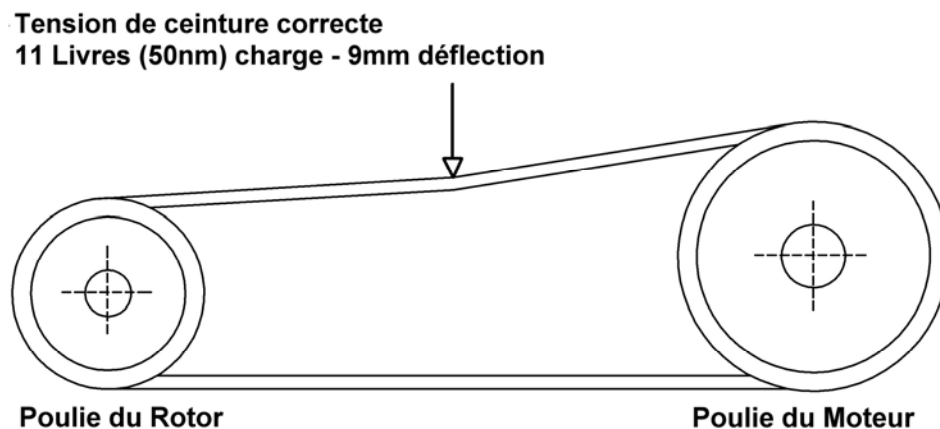

- De près porte de volet et sûr avec écrou et boulon.

Vérifiez la tension du courroie chaque semaine.

REEMPLACEMENT DES COURROIES TRAPEZOIDALES

DE LA TETE DE COUPE (TETE D.S.)

- Hydrauliquement placent la tête de fléau pour être debout vertical ement sur le terrain avec la commande finissent e n dessus - *cela devrait être fait sur une société et un emplacement de niveau pour assurer que la tête de réduction est stable et sûre dans cette position.*
- Arrêter le moteur du tracteur - *Proximité et poche les tracteurs clef de départ.*
- Relâcher la tension de la courroie en desserrant les boulons du support de moteur.
- Enlever les cinq vis M12 x 80 qui tiennent sur la plaque couvercle principale.

NOTE: - *Une de ces vis est enlevée de l'intérieur et n'a pas d'écrou, les quatre autres sont enlevées de l'extérieur, avec les écrous.*

- Enlever les six vis de réglage M12 x 20 qui maintiennent le carter des roulements à la plaque couvercle.
- Ensuite, enlever la plaque couvercle de sa position boulonnée.
- Les courroies d'entraînements peuvent maintenant être retiré des deux poulies.
- A ce stade, une nouvelle paire de courroies trapézoïdales doit être monté. Placer les deux nouvelles courroies le long des 'V' correspondant de la poulie motrice et folle.
- Replacer l'ensemble principale plaque couvercle sur l'ouverture.
- Replacer les six vis M12 x 35 traversant la plaque et se logeant dans le carter des roulement. S'assurer que les six vis sont alignées et juste serrées pour maintenir en place le carter – NE PAS SERRER A FOND.
- A partir de la plaque latérale, replacer quatre vis M12 x 80 à travers la plaque couvercle - *s'assurer d'abord que les trous sont alignés.* Placer les quatre écrous nyloc sur le filetage des quatre vis.
- La sème vis M12 x 80 doit maintenant être montée – *de l'intérieur du côté de l'ensemble d'entraînement* – pour être vissée dans le trou taraudé du battant de protection/inspection.
- Maintenant que toutes les vis du support à l'enveloppe et de l'enveloppe à la tête sont montées, elle peuvent toutes les onze être serrées à fond.
- Le moteur d'entraînement et le support de montage doivent maintenant être réglés à une position qui applique la tension aux courroies trapézoïdales en: - plaçant une clé de 24 sur l'écrou – sur le support du moteur et grâce à la clé en faisant levier sur l'ensemble support moteur pour l'éloigner de la poulie du rotor.
- Quand les courroies sont tendues, tenir la clé de réglage dans cette position – pour le serrage des deux vis du support moteur. Cela va fixer le moteur dans la position choisie, et les courroies devraient être prêtes à fonctionner (s'assurer que les boulons sont vissés à fond) - *Voir le diagramme à la page précédente pour l'arrangement de tension correct.*

ENLÈVEMENT DU ROTOR DE LA TÊTE DE FLÉAU

- La tailleuse étant toujours accouplée au tracteur – position de la tête maintenue hydrauliquement verticale avec le côté où se trouve l'entraînement dirigé vers le bas, le tout reposant sur le sol.
- S'assurer que la tête repose entièrement sur le sol et d'une manière stable.
- ETEINDRE LE MOTEUR DU TRACTEUR.
- Desserrer les deux écrous fixant la tige filetée en "U" se trouvant autour de la cage de roulement, pour avoir une position telle que la cage de roulement ait assez de place pour bouger et glisser à l'intérieur cette tige filetée en "U".
- Enlever les quatre vis M12 x 35 du côté entraînement (coque interne) – Rotor jusqu'à poulie.
- L'ensemble du rotor doit maintenant pouvoir être suffisamment relevé pour permettre à la collerette de positionnement côté entraînement de se libérer du goujon nage sur la poulie motrice du rotor.
- Avec le rotor relevé – sans poulie motrice, et grâce à de petits mouvements de rotation, l'extrémité d'entraînement du rotor doit être sorti avec précaution, vers le bas, de sa position.
- Avec l'extrémité d'entraînement qui est tournée vers la base de la tête, le rotor peut maintenant être abaissé doucement pour permettre à l'extrémité non motrice du rotor (complète avec roulements/cage fixés) de sortir complètement de la tige filetée en "U".

REMPACEMENT DU ROTOR DANS LA TÊTE DE FLÉAU

- La tailleuse étant toujours accouplée au tracteur – position de la tête maintenue hydrauliquement verticale avec le côté où se trouve l'entraînement dirigé vers le bas, le tout reposant sur le sol.
- S'assurer que la tête repose entièrement sur le sol et d'une manière stable.
- ETEINDRE LE MOTEUR DU TRACTEUR.
- Maintenir le rotor verticalement – Chasser l'extrémité de la collerette vers le bas et faire tourner en douceur vers le haut (côté non moteur) vers sa position. Cette opération doit être tournée effectuée à partir de la base de la tête.
- Placer l'extrémité non motrice du rotor à travers le panneau latéral de tête, et dans la tige filetée en "U". Dans le même temps, comme l'extrémité relevée non motrice du rotor, l'extrémité motrice doit être tournée pour venir reprendre sa position d'entraînement.

- S'assurer que l'extrémité inférieure du rotor (collerette motrice) est positionnée sur le goujon na ge de la poulie motrice. Le rotor inférieur sur le pied et la collerette de positionnement permettant de s'assurer que les deux faces repose correctement l'une sur l'autre.
- Remettre les quatre vis M12 x 35 pour fixer la collerette de l'extrémité motrice du rotor à la poulie motrice, et les serrer à fond. L'extrémité motrice du rotor est maintenant accouplée.
- L'extrémité supérieure du rotor (carter des roulements) est maintenant libre/relâchée dans la tige en "U".
Les écrous de cette tige filetée en "U" doivent maintenant être serré (serrage à fond), ce qui achève la fixation du rotor.

NOTE:

Vérifier régulièrement les vis d'assemblage du rotor et s'assurer qu'elles restent serrées.

REGLAGE DE LA HAUTEUR DE ROULEAU

La hauteur de réduction de la tête de fléau peut être ajustée pour couper à 4 hauteurs différentes; c'est réalisé en changeant la position montante du rouleau sur la tête de fléau – voir illustration ci-dessous:

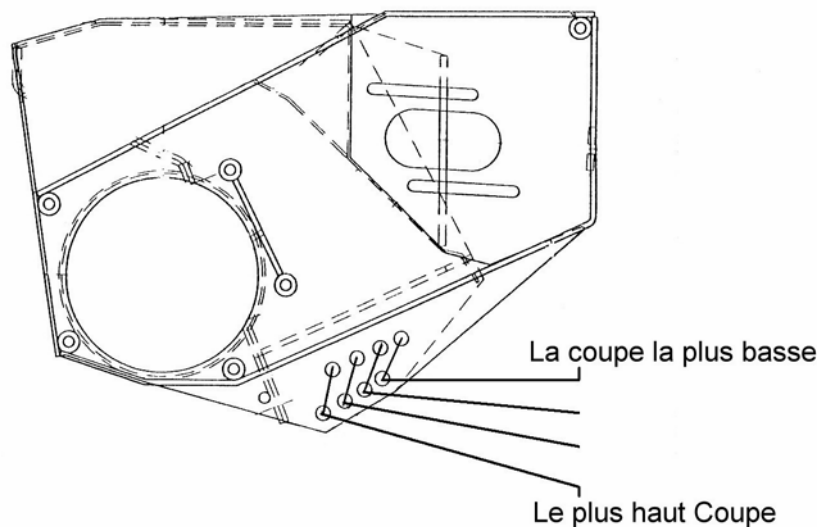

- Pour changer la position de rouleau, chaque paranthèse de fin du rouleau et le parent garantissant des boulons devra être placée dans n'importe laquelle des quatre options de hauteur de position offertes - assurez que des mêmes trous d'emplacement opposés sur la tête de fléau sont choisis.

NOTE:

Le rouleau de tête de fléau est généralement exigé seulement quand la banque ou le bord mowing et pas quand hedgetrimming.

TÊTE DE FLÉAU

Tenez les lames de réduction TRÈS POINTUES: cela devrait être inspecté quotidiennement. Les boulons et des noix tenant des fléaux aux rotors devraient être vérifiés fréquemment et tenus serrés. Le manque ou des fléaux cassés devraient être remplacés immédiatement, comme le déséquilibre nuira aux comportements et la structure. Quand un fléau est repris sa paire opposée devrait être renvidé aussi pour maintenir l'équilibre.

Vérifiez la tension de ceinture sur le coupeur sont à la tête quotidiennement: *Attribuez à la ceinture tensioning la section dans ce livre pour l'information détaillée sur ce sujet.*

HUILE POUR CIRCUIT HYDRAULIQUE

IMPORTANT

Le système hydraulique aura été "rodé" et vérifié à l'usine avant d'être livré, avec de l'huile pour circuits hydrauliques "TEXACO RANDO 46" qui est utilisée et recommandée pour cette machine.

DANGER - IMPORTANT

Le réservoir d'huile contiendra de l'huile quand la machine sera livrée.

NOTE: La capacité du réservoir d'huile est de 170 litres.

DANGER - IMPORTANT

Lorsque que la machine est neuve, l'utilisateur doit s'assurer que le réservoir est rempli d'huile "RANDO 46" ou équivalente, avant d'essayer de la faire marcher.

Le filtre/aérateur supérieur du réservoir est équipé constamment d'un tamis, pour s'assurer que toute l'huile est filtrée avant de remplir le réservoir. C'est pour cette raison que le panier de tamis ne doit jamais être enlevé, car tout le remplissage en huile doit se faire à travers celui-ci.

DANGER - IMPORTANT

Il est absolument recommandé de ne JAMAIS mélanger des huiles hydrauliques, mais si on veut employer une huile d'une autre marque, elle doit être choisie de manière à être compatible (vérifier avec le fournisseur).

DANGER - IMPORTANT

LE FILTRE A HUILE DOIT ETRE CHANGE APRES 50 HEURES LA PREMIERE FOIS ET ENSUITE TOUTES LES 250 HEURES.

POMPE HYDRAULIQUE - BOITE DE VITESSE

La boîte de vitesse hydraulique sera rempli d'huile E.P. 90 S.A.E., et on doit s'assurer de ce grade lors d'un remplissage de complément. "Vérifier le niveau d'huile toutes les 500 heures".

NOTE: La capacité de la boîte de vitesse est de 0.5 litre.

MAINTENANCE PERIODIQUE ET OPERATIONS D'ENTRETIEN

CHAQUE JOUR

- ✓ Vérifier le niveau d'huile dans le réservoir d'huile principal.
- ✓ Graisser régulièrement les pivots.
- ✓ Conserver des lames coupantes TRES AIGUISEES - Une vérification journalière est ici exigée.

CHAQUE SEMAINE

IMPORTANT

- ✓ Vérifiez toutes les installations hydrauliques et des tuyaux.
- ✓ Vérifier la tension des courroies d'entraînement de la tête de coupe

OPERATIONS D'ENTRETIEN

- ✓ Nettoyer la machine et noter tout dommage subi ou réparation à effectuer. Et selon, faire le nécessaire pour les pièces détachées et les réparations.
- ✓ Lubrifier entièrement l'ensemble de la machine.
- ✓ Entreposer la machine dans un lieu sec et couvert.
- ✓ Vérifier la tension des courroies d'entraînement de la tête de coupe.

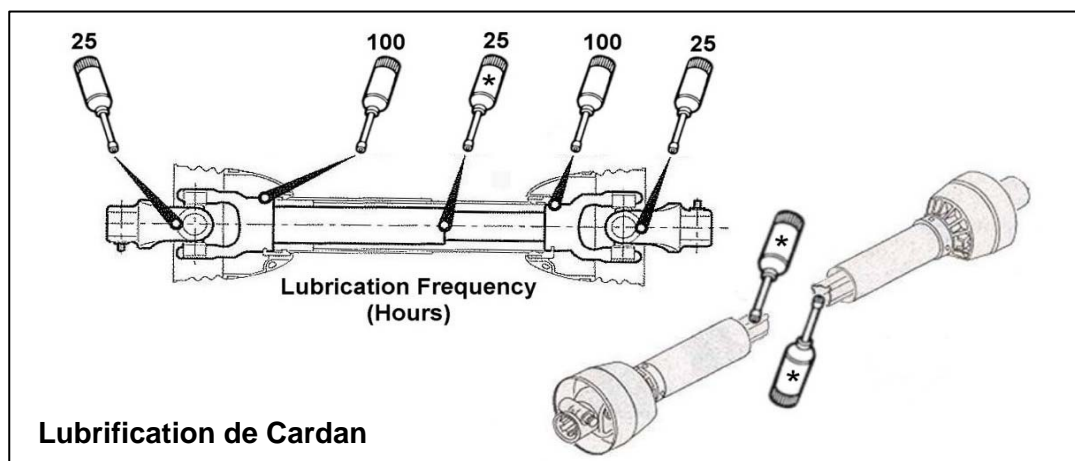

PROGRAMME DE SERVICE

Chaque jour

- Graissez la machine avant le premier usage (et avant du stockage).
NOTE: Il faut que graisser les nouvelles machines avant le premier usage.
- Vérifier pour les fléaux abimés ou rompu.
- Vérifiez le serrement des écrous et des boulons de fléau.
- Vérifier pour les fuites d'huiles et tuyaux abimés.
- Vérifiez que toutes les gardes de sécurités sont montées correctement et qu'elles ne sont pas abimes.
- Vérifier que les phares fonctionnent et qu'ils sont propres.
- Vérifier le niveau d'huile.
- Nettoyez la matrice refroidissement, pour les conditions poussiéreux le nettoyez plus souvent.

Après le premier 12 Heures

- Changez l'élément filtre de la ligne de retour. Si vous ne la changez pas la garantie sera refusée. *Note; les éléments filtrants montée a la usine sont identifie différemment aux éléments de remplacement.*

Après le premier 50 Heures

- Changez l'huile de la boite de vitesse

Chaque 25 Heures

- Graissez le PTO, les joints universaux et les tubes.

Chaque semaine

- Vérifiez le serrement des écrous et des boulons
- Vérifiez le niveau d'huile de la boite de vitesse
- Vérifiez la condition des coussinets télescopiques de bras – *si s'applique*

Chaque 100 Heures

- Graissez les points de lubrification de la chainette de maintien de protection de la prise de force

Chaque 500 Heures

- Changez l'élément filtre de la ligne de retour.
- Changez l'huile de la boite de vitesse
- Vérifier la condition d'huile hydraulique et changez si requis; *quand vous changez l'élément filtre de la ligne de retour, vous devriez monter l'élément d'aspiration de la passoir et l'élément filtre de la ligne de retour devrait être changé encore après 12 heures de travail.*

Tous les ans

- Changez le reniflard.

OBSERVATIONS SUR LES OPERATIONS DE TAILLE DE HAIE

MISE EN GARDE

- La prise de force doit avoir une vitesse de rotation de **450 tours par minute**.
- Lors de la taille (et quelle que soit la position sélectionnée), il est **TRES IMPORTANT** que la tête de coupe reste aussi près du tracteur que les conditions et la position de taille le permettent. Cela afin d'assurer à l'ensemble un maximum de stabilité.
- Ne jamais faire tourner le rotor avec les lames coupantes dirigées directement vers l'opérateur, c.a.d. le dessous de la tête vers l'opérateur.
- Le rotor peut être réglé pour couper vers le haut - devant, ou vers le bas - devant. La taille vers le haut est celle admise comme standard, et permet d'effectuer des travaux de coupe d'herbe ou d'accotement aussi bien que la taille périodiques des haies jusqu'à environ une pousse de 2 ans. La coupe vers le bas est seulement utilisée pour une grosse pousse.
- La "TAILLE VERS LE BAS" n'est pas conseillée, et doit seulement être utilisée pendant de courtes périodes.

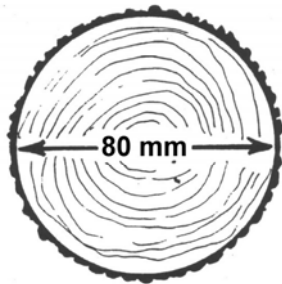

Végétation souple



Végétation dure

ÉPAISSEURS LIMITES DE COUPE

- Pour utiliser le rotor en coupe vers le bas (à l'avant), enlever le capot avant de tête.

DIRECTION DE ROTATION DE ROTOR

Selon le type de haie à être coupée, on offre une option de direction de rotation. On recommande la coupe 'ascendante' pour l'herbe de garniture, la croissance légère comme la croissance d'une/deux année.

DE HAUT EN BAS ON NE RECOMMANDE PAS DE RÉDUCTION - et si considéré seulement pour le vraiment lourd, grand diamètre, la réduction de croissance - même alors, il est important qu'en bas la réduction est tenue aux périodes minimales, très courtes, seulement.

DANGER - IMPORTANT

Dans de lourdes conditions en coupant la grande croissance de diamètre avec le capot de devant enlevé, le rotor **DOIT TOUJOURS COUPER EN BAS AU FRONT**. Doit à aucun temps le rotor coupent vers le haut avec le capot de devant enlevé.

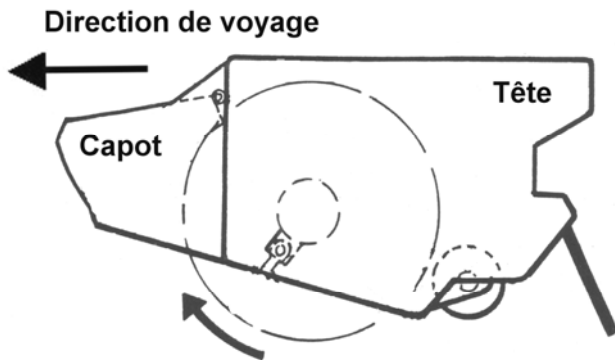

Vers le haut Réduction

En place – coupe vers le haut comme indiquée par la flèche. (Pour travaux généraux de taille de haie et d'accotement)

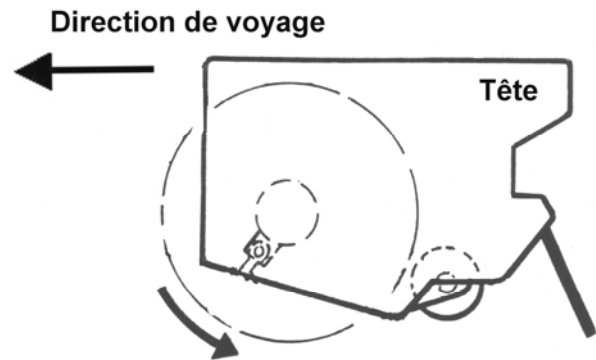

De haut en bas Réduction

Enlevé – coupe vers le bas comme indiqué par la flèche. (Pour coupe épaisse seulement)

DANGER - IMPORTANT

NE JAMAIS COUPER VERS LE HAUT AVEC LE CAPOT ENLEVÉ.

MISE EN GARDE

Si possible utiliser toujours le mode "COUPE VERS LE HAUT".

- La coupe vers le bas n'est PAS recommandée et ne doit seulement être utilisée que dans des situations très difficiles, et même dans ces cas là, limiter au maximum la durée d'utilisation, avant de revenir au mode de "COUPE VERS LE HAUT".

DÉPLACEMENT DE LA MACHINE DU TRACTEUR

Choisir un lieu dégagé, de niveau et ferme pour y déposer et entreposer la machine.

IMPORTANT

Utiliser l'hydraulique pour abaisser horizontalement la tête sur le sol (comme pour couper de l'herbe).

- Désengager l'arbre de force.
- **ARRETER LE MOTEUR DU TRACTEUR.**
- Prendre le support en "T" de sa position de "repos" et le placer dans sa position "basse", en le bloquant grâce aux goupilles fournies.

NOTE: L'allonge du pied en "T" **DOIT** être le plus loin possible du tracteur pour assurer le maximum de stabilité.

- De même, le pied sur plaque doit être enlevé et placé dans sa position "basse".
- Bloquer avec les goupilles fournies.
- Relacher les deux vis M20 des bras stabilisateurs, enlever des goupilles de positionnement, les goupilles de 7/16" de diamètre, et enlever les axes. Il peut être nécessaire de légèrement relever la tringlerie à trois points d'ancrage pour libérer les axes.
- En abaissant la tringlerie à trois points d'encrage, laisser descendre la tailleuse de haie de telle sorte que les pieds soient sur le sol. (La liaison supérieure doit être ajustée pour s'assurer que la tailleuse est debout et en sécurité).
- Quand il est certain que la tailleuse est posée correctement, en toute sécurité sur ses pieds, agir sur le levier du bras "1" pour relâcher la pression hydraulique du piston.

NOTE: Si la machine est semi-indépendante (une pompe) il peut être nécessaire d'arrêter le motor du tracteur pour faciliter cela.

- Séparer l'ensemble de liaison supérieure de l'extrémité du stabilisateur.
- Découpler le cadre stabilisateur en "A" de la position de liaison supérieure
- en enlevant la goupille de sûreté de 7/16" et l'axe de liaison supérieure du tracteur.
- Enlever les poignées de commande du tracteur et les mettre sur la tailleuse

NOTE: pour les machines semi-indépendantes, 2 tuyaus (alimentation et retour) doivent être débranchés des orifices externes du tracteur et placés sur la machine.

- Débrancher l'arbre de prise de force et les chaînes anti-rotation (extrémité du tracteur).

POUR BRAS DE LIAISON INFÉRIEURS DE TYPE A GOUPILLES:-

- Enlever les goupilles de sûreté de 7/16" des axes inférieures et retire les axes de la tringlerie.

POUR CROCHETAGE RAPIDE SUR BRAS: -

- Relâcher le levier de crochetage sur les bras de liaison inférieure et laisser tomber les bras.
- Les bras de la tringlerie du tracteur sont maintenant dégagés de la tailleuse.
- Retirer lentement le tracteur - Beaucoup d'opérateurs s'arrêtent à environ 300 mm (12") pour vérifier une deuxième fois que le tracteur et la machine sont bien désolidarisés et qu'il n'y a plus aucun branchement ou accouplement.
- Les écrans de sécurité peuvent maintenant être retiré si cela est désiré.
- Replacer les axes de positionnement sur les bras de stabilisateur et les bloquer en position avec les goupilles de sûreté de 7/16".
- Replacer l'ensemble barre de liaison supérieure sur le stabilisateur avec axes et goupilles de sûreté fournies.
- Replacer les axes de liaison inférieure dans les positions adéquates sur le support et les bloquer avec les goupilles de sûreté de diamètre 7/16".
- S'assurer que l'axe de liaison supérieure du tracteur est remis en place et bloquée avec la goupille de sûreté de diamètre 7/16".

