

Publication 479
Avril 2005
No. pièce 41570.79



PT8 & PT9

PASTURE TOPPERS

Opération et Pièces Manuel





Alamo Europe

DIRECTIVE de MACHINES d'E.C

98/37/EC

DÉCLARATION DE LA CE DE LA CONFORMITÉ

Nous certifions par ceci que les machines stipulées ci-dessous sont conformes à toutes fournitures appropriées des machines de l'EC directives et les lois nationales et les règlements adoptant cette directive.

Description de machine.... Hauts de forme intégrés montés

Faites/modèle PT8, PT9

Fabricant : Technologie Ltd de LSM

Adresse : Ballymacken, Portlaoise, Cie. Laois. (L'IRLANDE)

Est conformes au suivant d'autres directives et normes ;

**Directive de machines de – de la directive 98/37/EC
– 93/9 de la CEE de directive « directive de repérage de la CE »**

Normes harmonisées appliquées ;

En 292 pt1 :1991 - Sûreté des machines - concepts de base, principes généraux pour la conception

En 292 pt2 :1991 - Sûreté des machines - principes et caractéristiques techniques

En 60204-1 :1993 - Sûreté des machines - appareillage électrique des machines

En 1050:1996 - Sûreté des machines - principe d'évaluation des risques

Signé **Noel Graham**

Date le février 2004

Noel nommé Graham

Placez le directeur de production

Nous nous réservons le droit d'apporter des changements ou des améliorations à tout moment en dehorsencourant toute obligation de faire de tels changements sur des produits vendus précédemment.

TABLE DES MATIÈRES

No. de page.

SECTION D'OPÉRATION

INTRODUCTION	1
Dispositifs	2
Caractéristiques	3
SECTION DE SÛRETÉ	4
L'information de sûreté	4
Décalques de machine - endroit	8
Décalques de machine - Identification	9
AJUSTAGE DE PRÉCISION DE MACHINE	10
Conditions de tracteur	10
Préparation de tracteur	10
Attachement de tracteur	11
Attachement de transmission	11
OPÉRATION	13
Vitesse de découpage	13
Taille de découpage	14
Ajustement de taille de découpage	14
Mettant en marche et arrêtant la machine	15
Contrôles et procédures de chantier	15
DÉPLACEMENT DE MACHINE	16
Détachement de la machine	16
Stockage de machine	16
ENTRETIEN	17
Points de lubrification	17
Lubrification de boîte de vitesse	17
Lubrification de transmission	18
Déplacement de bouclier de transmission	19
Entretien de lame	19
Affilage de lame	20

Déplacement de lame	20
Déplacement de porteur de lame	20
Installation de porteur de lame	20
DÉPANNAGE	22
Dépannage général	22
Dépannage d'axe de PTO	23
Dépannage de boîte de vitesse	23
SECTION DE PIÈCES	24
Assemblée principale	25
Assemblage de transporteur de lame	26
Décalques de machine	27

INTRODUCTION

PT8 ET PT9 SÉRIE - hauts de forme moyens de pâturage de devoir

Bien que conçu principalement pour le 'écrimage' de l'agri pâture ces machines peut également être employé pour 'compléter' des au sol de sports et des secteurs locaux de conseil. Ces machines devraient ne jamais être utilisées pour l'écrimage mis de côté.

Ces machines sont conçues avec soin et construites avec des matériaux de qualité par les ouvriers habiles. l'assemblée appropriée, l'entretien et les pratiques opérantes, comme décrit en ce manuel, aideront le propriétaire/opérateur à avoir des années de service satisfaisant de la machine.

Le but de ce manuel est de familiariser le propriétaire/opérateur avec la machine, et offre des conseils pour les assurer est actionné sans risque et correctement pour le son indiqué chargez. La section de pièces est conçue pour familiariser le propriétaire/opérateur avec les parties remplaçables sur la machine - cette section fournit les schémas d'ensemble éclatés des composants de machines, illustrant chaque morceau et identifiant son numéro de la pièce.

L'utilisation soigneuse, le service opportun et l'ajustage de précision des pièces véritables sauveront des réparations étendues et le temps d'arrêt coûteux. Les sections d'opération et d'entretien du train manuel le propriétaire/opérateur comment travailler la machine correctement et s'occuper l'entretien approprié charge. Les aides de guide de dépannage diagnostiquent des difficultés avec la machine et offrent des solutions à tous les problèmes.

La sûreté est d'importance primaire pour le propriétaire/opérateur et au fabricant. La première section de ce manuel inclut une liste de messages de sûreté qui, si suivis, aideront à protéger l'opérateur et les spectateurs contre des dommages ou la mort. Plusieurs de ces messages seront répétés dans tout le manuel. Le propriétaire/opérateur/revendeur devraient connaître ces messages avant d'essayer l'assemblée ou l'entretien et se rendre compte des risques liés au fonctionnement de cette machine pendant l'assemblée, l'utilisation, et l'entretien.



DISPOSITIFS

Modèle PT8

- **Tringlerie de trois points montée.**
- **Fonctionnante de 2.5m.**
- **De découpage de 24.2mm à 114.2mm.**
- **D'axe de PTO du 540-RPM.**
- **Coupure goupille de protection.**
- **Jumeaux de twin rotors.**
- **De taille facile.**

Modèle PT9

- **Tringlerie de trois points montée.**
- **Fonctionnante de 2.75m.**
- **De découpage de 24.2mm à 114.2mm.**
- **D'axe de PTO du 540-RPM.**
- **Coupure goupille de protection.**
- **Jumeaux de twin rotors.**
- **De taille facile.**

CARACTÉRISTIQUES

Description	Modèle PT8	Modèle PT9
Largeur de découpage	<i>2.5m</i>	<i>2.75m</i>
Exigence de HP	<i>HP 40</i>	<i>HP 45</i>
Poids	<i>480 kilogrammes</i>	<i>509 kilogrammes</i>
Attachement	<i>Tringlerie 3-Point</i>	<i>Tringlerie 3-Point</i>
Taille de découpage	<i>24.2 – 114.2mm</i>	<i>24.2 – 114.2mm</i>
Capacité de découpage	<i>12mm</i>	<i>12mm</i>
Largeur hors-tout	<i>2.64m</i>	<i>2.94m</i>
Longueur hors-tout	<i>1.89m</i>	<i>1.89m</i>
Vitesse de PTO	<i>540 t/mn</i>	<i>540 t/mn</i>
Protection	<i>Boulon de cisaillement</i>	<i>Boulon de cisaillement</i>
Porteurs de lame	<i>2</i>	<i>2</i>
Non des rotors	<i>2</i>	<i>2</i>
Vitesse d'extrémité de pale	<i>4140 m/minute</i>	<i>4620 m/minute</i>
Chevauchement de lame	<i>90mm</i>	<i>90mm</i>
Dérapages	<i>3</i>	<i>3</i>

SÛRETÉ

Il y a des risques évidents et dans le fonctionnement de cette faucheuse. **RAPPELEZ-VOUS!** Cette machine peut souvent être actionnée dans la brosse de jusqu'à diamètre de 1/2" au (12mm). Les lames de cette faucheuse peuvent propulser des objets pour une grande distance à grande vitesse. Les dommages ou même la mort sérieuse peuvent se produire à moins que le soin soit pris pour assurer la sûreté de l'opérateur, des spectateurs ou des passants dans le secteur.

ESPACE LIBRE DE SUBSISTANCE

Avant d'essayer d'actionner cette machine le propriétaire et l'opérateur devraient lire, comprendre et observer l'information suivante. Les dommages ou la mort sérieuse peuvent se produire si les conseils de sûreté donnés ici sont ignorés. En plus de ce conseil de sûreté, le bon « bon sens » ira un long chemin vers éviter des situations dangereuses et réduira le risque de danger.

DANGER



Les faucheuses rotatoires sont capables dans des conditions défavorables de jeter de grandes distances d'objets (100 mètres ou plus) et de causer des dommages ou la mort sérieuse.

CESSEZ DE FAUCHER SI LES PASSANTS SONT À MOINS de 100 MÈTRES à moins que:

- Des déflecteurs avant et arrière, les protèges-chaîne ou les bandes sont adaptés et sont en bon état réalisable.
- Les sections ou les ailes de faucheuse sont courantes près, et parallèle, derrière la terre sans lames exposées.
- Les passants sont en dehors de la zone existante de jeter-objet.
- Tous les secteurs ont été complètement inspectés et des matériaux étrangers tels que des roches, des bidons, le verre et des débris généraux de 'risque' ont été enlevés.

NOTE: Là où l'herbe et les mauvaises herbes doivent assez haut obscurcir les débris qui pourraient être heurtés par les lames, le secteur devrait être inspecté et des débris enlevés, fauchés à une taille intermédiaire, et réinspectés étroitement pour enlever tous débris restants et être fauchés encore à la taille finale désirée. *(En plus de l'aspect de sûreté de ce procédé elle également réduira l'usage et déchirera sur la boîte de vitesse de faucheuse, la diffusion a coupé des matériaux mieux, élimine la « strie » et fait la finale couper plus d'uniforme).*

DANGER



Tout garde, des bandes, déflecteurs, des boucliers de transmission et les boucliers de boîte de vitesse devraient être utilisés et maintenus dans la bonne condition de travail à tout moment. Ils devraient être journal soigneusement inspecté pour manquer ou câble cassé, maillons de chaîne, boucliers ou gardes. Des articles manquants, cassés ou portés doivent être remplacés avant d'essayer d'utiliser la machine pour réduire la possibilité de dommages des objets ou de l'enchevêtrement jetés.

WARNING



Le soin extrême devrait être pris en fonctionnant près des objets lâches tels que le gravier, les roches, le fil et d'autres débris. Des objets étrangers devraient être enlevés de l'emplacement de travail ou être évités pour empêcher des dommages de machine et/ou des dommages ou même la mort corporels.

DANGER

Les pièces en rotation de cette machine ont été conçues et examinées pour l'usage raboteux. Cependant, elles pourraient échouer sur impact avec les objets pleins lourds tels que les rambardes en acier et les butées concrètes. Un tel impact a pu causer les objets cassés d'être jeté à l'extérieur aux vitesses très élevées. Pour réduire la possibilité de dégâts matériels, les dommages sérieux, ou même la mort, ne permettent jamais aux lames de découpage d'entrer en contact avec de tels objets.

WARNING

L'opérateur et tous personnel de soutien devraient porter des 'masques', la 'sûreté chausse' et des 'verres de sûreté' à tout moment pour la protection contre des dommages par les objets et les articles en chute jetés par la machine.

DANGER

Actionnez la faucheuse seulement avec un tracteur équipé d'un roulement approuvé de `au-dessus de système de protection (DISPOSITIFS DE PROTECTION EN CAS DE RENVERSEMENT). Portez toujours votre ceinture de sécurité. Les dommages ou même la mort sérieux pourraient résulter de tomber le – de tracteur en particulier pendant un chiffre d'affaires quand l'opérateur pourrait être goupillé sous les DISPOSITIFS DE PROTECTION EN CAS DE RENVERSEMENT ou le tracteur.

WARNING

Avant de partir du siège de tracteur toujours engagez le frein et/ou placez la transmission de tracteur dans la vitesse de stationnement. Désengagez le PTO, arrêtez le moteur, enlevez la clef et l'attente toutes les pièces mobiles sur l'arrêt. Placez le levier de décalage de tracteur dans une basse vitesse de gamme ou de stationnement pour empêcher le tracteur du roulement. Ne montez jamais ou démontez un tracteur mobile. Actionnez les commandes de tracteur à partir du siège de tracteur seulement.

WARNING

Beaucoup d'objets divers tels que le fil, le câble, la corde ou les chaînes peuvent devenir empêtrés dans les pièces de fonctionnement de la tête de faucheuse. Ces articles ont pu alors balancer en dehors du logement à de plus grandes vitesses que les lames. Une telle situation est extrêmement dangereuse. Inspectez le secteur de découpage pour assurer des tels objets et l'enlevez avant de faucher. Ne laissez jamais les lames de découpage entrer en contact avec de tels articles.

DANGER

Faites attention particulièrement dans le transport. Tournez les courbes ou montez des collines seulement à un angle de direction à vitesse réduite et progressif. Assurez-vous qu'au moins 20% du poids du tracteur est sur les roues plan pour maintenir la direction sûre. Ralentissent sur les surfaces approximatives ou inégales.

WARNING

Assurez-vous que tous les signes nécessaires sont correctement montrés, et clairement évident, en travaillant ou en transportant dessus ou approchez-vous d'une voie publique. (*Entrez en contact avec votre autorité locale de route pour vous assurer sont entièrement familiers avec vos responsabilités à ce sujet*). Employez les voyants d'alarme de clignotant en travaillant ou en transportant dessus ou approchez-vous d'une voie publique pour indiquer à d'autres utilisateurs de route un risque. Respectez toujours des règlements de trafic local.

WARNING

Assurez toutes les pièces mobiles de la machine sont régulièrement inspectés pour l'usage et remplacés avec les pièces d'entretien autorisées si une quantité excessive d'usage est présente.

Utilisez toujours les boulons de cisaillement recommandés par le fabricant.

WARNING

Assurez la machine est régulièrement inspecté pour les attaches lâches, les pièces portées ou cassées et les garnitures lâches ou perméables. Assurez toutes les goupilles sont équipés des goupilles fendues et des rondelles. Les dommages sérieux peuvent résulter de l'échec à maintenir cette machine en bon état de marche.

DANGER

Ne laissez jamais la machine dans le – augmenté de position de transport que la machine pourrait tomber par distraction et causer des dommages ou la mort à n'importe qui qui pourrait être sous la machine.

DANGER

Ne nettoyez jamais ou ajustez l'équipement conduit par PTO avec le fonctionnement de moteur de tracteur. Tuez le moteur et empochez la clef avant d'essayer n'importe quel entretien sur la machine.

DANGER

Ne permettez jamais les cavaliers sur le tracteur ou la faucheuse - tomber peut tuer.

DANGER

Ne permettez jamais aux enfants d'opérer, monter, ou de venir près de la faucheuse ou du tracteur.

DANGER

Ne travaillez jamais sous la plate-forme de faucheuse, le cadre ou n'importe quel composant augmenté à moins que la faucheuse ait été solidement soutenue et bloquée en utilisant les articles substantiels appropriés pour empêcher tomber soudain ou négligent qui pourrait causer des dommages ou même la mort sérieux.

WARNING

N'actionnez jamais le tracteur et la faucheuse jusqu'à ce que vous ayez lu, et entièrement compris, l'opération manuelle et soyez familier avec toutes instructions de sûreté indiquées ici. Assurez-toi lisent tous les messages de sûreté trouvés sur le tracteur et la faucheuse.

WARNING

Assurez-toi maintiennent tous les décalques de sûreté en bon état lisible. Si un décalque si pour n'importe quelle raison deviennent l'ordre illisible par remplacement juste avant permettre à la machine d'être utilisée.

DANGER

Ne courez jamais un moteur de tracteur dans un bâtiment fermé sans à ventilation proportionnée. Les vapeurs d'échappement peuvent être dangereuses à votre santé.

DANGER

Assurez-vous qu'un bouclier de PTO est installé à l'aide de l'équipement PTO-driven et remplace toujours le bouclier de PTO si endommagé.

CAUTION

L'EXPOSITION PROLONGÉE AU BRUIT FORT PEUT CAUSER LA PERTE D'AUDITION PERMANENTE ! Les faucheuses de tracteurs avec ou sans jointes peuvent souvent être assez bruyantes pour causer la perte d'audition permanente ou partielle. Nous recommandons cette protection d'audition soyons portés à tout moment quand le niveau de bruit expérimenté en position de l'opérateur excède 80db. Le bruit au-dessus de 85db sur une base à long terme peut causer la perte d'audition totale permanente. Là où le tracteur est équipé « d'une cabine tranquille » on lui recommande que les fenêtres soient maintenues fermées à tout moment tout en actionnant cette machine.

En plus des messages de sûreté indiqués ici la machine est équipé des décalques d'avertissement qui sont conçus pour porter à la connaissance de l'opérateur les dangers potentiels qui existent tout en à l'aide de la machine. Cependant, ceux-ci ne peuvent pas remplacer la formation appropriée correcte et la conscience totale de tous dangers impliqués en utilisant une machine de ce type, et la nature du travail qu'elle effectue. SOYEZ ALERTE, – D'ATTENTION DE SALAIRE QUE QUELQU'UN LA VIE PEUT ÊTRE EN JEU !



QUAND CE SYMBOLE EST MONTRÉ :

- SOYEZ ALERTE
- PRÊTEZ L'ATTENTION
- QUELQU'UN LA VIE EST EN JEU

DÉCALQUES de MACHINE - endroit

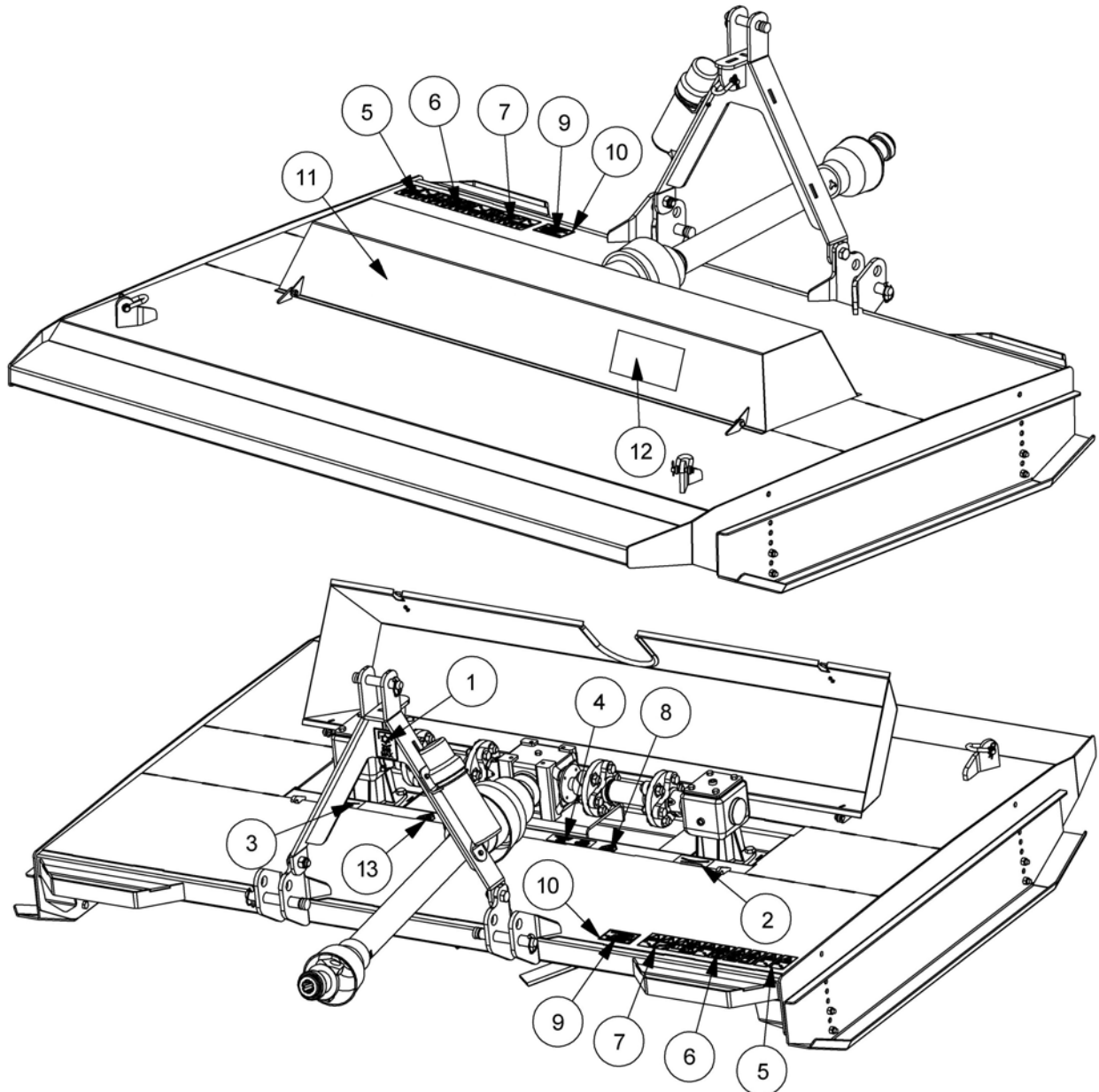

Réf.	Qté.	No. Pièce	Désignation	Catégorie
1	1	09.811.04	VITESSE DE PTO DE 540 T/MN	AVERTISSEMENT
2	1	D137	ROTATION DE LAME (CCW)	INSTRUCTION
3	1	D138	ROTATION DE LAME (CW)	INSTRUCTION
4	1	D132	SYNCHRONISATION DE LAME	INSTRUCTION
5	1	09.821.29	EURODECAL COMBINÉ	AVERTISSEMENT
6	1	09.821.30	EURODECAL COMBINÉ	AVERTISSEMENT
7	1	09.821.34	EURODECAL COMBINÉ	AVERTISSEMENT
8	2	09.810.02	GRAISSE (40 HEURES)	INSTRUCTION
9	1	1335246	No. de PLAT	PLAT
10	4	7103230	RIVET DE BRUIT	RÉPARATION DE PLAT
11	1		DÉCALQUE - FABRICANT	NOM/LOGO
12	1	1290654	PT8 (ARGENT)	NOM/LOGO
13	1	1290655	PT9 (ARGENT)	NOM/LOGO

DÉCALQUES de MACHINE - Identification



1. Part Number 09.811.04

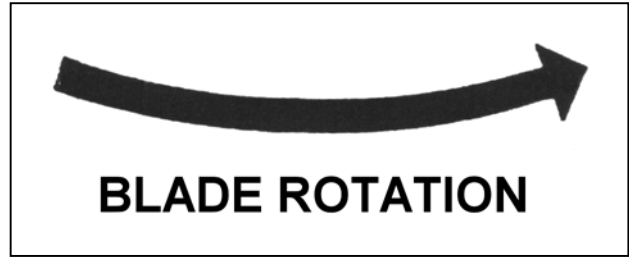

2. Part Number D137



4. Part Number D132

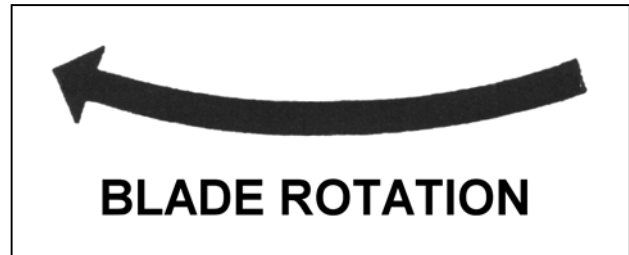

3. Part Number D138



5. Part Number 09.821.29



6. Part Number 09.821.30



8. Part Number 09.810.02



7. Part Number 09.821.34

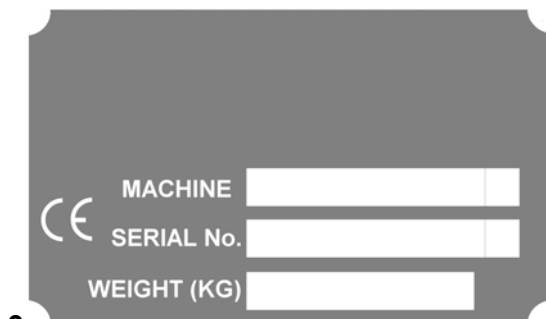

9.



11. Part Number 1290649 (Silver)

PT8

12. Part Number 1290654 (Silver)

PT9

12. Part Number 1290655 (Silver)

CONDITIONS DE TRACTEUR

Les faucheuses PT8 et PT9 attacheront à la plupart des tracteurs avec le chat. Il et chat. Il accroc rapide.

Les machines exigent un tracteur avec 540-RPM PTO et un minimum 40HP pour les modèles PT8 et 45HP pour les modèles PT9.

À poids d'entrée proportionnés devraient être adaptés - *au moins 20% du poids du tracteur doit être sur les pneus plan quand la faucheuse est soulevée pour fournir à traction proportionnée pour la direction sûre dans de bonnes conditions.*

PRÉPARATION DE TRACTEUR

BALLAST

WARNING Ne fonctionnez pas à de 20% de la masse un-ballasted brute du tracteur sur les roues plan avec la faucheuse en position de transport.



ROULEZ L'ESPACEMENT

L'espacement de roue sur le tracteur devrait être augmenté en travaillant aux pentes ou au terrain difficile pour réduire la possibilité d'incliner.

BARRES DE STABILISATEUR OU BLOCS DE BALANCEMENT

Employez les barres de stabilisateur ou les blocs de balancement pour empêcher le balancement latéral de la faucheuse.

LIENS D'ÉBAUCHE

La tringlerie aux liens d'ébauche inférieurs devrait être placée en position de 'flotteur', permettant à l'unité de suivre la découpe du terrain.

BARRE EXTENSIBLE

Raccourcissez ou enlevez la barre extensible de tracteur ainsi elle n'interférera pas en haut et en bas le mouvement de la faucheuse.

WARNING N'obtenez pas, ou laissez d'autres, entre le tracteur et la faucheuse quand le moteur tourne. Toujours « tuez » le moteur, appliquez le frein à main, engagez le tracteur dans la vitesse, et empochez la clef avant d'essayer de travailler entre le tracteur et la machine.



ATTACHEMENT DE TRACTEUR

- Soutenez le tracteur jusqu'à la faucheuse de sorte que les bras inférieurs d'ébauche soient dans l'alignement des goupilles inférieures d'ascenseur de faucheuse.
- Arrêtez le moteur, fermez les freins ou placez à clef le tracteur en parc.
- Reliez les barres de tracteur et de stabilisateur aux goupilles inférieures d'ascenseur.
- Ajustez le lien supérieur ainsi il goupillera aux trous supérieurs dans l'Un-armature.
- Attachez la courroie de soutien de sangle à son point médian par le dispositif d'accrochage d'Un-armature et attachez les extrémités à chaque dispositif d'accrochage faisant le coin arrière.

ATTACHEMENT DE TRANSMISSION

Avant de mettre en marche l'ensemble de la transmission assurez-vous que toutes les peinture, saleté et graisse sont enlevées de l'axe de boîte de vitesse. Pour soulager l'assemblée appliquez une couche mince de graisse aux cannelures avant l'ajustage de précision.

AVERTISSEMENT

N'assemblez pas une transmission sans bouclier.

PROCÉDÉ DE CONTRÔLE DE LONGUEUR DE TRANSMISSION

WARNING



Un axe lâche a pu glisser au loin et résultat dans des blessures ou des dommages à la faucheuse. En attachant le joug de PTO à l'axe de PTO de tracteur, il est important que le collier de fermeture ressort-activé glisse librement et fermant à clef des boules sont posées dans la cannelure sur l'axe de PTO.

WARNING



Avant d'actionner la faucheuse, vérifiez pour assurer la transmission 'ne touchera pas le fond' ou ne deviendra pas désengagé.

Utilisez TOUJOURS les boulons de cisaillement recommandés par le fabricant.

- Placez le frein de stationnement, moteur de mise à mort, enlevez et empochez la clef.
- Désengagez la transmission de l'axe de PTO de tracteur.
- Glissez la transmission ensemble jusqu'à ce qu'elle 'touche le fond' solidement.
- Appliquez la bande colorée au 1/8" intérieur de bouclier (3mm) de l'extrémité du bouclier externe (voir le diagramme vis-à-vis de).

Transmission en position comprimée de maximum

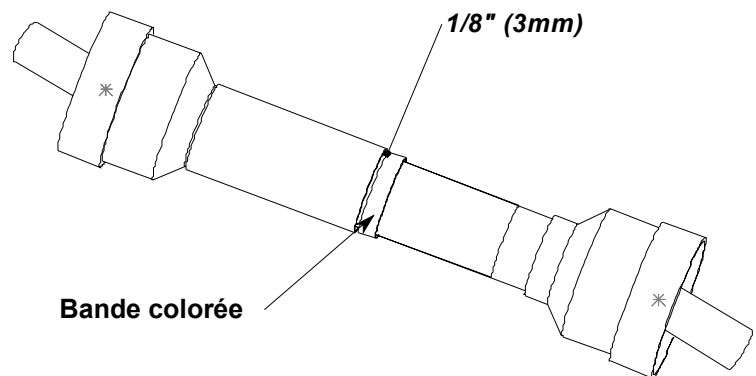

- Rattachez la transmission à l'axe de PTO ; assurant des boules sont correctement assis dans la cannelure sur l'axe.
- Soulevez la faucheuse pour transporter complètement la taille ou jusqu'à la plate-forme de contacts de transmission juste à l'avant. Si la distance entre la bande colorée et le bouclier externe est $1\frac{5}{8}$ " (40mm) ou moins, des tubes d'entraînement se raccourcit (voir le diagramme ci-dessous).
- Maintenez toujours dégagement de $1\frac{5}{8}$ " (40mm) en fonctionnant en position fonctionnante la plus courte. Raccourcissez les tubes intérieurs et externes de garde également. Raccourcissez les profils coulissants intérieurs et externes par la même quantité que les tubes de bouclier se sont raccourcis. Rond outre de tous les bords pointus et enlevez les bavures. Graissez glisser des profils (voir le diagramme ci-dessous).

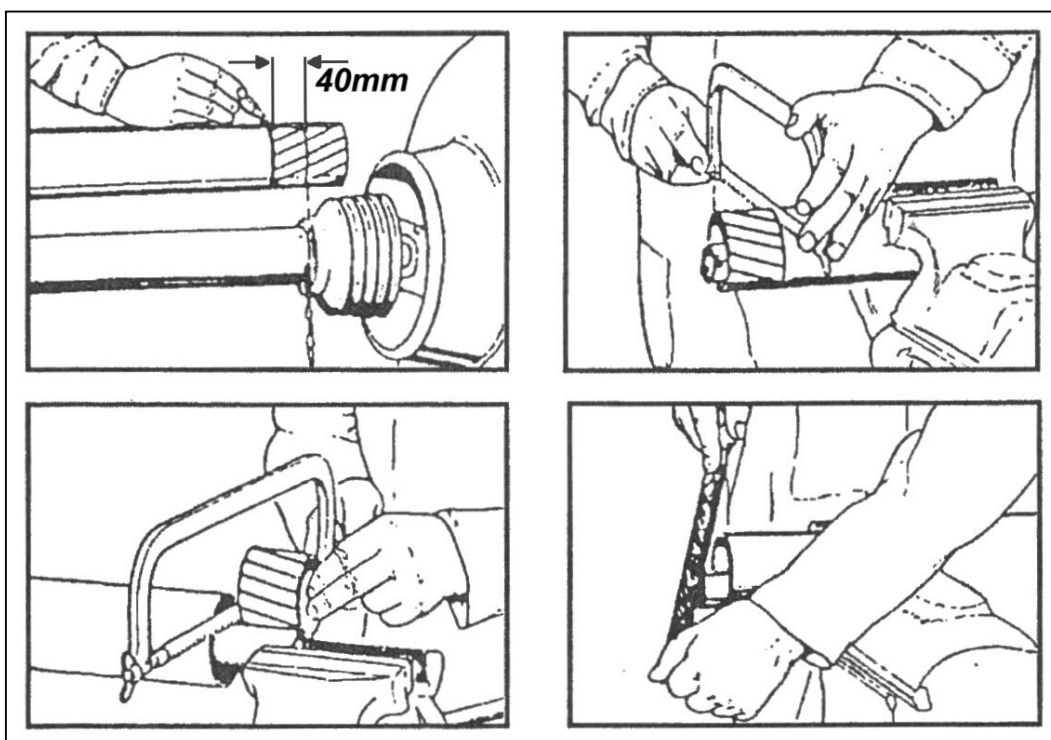

- Abaissez la faucheuse pour position minimum possible. Vérifiez la distance de la bande colorée à l'extrémité du tube externe de bouclier. L'enclenchement de tube de transmission doit toujours excéder 12 " (300mm). Sinon consultez votre revendeur pour obtenir une plus longue transmission.

OPÉRATION

L'exploitation sûre de cette machine est la responsabilité de l'opérateur qui devrait être au courant de la machine, du tracteur, et de tous pratiques en matière de sûreté liées à ce type de faucheuse, avant d'essayer de commencer l'opération.

Avant d'actionner votre faucheuse rotatoire assurez-vous qu'elle est correctement lubrifiée et complètement inspectée. Le temps et l'effort exigés de lubrifier régulièrement et maintenir votre faucheuse est minimal, mais nécessaire, pour fournir l'opération de longue vie et sans panne de votre – de machine *référez-vous à la section d'entretien pour des détails.*

Cette faucheuse est conçue principalement pour l'écrimage moyen de prairie de devoir et est équipée de deux ensembles de lames de courant aérien ascendant montées sur des porteurs de lame tournant dans le – de opposition de directions que les porteurs de lame sont chronométrés entre eux au – 90° *voient le diagramme ci-dessous.*

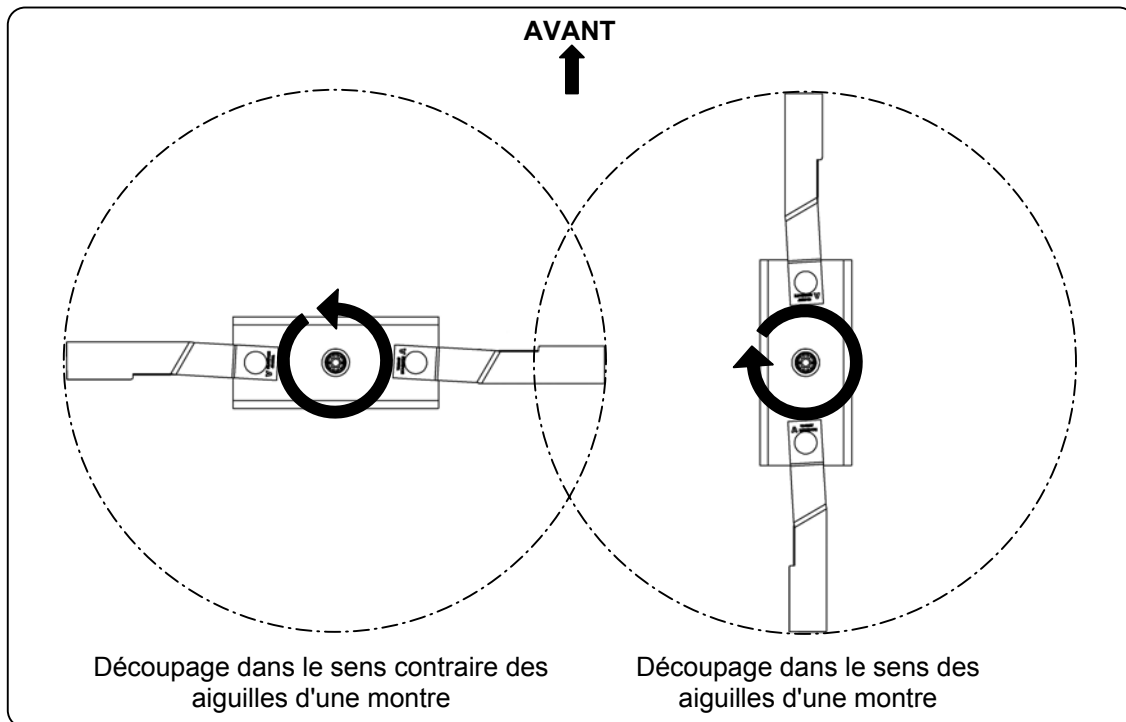

Lames du découpage PT8 et PT9 - diagramme de rotation et de synchronisation (vu de dessous).

VITESSE DE DÉCOUPAGE

La vitesse au sol correcte pour le découpage dépendra de la taille, du type et de la densité du matériel à couper mais normalement sera dans la gamme de M/H 2–5 (3-8 km/h). Le matériel dense grand devrait être coupé à une vitesse réduite tandis que le matériel moyen mince de taille peut être coupé à une – au sol plus rapide de vitesse avec la pratique que l'opérateur pourra juger les conditions et les matériaux à couper et choisir la vitesse vers l'avant optimale pour réaliser le fauchage efficace.

Actionnez toujours le PTO au T/MN recommandé en coupant le – que c'est nécessaire pour maintenir la vitesse correcte de lame pour produire un net.

Dans certaines conditions les pneus de tracteur peuvent rouler quelques herbes vers le bas et les empêcher d'être coupées à la même taille que les abords. Quand ceci se produit, réduisez la vitesse au sol de tracteur, mais maintenez PTO T/MN. La vitesse inférieure permettra des herbes à, au moins, partiellement le rebond et sera coupées. La prise d'une coupe partielle et/ou renverser la direction du voyage peuvent également produire une coupe de décapant.

Toujours cessez de faucher quand les gens passent près et maintenez les spectateurs à une distance sûre partis du risque de danger.

TAILLE DE DÉCOUPAGE

La taille de découpage de la faucheuse est déterminée par la position à laquelle les dérapages latéraux sont montés sur l'ajustement de taille – de machine est faits en choisissant des ciseaux plus élevés ou inférieurs de trous dans les dérapages par lesquels pour attacher les boulons de fixation. Il est recommandé d'augmenter la taille d'écricmage des 25mm supplémentaires (1") pour éviter 'de fondre' de la machine en coupant sur le terrain inégal.

Chaque dérapage latéral est fixe en le place avec 4 arrières (2 avant et 2) d'écrous et de boulons et peut être monté à quatre tailles différentes de découpage de 17.7mm à 107.7mm.

Le diagramme ci-dessous montre aux positions d'ajustement de taille de dérapage où 'A' est la taille minimum de découpage et 'D' est le maximum.

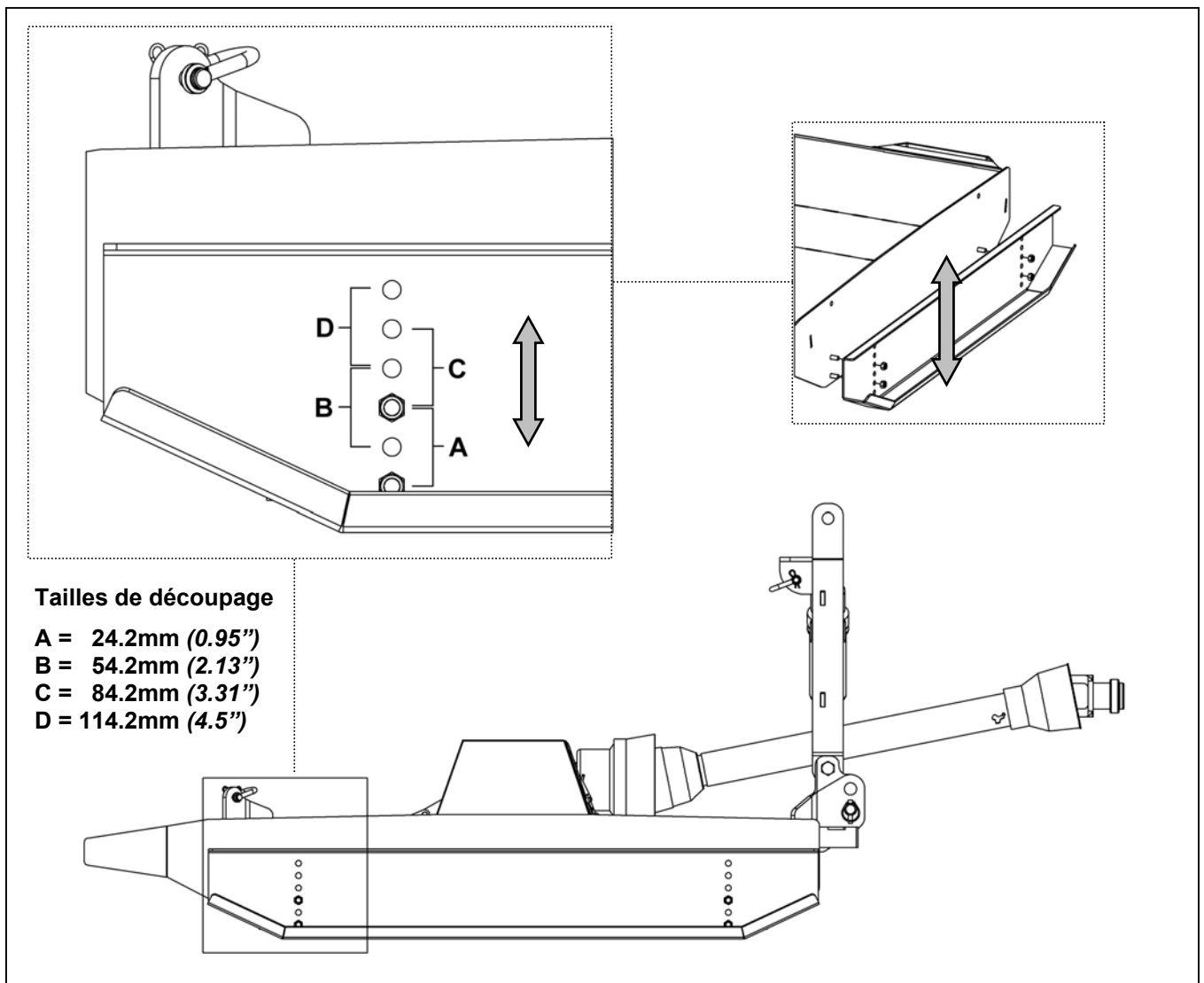

AJUSTEMENT DE TAILLE DE DÉCOUPAGE

AVERTISSEMENT: Car l'ajustement à la taille de coupe exige le déplacement initial des dérapages qu'il est essentiel que la machine et le tracteur soient coupés, l'unité garée sur la terre de niveau ferme et sans risque soutenue ou 'bloquée' avant d'essayer ce – de procédé assurant quand remontant les dérapages que des ensembles assortis de trous avant et dos et côté au côté sont choisis de sorte que les restes de faucheuse parallèles à la terre.

IMPORTANT: Pour éviter d'endommager la machine resserrez tous les boulons après les 10 premières heures du – initial d'opération ensuite que tous les boulons devraient être vérifiés à intervalles réguliers et être resserrés s'il y a lieu. Le couple exigé plaçant pour l'écrou de retenue de porteur de lame sur de boîte de vitesse l'axe plus bas est de 450 pi livres (610 nanomètre).

METTANT EN MARCHÉ ET ARRÊTANT LA MACHINE

La puissance pour actionner la faucheuse est assurée à partir du tracteur PTO. Référez-vous à votre manuel de tracteur pour des instructions concernant s'engager et désengager du PTO.

Engagez TOUJOURS LE PTO à de bas tours minute du moteur et accumulez graduellement le – de vitesse soudain commence le T/MN élevé peut faire cisailier le boulon de cisaillement.

Fonctionnez TOUJOURS À LA vitesse de PTO recommandée.

APPRENEZ comment arrêter le tracteur et la faucheuse rapidement et sans risque en cas d'urgence.

IMPORTANT : Arrêtez la faucheuse et le tracteur immédiatement en frappant une obstruction. Inspectez la faucheuse pour déceler les dommages et la réparez avant de reprendre l'opération. **NE DÉSENGAGEZ PAS LE PTO QUAND LE MOTEUR EST au PLEIN** moteur de ralenti de – de PTO T/MN toujours avant de désengager le PTO.

WARNING



Évitez les blessures. En essayant d'arrêter un tracteur qui n'a pas le PTO de phase, l'élan créé par le porteur de lame d'une faucheuse rotatoire peut causer le tracteur d'être poussé en avant. N'actionnez pas cette faucheuse à moins que le tracteur ait le PTO de phase ou indépendant.

Pour débiter l'opération, réduisez la vitesse de moteur et engagez le tracteur PTO. Avant de commencer à couper, augmentez graduellement la vitesse de moteur pour développer la pleine vitesse de PTO.

Entrez dans le secteur à couper avec la faucheuse fonctionnant à la vitesse de PTO et, s'il devient nécessaire de régler temporairement la vitesse de moteur lors du fonctionnement, d'augmenter ou diminuer la commande de puissance graduellement.

CONTRÔLES ET PROCÉDURES DE CHANTIER

WARNING



Pour éviter le risque de blessures ou le d'endommager la machine il est dans de bons habitudes d'inspecter la zone de travail le temps de prise de – d'avant utilisation de prendre des roches, des bouteilles, le fil etc. et n'importe quels autres débris dangereux que vous pouvez trouver afin de les éviter entrant en contact avec la machine fonctionnante. La vitesse d'extrémité de pale de ces machines est bien au-dessus de 4000m/minute et a donc le potentiel de frapper distances d'objets de mobilier amovible de longues à la grande vitesse.

WARNING



Notez la position des risques et des dangers inamovibles de sorte qu'elles puissent être évitées lors du fonctionnement.

L'herbe extrêmement grande devrait être coupée deux fois. Soulevez la faucheuse et coupez deux fois à la taille désirée. Coupez la deuxième fois à la taille désirée à 90 degrés au de premier passage. Rappelez-vous que les lames pointues produiront une coupe de décapant et emploieront moins de puissance. Avant la coupure, analysez le secteur pour déterminer le meilleur procédé de découpage. Considérez la taille et le type de matériel aussi bien que le type – de terrain accidenté, de niveau, ou rugueux.

DÉTACHEMENT DE LA MACHINE

- Abaissez la faucheuse à la terre et garez le tracteur avec des freins dessus, tuez le moteur, enlevez et empochez la clef.
- Attendez jusqu'à ce que le PTO ait arrêté la rotation avant de démonter le tracteur.
- Démontez la transmission du tracteur PTO.
- Démontez le lien supérieur et les liens d'ascenseur inférieurs de la faucheuse.
- Réinstallez toujours le bouclier principal au-dessus de l'axe de PTO de tracteur - ce bouclier devrait toujours rester en place et devrait seulement être enlevé pour permettre le raccordement ou le débranchage de la transmission.

Le déplacement de la machine devrait toujours être effectué sur un emplacement de niveau ferme.

STOCKAGE DE LA MACHINE

Inspectez la machine avant le stockage pour tous les signes de la réparation de – d'usage ou de dommages ou remplacez n'importe quelles pièces qui sont portées ou nuies pour que la machine soit préparée et préparant pour le travail une fois après nécessaires. Le stockage de la machine devrait idéalement être dans un environnement sec propre sans risque situé où il est protégé contre les éléments.

IMPORTANT:

Cette machine doit seulement être utilisée pour exécuter le charge a été conçue pour faire - n'utilisez jamais cette machine pour n'importe quoi autre que le son indiqué chargent ou pour charge au delà de ses possibilités. On ne permettra pas la garantie pour des pannes si la machine a été de quelque façon – abusé que ceci inclut: surchargeant par l'opérateur, fonctionnant sans soin dû, l'utilisation des pièces non-véritables, le manque d'entretien quotidien et/ou régulier, manque d'enlever, observent, ou évitent des obstacles tout en travaillant. Cette machine ne sera pas couverte par la garantie si 'louait dehors' ou fonctionnait par les tiers.

ENTRETIEN

WARNING Désengagez toujours le PTO avant de soulever la faucheuse pour transporter ou faire des ajustements.



Ne laissez pas la graisse excessive se rassembler sur ou autour des pièces de machines - en particulier en fonctionnant dans des secteurs arénacés.

POINTS DE LUBRIFICATION

L'illustration ci-dessous montre que l'endroit des points de lubrification de machines et de la fréquence auxquels ces points devraient être lubrifiés dans des états graves ou peu communs normaux de – de conditions de travail peut exiger une lubrification plus fréquente. Employez SAE universel, type graisse de lithium pour tous les endroits graissants indiqués - assurez l'ajustage de précision est complètement nettoyé avant d'appliquer le lubrifiant pour éviter la contamination par la saleté ou la granulation.

Points de lubrification

1. U-Joints

Toutes les 8 heures de travail
Voir la lubrification de transmission.

2. Télescopier

Toutes les 16 heures de travail
Voir la lubrification de transmission.

3. Boîte de vitesse

Vérifiez de niveau quotidiennement
Voir la lubrification de boîte de vitesse.

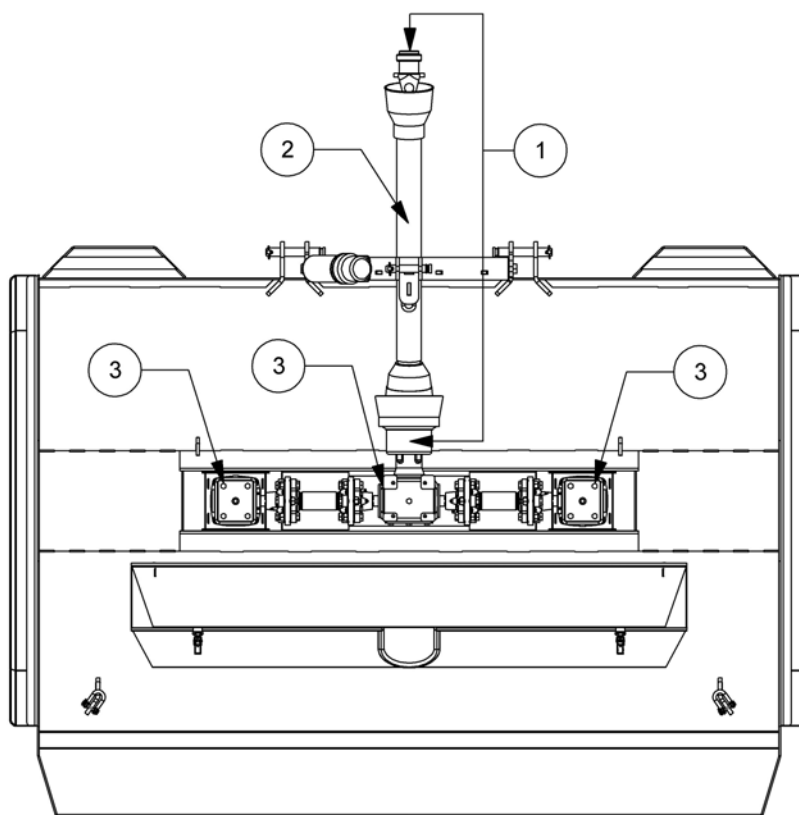

LUBRIFICATION DE BOÎTE DE VITESSE

La boîte de vitesse sera remplie du lubrifiant au niveau de prise d'essai avant l'expédition, cependant, comme une précaution vous devrait vérifier le niveau d'huile à la prise d'essai avant d'actionner la machine et fréquemment ensuite - *journal pendant l'utilisation normale.*

La boîte de vitesse ne devrait pas exiger le lubrifiant additionnel à moins que la boîte soit criquée ou un joint fuit. On lui recommande que la prise de niveau d'huile soit enlevée toutes les 8 à 10 heures d'opération normale et d'huile supplémentaires jusqu'à ce qu'elle fonctionne hors du trou de prise d'essai.

La prise d'essai est située sur l'arrière de la boîte de vitesse et

Endroits de prise de boîte de vitesse

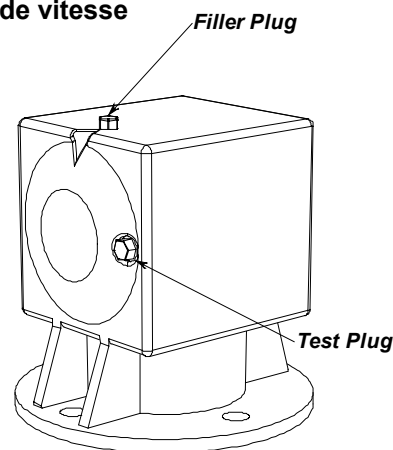

la prise de remplisseur est située sur le dessus de la boîte de vitesse.

Les lubrifiants recommandés pour la boîte de vitesse sont: – D'Exxon EP220 spartiate, Mobil HD 80W90, ou équivalent. Le lubrifiant exigé est un SAE 90 ou SAE 80W90 avec des additifs de PE pour la pression et la température extrêmes avec une estimation du service API-GI-5.

NOTE: Le remplissage excessif de la boîte de vitesse aura comme conséquence l'accumulation de pression et fera fuir des joints.

ATTENTION: Si la boîte de vitesse démarre soudainement faire un bruit peu commun, arrêtez immédiatement, vérifiez les fuites, et remplissez la boîte de vitesse au besoin.

LUBRIFICATION DE TRANSMISSION

Des garnitures de graisse sont placées sur l'assemblage croisé de chaque U-Joint et sur les tubes télescopants.

Graissez l'U-Joint après que toutes les 8 heures d'utilisation - *ne forcez pas la graisse par les tasses d'aiguille.*

Graissez les tubes télescopants après toutes les 16 heures d'utilisation.

Sur un certain PTO pour accrocher des raccords, il peut être nécessaire de couper un trou dans les boucliers pour faciliter l'alignement des garnitures de graisse pour la lubrification.

Lubrifiez les roulements de bouclier toutes les 8 heures - *voir le diagramme ci-dessous.*

Référez-vous également à la feuille de l'information qui a été embarquée et attaché à l'axe de PTO.

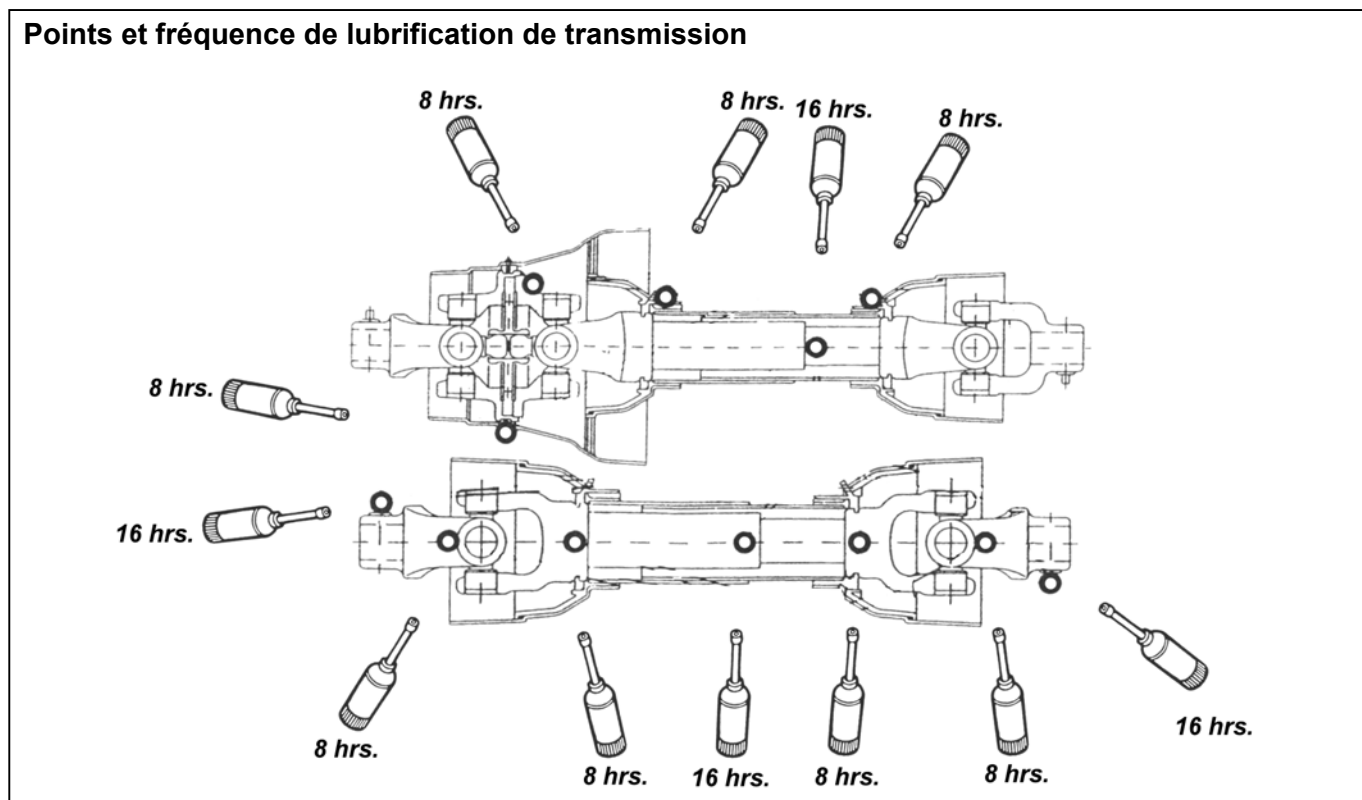

DÉPLACEMENT DE BOUCLIER DE TRANSMISSION

Les boucliers intégraux de transmission ne devraient pas devenir bosselés ou autrement endommagés. Le bouclier intégral a une incidence en nylon à chaque extrémité, qui devrait tourner librement, et exigera lubrifier après toutes les 8 heures d'utilisation. Pour enlever les boucliers intégraux pour le remplacement ou la réparation, tournez les trois boulons en nylon par un tour de $\frac{1}{4}$ dans les fentes de bouclier de cône et de tube et enlevez-les. Glissez le cône de bouclier outre de la section intérieure de la transmission et installez le bouclier nouveau ou réparé sur la transmission. Placez le roulement en nylon fendu au-dessus du logement de transmission contre le joug et dans la cannelure de roulement. Installez le bouclier au-dessus du logement ainsi les ajustements en nylon de roulement sur l'arrêt de roulement de bouclier. Alignez une fente dans le cône de bouclier avec une des fentes dans le bouclier. Remettez un des boulons en nylon dedans par la fente alignée et tournez jusqu'à ce qu'elle soit perpendiculaire aux fentes. Remplacez les deux autres boulons en nylon.

CAUTION

Assurez-vous que les boucliers intégraux de transmission sont libres pour télescoper et tourner autour de la transmission sans lier.



WARNING

En attachant le joug de PTO à l'axe de PTO de tracteur, il est important que le collier de fermeture ressort-activé glisse librement et que les boules de fermeture sont posées dans la cannelure sur l'axe de PTO. Un axe lâche a pu glisser au loin et résultat dans des blessures ou des dommages à votre machine.



ENTRETIEN DE LAME

Des lames devraient toujours être inspectées avant le travail chaque fois que vous utilisez la faucheuse pour les assurer être en bonne condition de travail et correctement être installées. Remplacez n'importe quelle lame qui est pliée, excessivement entaillée, portée ou autrement endommagée. De petites entailles peuvent être rectifiées dehors en affilant. Si une lame exige le remplacement, on lui recommande qu'ils soient remplacés dans les ciseaux afin de maintenir l'équilibre.

IMPORTANT : En affilant des lames, rectifiez chaque lame par la même quantité pour maintenir l'équilibre. La différence dans des poids de lame ne devrait pas excéder 1 once (28gms). Les lames non équilibrées causeront la vibration excessive, qui peut endommager des roulements de boîte de vitesse. La vibration peut également causer les fissures structurales dans le logement de faucheuse.

WARNING

Utilisez seulement les lames de matériel sur cette faucheuse. Elles sont faites en spécial - acier allié soumis à un traitement thermique. Les lames de remplacement peuvent ne pas répondre aux caractéristiques exigées pour cette faucheuse et peuvent échouer d'une façon dangereuse qui pourrait causer des dommages.



AFFILAGE DE LAME

Affilez toujours les deux lames en même temps pour maintenir l'équilibre. Suivez le modèle de affilage original (*voir le diagramme ci-dessous*) et affilez toujours les lames par le meulage. Ne chauffez pas et 'martelez dehors' le bord ou affilez la lame à un bord de rasoir, mais laissez' (1.6mm) un bord 1/16 émoussé. N'affilez pas l'arrière de la lame.

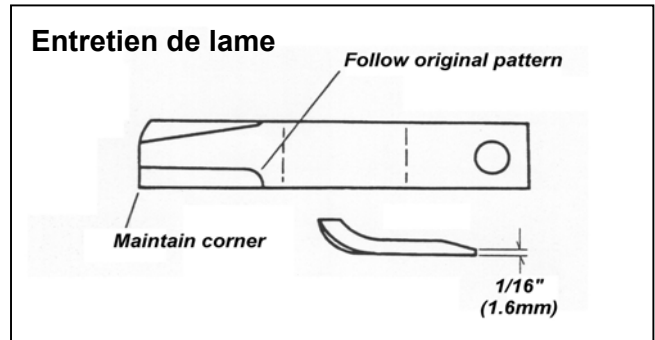

WARNING Évitez les blessures. Bloquez toujours la faucheuse l'empêchant jusqu'à de tomber en entretenant les lames et/ou le porteur.



DÉPLACEMENT DE LAME

Pour enlever des lames pour l'affilage ou le remplacement, enlevez le couvercle sur la plateforme de la faucheuse près de la boîte de vitesse et enlevez le contre-écrou du boulon de lame.

NOTE: Inspectez le contre-écrou après déplacement et le remplacez si des fils sont endommagés. Remplacez toujours le contre-écrou en remplaçant le boulon de lame.

En installant ou en remplaçant des lames TOUJOURS examinez le diamètre de pivot de boulon de lame pour déceler l'usage et le remplacez s'il est porté plus que le 1/4" (6mm) à un point quelconque. Installez les boulons de lame avec la partie 'non usée' de section de roulement de lame vers le centre du porteur. Serrez le contre-écrou à 350 livres-pied. (475Nm).

WARNING Évitez les blessures. le déplacement de lame et/ou de porteur de lame devrait être fait seulement avec enlèvement coupé et principal du moteur de tracteur, dans le neutre, frein de stationnement dessus, avec le PTO désengagé et la faucheuse bloquée en position augmentée.



DÉPLACEMENT DE PORTEUR DE LAME

Enlevez la goupille fendue et détachez l'écrou encoché sur l'axe de boîte de vitesse. Détachez mais n'enlevez pas l'écrou jusqu'à ce que le porteur de lame soit détaché. Employez 2 une mâchoire appropriée 'extracteur de vitesse' pour retirer le porteur l'axe de boîte de vitesse conique. Si l'extracteur de vitesse n'est pas disponible une longue barre peut être utilisée en l'insérant par l'ouverture d'accès de boulon de lame avec l'extrémité contre la barre de rotor. Frappez vis-à-vis de l'extrémité de la barre avec un marteau de forgeron. Tournez le porteur de lame par 180 degrés et répétez le processus.

INSTALLATION DE PORTEUR DE LAME

Nettoyez les cannelures sur le porteur de lame et l'axe de rendement. Placez le porteur sur l'axe de rendement de boîte de vitesse et installez la rondelle et l'écrou spéciaux.

Serrez l'écrou tenant le porteur de lame sur le minimum 450 livres-pied. (610Nm) frappez le porteur près du moyeu plusieurs fois avec un marteau lourd de poser le moyeu. Employez une entretoise appropriée au-dessus de l'écrou pour empêcher des dommages à l'écrou et à son fil. Resserrez l'écrou à 450 livres-pied. (610Nm). Installez la goupille fendue et écartez ses extrémités.

IMPORTANT: Revérifie toujours le couple de retenue encoché d'écrou de porteur de lame d'axe de rendement de boîte de vitesse après quelques heures d'opération.

WARNING Évitez les blessures. N'essayez pas de travailler sous une faucheuse sans blocs appropriés de soutien pour garder l'armature de tomber.



DÉPANNAGE - général

PROBLÈME	CAUSE POSSIBLE	REMÈDE
COUPURE PROPRE	<p>Lames mates. Rotation de lame incorrecte. Utilisation des lames droites.</p> <p>Porteur T/MN si bas. Faucheuse non nivelée. Pneus aplatisant l'herbe. Vitesse au sol trop rapide. Les lames ont fermé à clef en arrière. Lames montant vers le haut d'en raison de l'usage de boulon de lame. Les lames se sont repliées vers le haut.</p>	<p>Affilez ou remplacez les lames. Utilisez le porteur correct de lame. Utilisez les pales de ventilateur dans l'herbe. Augmentez le PTO au T/MN recommandé Ajustez le niveau de machine. Augmentez le pneu écarté à 90 " (2.25m). Réduisez la vitesse au sol. Libérez les lames.</p> <p>Remplacez les boulons de lame.</p> <p>Remplacez les lames.</p>
RUPTURE DE LA LAME BOULONS	<p>Opération avec lâche Boulons de lame. Boulon usé de lame.</p>	<p>Serrez les boulons de lame à 350 livres-pied. (475 <i>nanomètre</i>) fils de main droite. Remplacez le boulon.</p>
COUPURE TROP HAUT	<p>Les lames se sont repliées vers le haut. Le porteur de lame s'est plié.</p> <p>Lames sur à l'envers.</p>	<p>Remplacez les lames.</p> <p>Redressez ou remplacez le porteur de lame. Tournez le bon côté de lames haut et serrez.</p>
LA FAUCHEUSE VIBRE	<p>La lame a fermé à clef en arrière. Transmissions non mises en phase. Lame cassée. Le porteur de lame s'est plié. Moyeu de lame pas correctement posé sur l'axe.</p> <p>Nouvelle lame assortie avec la lame usée.</p>	<p>Détachez la lame verrouillée.</p> <p>Remplacez la transmission.</p> <p>Remplacez les lames dans les ensembles. Réparez ou remplacez le porteur. Enlevez le moyeu, vérifiez l'usage et le remplacez ou siége correctement - <i>serrez les boulons de moyeu à 450 livres-pied. (610Nm).</i> Remplacez les lames dans les ensembles.</p>
FAUCHAGE DE FAUCHEUR	<p>Matériel lourd de coupure.</p>	<p>Soulevez la faucheuse et réduisez groundspeed.</p>
JEÛNENT L'USAGE DE LAME	<p>Coupure en conditions arénacées ou rocheuses. Lames trop doucement.</p>	<p>Augmentez la taille de découpage.</p> <p>Remplacez les lames ; avec les lames de haute qualité durcies du fabricant.</p>
BOULONS DE LAME TRAVAILLER LÂCHEMENT	<p>Boulons non serrés.</p> <p>Trou de boulon prolongé ou surdimensionné. Contre-écrou porté dehors.</p>	<p>Serrez les boulons à 350 livres-pied. (475 <i>nanomètre</i>.) Remplacez le porteur de lame. Remplacez le contre-écrou.</p>

DÉPANNAGE – Axes de PTO

PROBLÈME	CAUSE POSSIBLE	REMÈDE
CROIX CASSÉE OU TASSES	Charge trop haut pour le joint.	Utilisez le dispositif protecteur avec le joint. Vérifiez les angles et la mise en phase communs. Ralentissent ou soulèvent la faucheuse.
ÉCORCHURE DE FIN DE CROIX ET TASSES	Vitesse trop haut pendant les tours.	Réduisez la vitesse de PTO.
VEXEZ LES ROULEAUX AYEZ BRINELLÉ DANS LA TASSE ET LA CROIX	Charge trop haut pour le joint.	Vérifiez les petits angles communs. Vérifiez les angles et la mise en phase communs.
AXE OU TUBE TORDU	Surchargé.	Remplacez la partie et puis ralentissez ou soulevez la faucheuse. Utilisez le dispositif protecteur.
TUBE CASSÉ DEDANS COUTURE SOUDÉE	Surchargé.	Remplacez la partie.
ATTELEZ CASSÉ AU TIP D'OREILLE	Surchargé.	Remplacez la partie.
INTÉGRALE DE TRANSMISSION CLIQUETIS DE BOUCLERS OU NE TOURNANT PAS LIBREMENT	Les boucliers intégraux ont déformé. Roulement en nylon porté.	Remplacez le bouclier. Remplacez le roulement en nylon.

Boîtes de vitesse de DÉPANNAGE de –

PROBLÈME	CAUSE POSSIBLE	REMÈDE
BOÎTE DE VITESSE BRUYANTE	Jeu de denture inexact. Vitesses rugueuses. Roulements usés	Référez-vous à votre revendeur. Courez dedans ou changez les vitesses. Remplacez les roulements.
HUILEZ LE SOUFFLAGE EXHALEZ LA PRISE	Prise à fond plat de passage ou prise peu profonde de cavité. Niveau d'huile trop haut.	Remplacez avec la prise appropriée de passage, cavité dans le bouchon devrait être approximativement $\frac{5}{8}$ " (16mm). Abaissez le niveau d'huile à la prise.
FUITE DE BOÎTE DE VITESSE	Joint endommagé. Aucun joint. D'huile lumière trop. Axe coudé. Course de joint rugueuse. Le joint a installé inexactement. Joint ne scellant pas dans le logement. Les roulements desserrent. La prise de passage s'est arrêtée vers le haut. Niveau d'huile trop haut. La garniture a endommagé. Les boulons desserrent.	Remplacez le joint. Installez le joint. Employez EP90. Remplacez le joint et l'axe. Remplacez l'axe ou la course de réparation. Remplacez le joint. Remplacez le joint ou employez le mastic. Ajustez les roulements. Ouvrez la prise de passage. Vidangez l'huile pour corriger de niveau. Remplacez la garniture. Serrez les boulons.

PT8 et PT9

Liste des pièces

ASSEMBLÉE PRINCIPALE

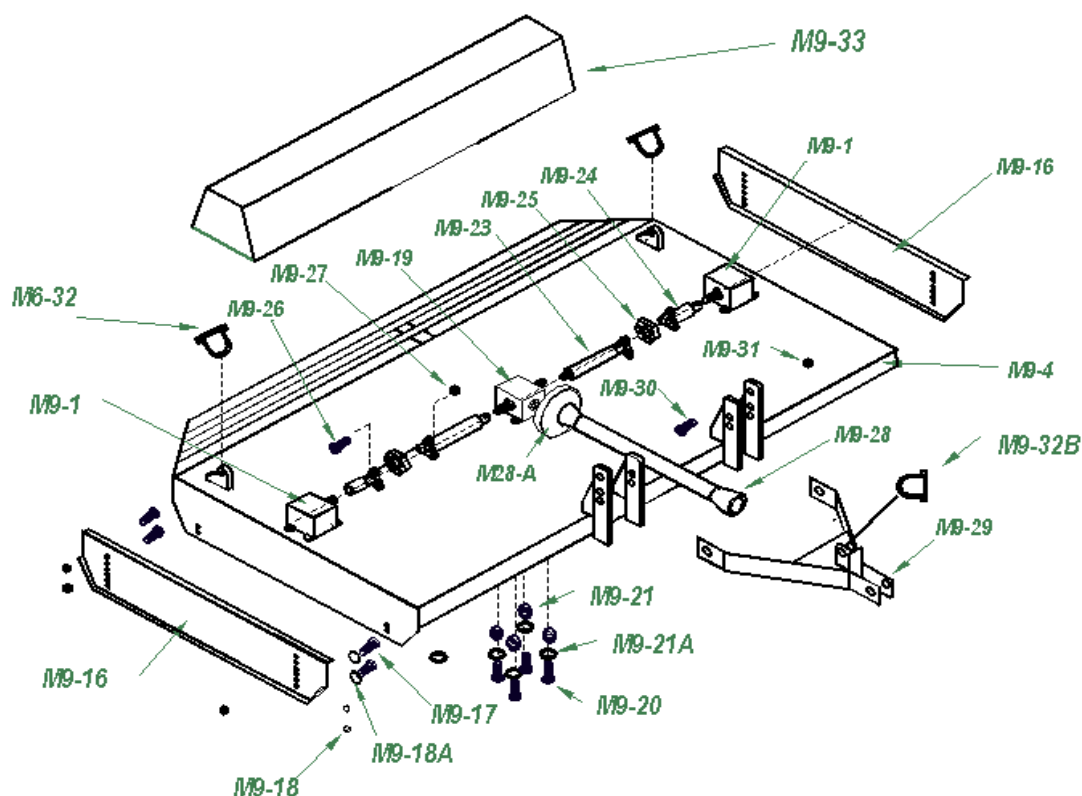

REF.	QTY	PART No.	DESCRIPTION
M9-4	1	1096250	Main Body PT8
M9-4	1	1096251	Main Body PT9
M9-16	2	1096252	Adjustable Slides
M9-17	8	9313066	Bolt
M9-18	8	9143006	Lock Nut
M9-18A	12	9100106	Flat Washers
M9-19	1	21459.01	Gearbox – 267 – 006
M9-20	4	9313066	Bolts
M9-21	4	9100206	Spring Washer
M9-21A	4	9100106	Flat Washer
M9-23	2	21457.04	Main Drive Shaft PT8
M9-23	2	24457.02	Main Drive Shaft PT9
M9-24	2	-	End Drive Shaft
M9-25	2	-	Rubber Coupling
M9-26	12	9213166	Bolts
M9-27	12	9143006	Lock Nut
M9-28	1	21040.03	PTO Shaft with Overrun & Shearbolt
M9-28A	1	21238.01	Cone Cover –190-000-536
M9-29	1	1096253	A Frame
M9-30	2	9313118	Bolt
M9-31	2	9100108	Lock Nut
M9-32	3	ELA0027	D Shackle
M9-32B	1	1096254	D16/D Bow Shackles – S4179
M9-33	1	1096255	Safety Guard

PORTEUR DE LAME

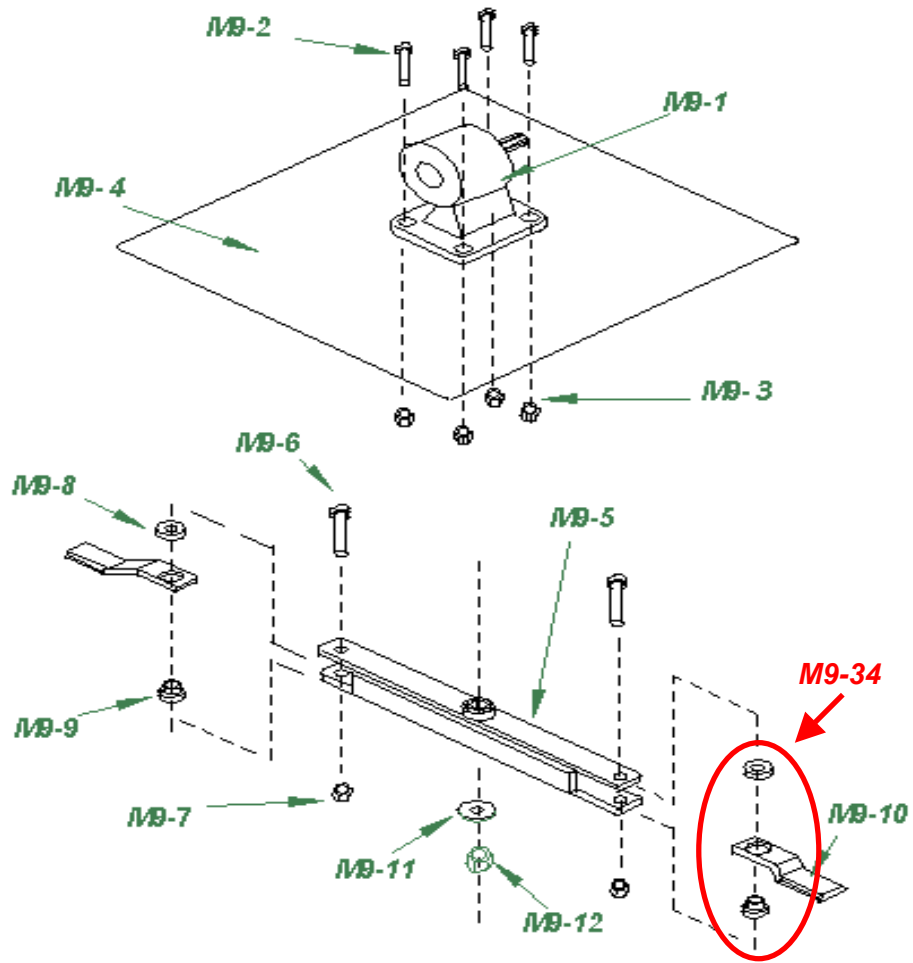

REF.	QTY	PART No.	DESCRIPTION
M9-1	2	21459.02	Gearbox 805-205
M9-2	4	9313107	Bolt
M9-3	4	9143007	Lock Nut
M9-4	1	1096256	Main Body PT8
M9-4	1	1096257	Main Body PT9
M9-5	1	1096265	Blade Carrier PT8
M9-5	1	1096258	Blade Carrier PT9
M9-6	2	9213168	Bolt
M9-7	2	9143008	Lock Nut
M9-8	2	1096259	Upper Blade Bushing
M9-9	2	1096260	Lower Blade Bushing
M9-10	2	1096261	Cutting Blade
M9-11	1	1096262	Flat Washer
M9-12	1	1096263	Castellated Nut & Split Pin
M9-34 (circled)	1	1096264	Blade & Bushing Set

DÉCALQUES

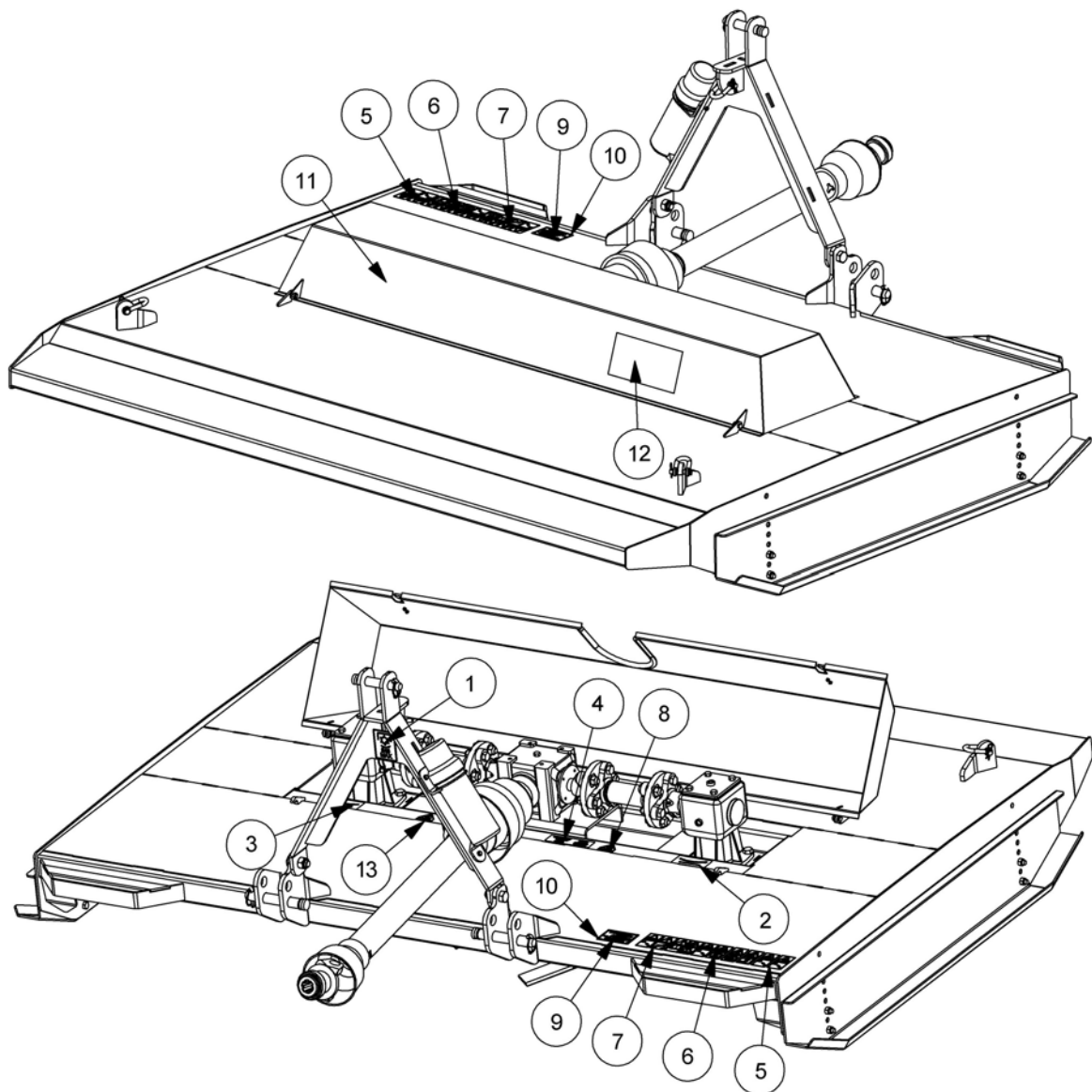

Réf.	Qté.	No. Pièce	Désignation
		1096705	KIT de DÉCALQUE - modèles PT8
		1096706	KIT de DÉCALQUE - modèles PT9
1	1	09.811.04	DÉCALQUE - VITESSE DE PTO DE 540 T/MN
2	1	D137	ROTATION DE LAME (CCW)
3	1	D138	ROTATION DE LAME (CW)
4	1	D132	DÉCALQUE - SYNCHRONISATION DE LAME
5	1	09.821.29	DÉCALQUE - EURODECAL COMBINÉ
6	1	09.821.30	DÉCALQUE - EURODECAL COMBINÉ
7	1	09.821.34	DÉCALQUE - EURODECAL COMBINÉ
8	2	09.810.02	DÉCALQUE - GRAISSE (40 HEURES)
9	1	1335246	No. de PUBLICATION PÉRIODIQUE. PLAT
10	4	7103230	RIVET DE BRUIT
11	1	1290649	DÉCALQUE - McCONNEL (ARGENT)
12	1	1290654	DÉCALQUE - PT8 (ARGENT)
13	1	1290655	DÉCALQUE - PT9 (ARGENT)



Alamo Europe