

Publication 1027
Août 2023
No. de pièce : 24215.27
Révision : 08.04.24



McCONEL ROBOCUT

Modèles T600 et T800
TRACTEUR TELECOMMANDE

Manuel de l'opérateur



IMPORTANTE

VERIFICATION D'ENREGISTREMENT GARANTIE



Information sur l'enregistrement et la vérification de la garantie

Il est impératif que le revendeur enregistre cette machine auprès de McConnel Limited avant la livraison à l'utilisateur final - le non-respect de cette consigne peut affecter la validité de la garantie de la machine.

Enregistrer des machines ; Connectez-vous sur <https://my.mcconnel.com> et sélectionnez « Enregistrement de la machine » qui se trouve dans la section « Garantie » du site. Confirmez au client que la machine a été enregistrée en remplissant le formulaire de vérification ci-dessous.

Enregistrement Vérification		N° de Série :
Nom du marchand	
Adresse du marchand	
Nom du Client	
Date d'enregistrement de la garantie/...../.....	Signature:

Note au client / propriétaire

Assurez que les détails au-dessus a été remplis et signe par le concessionnaire pour vérifier que votre machine a été enregistré avec McConnel Ltd.

IMPORTANTE: Pendant les premiers jours d'utilisation d'une nouvelle machine, il est la responsabilité de l'utilisateur final d'inspecter régulièrement tous les écrous, boulons et raccords de tuyaux sont bien serrés et resserrez si nécessaire. Nouvelles connexions hydrauliques peuvent parfois pleurer de petites quantités d'huile quand les joints d'étanchéité et les joints s'installent. S'il y a une fuite resserrez la connexion, regardez le tableau au-dessous pour plus d'information. Les tâches au-dessus doivent être effectuées sur une base horaire au cours de la première journée de travail et au moins une fois par jour par la suite, dans le cadre de la procédure de machines d'entretien général.

NE PAS SERRER EXAGÉRÉMENT LES RACCORDS ET FLEXIBLES HYDRAULIQUES.

Réglages torques pour les raccords hydrauliques

Embouts hydrauliques		
BSP	Réglages	Metrique
1/4"	18 Nm	19 mm
3/8"	31 Nm	22 mm
1/2"	49 Nm	27 mm
5/8"	60 Nm	30 mm
3/4"	80 Nm	32 mm
1"	125 Nm	41 mm
1.1/4"	190 Nm	50 mm
1.1/2"	250 Nm	55 mm
2"	420 Nm	70 mm

Adaptateurs port avec joints étanchéité		
BSP	Réglages	Metrique
1/4"	34 Nm	19 mm
3/8"	47 Nm	22 mm
1/2"	102 Nm	27 mm
5/8"	122 Nm	30 mm
3/4"	149 Nm	32 mm
1"	203 Nm	41 mm
1.1/4"	305 Nm	50 mm
1.1/2"	305 Nm	55 mm
2"	400 Nm	70 mm

GARANTIE

ENREGISTREMENT DE LA GARANTIE

Toutes les machines doivent être enregistrées, par le revendeur de McCONNEL Ltd, avant leur livraison à l'utilisateur final. À la réception, il est de la responsabilité de l'acheteur de s'assurer que la garantie a bien été enregistrée par le vendeur et qu'un certificat lui est remis dans le manuel d'utilisation.

1. LIMITES DE LA GARANTIE

- 1.01. *Toutes les machines destinées à être montées sur un tracteur et fournies par McCONNEL Ltd sont garanties sans défauts, de matière et de fabrication, pour une durée de 12 mois à compter de la date de la vente à l'acheteur d'origine, sauf si une autre période est stipulée.
Toutes les machines automotrices fournies par McCONNEL Ltd sont garanties sans défauts, de matière et de fabrication, pour une durée de 12 mois ou 1.500 heures à compter de la date de la vente à l'acheteur d'origine, sauf si une autre période est stipulée. La garantie relative au moteur sera quant à elle propre au constructeur de celui-ci.*
- 1.02. *Toutes les pièces de rechange fournies par McCONNEL Ltd et achetées par l'utilisateur final sont garanties sans défauts de matière et de fabrication, pour une durée de 6 mois à compter de la date de vente à l'acheteur d'origine, sauf si une autre période est stipulée. Toutes les demandes de garantie sur les pièces doivent être justifiées par une copie de la facture d'achat fournie à l'acheteur d'origine pour la pièce défectueuse. Aucune demande ne sera prise en considération à défaut de factures justificatives.*
- 1.03. *La garantie par McCONNEL Ltd est limitée à la remise en état pour l'acheteur, par réparation ou remplacement, de toutes les pièces qui s'avèrent, après contrôle en usine, être défectueuses dans des conditions normales d'utilisation et d'entretien, en raison de défauts de matière ou de fabrication. Les pièces renvoyées doivent être complètes et non examinées, emballées soigneusement de manière à éviter tout dommage pendant le transport. Tous les orifices des composants hydrauliques doivent être vidangés et soigneusement rebouchés pour éviter les fuites et la contamination par des corps étrangers. Certains autres composants, tels que les pièces électriques, peuvent nécessiter une attention particulière lors de l'emballage pour éviter tout problème au cours du transport.*
- 1.04. *La présente garantie ne s'appliquera pas sur tout produit dont la plaque constructeur sur laquelle figure son numéro de série McCONNEL Ltd aura été retirée ou modifiée.*
- 1.05. *La garantie est valable pour les machines dûment enregistrées selon les modalités et conditions précisées et ce dans la limite de 24 mois après la date de sa première vente, à savoir la date de la facture d'origine de McCONNEL Limited.
Les machines conservées en stocks pendant plus de 24 mois ne peuvent ainsi bénéficier d'aucune couverture au titre de la garantie.*
- 1.06. *La présente garantie ne s'applique pas aux parties des machines qui auront été soumises à une utilisation inappropriée ou anormale, à une négligence, à une modification, au montage de pièces qui ne sont pas d'origine, endommagées accidentellement ou suite à un contact avec des lignes électriques aériennes, chocs avec des corps étrangers (par ex. pierres, fer, matériaux autres que la végétation), un manque d'entretien, une utilisation d'huile ou de lubrifiants inadaptés, contaminés, ou utilisés au-delà de leur durée de vie normale. La garantie ne s'applique pas aux pièces d'usure ou consommables tels que, entre autres, les lames, courroies, garnitures d'embrayage, filtres, fléaux, barettes, patins, pièces de travail du sol, boucliers, protections, plaques d'usure, pneus ou chenilles.*
- 1.07. *Le coût de réparations temporaires et des pièces changées à cette occasion, ainsi que les conséquences indirectes comme les fuites ou la consommation excessive d'huile, mais aussi les temps d'immobilisation sont expressément exclus de la garantie.*
- 1.08. *La garantie sur les flexibles est limitée à 12 mois et ne couvre pas les flexibles endommagés. Seuls les flexibles complets peuvent être renvoyés sous garantie. Tous ceux qui auront été coupés ou réparés seront rejetés.*

- 1.09. *Les machines doivent être réparées dès l'apparition d'un problème. Une utilisation prolongée de la machine après l'apparition d'un problème peut entraîner des défaillances supplémentaires de composants, pour lesquelles McCONNEL Ltd ne peut pas être tenue responsable, et peut avoir des incidences sur la sécurité.*
- 1.10. *Si, dans des circonstances exceptionnelles, une pièce non d'origine McCONNEL Ltd est utilisée pour une réparation, le remboursement au titre de la garantie sera limité au prix net de la pièce d'origine équivalente facturé au concessionnaire McCONNEL Ltd.*
- 1.11. *Sauf dans les cas prévus dans le présent document, aucun employé, agent, concessionnaire ou autre n'est autorisé à accorder des garanties de quelque nature que ce soit au nom de McCONNEL Ltd.*
- 1.12. *Pour les garanties de plus de 12 mois, les pièces suivantes sont exclues de la garantie :*
 - 1.12.1. *Les flexibles, tubulures extérieures et reniflards de réservoir hydraulique.*
 - 1.12.2. *Les filtres.*
 - 1.12.3. *Les silentblochs.*
 - 1.12.4. *Les câbles électriques externes.*
 - 1.12.5. *Les roulements et joints d'étanchéité.*
 - 1.12.6. *Les câbles et biellettes externes.*
 - 1.12.7. *Les prises ou contacteurs desserrés/corrodés, les feux et voyants LED.*
 - 1.12.8. *Les éléments ayant trait au confort, comme le siège de l'opérateur, la ventilation, le matériel audio.*
- 1.13. *Tous les travaux de maintenance et d'entretien réguliers, notamment les changements de filtres, doivent être effectués conformément au programme d'entretien recommandé par le constructeur. Le non-respect de cette clause annulera la garantie. En cas de réclamation, toute preuve d'entretien réellement effectué pourra être exigée.*
- 1.14. *Des réparations multiples injustifiées résultant d'un diagnostic incorrect ou de réparations antérieures de mauvaise qualité sont exclues de la garantie.*

NB. La garantie ne sera pas valable en cas de montage ou d'utilisation de pièces autres que les pièces d'origine McCONNEL. L'utilisation de pièces non d'origine peut affecter sérieusement les performances et la sécurité de la machine. McCONNEL Ltd ne pourra en aucun cas être tenue responsable d'éventuelles pannes ou des incidences sur la sécurité résultant de l'utilisation de pièces n'étant pas d'origine.

2. VOIES DE RECOURS ET PROCÉDURES

- 2.01. *La garantie ne sera valable que si le concessionnaire ou le revendeur aura préalablement enregistré la machine, par l'intermédiaire du site Internet McCONNEL Ltd, et confirmé l'inscription à l'acheteur par le biais du certificat fourni avec le manuel d'utilisation.*
- 2.02. *Toute panne doit être signalée à un concessionnaire agréé McCONNEL Ltd dès sa survenue. L'utilisation prolongée de la machine après la survenue d'une panne peut entraîner des défaillances supplémentaires de composants, pour lesquelles McCONNEL Ltd ne peut pas être tenue responsable.*
- 2.03. *Les réparations doivent être effectuées dans un délai de deux jours après la défaillance. Les demandes de prise en charge au titre de la garantie présentées pour des réparations effectuées plus de 2 semaines après la survenue d'un problème, ou de 2 jours après la fourniture des pièces, seront rejetées, sauf si le retard aura préalablement été autorisé par McCONNEL Ltd. A noter que le retard de l'utilisateur ou propriétaire à mettre à disposition sa machine en vue de sa réparation ne pourra pas être retenu comme un motif valable pour justifier d'un retard de réparation ou de demande de garantie.*
- 2.04. *Toutes les demandes de prise en charge doivent être présentées par un concessionnaire agréé McCONNEL Ltd, dans un délai de 30 jours à compter de la date de réparation.*
- 2.05. *Après l'examen de la demande et des pièces, McCONNEL Ltd remboursera, à sa discrétion et pour toutes les demandes acceptées, le coût facturé des pièces fournies par McCONNEL Ltd et une indemnité de main d'œuvre et de déplacement appropriée le cas échéant.*
- 2.06. *Le simple dépôt d'une demande de prise en charge ne constitue pas une garantie de remboursement par McCONNEL Ltd.*
- 2.07. *Toute décision prise par McCONNEL Ltd est définitive.*

3. LIMITES DE RESPONSABILITÉ

- 3.01. *McCONNEL Ltd décline toute garantie expresse (sauf si stipulée dans le présent document) et implicite concernant les machines, y compris, de façon non limitative, la qualité marchande et l'aptitude pour un usage spécifique.*
- 3.02. *McCONNEL Ltd n'accorde aucune garantie sur la conception, la capacité ou l'aptitude à l'usage des machines.*
- 3.03. *Sauf dans les cas prévus dans le présent document, McCONNEL Ltd ne pourra être tenu responsable vis-à-vis de l'acheteur ou de toute autre personne ou entité pour la perte ou les dégâts causés ou prétendument causés, directement ou indirectement par les machines, y compris, et ce de façon non limitative, en cas de dommages directs, spéciaux, consécutifs ou accessoires résultant de l'utilisation ou du fonctionnement de la marchandise ou de toute violation de cette garantie.
Nonobstant les limites et garanties ci-dessus, la responsabilité du fabricant, en vertu des présentes, pour des dommages subis par l'acheteur ou d'autres, ne pourra dépasser le prix de la marchandise.*
- 3.04. *Aucune poursuite découlant d'une violation alléguée de la présente garantie ou de transactions dans le cadre de celle-ci ne peut être intentée plus d'un (1) an après la cause.*

4. DIVERS

- 4.01. *McCONNEL Ltd peut renoncer au respect de l'une quelconque des dispositions de la présente garantie, mais aucune renonciation ne sera considérée comme une renonciation à toute autre disposition.*
- 4.02. *Si une des dispositions de la présente garantie enfreint une loi en vigueur et est jugée inapplicable, la nullité de ladite disposition ne doit pas invalider les autres dispositions du présent document.*
- 4.03. *Les lois en vigueur peuvent prévoir des droits et avantages pour l'acheteur en plus de ceux décrits dans le présent document.*

McConnel Limited



Pour la sécurité et la performance...

TOUJOURS LIRE LE LIVRE EN PREMIER



McCONEL LIMITED

**Temeside Works
Ludlow
Shropshire
Angleterre**

**Téléphone : +44 (0)1584 873131
www.mcconnel.com**



Conformément à notre politique d'amélioration constante, cette publication peut être mise à jour périodiquement. Pour vous assurer d'avoir accès à la dernière version de ce manuel, veuillez visiter la bibliothèque de manuels sur notre site Web où une version à jour peut être consultée en ligne ou téléchargée. Pour accéder aux manuels, utilisez le code QR ci-contre ou l'adresse Web ci-dessous ;

<https://my.mcconnel.com/service/pdf-manuals/pdf-operator-manuals/remote-control-technology-manuals/>

INDICE

Informations Générales.....	1
Description de la machine – Robocut T600 et T800	2
Identification de la machine	2
Caractéristiques du train chenillé	3
Fonctionnalités et Caractéristiques – Modèle T600	4
Fonctionnalités et Caractéristiques – Modèle T800	5
Débroussailleuse à fléaux – informations importantes.....	6
Livraison de la machine	11
Vue d'ensemble de la machine.....	13
Boutons d'arrêt d'urgence.....	15
Dispositifs de sécurité et arrêt d'urgence	16
Module de télécommande.....	17
Panneau de commande.....	20
Menus des paramètres	22
Paramètres de minuterie de travail.....	22
Paramètres d'accessoires	23
Robo Aux.....	24
Paramètres de flottement – Etalonnage automatique.....	26
Paramètres de flottement – Réglages manuels.....	27
Paramètres d'activation / Désactivation du capot avant	28
Changement de fonction du joystick / Échange de direction	29
Paramètres de ventilateur réversible.....	31
Ecrans d'avertissement et d'erreur	32
Ecrans d'informations	33
Informations machine	33
Historique de service	33
Écran de service.....	34
Vérification du service	35
Réinitialisation globale.....	36
Paramètres de feux	37
Feux clignotants	38
Paramètres de service.....	39
Démarrage et arrêt du moteur	42
Conduite et manoeuvres.....	46
Position et distance d'utilisation	49
Précautions relatives à la zone de travail.....	50

Utilisation	51
Extension chenilles	53
Types et options de chenilles.....	54
Système de tension des chenilles.....	56
Remplacement des chenilles	57
Procédure de dépose des chenilles.....	57
Ressorts de soutien	58
Ventilateur réversible	58
Module de commande d'urgence (retour à la base)	59
Poste de charge pour la batterie de la télécommande.....	60
Déblocage manuels des freins et remorquage	60
Dépannage	61
Fusibles et relais.....	64
Entretien	66
Programme de maintenance	69

INFORMATIONS GÉNÉRALES

Lisez ce mode d'emploi avant d'installer ou d'utiliser la machine ou un accessoire. Si vous avez le moindre doute, contactez votre revendeur local ou le service d'assistance de McConnel pour obtenir de l'aide.

Utilisez uniquement des « Pièces d'origine McConnel » sur du matériel et des machines McConnel

DÉFINITIONS : *Les définitions suivantes s'appliquent dans l'ensemble de ce manuel :*

⚠ DANGER

DANGER : *alerte sur une situation dangereuse qui entraînera la mort ou une blessure grave en cas de non-respect.*

⚠ AVERTISSEMENT

AVERTISSEMENT : *alerte sur une situation dangereuse qui pourrait entraîner la mort ou une blessure grave en cas de non-respect.*

⚠ ATTENTION

ATTENTION : *alerte sur une situation dangereuse qui pourrait entraîner un endommagement de la machine et/ou du matériel en cas de non-respect.*

REMARQUE

REMARQUE : *informations spécifiques ou générales considérées comme importantes ou utiles.*

GAUCHE ET DROITE : *ces termes s'appliquent à la machine lorsqu'elle est installée sur un tracteur et vue de l'arrière ; ces termes s'appliquent également aux références du tracteur.*

PLAQUE SIGNALÉTIQUE

Toutes les machines sont dotées d'une plaque signalétique qui contient des informations importantes liées à la machine, y compris un numéro de série unique utilisé à des fins d'identification.

Remarque : les images présentées dans ce manuel sont fournies uniquement à titre d'instruction et d'information et peuvent ne pas illustrer les composants dans leur totalité. Dans certains cas, les images peuvent avoir un aspect différent de la machine réelle ; lorsque c'est le cas, la procédure générale sera essentiellement la même. E&OE.

NIVEAU SONORE

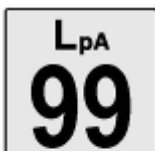

LpA = cette valeur indique le niveau sonore maximal perçu par l'opérateur à une distance de 1 m de la machine.



LWA = cette valeur indique le niveau sonore à l'extérieur de la machine et désigne le bruit perçu par les personnes qui se trouvent au voisinage de la zone de travail.

DESCRIPTION DE LA MACHINE – ROBOCUT T600 et T800

Les McConnel Robocut T600 et T800 sont des véhicules tout-terrain télécommandés sur chenilles destinés à être utilisés comme plates-formes de travail versatiles pour une gamme exhaustive d'accessoires.

Les machines comportent des moteurs diesel Hatz de 56 CV ou 75 CV à rendement élevé montés sur un châssis à « bas centre de gravité » avec une répartition parfaite du poids 50/50 pour offrir une stabilité maximale et d'excellentes performances sur tous les types de terrain ainsi que la possibilité de fonctionner sur des pentes allant jusqu'à 55°.

Les T600 et T800 sont contrôlés grâce à des modules de télécommande numériques de précision qui donnent à l'utilisateur la liberté d'utiliser les machines dans des zones difficiles et dangereuses à des distances pouvant atteindre 150 m.

IDENTIFICATION DE LA MACHINE

Les plaques d'identification de la machine et du moteur sont installées sur la plaque latérale gauche du module de chenille de la machine aux emplacements indiqués ci-dessous ; une plaque d'identification de moteur est également située sur le moteur lui-même.

Il est conseillé aux propriétaires de conserver une copie des numéros de série de la machine et du moteur tels qu'ils sont indiqués sur ces plaques d'identification et de toujours donner les numéros de série lors de la commande de pièces de rechange ou pour rechercher des informations et/ou des conseils d'entretien.

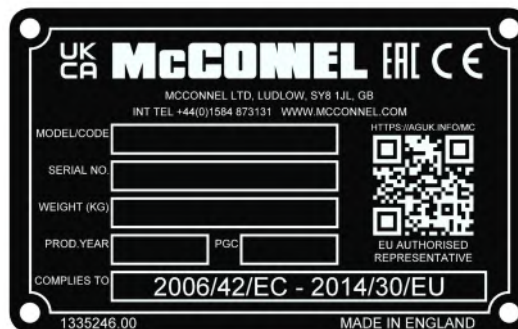
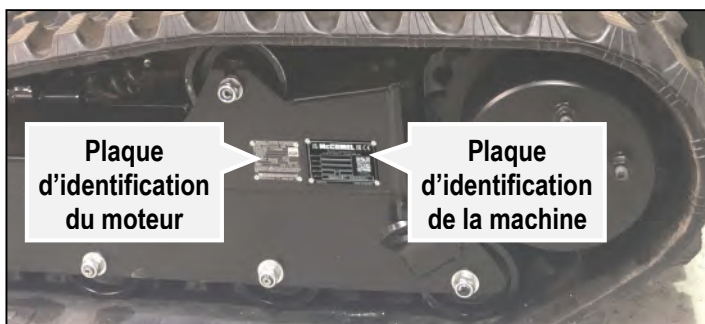

RENSEIGNEMENTS RELATIFS À LA MACHINE ET AU REVENDEUR

Prenez note des numéros de série et des coordonnées du revendeur ici. Donnez toujours les numéros de série lors de la commande de pièces de rechange ou pour rechercher des informations et/ou des conseils d'entretien.	
Numéro de série de la machine :	Date d'installation de la machine :
Numéro de série du moteur :	
Détails sur le modèle de la machine :	
Nom et succursale du revendeur :	
Adresse du revendeur :	
N°. de téléphone du revendeur :	
Adresse électronique du revendeur :	

CARACTÉRISTIQUES DU TRAIN CHENILLÉ

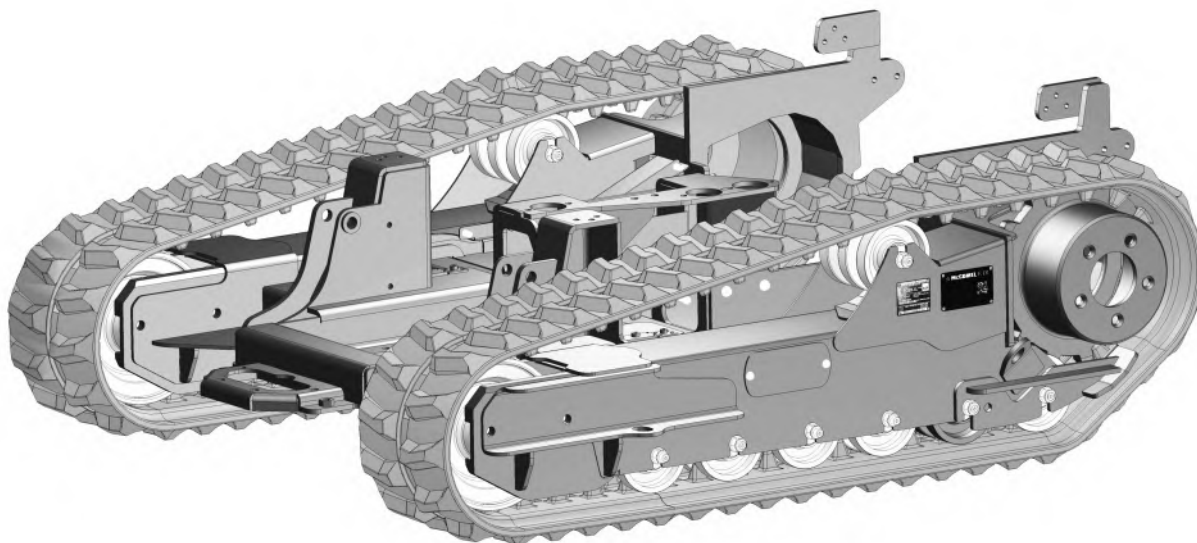

Caractéristiques du train chenillé des modèles T600 et T800

Capacité	1,6 t
Longueur	1 548 mm
Empattement	1 192 mm
Hauteur des chenilles	479,5 mm
Hauteur de la traverse (à partir du sol)	150 mm
Largeur du train chenillé fixe	1 260 mm
Nombre de galets inférieurs par côté (par machine)	6 + 6 (12)
Nombre de galets supérieurs par côté (par machine)	1 + 1 (2)
Largeur de chenille	250 mm
Nombre de maillons par côté (par machine)	47 + 47 (94)
Pas de la chaîne	72 mm
Pression du tendeur de chenille (max.)	150 bar
Poids total	480 kg
Cylindrée du moteur hydraulique	332 cm ³
Pression du moteur hydraulique (max.)	300 bar
Débit hydraulique (max.)	39 L/min
Vitesse maximale	7 km/h
Plage de température de service	-10/+40 °C
Humidité de service maximale	95 %
Plage de pression de libération des freins	12-16 bar
Pente maximale négociable	142.8 %

ROBOCUT / T600

56cv



- Moteur diesel Hatz 3 cylindres de 56 CV (42 kW)
- Pompe à piston hydrauliquement fermée du train chenillé
- Tension de chenille pré réglée sur 150 bar max.
- Utilisation télécommandée (jusqu'à 150 m de portée)
- 3 options de chenilles en caoutchouc
- Contrôle de vitesse en marche avant par potentiomètre de 0 à 100 %
- Contrôle de puissance hydraulique par potentiomètre de 0 à 100 %
- Système de refroidissement indépendant pour les circuits hydrauliques
- Ventilateur réversible autonettoyant
- Système d'éclairage de travail et de conduite personnalisable
- Relevage et abaissement proportionnels avec fonction de flottage
- 2 services hydrauliques auxiliaires jusqu'à 16 L/min
- Puissance hydraulique principale
59 L/min à 350 bar
- Contrôle de vitesse par manette proportionnel : Marche avant et marche arrière (2 vitesses)
Vitesse 1 : 0 à 3,5 km/h
Vitesse 2 : 0 à 7,0 km/h
- Réservoir de carburant de 38 L
- Largeur de châssis de 1 300 mm
- Poids de la machine (*sans carburant*) : 1 200 kg

ROBOCUT / T800

75cv



- Moteur diesel Hatz 4 cylindres de 75 CV (56 kW)
- Pompe à piston hydrauliquement fermée du train chenillé
- Tension de chenille pré réglée sur 150 bar max.
- Utilisation télécommandée (jusqu'à 150 m de portée)
- 3 options de chenilles en caoutchouc
- Contrôle de vitesse en marche avant par potentiomètre de 0 à 100 %
- Contrôle de puissance hydraulique par potentiomètre de 0 à 100 %
- Système de refroidissement indépendant pour les circuits hydrauliques
- Ventilateur réversible autonettoyant
- Système d'éclairage de travail et de conduite personnalisable
- Relevage et abaissement proportionnels avec fonction de flottement
- 2 services hydrauliques auxiliaires jusqu'à 16 L/min
- Puissance hydraulique principale
95 L/min à 350 bar
- Contrôle de vitesse par manette proportionnel : Marche avant et marche arrière (2 vitesses)
Vitesse 1 : 0 à 3,5 km/h
Vitesse 2 : 0 à 7,0 km/h
- Réservoir de carburant de 38 L
- Largeur de châssis de 1 300 mm
- Poids de la machine (*sans carburant*) : 1 360kg

DÉBROUSSAILLEUSE À FLÉAUX – INFORMATIONS IMPORTANTES

« Tel que livré »

La débroussailleuse à fléaux est équipée d'un vérin hydraulique pour permettre le mouvement du capot articulé ; **par défaut, lors de chaque démarrage, le mouvement de ce vérin est désactivé électroniquement** pour empêcher les opérateurs d'ouvrir le capot par inadvertance lors d'une coupe le long de la route, ce qui réduit le risque de projection d'objets à grande vitesse par la débroussailleuse vers les véhicules qui passent. Il convient de noter que, lorsque le capot articulé est ouvert, des objets peuvent être projetés à une distance considérable. L'impact d'un objet ainsi projeté peut entraîner une blessure ou la mort.

Si la machine est utilisée à l'écart de la route, là où d'autres véhicules et des personnes ne sont pas normalement à proximité, la fonction du vérin de capot peut être activée sous réserve de respecter des informations de sécurité générales et les conditions spécifiques suivantes :

- Une évaluation détaillée des risques pour la zone de travail et les personnes est réalisée avant le début du travail.
- L'opérateur a été formé à l'utilisation en toute sécurité du Robocut.
- Toutes les vérifications préalables au travail présentées dans ce manuel ont été complètement effectuées.



⚠ DANGER

Pa défaut, le vérin du capot de débroussailleuse à fléaux est électroniquement désactivé à chaque démarrage pour éviter une ouverture inopinée du capot lors d'un travail près de routes et de zones publiques ; il ne doit jamais être activé dans une zone de ce type.

Sur les machines équipées d'une débroussailleuse à fléaux, l'écran d'avertissement de capot s'affiche toujours au démarrage ; il incombe à l'opérateur de s'assurer que toutes les conditions de sécurité sont remplies avant de sélectionner l'option d'activer le capot. Les opérateurs de cette machine sont responsables de la sécurité des personnes et des biens au voisinage de la machine en fonctionnement ; en cas de doute, le travail doit toujours être exécuté avec le capot désactivé.

**PLEASE CONFIRM THAT
YOU HAVE FULLY READ PAGE
6 OF THE OPERATORS MANUAL.**

**PLEASE CONFIRM IT IS SAFE TO
ACTIVATE THE FRONT HOOD? IF IT IS
NOT SAFE, DO NOT ACTIVATE.**

ACTIVATE

DEACTIVATE

INFORMATIONS DE SÉCURITÉ



Lire le manuel avant d'utiliser la machine

Cette machine, ainsi que tout matériel qui lui est fixé, peut être extrêmement dangereuse – entre de mauvaises mains, elle peut tuer ou mutiler. Il est par conséquent impératif tant pour le propriétaire que pour l'opérateur de la machine de lire la section ci-après pour garantir qu'ils sont totalement sensibilisés aux dangers qui existent ou peuvent exister et qu'ils comprennent pleinement leurs responsabilités par rapport à l'utilisation et au fonctionnement de la machine.

L'opérateur de cette machine est responsable non seulement de sa propre sécurité mais également de celles d'autres personnes qui peuvent se trouver à proximité immédiate de la machine ; en tant que propriétaire, vous êtes responsable des deux.

Lorsque la machine n'est pas utilisée, elle doit être garée sur un site plan et ferme, tout matériel qui lui est fixé doit reposer sur le sol et la clé de contact doit être retirée.

Au cas où une défaillance est détectée quant au fonctionnement de la machine, elle doit être arrêtée immédiatement et ne pas être utilisée à nouveau jusqu'à ce que la défaillance ait été corrigée par un technicien qualifié.

- ⚠ Avant de démarrer la machine, l'opérateur doit lire et comprendre tous les aspects de l'utilisation et de l'entretien de la machine comme cela est présenté dans ce manuel.*
- ⚠ La machine ne doit être utilisée que par un adulte responsable qui est familiarisé avec tous les aspects d'une utilisation en toute sécurité. Un certificat de formation peut être exigé sur certains sites.*
- ⚠ La machine ne doit pas être utilisée par des enfants ou des personnes non autorisées.*
- ⚠ Les opérateurs doivent connaître la signification de tous les autocollants présents sur la machine et relatifs à l'utilisation et à la sécurité, les accessoires installés et le module de télécommande.*
- ⚠ Les opérateurs doivent connaître la procédure correcte pour arrêter normalement la machine ainsi que les emplacements de tous les boutons d'arrêt d'urgence.*
- ⚠ Ne pas essayer d'utiliser la machine si l'un quelconque des boutons d'arrêt d'urgence est endommagé ou défectueux.*
- ⚠ Ne jamais utiliser la machine avec une protection de sécurité absente ou défectueuse. Les opérateurs doivent s'entraîner à l'utilisation sur un terrain plat et dégagé pour se familiariser avec la conduite et les manœuvres de la machine avant d'essayer d'utiliser cette dernière sur un sol en pente.*

- ⚠ Les opérateurs doivent s'entraîner à manœuvrer la machine autour d'obstacles, sans que le matériel accessoire soit en fonctionnement, avant d'utiliser la machine à des fins de travail.
- ⚠ Ne jamais utiliser la machine si la visibilité est bloquée ou gênée par des obstacles comme des véhicules, des bâtiments, des clôtures, etc. ; passer à une position ne présentant aucun danger et où il est possible d'avoir une vue claire et complète de la machine.
- ⚠ Ne jamais utiliser la machine en se tenant directement sur la trajectoire du déplacement.
- ⚠ Ne pas utiliser la machine sur des tas de sable, de gravier ou autres matériaux meubles similaires.
- ⚠ N'utiliser la machine que dans de bonnes conditions d'éclairage.
- ⚠ Ne jamais démarrer ou faire tourner la machine dans une zone ou un bâtiment fermé.
- ⚠ Veiller à maintenir la propreté de la machine pour éviter des accumulations de matières sèches qui peuvent s'enflammer au contact de composants chauds.
- ⚠ Ne jamais se tenir directement sous une machine qui est en fonctionnement ou garée sur une pente.
- ⚠ Actionner toujours la manette de commande lentement ; des mouvements brusques ou rapides peuvent provoquer une « ruade » de la machine et une perte de contrôle.
- ⚠ Lors d'une utilisation de la machine avec la débroussailleuse à fléaux en fonctionnement, l'opérateur doit rester hors de danger à au moins 5 m de distance de la machine ; toujours arrêter la débroussailleuse à fléaux avant de s'approcher de la machine.
- ⚠ Lors de l'utilisation de la machine, l'opérateur doit se placer dans une position qui offre une visibilité optimale de la totalité de la zone de travail.
- ⚠ Ne jamais laisser sans surveillance une machine dont le moteur tourne ; toujours arrêter le moteur et retirer la clé de contact.
- ⚠ Toujours arrêter et couper le moteur de la machine si des personnes ou des animaux pénètrent dans la zone de travail ; ne pas redémarrer la machine jusqu'à ce qu'ils se trouvent à une distance raisonnable.
- ⚠ Ne jamais utiliser la machine pour effectuer des tâches pour laquelle elle n'est pas conçue.
- ⚠ Ne jamais monter sur la machine ni permettre à d'autres personnes de le faire.
- ⚠ Toujours inspecter la zone de travail avant l'utilisation et retirer les pierres, le verre, le métal, les fils de fer ou autres objets étrangers qui sont dangereux. Des obstacles dangereux qui ne peuvent pas être déplacés doivent être « repérés » convenablement pour pouvoir être facilement évités.
- ⚠ Prendre des précautions spéciales lors d'une utilisation de la machine sur des pentes ou un sol irrégulier ; il y a un risque accru de projection d'objets par le matériel rotatif lors d'un travail dans ces conditions.
- ⚠ La machine peut être utilisée sur des pentes allant jusqu'à 55° (selon l'option choisie pour les chenilles) sous réserve que la surface est sèche et ferme.
- ⚠ En cas de renversement d'une machine, il convient d'utiliser une grue ou un treuil adéquat pour la récupérer ; maintenir toutes les personnes à distance raisonnable avant et pendant la récupération.

- ⚠ Ne pas utiliser la machine par temps de brouillard ou de gel car cela présente un risque accru d'accident.*
- ⚠ Prendre des précautions spéciales lors d'un travail à proximité immédiate de câbles électriques ; dans certaines circonstances, l'utilisation de la machine sous des lignes électriques aériennes peut entraîner une perte du signal radio, ce qui provoque une désactivation du moteur.*
- ⚠ Ne pas utiliser la machine à proximité de véhicules ou de propriétés lorsqu'il y a un risque d'endommagement par des objets éjectés accidentellement par certains types de matériel installé.*
- ⚠ Il incombe à l'utilisateur de protéger les personnes qui se trouvent à l'intérieur ou à proximité de la zone de travail.*
- ⚠ Lors de travaux d'entretien ou de réparation de la machine, personne ne doit se trouver sous cette dernière lorsqu'elle est soulevée à moins qu'elle ne repose fermement sur des rampes ou des supports adéquats.*
- ⚠ Ne jamais essayer d'effectuer des travaux d'entretien ou de réparation sur la machine pendant qu'elle est en fonctionnement ; toujours couper le moteur et retirer la clé de contact.*
- ⚠ Lors du transport de la machine sur un autre véhicule ou une remorque, le moteur doit être coupé et la machine doit être calée et fixée à l'aide de cordes ou de chaînes adéquates.*
- ⚠ Vérifier régulièrement l'état des fléaux ou de tout autre outil installé ainsi que de leurs fixations ; ne jamais utiliser une machine avec des fléaux/outils endommagés ou absents ou des fixations desserrées.*
- ⚠ Toujours nettoyer la machine après utilisation ; si les composants de la machine sont chauds, les laisser refroidir jusqu'à une température ne présentant aucun danger avant le nettoyage. Ne jamais utiliser de produits chimiques à base de solvants pour le nettoyage.*
- ⚠ Lors d'une utilisation dans des conditions de poussière excessive, il peut s'avérer nécessaire d'arrêter la machine régulièrement pour retirer toute accumulation de poussière sur les composants qui pourrait provoquer une surchauffe ; couper le moteur et faire attention aux composants chauds.*
- ⚠ Veiller à couper le moteur et à mettre l'interrupteur d'arrêt d'urgence sur la position « off » (arrêt) avant de faire le plein.*
- ⚠ Dans la mesure du possible, faire le plein de la machine avant le travail lorsque le moteur est froid. En cas de ravitaillement pendant le travail, couper le moteur et le laisser refroidir avant d'ajouter du carburant.*
- ⚠ Tester les boutons d'arrêt d'urgence avant chaque période de travail pour vérifier qu'ils fonctionnent correctement.*
- ⚠ Ne jamais laisser la machine, la clé de contact et le module de télécommande sans surveillance au même endroit ; des personnes non autorisées pourraient la démarrer et l'utiliser.*
- ⚠ Les travaux d'inspection, de réparation ou d'entretien de la machine et du matériel qui lui est fixé ne doivent être réalisés qu'avec le moteur coupé et la clé de contact retiré.*
- ⚠ Portez toujours un équipement de sécurité adéquat lors de la réalisation de travaux de réparation ou d'entretien sur la machine ou tout accessoire installé.*
- ⚠ Les accessoires installés doivent toujours être arrêtés lors de manœuvres hors de la zone de travail.*

Équipement de protection individuelle (EPI)

Nous recommandons le port de l'équipement de protection individuelle suivant pendant l'utilisation et/ou la maintenance de cette machine ; combinaison, chaussures de sécurité, lunettes de sécurité, protection auditive, casque de sécurité, gants protecteurs, protection respiratoire, protège-tibias, genouillères.



Bien que les informations présentées ici couvrent une vaste gamme de sujets liés à la sécurité, il est impossible de prédire chaque éventualité qui est susceptible de se produire dans des circonstances différentes pendant l'utilisation de cette machine. Aucun conseil donné ici ne peut remplacer le « bon sens » et une « vigilance totale » à tout moment mais il contribuera beaucoup à une utilisation de votre machine McConnel en toute sécurité.



L'utilisation, la réparation et l'entretien de ce matériel peuvent vous exposer à des produits chimiques, dont l'essence, le gazole, les lubrifiants, des produits pétroliers, des gaz d'échappement, du monoxyde de carbone et des phtalates, qui sont réputés dans l'état de Californie pour causer le cancer,

des malformations congénitales et autres effets néfastes liés à la reproduction. Pour minimiser l'exposition, éviter de respirer les gaz d'échappement, ne pas faire tourner le moteur au ralenti à moins que cela ne soit nécessaire, effectuer les travaux de réparation du véhicule dans une zone bien ventilée, et porter des gants ou se laver fréquemment les mains lors de travaux sur le véhicule. Les bornes de batterie et les accessoires connexes contiennent du plomb et des composés du plomb, produits chimiques qui sont réputés dans l'état de Californie pour causer le cancer, des malformations congénitales et autres effets néfastes liés à la reproduction. Pour plus de renseignements, visiter www.P65Warnings.ca.gov. Ce site Internet, géré par l'Office of Environmental Health Hazard Assessment (bureau d'évaluation des risques environnementaux et sanitaires) californien, fournit des renseignements sur ces produits chimiques et la façon dont les personnes peuvent y être exposées.

LIVRAISON DE LA MACHINE

Les machines Robocut sont livrées prêtes à l'emploi et dotées de tous les lubrifiants et fluides nécessaires à l'exception du carburant. Avant utilisation, tous les matériaux d'emballage doivent être retirés et la machine doit être complètement inspectée ; s'il y a le moindre signe d'endommagement ou si des composants sont absents, cela doit être signalé immédiatement à votre fournisseur/revendeur.

Articles fournis de série :

- Machine avec récepteur installé.
- Module émetteur de télécommande avec pack de batterie.
- Pack de batterie de réserve.
- Chargeur de batterie.
- Ceinture pour module de télécommande.
- Clé de contact principale.
- Notice d'utilisation.
- Pistolet de tension de chenille.

Manutention de la machine

Quatre anneaux de levage sont fournis avec la machine pour permettre le levage aérien. Les points de levage sont situés de chaque côté des arceaux de sécurité avant et arrière ; retirez les boulons à tête Allen M16 et installez les quatre anneaux de levage à leur place, serrez à fond. La machine ne doit être soulevée qu'en utilisant les 4 points de levage.

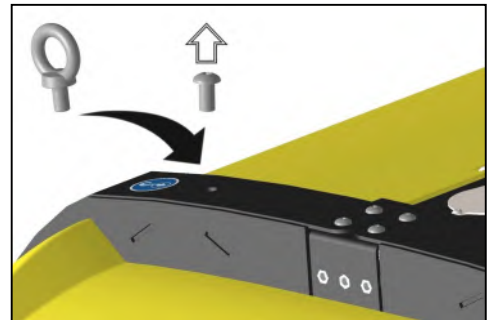

Emplacements des points de levage

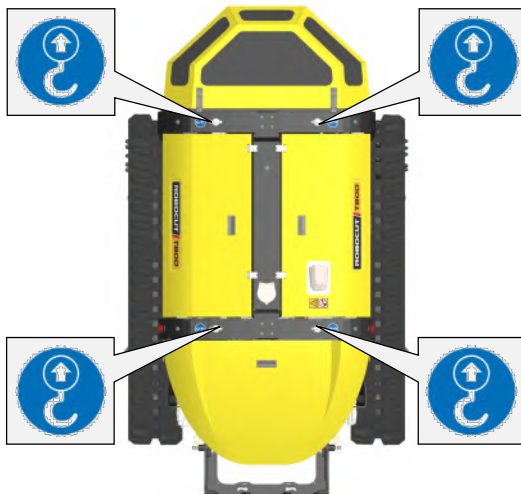

Équipement de levage

Un matériel de levage adéquat avec une charge maximale utile (CMU) dépassant le poids total de la machine doit être utilisé pour la manutention de cette dernière.

Veiller à ce que la machine soit maintenue équilibrée et de niveau à tout moment pendant la procédure de levage.

Tous les opérateurs et observateurs doivent rester à une distance raisonnable de la machine soulevée.

⚠ DANGER

Le levage de la machine doit toujours se faire sur un site plan et ferme.

⚠ DANGER

Maintenir toutes les personnes à une distance raisonnable de la machine soulevée.

Transport de la machine

Des points d'ancrage sont situés à chaque extrémité des plaques latérales des modules de chenille des deux côtés de la machine ; ces emplacements doivent être utilisés pour ancrer fermement la machine pour le transport sur des véhicules ou des remorques à plateau.

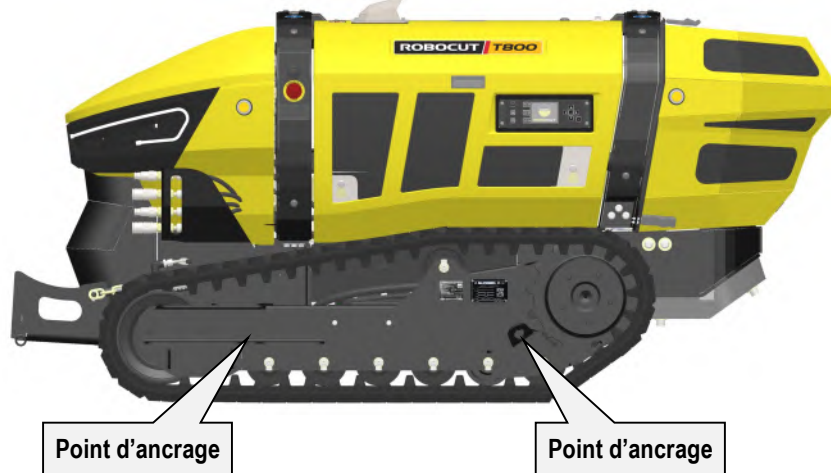

Véhicule de transport

Utilisez des véhicules appropriés avec une capacité de charge supérieure à 1600 kg pour transporter la machine. Les rampes de chargement de chaque voie doivent être capables de supporter des charges d'au moins 800 kg et doivent être accrochées ou solidement fixées au plateau du véhicule à la bonne largeur pour les voies, l'inclinaison de la rampe doit être inférieure à 50°.

Si la machine doit être soulevée sur un véhicule de transport, des chaînes ou des câbles métalliques appropriés doivent être utilisés et l'équipement utilisé doit être capable de soulever et de supporter le poids de la machine de manière sûre - *reportez-vous à la manipulation de la machine à la page précédente*. Les machines ne doivent être soulevées qu'avec les accessoires retirés.

Les machines doivent être fixées au lit du véhicule de transport à l'aide de câbles métalliques ou d'élingues attachées aux points d'arrimage de la machine.

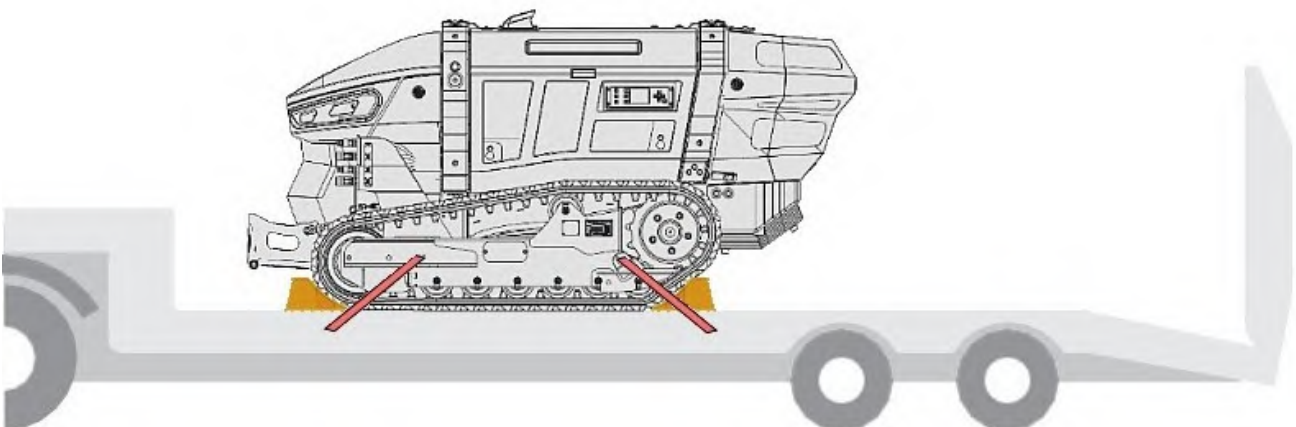

⚠ ATTENTION

La machine doit être fermement ancrée à tout moment lors du transport sur un véhicule.

Machines à chenilles cloutées

Si des chenilles cloutées sont montées sur la machine, les blocs de protection en caoutchouc doivent être installés sur les goujons chaque fois que la machine est conduite sur des surfaces en béton ou en asphalté pour protéger ces surfaces contre les dommages.



VUE D'ENSEMBLE DE LA MACHINE

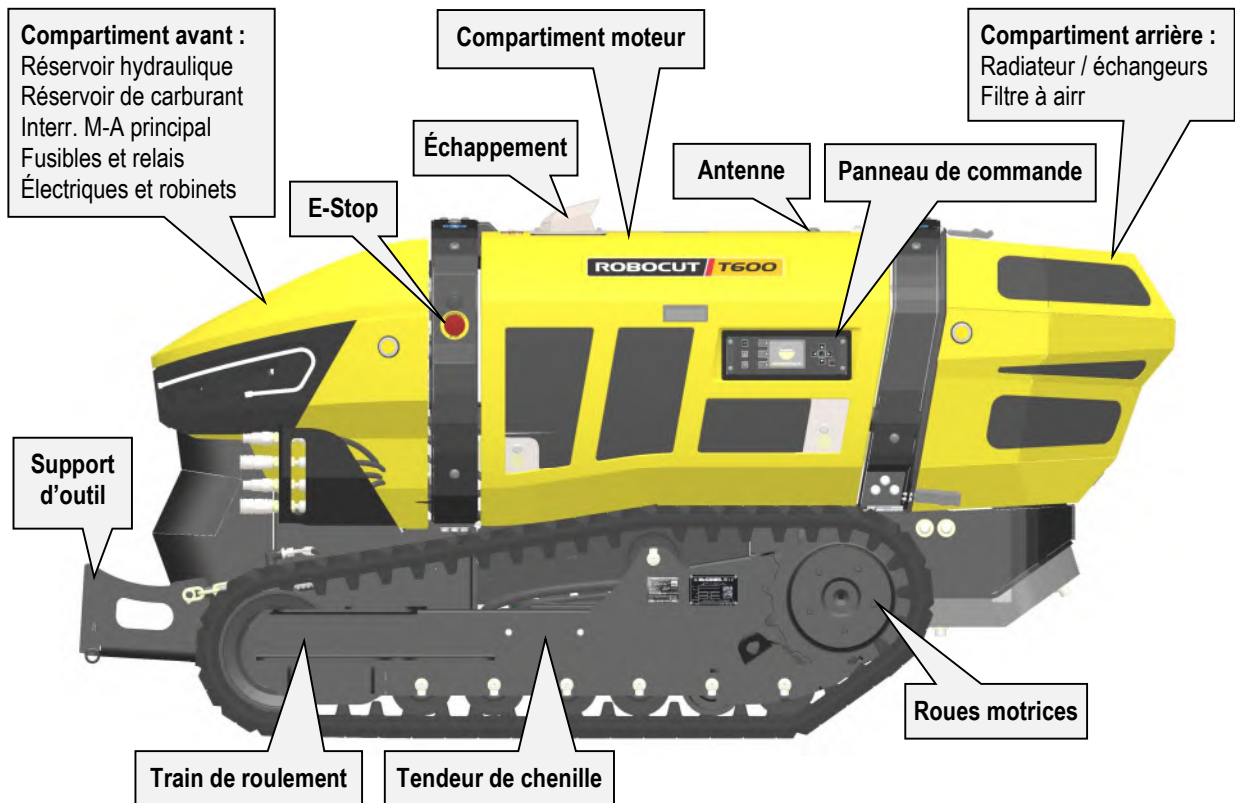

Compartiment avant

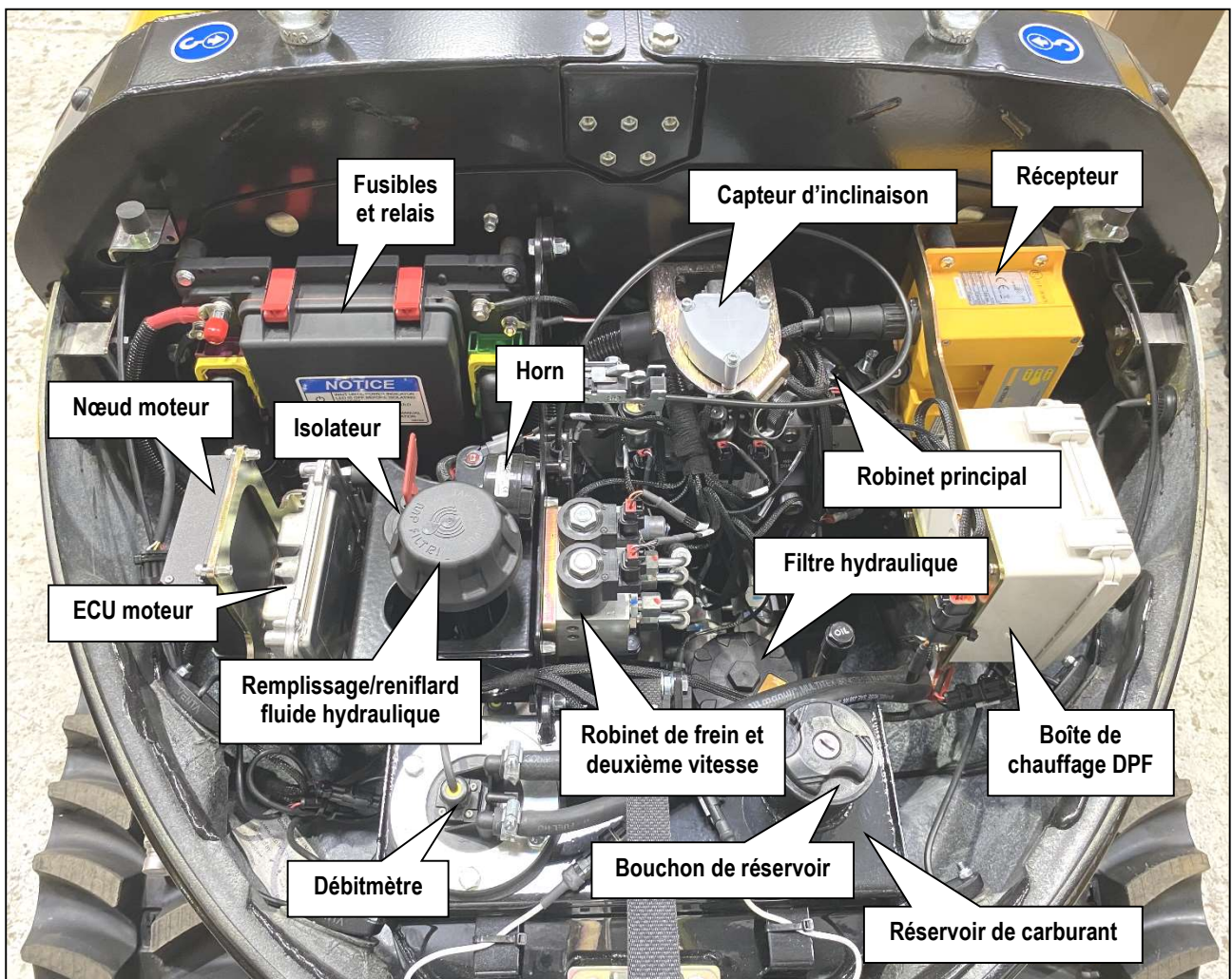

Compartiment moteur – Vue latérale gauche (Moteur DOC)

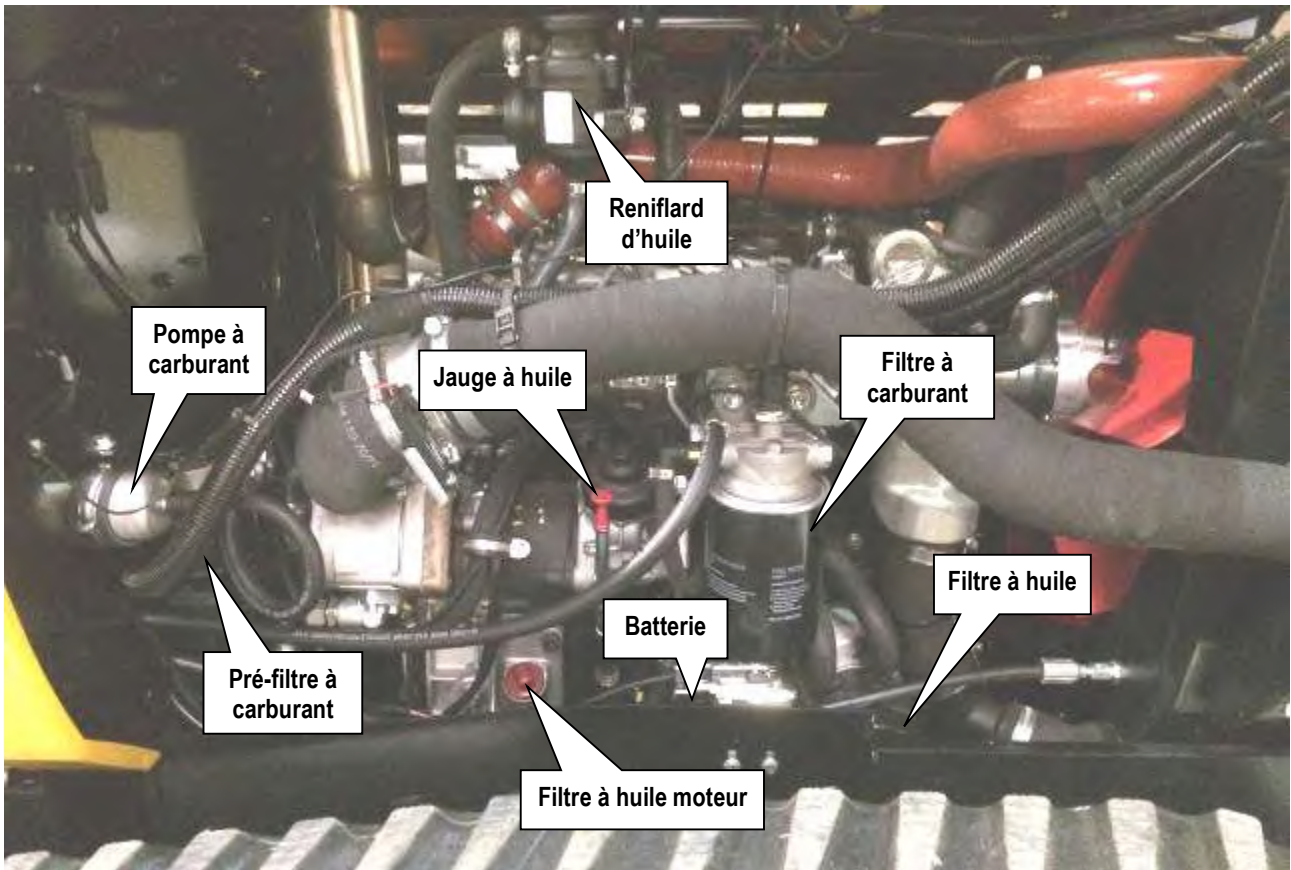

Compartiment moteur – Vue latérale droite (Moteur DOC)

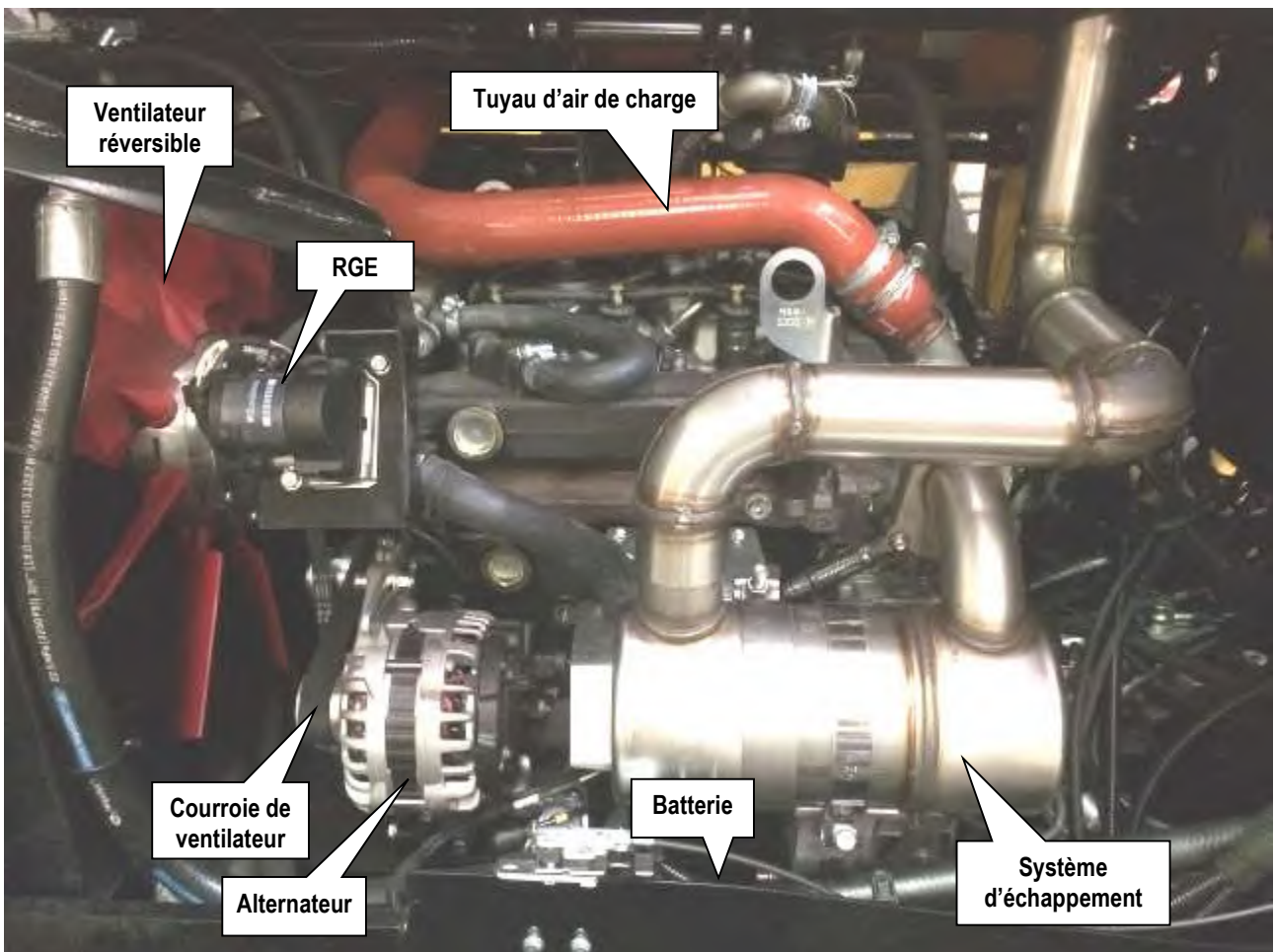

Compartiment arrière

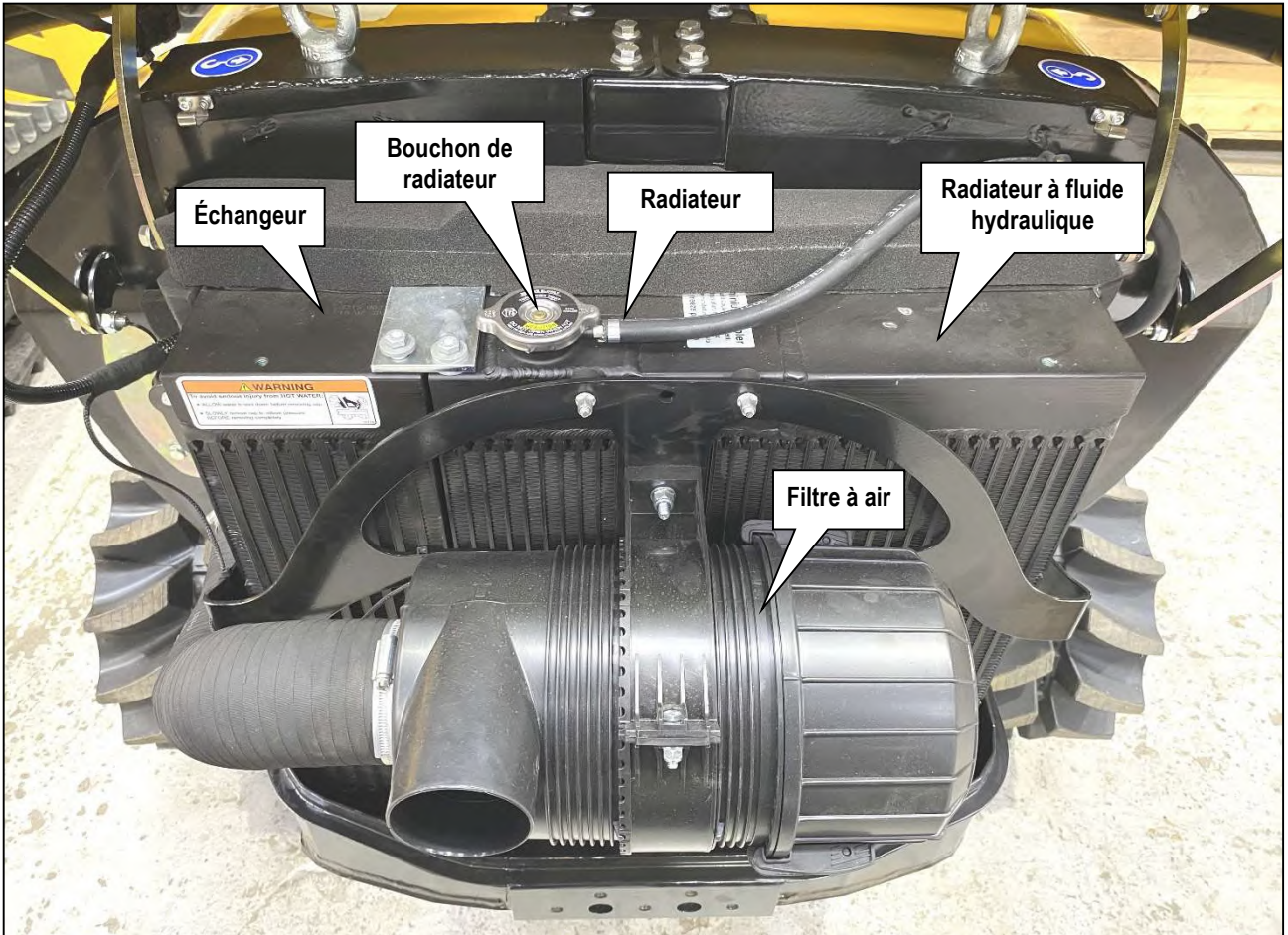

BOUTONS D'ARRÊT D'URGENCE

Emplacement des boutons d'arrêt d'urgence

Les boutons d'arrêt d'urgence sont situés sur le module de télécommande et des deux côtés de la machine aux emplacements indiqués ci-dessous.



⚠ ATTENTION

Les boutons d'arrêt d'urgence sont fournis pour une utilisation en cas d'urgence uniquement ; ils ne sont pas destinés à être utilisés comme méthode d'arrêt du moteur pendant une utilisation normale.

DISPOSITIFS DE SÉCURITÉ ET ARRÊT D'URGENCE

Fonctionnalités automatiques de sécurité en cas d'urgence

Comme la machine est actionnée par télécommande et que l'utilisateur ne la contrôle pas « physiquement », des fonctionnalités spécifiques de sécurité ont été incorporées pour protéger l'opérateur, les tierces personnes et la machine elle-même, à savoir :

Situation de danger/risque	Fonctionnalité automatique de sécurité
Machine au-delà de la zone de réception du signal ou blocage du signal radio	ARRÊT D'URGENCE activé
Défaillance du signal radio	ARRÊT D'URGENCE activé
Autre machine fonctionnant sur la même fréquence dans la zone	ARRÊT D'URGENCE activé
Pente excessive (>70°)	ARRÊT D'URGENCE activé

Fonctionnalité manuelle de sécurité en cas d'urgence

Outre les fonctionnalités automatiques de sécurité présentées ci-dessus, l'opérateur peut immédiatement arrêter tous les mouvements de la machine et couper le moteur en appuyant sur l'un des boutons d'arrêt d'urgence ; ces derniers sont situés sur le module de télécommande et de chaque côté de la machine.

Dans tous les cas ci-dessus, l'arrêt d'urgence de la machine prend au maximum 0,2 s à partir de l'exécution de la commande automatique ou manuelle et les événements suivants se produisent :

- **Le mouvement de la machine ainsi que ses activités et fonctions sont immédiatement arrêtés.**
- **Le moteur est coupé immédiatement.**

Remarque : après une utilisation de l'arrêt d'urgence, la machine cesse complètement de fonctionner ; pour regagner les fonctions et poursuivre l'utilisation, le bouton d'arrêt d'urgence doit être réinitialisé et un redémarrage normal doit être effectué.



Les boutons d'arrêt d'urgence de la machine s'éclairent lorsqu'ils sont actionnés pour indiquer l'état activé ; le voyant du bouton s'éteint lors de la réinitialisation.

Dans le cas peu probable d'un dysfonctionnement des déplacements

Si les mouvements de la machine s'effectuent d'une façon inattendue et/ou incorrecte, suivre les instructions ci-dessous :

- 1) Relâcher la manette de contrôle de mouvement en marche avant/arrière – la commande est dotée d'une position zéro automatique ; lorsqu'elle est relâchée, elle revient automatiquement à la position centrale (arrêt), ce qui active les freins des chenilles.
- 2) Appuyer sur le bouton d'arrêt d'urgence du module de télécommande.



Ne pas s'approcher de la machine si elle est en mouvement.

- 3) Appuyer sur l'un des boutons d'arrêt d'urgence de la machine.
- 4) Mettre la clé de contact sur la position OFF (sens antihoraire) et retirer la clé.

Contactez votre revendeur autorisé ou le service d'assistance de McConnel ; ne pas essayer d'utiliser la machine avant de rechercher des conseils.

MODULE DE TÉLÉCOMMANDE

⚠ DANGER

Les opérateurs doivent toujours porter des équipements de protection individuelle lors de l'utilisation de la machine et se tenir dans une position de travail sécurisée avec une vue dégagée sur la machine et la zone de travail.

Identification des commandes

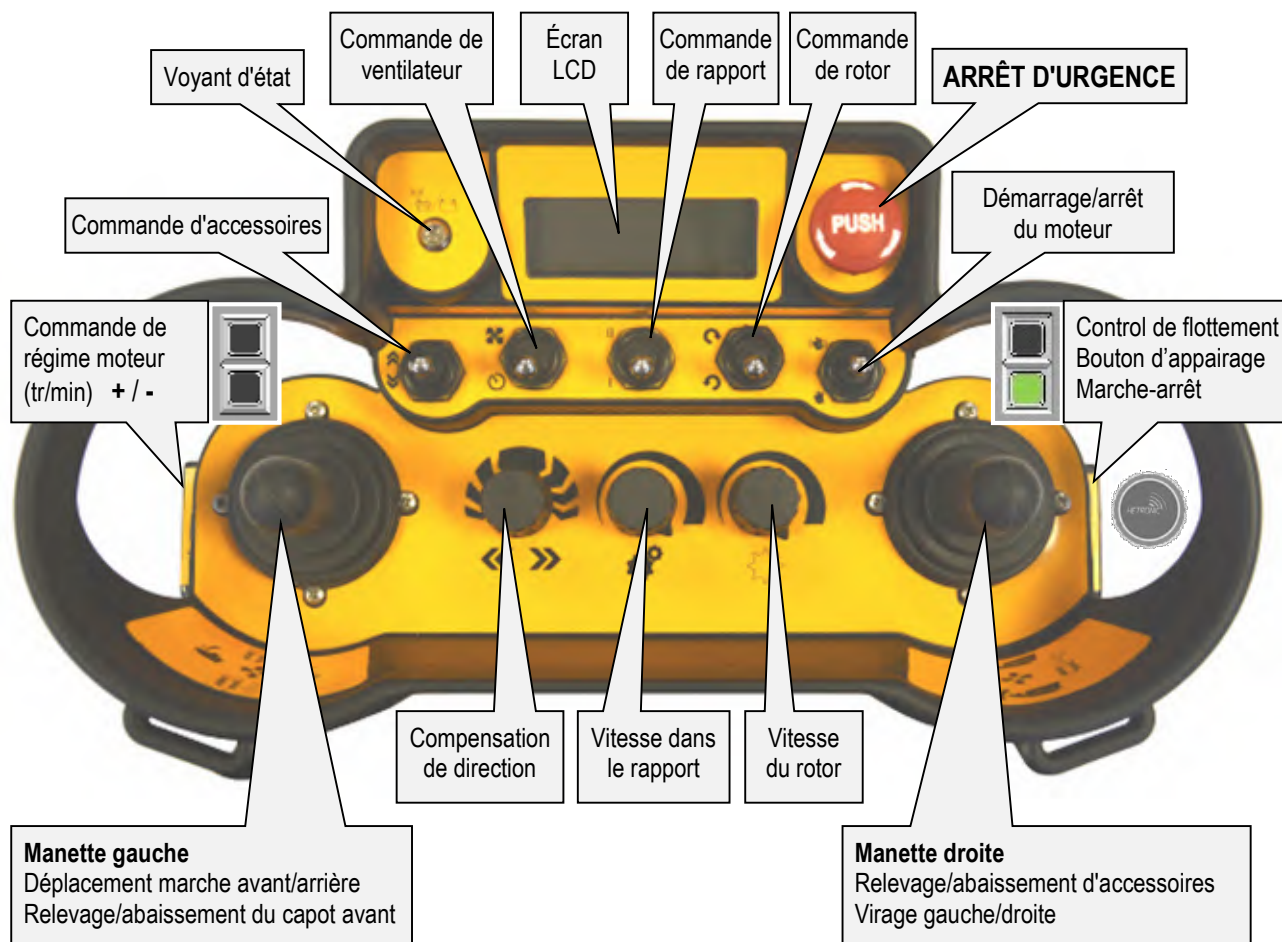



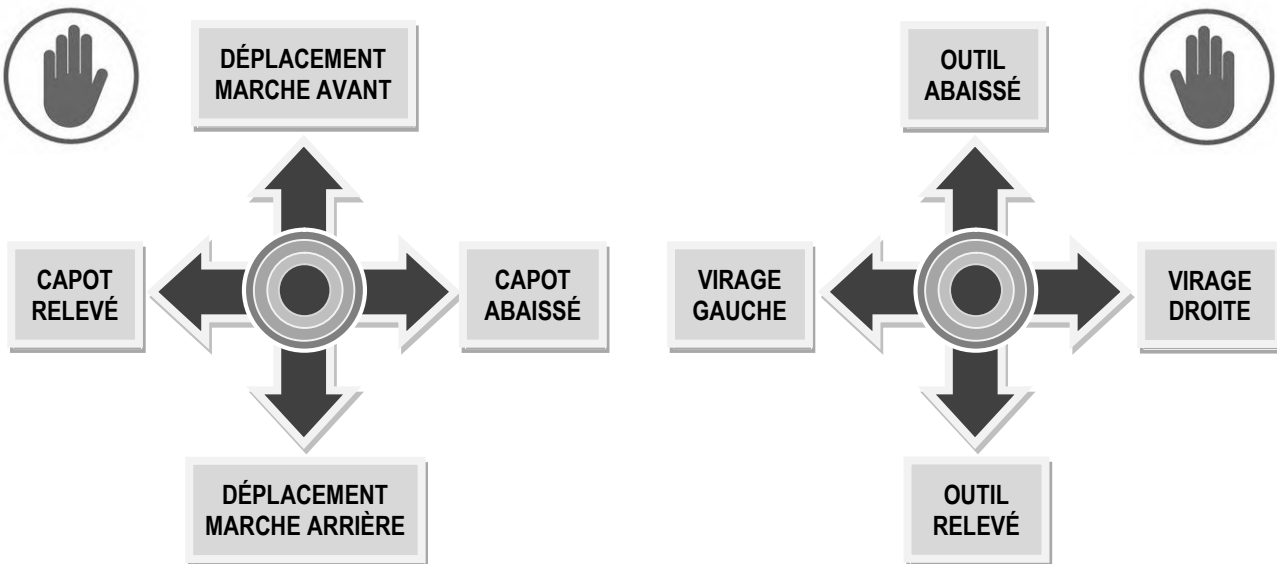



Commandes par manette



Module de commande – Écran d'affichage et utilisation des fonctions

Écran LCD

Indique les renseignements suivants :

Régime moteur (tr/min)		3850 RPM	0022 PWR		Consommation d'énergie (%)
Statut engagé flottant		0000 L/h	0082 DEG		Indicateur de force signal
Consommation de carburant (litres/min)					Température de l'eau (°C)

Voyant d'état

Indique l'état du module de télécommande :

Allumé en **VERT** = état « **CORRECT** ».

Allumé en **ROUGE** = état « **PROBLÈME** ».

Bouton d'arrêt d'urgence

Appuyer sur le bouton pour « ARRÊT D'URGENCE »

Tourner dans le sens horaire pour « Réinitialiser »

Démarrage/arrêt du moteur



DÉMARRAGE du moteur : maintenir l'interrupteur vers le haut pour démarrer le moteur



L'interrupteur revient en position centrale lorsqu'il est relâché



ARRÊT du moteur : maintenir l'interrupteur vers le bas pour arrêter le moteur

Régime du moteur (tr/min)

Contrôle du régime moteur



Appuyer sur le bouton + : augmentation du régime moteur

Appuyer sur le bouton - : diminution du régime moteur

Bouton de compensation de direction

Commande de réglage de la compensation d'angle de direction lors d'une utilisation sur un sol en pente.



Compensation de direction vers la gauche : tourner le bouton de commande vers la gauche pour sélectionner la compensation de direction vers la gauche souhaitée

Aucune compensation de direction : placer le bouton de commande en position centrale



Compensation de direction vers la droite : tourner le bouton de commande vers la droite pour sélectionner la compensation de direction vers la droite souhaitée

Interrupteur de commande de ventilateur

Actionne la fonction de « ventilateur réversible » :



Activation manuelle : maintenir l'interrupteur vers le haut pour inverser manuellement le ventilateur



Désactivation de l'inversion : arrêt de la fonction de ventilateur réversible



Activation automatique : basculer l'interrupteur vers le bas pour une inversion périodique automatique du ventilateur

Interrupteur de commande de rapports

Sélectionne le rapport voulu ; rapport 1 = basse vitesse / rapport 2 = haute vitesse



Rapport I : basculer l'interrupteur vers le bas pour sélectionner le rapport 1



Rapport II : basculer l'interrupteur vers le haut pour sélectionner le rapport 2

Bouton de commande de vitesse sur un rapport (potentiomètre)

Contrôle la vitesse de déplacement dans le rapport sélectionné :



Augmentation de la vitesse : rotation du bouton de commande dans le sens horaire

Diminution de la vitesse : rotation du bouton de commande dans le sens antihoraire

Interrupteur de commande de rotor

Commande de sens et marche-arrêt du rotor :



Rotor activé (en montée) : basculer l'interrupteur vers le haut pour démarrer le rotor « en montée »



Rotor arrêté : placer l'interrupteur en position centrale pour arrêter le rotor



Rotor activé (en descente) : basculer l'interrupteur vers le bas pour démarrer le rotor « en descente »

Bouton de commande de vitesse de rotation du rotor (potentiomètre)

Contrôle la vitesse du rotor :



Augmentation de la vitesse de rotation du rotor : rotation du bouton de commande dans le sens horaire

Diminution de la vitesse de rotation du rotor : rotation du bouton de commande dans le sens antihoraire

Interrupteur de commande auxiliaire

Interrupteur de commande pour marche-arrêt d'un service hydraulique supplémentaire :



La position de l'interrupteur auxiliaire dépend du type de matériel installé et de l'installation des branchements hydrauliques.



Bouton d'appairage et bouton de commande de flottement



Appuyer sur le bouton  : appairer la machine et le module de télécommande



Appuyer sur le bouton  : activation/désactivation de la fonction de « flottement »

PANNEAU DE COMMANDE

Identification des commandes

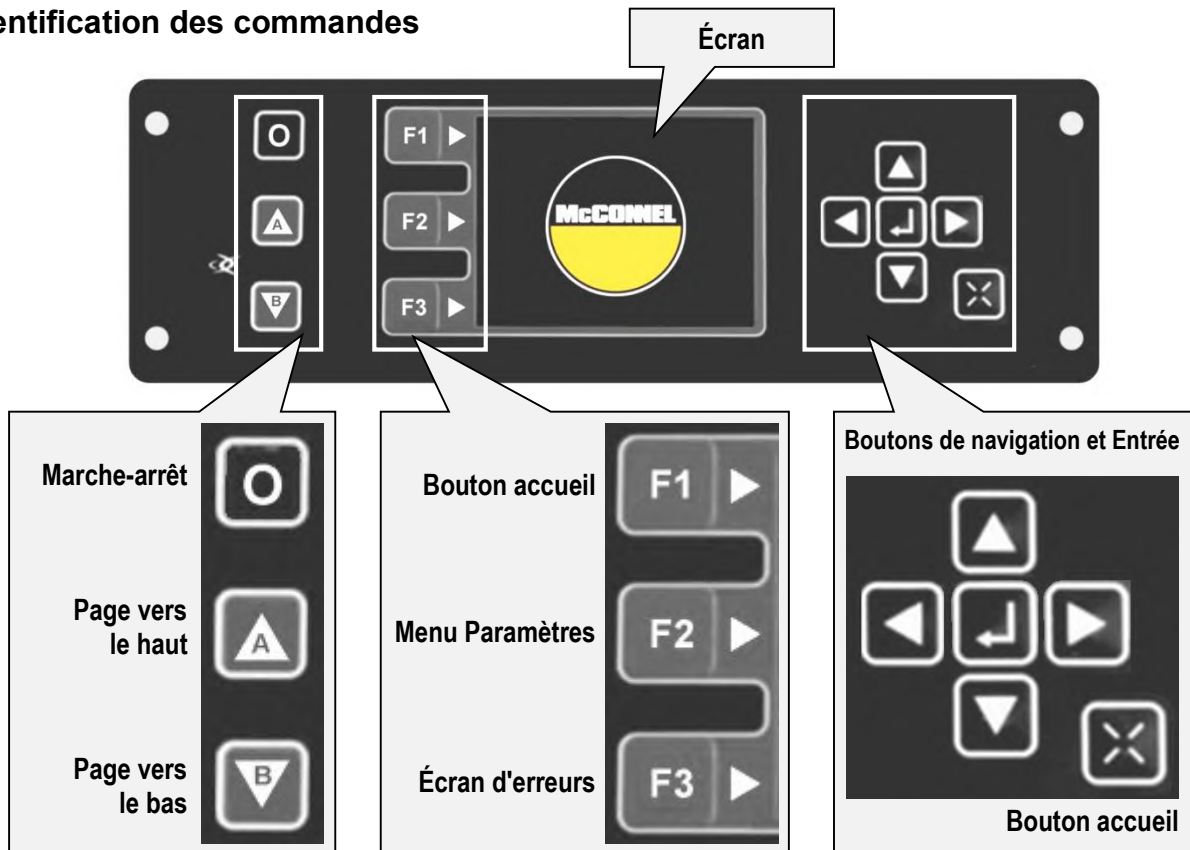

Fonctions de commande

Touche	Fonction
	Touche marche/arrêt Allume/éteint le panneau de commande
	Touche de page vers le haut Appuyer pour faire défiler un menu vers le haut
	Touche de page vers le bas Appuyer pour faire défiler un menu vers le bas
	Touche accueil (F1) Appuyer pour afficher l'écran d'accueil
	Touche de menu des paramètres (F2) Appuyer pour accéder au menu des paramètres
	Touche d'écran d'erreurs (F3) Appuyer pour afficher les messages d'erreur

Touche	Fonction
	Touche de navigation vers le haut Appuyer pour naviguer vers le haut
	Touche de navigation vers la gauche Appuyer pour naviguer vers la gauche
	Touche de navigation vers la droite Appuyer pour naviguer vers la droite
	Touche de navigation vers le bas Appuyer pour naviguer vers le bas
	Touche entrée/sélection Appuyer pour sélectionner ou saisir
	Touche de bouton d'accueil Appuyer pour retourner à l'écran d'accueil

ACCÈS AUX ÉCRANS

Marche-arrêt

Appuyer sur le bouton marche-arrêt pour allumer le panneau de commande :

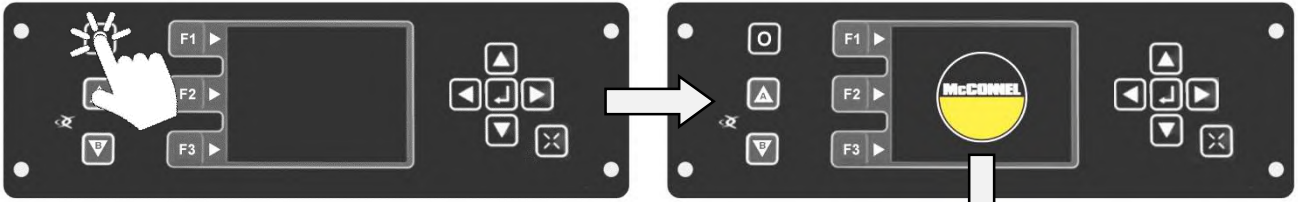

INFO Si une débroussailleuse à fléaux est fixée à la machine, un « écran d'avertissement de capot avant » s'affiche ; cet écran exige de l'opérateur qu'il sélectionne « activation » ou « désactivation » de la fonction de commande de capot avant pour permettre l'accès à des écrans supplémentaires.



Utiliser les boutons de « flèches directionnelles » pour choisir une option et appuyer sur le bouton « entrée » pour confirmer ; l'écran d'accueil s'affiche alors.

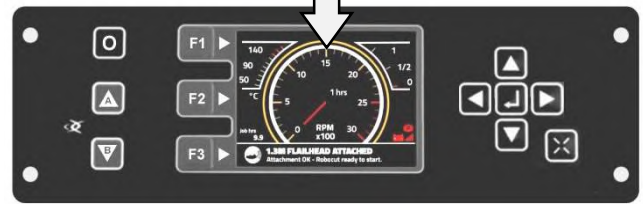

Écran d'accueil

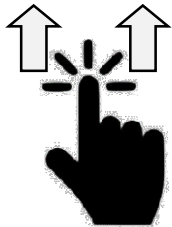

Utilisez l'un ou l'autre bouton pour revenir à l'écran d'accueil

- Jauge de température
- Compte-tours (tr/min x 100)
- Compteur horaire
- Jauge de carburant
- Barre d'état
- Notifications et messages

Paramètres – Écran de menu principal

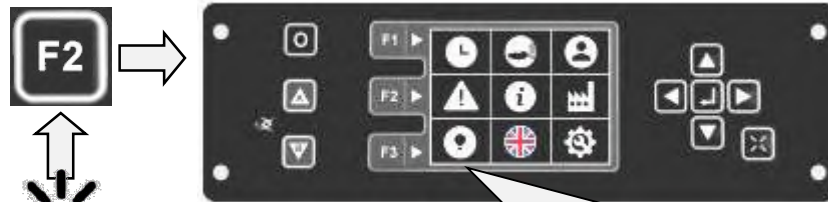

Utiliser les boutons de navigation pour sélectionner et saisir la catégorie de paramètres souhaitée.

REMARQUE
Une action sur ce bouton avant de terminer la saisie des paramètres annule la saisie et vous renvoie à l'écran d'accueil.

	Minuteries de travail		Paramètres d'accessoires		Paramètres utilisateur
	Avertissements et erreurs		Écrans d'informations		Réinitialisation globale
	Paramètres d'éclairage		Paramètres de langue		Paramètres de service

MENUS DES PARAMÈTRES

Accès aux sous-menus des paramètres

Pour accéder aux sous-menus des paramètres, appuyer sur le bouton « F2 » pour afficher l'écran des paramètres principaux.

Naviguer jusqu'à l'icône de paramètres souhaitée en utilisant les boutons de flèches directionnelles ; l'icône sélectionnée est mise en surbrillance (jaune).

Appuyez sur le bouton « Entrée » pour accéder au sous-menu des paramètres sélectionnés.

Paramètres de minuterie de travail

Appuyer sur « F2 ».

Utiliser les boutons fléchés pour mettre en surbrillance les paramètres « Minuterie de travail ».

Appuyer sur le bouton « Entrée ».

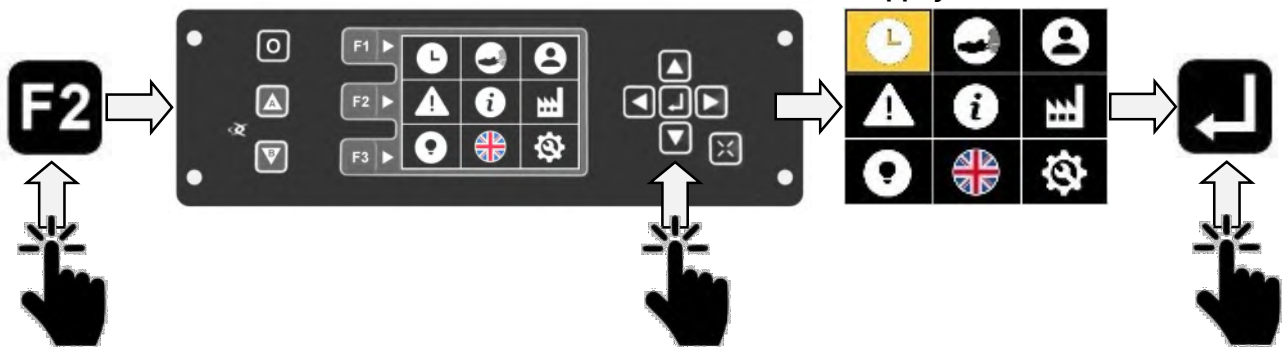

Les paramètres de minuterie de travail mesurent, enregistrent et conignent les renseignements suivants :

1. Temps d'exécution de travail de l'outil fixé dans le sens de la descente (ou direction 1).
2. Temps d'exécution de travail de l'outil fixé dans le sens de la montée (ou direction 2).
3. Temps de fonctionnement du moteur pour le travail.
4. Utilisation de la puissance du moteur pour le travail : charge en % au régime actuel* (enregistré comme temps en % à la charge en %).
5. Temps total de fonctionnement de l'outil fixé dans le sens de la descente (ou direction 1).
6. Temps total de fonctionnement de l'outil fixé dans le sens de la montée (ou direction 2).
7. Temps total de fonctionnement du moteur.



(*) Pour une bonne santé et un bon rendement du moteur, l'utilisation de la puissance doit idéalement être maintenue dans des plages de pourcentage supérieures – ceci est réalisé en faisant tourner le moteur à un régime inférieur ; cela offre également une augmentation des économies de carburant.

ELEMENT	JOB	TOTAL	RESET
	9999.9	9999.9	
	9999.9	9999.9	
	9999.9	9999.9	
POWER USAGE			
<25%	<50%>	>75%	
10.0	25.0	65.0	

Les temps de travail (éléments 1, 2, 3 et 4 de la liste ci-dessus) peuvent être réinitialisés en naviguant jusqu'au symbole de réinitialisation sur l'écran et en sélectionnant Entrée sur le clavier; ceci remet à zéro (0) tous les chiffres enregistrés pour les travaux.

Les temps totaux (éléments 5, 6 et 7 de la liste ci-dessus) ne peuvent pas être réinitialisés et servent à enregistrer les temps de fonctionnements totaux pour ces 3 éléments de la machine.

Quitter : pour quitter le menu, appuyer sur l'un des boutons suivants :

- Retour à l'écran précédent.
- F2** Retour au menu des paramètres principaux.
- F1** Retour à l'écran d'accueil.

Paramètres d'accessoires

Appuyer sur « F2 ».

Utiliser les boutons fléchés pour mettre en surbrillance « Paramètres d'accessoires ».

Appuyer sur le bouton « ENTRÉE ».

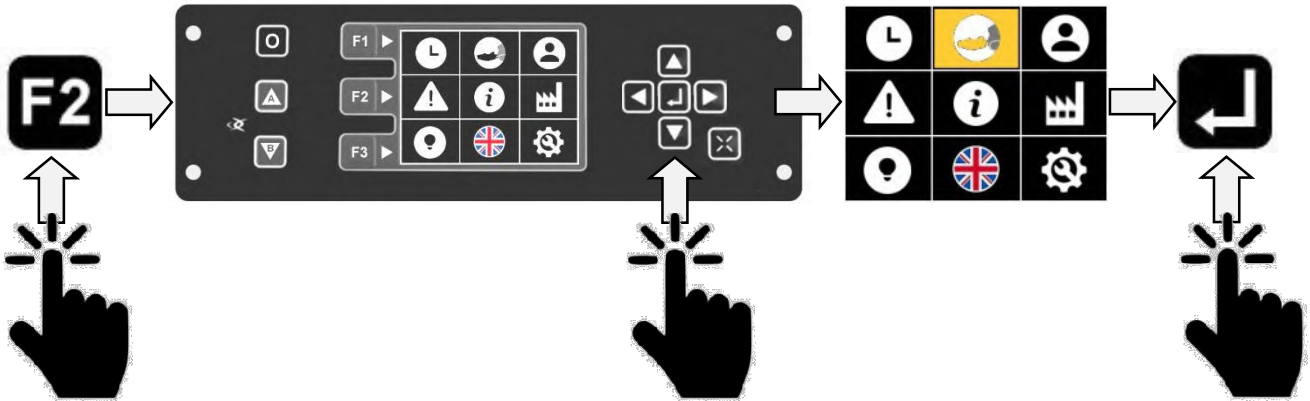

Des listes d'accessoires s'affichent sur l'écran « Page 1 ».

Appuyer sur le bouton **A** ou **B** pour faire défiler les pages.

Bouton « A » = défilement en sens direct / Bouton « B » = défilement en sens inverse.

ATTACHMENTS
ROBO FLAILHEAD
ROBO MULCHER
ROBO FOREST
ROBO ROTARY TURF MOWER
ROBO CUTTERBAR MD
ROBO RAKE
ROBO STUMP GRINDER

Page 1.

ATTACHMENTS
ROBO CHIPPER
ROBO BLADE
ROBO TRENCHER
ROBO SNOW-BLOWER
ROBO BRUSH
ROBO FORK
ROBO ROTARY TILLER

Page 2.

ATTACHMENTS
ROBO ROTARY HARROW
ROBO TOE-TIP BUCKET
ROBO LOADER & BUCKET
ROBO GRAPPLE BUCKET
ROBO AIR BLAST SPRAYER
ROBO TREE SHAKER
ROBO AUX

Page 3.

Utiliser les boutons de navigation **▼** et **▲** pour faire défiler la liste d'accessoires.



Utiliser les boutons de navigation **▼** et **▲** pour faire défiler les options d'accessoire.

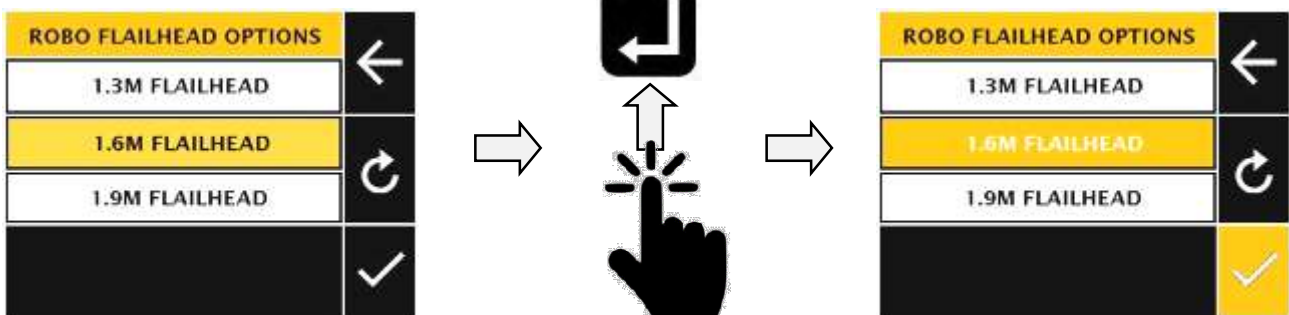

Une fois l'option requise en surbrillance, appuyer sur le bouton « ENTRÉE » pour sélectionner l'option ; l'icône de « coche » se met en surbrillance et la couleur de texte de l'option passe du noir au blanc pour confirmer la sélection.

Appuyer sur « Entrée » pour quitter les paramètres et retourner à l'écran d'accueil

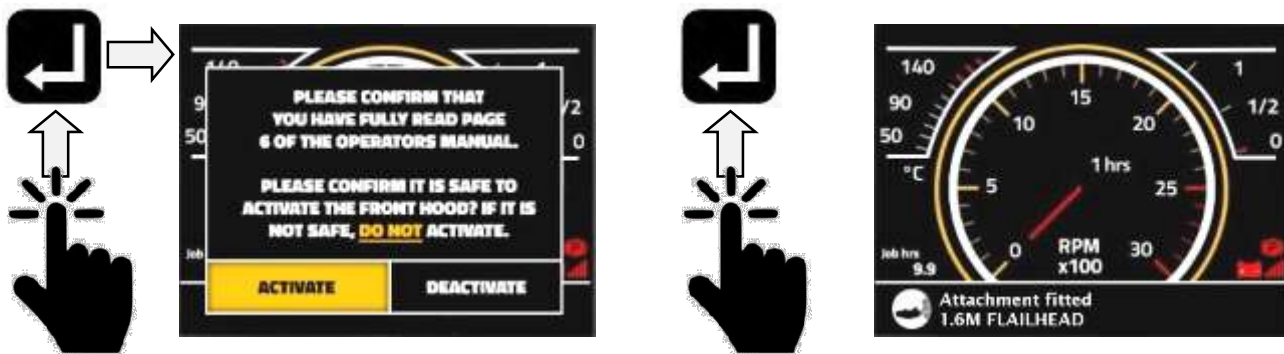

Débroussailleuses à fléaux uniquement : l'écran d'avertissement de capot s'affiche, utiliser les boutons de navigation pour sélectionner « ACTIVER » ou « DÉSACTIVER » ; consulter la page 6 pour obtenir des renseignements importants sur l'activation du capot.

Appuyer sur le bouton « ENTRÉE » pour sélectionner votre option ; l'écran d'avertissement est remplacé par l'écran d'accueil. Pour les accessoires autres que les débroussailleuses à fléaux, l'écran d'avertissement de capot ne s'affiche pas.

REMARQUE Les renseignements relatifs à l'accessoire sélectionné s'affichent maintenant dans la zone de notification de l'écran d'accueil pendant 20 secondes ; ces renseignements s'affichent également pendant 20 secondes à chaque démarrage de la machine.

Robo Aux

La sélection de « ROBO AUX » dans la liste des accessoires permet d'utiliser des machines compatibles qui peuvent être reliées à l'alimentation auxiliaire continue du Robocut et utilisées par l'intermédiaire de leur propre module de commande. Le système hydraulique auxiliaire du Robocut fournit un débit d'huile continu pouvant atteindre 16 L/min.

La procédure de sélection de ce type d'accessoires est la suivante :

Appuyer sur « F2 ».

Utiliser les boutons fléchés pour mettre en surbrillance « Paramètres d'accessoires ».

Appuyer sur le bouton « ENTRÉE ».

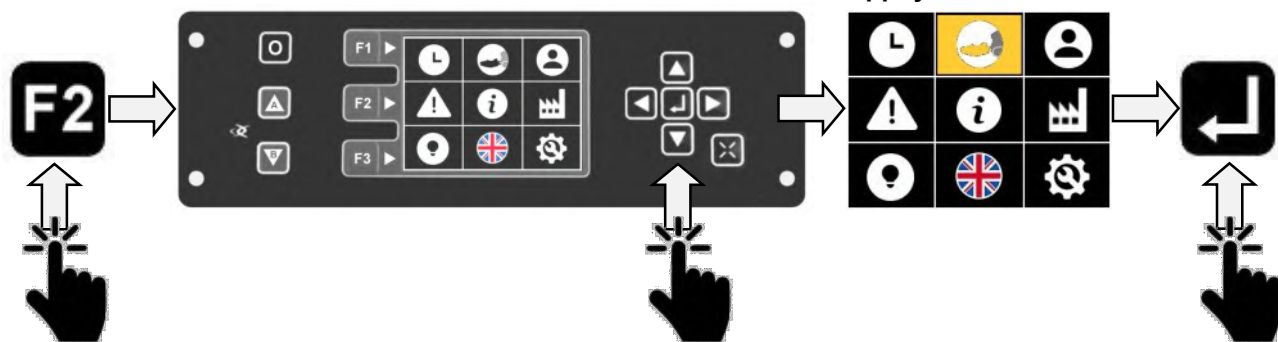

Naviguer jusqu'à « ROBO AUX » à l'aide des boutons de page **A** **B** et des boutons de navigation **▼** **▲**

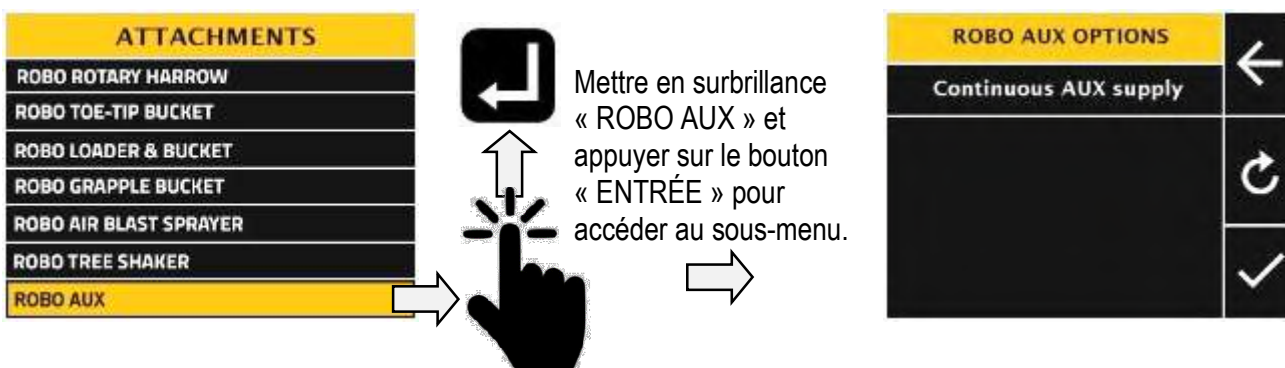

Utiliser le bouton de navigation  ou  pour sélectionner « Alimentation AUX continue ».

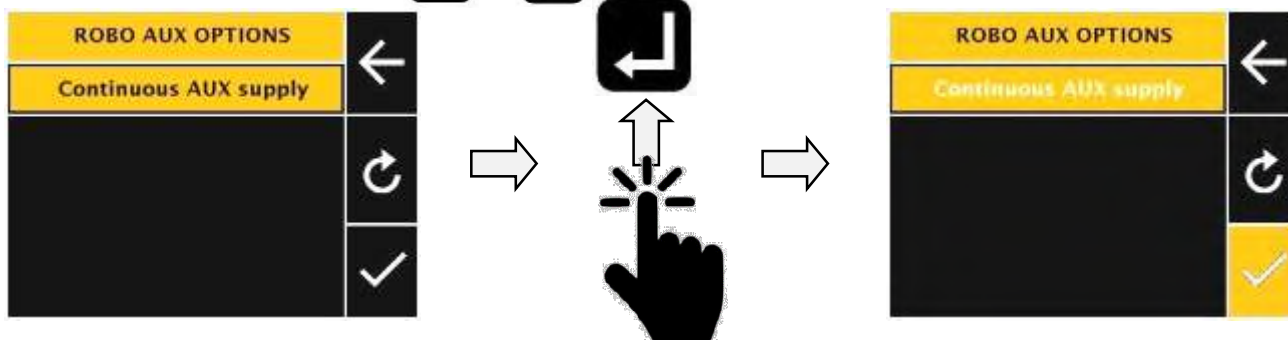

Une fois « Alimentation AUX continue » en surbrillance, appuyer sur le bouton « ENTRÉE » pour la sélectionner ; l'icône de « coche » se met en surbrillance et la couleur de texte de l'option passe du noir au blanc pour confirmer la sélection.

Appuyer sur « Entrée » pour quitter les paramètres et retourner à l'écran d'accueil

REMARQUE

Les informations sur les pièces jointes seront affichées dans la zone de notification de l'écran d'accueil pendant 20 secondes. cette information sera également affichée pendant 20 secondes à chaque démarrage de la machine.



Branchements hydrauliques pour accessoires auxiliaires

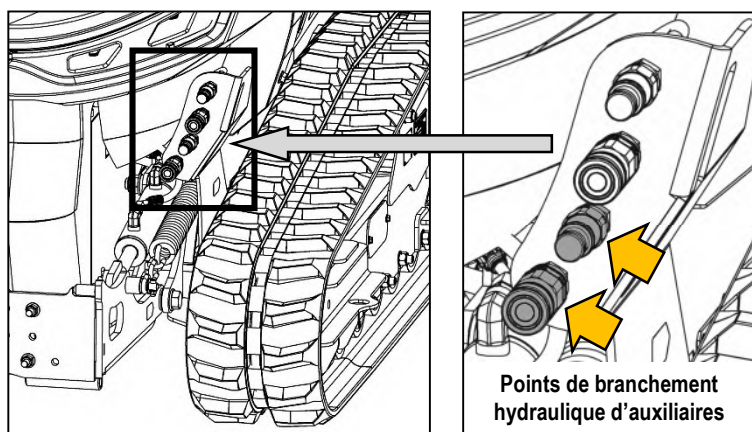

Interrupteur de commande auxiliaire







Informations sur la navigation pour la saisie de paramètres

Pour une saisie plus rapide, le logiciel du panneau de commande a été conçu pour offrir une « voie directe » de navigation pour la saisie de paramètres grâce à une utilisation prédominante du bouton « Entrée » ; ceci fonctionne en sélectionnant automatiquement l'icône de commande par défaut suivante qui est requise pour progresser rapidement vers l'étape suivante du processus de définition des paramètres.





Lors de la saisie de paramètres, les utilisateurs peuvent se détourner à tout moment de la voie de navigation par défaut en utilisant les boutons de navigation pour sélectionner une autre commande sur l'écran et confirmer la sélection en utilisant le bouton « Entrée ».

Les icônes de commande courantes présentées ci-dessous accomplissent la fonction désignée ; sélectionner une icône de commande et appuyer sur le bouton « Entrée » pour confirmer et activer la commande.

Icônes de commande courantes

-  Retour à l'écran précédent.
-  Quitter les paramètres sans modifier.
-  Confirmer/accepter.
-  Diminuer une valeur de paramètres.
-  Augmenter une valeur de paramètres.

Boutons de navigation dans les paramètres

-  Accès aux paramètres principaux.
-  Boutons de navigation (vers le bas illustré).
-  Bouton Entrée (confirmer).
-  Bouton Page vers le haut.
-  Bouton Page vers le bas.

Paramètres utilisateur

Appuyer sur « F2 ».

Utiliser les boutons fléchés pour mettre en surbrillance les paramètres « Utilisateur ».

Appuyer sur le bouton « Entrée ».

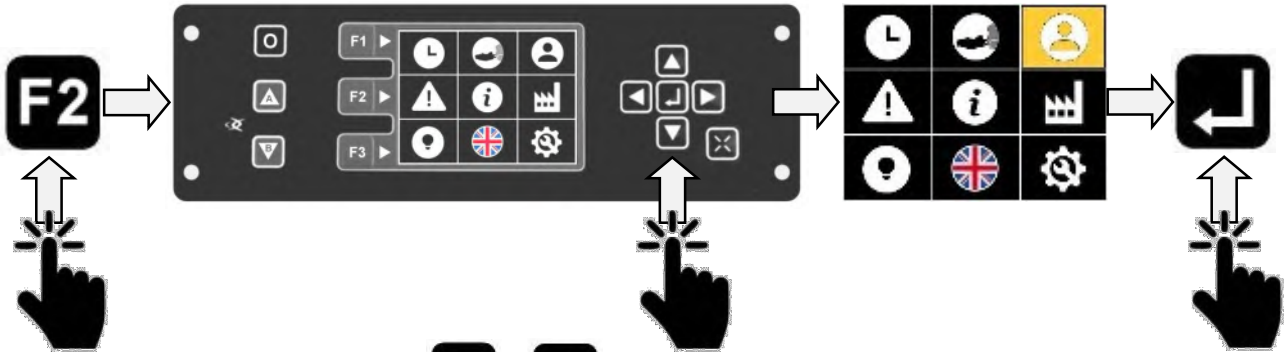

Utiliser les boutons de navigation ▼ et ▲ pour faire défiler jusqu'aux catégories dans le menu des paramètres utilisateur.

Paramètres de flottement – Étalonnage automatique

Étalonnage des paramètres de flottement pour l'accessoire spécifique installé.

La machine doit être garée sur un site ferme et plan pour que l'étalonnage du flottement puisse se faire avec précision.



Utiliser les boutons de navigation ▼ et ▲ pour sélectionner l'icône de poids.

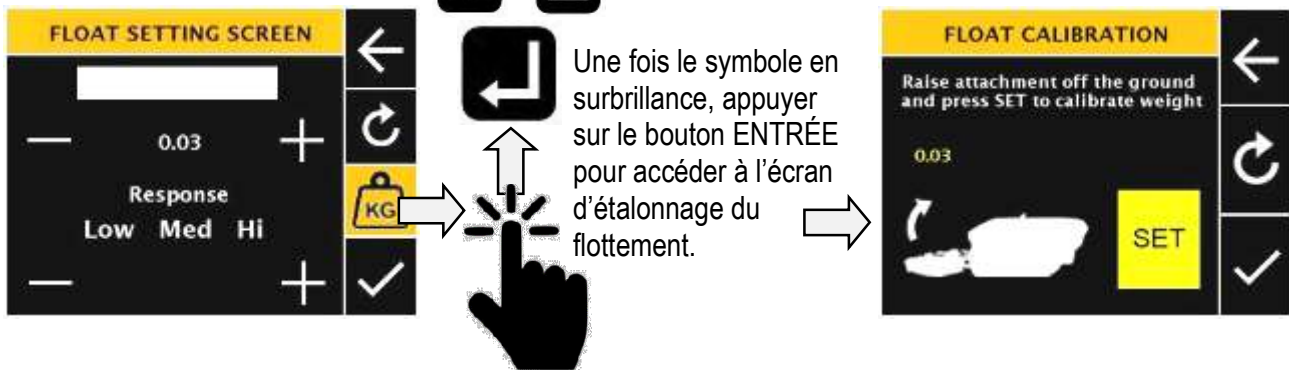

À l'aide de la télécommande, soulevez l'accessoire installé pour le dégager du sol.

Appuyer sur « Entrée » pour étalonner (la « coche » se met en surbrillance).

Appuyer sur « Entrée » pour quitter l'écran d'étalonnage.

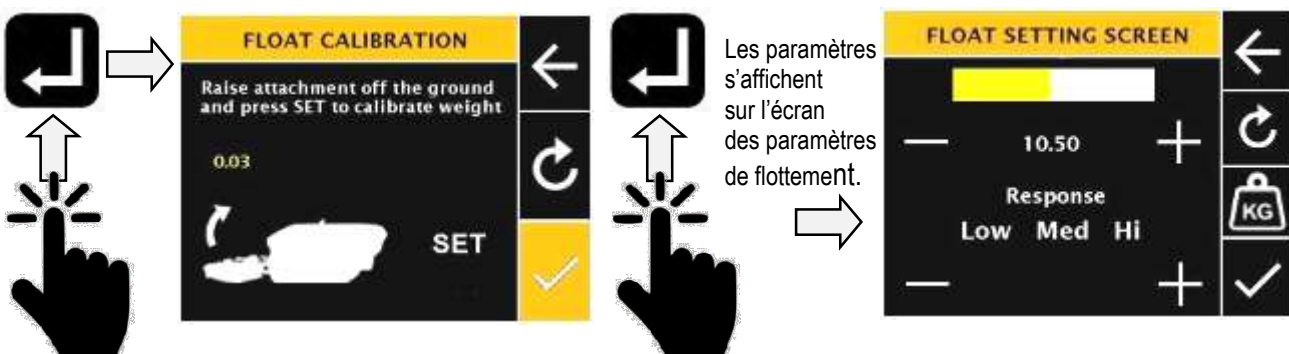

Paramètres de flottement – Réglages manuels

Les paramètres de flottement peuvent être réglés manuellement par l'utilisateur pour les adapter à des exigences individuelles ; ces réglages s'effectuent sur l'écran « Paramètres de flottement ».

Les réglages disponibles sont :

- augmentation/diminution de la pression supportée par la machine.
- vitesse de réponse du flottement ; **BASSE** (recommandé), **MOYENNE** ou **ÉLEVÉE**.

Réglage du poids supporté :

Naviguer pour mettre en surbrillance l'icône « + » ou « - » puis appuyer sur le bouton « Entrée » à plusieurs reprises pour augmenter ou diminuer la valeur de la pression supportée par la machine (en bars).

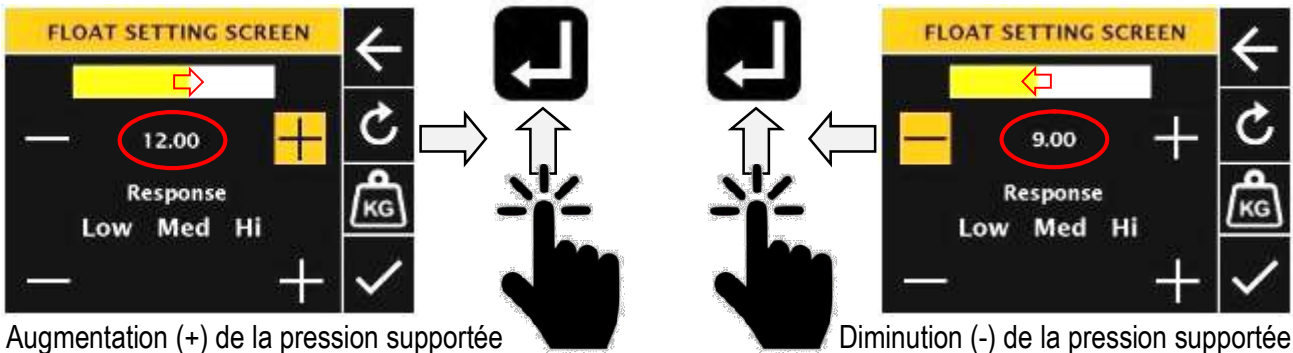

Augmentation (+) de la pression supportée

Diminution (-) de la pression supportée

Appuyer sur « Entrée » à plusieurs reprises pour régler

Réglage de la réponse du flottement :

Naviguer pour mettre en surbrillance l'icône « + » ou « - » puis appuyer sur le bouton « Entrée » pour faire défiler les options **BAS** • **MOY** • **ÉL**

Sélectionner « + » et utiliser « Entrée » pour faire défiler de gauche à droite et sélectionner « - » et utiliser « Entrée » pour faire défiler de droite à gauche.

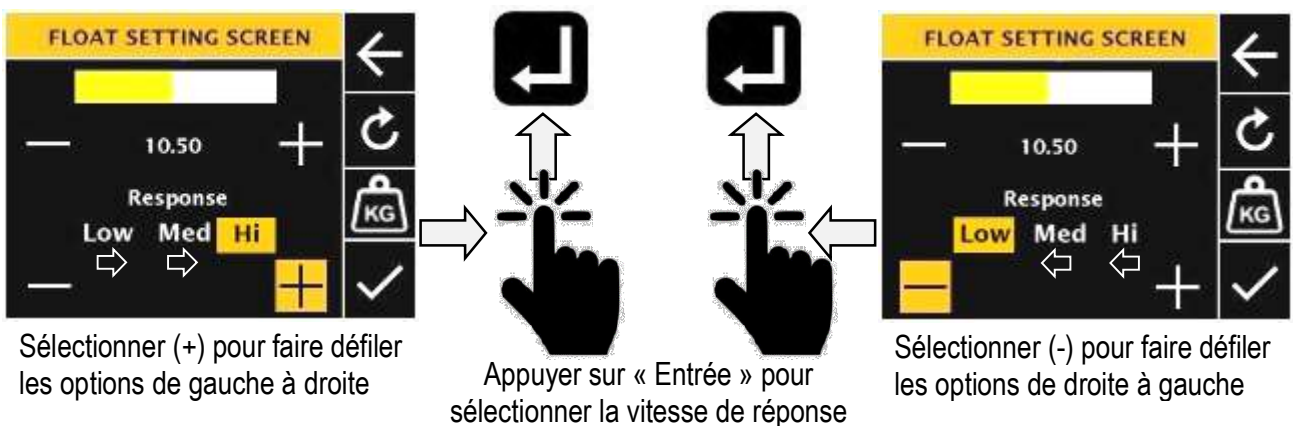

Sélectionner (+) pour faire défiler les options de gauche à droite

Appuyer sur « Entrée » pour sélectionner la vitesse de réponse

Sélectionner (-) pour faire défiler les options de droite à gauche

Le paramètre de vitesse de réponse du flottement par défaut est **BAS** : c'est l'option recommandée pour un travail normal et des conditions normales.

Naviguer jusqu'à l'icône de « coche » et appuyer sur « Entrée » pour accepter les paramètres et quitter l'écran des paramètres de flottement.

Utilisation du flottement



Appuyer sur le bouton **AUX** de la télécommande pour **ACTIVER** ou **DÉSACTIVER** la fonctionnalité de flottement.

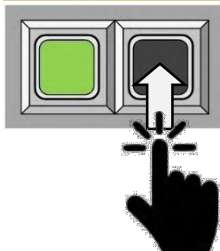

À moins qu'ils ne soient modifiés ultérieurement, lorsque le flottement a été étalonné et/ou que les paramètres individuels de flottement ont été saisis, les paramètres relatifs à cet accessoire particulier restent dans la mémoire du système, même si l'accessoire est déposé de la machine et installé à nouveau plus tard.

Paramètres d'activation/désactivation du capot avant

Ceci permet l'activation ou la désactivation de l'utilisation du capot avant sur les débroussailleuses à fléaux.

Lorsqu'une débroussailleuse à fléaux est installée sur la machine, l'écran d'activation / désactivation du capot s'affiche automatiquement à chaque démarrage de la machine.

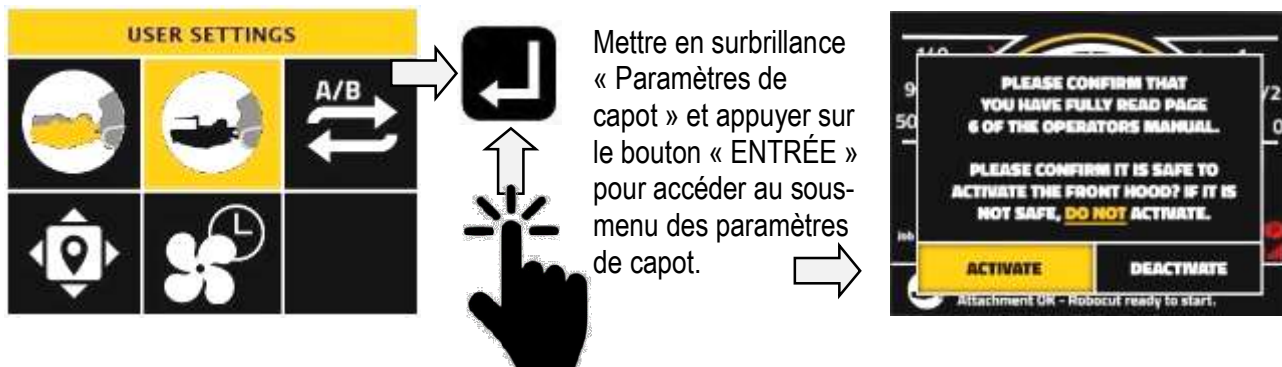

⚠ AVERTISSEMENT

Il incombe à l'opérateur de s'assurer que toutes les conditions de sécurité sont remplies avant de sélectionner l'option d'activer le capot. Les opérateurs de cette machine sont responsables de la sécurité des personnes et des biens au voisinage de la machine en fonctionnement ; en cas de doute, le travail ne doit être effectué qu'avec le capot désactivé.

Utiliser les boutons de navigation ◀ ou ▶ pour sélectionner « ACTIVER » ou « DÉACTIVER ».

Appuyer sur « Entrée » pour confirmer le paramétrage et retourner à l'écran d'accueil.



Sur les machines équipées d'un accessoire autre qu'une débroussailleuse à fléaux, l'écran des paramètres de capot n'est pas fonctionnel et l'écran d'avertissement de capot ne s'affiche pas lors du démarrage de la machine.

Changement de fonction du joystick / échange de direction

Permet aux utilisateurs de personnaliser les fonctions des manettes et/ou le sens du déplacement en marche avant de la machine pour des préférences personnelles ou pour accomplir une tâche spécifique.



Les modifications de ces paramètres ne sont retenues que pour la durée de la période d'utilisation – si la machine est mise hors tension, toutes les modifications des paramètres des manettes et du sens de déplacement reviennent aux valeurs par défaut ; ceci est destiné à garantir que les commandes fonctionnent d'une façon familière pour tous les utilisateurs lors du démarrage.



Pour modifier les fonctions des manettes, consulter les paramètres ci-dessous – si une modification des fonctions des manettes et du sens de déplacement est requise, se référer aux paramètres présentés à la page suivante.

Options de fonctions des manettes pour le mode « marche avant »

1. La manette gauche assure le déplacement / la manette droite assure la direction (par défaut).
2. La manette gauche assure le déplacement et la direction.
3. La manette droite assure le déplacement et la direction.

Paramètres de modification des fonctions des manettes

Utiliser les boutons de navigation pour mettre en surbrillance le paramètre de manette personnalisé.

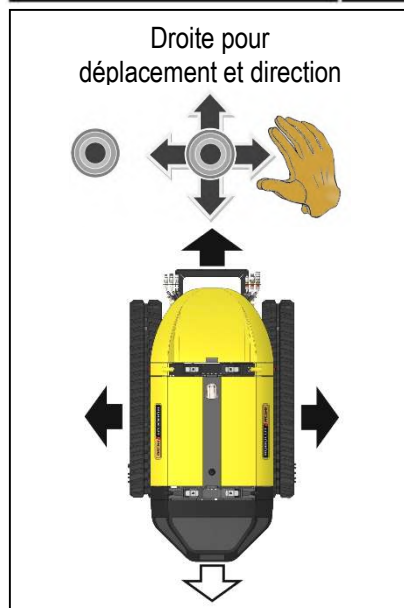
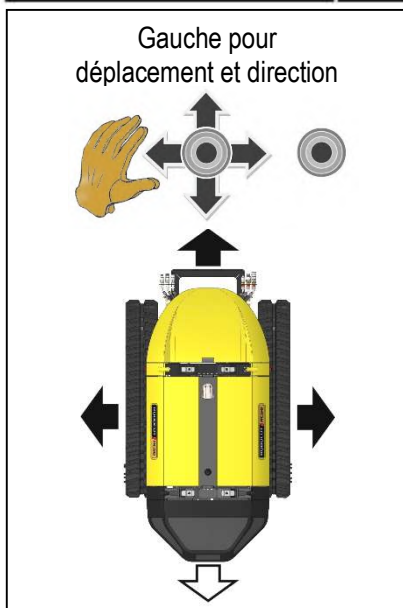
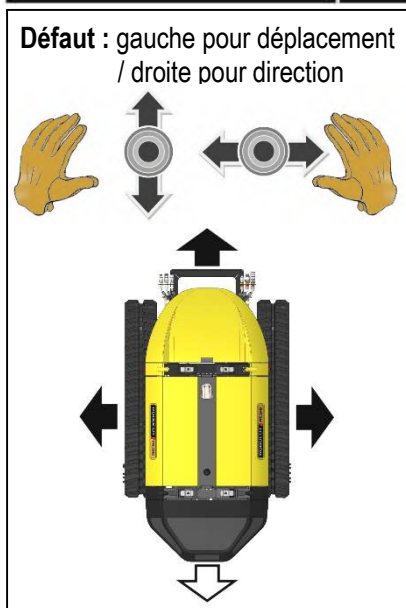
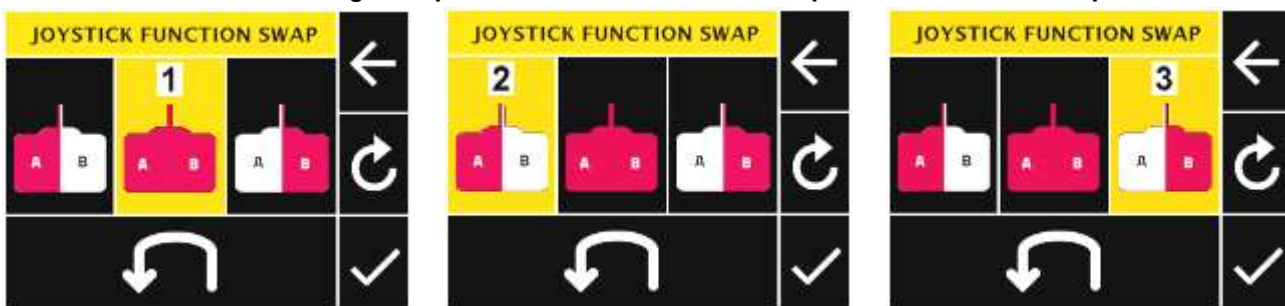

Appuyer sur « Entrée » pour mettre en surbrillance la « coche », appuyez à nouveau sur « Entrée » pour confirmer le paramétrage et retourner à l'écran d'accueil.

Options de fonctions des manettes pour le mode « marche arrière »

4. La manette gauche assure le déplacement / la manette droite assure la direction – la machine circule en marche arrière.
5. La manette gauche assure le déplacement et la direction – la machine circule en marche arrière.
6. La manette droite assure le déplacement et la direction – la machine circule en marche arrière.

Paramètres de modification des fonctions des manettes et sélection de la marche arrière

Utiliser les boutons de navigation pour mettre en surbrillance le paramètre de manette requis et le changement du sens de dépassement. ↶

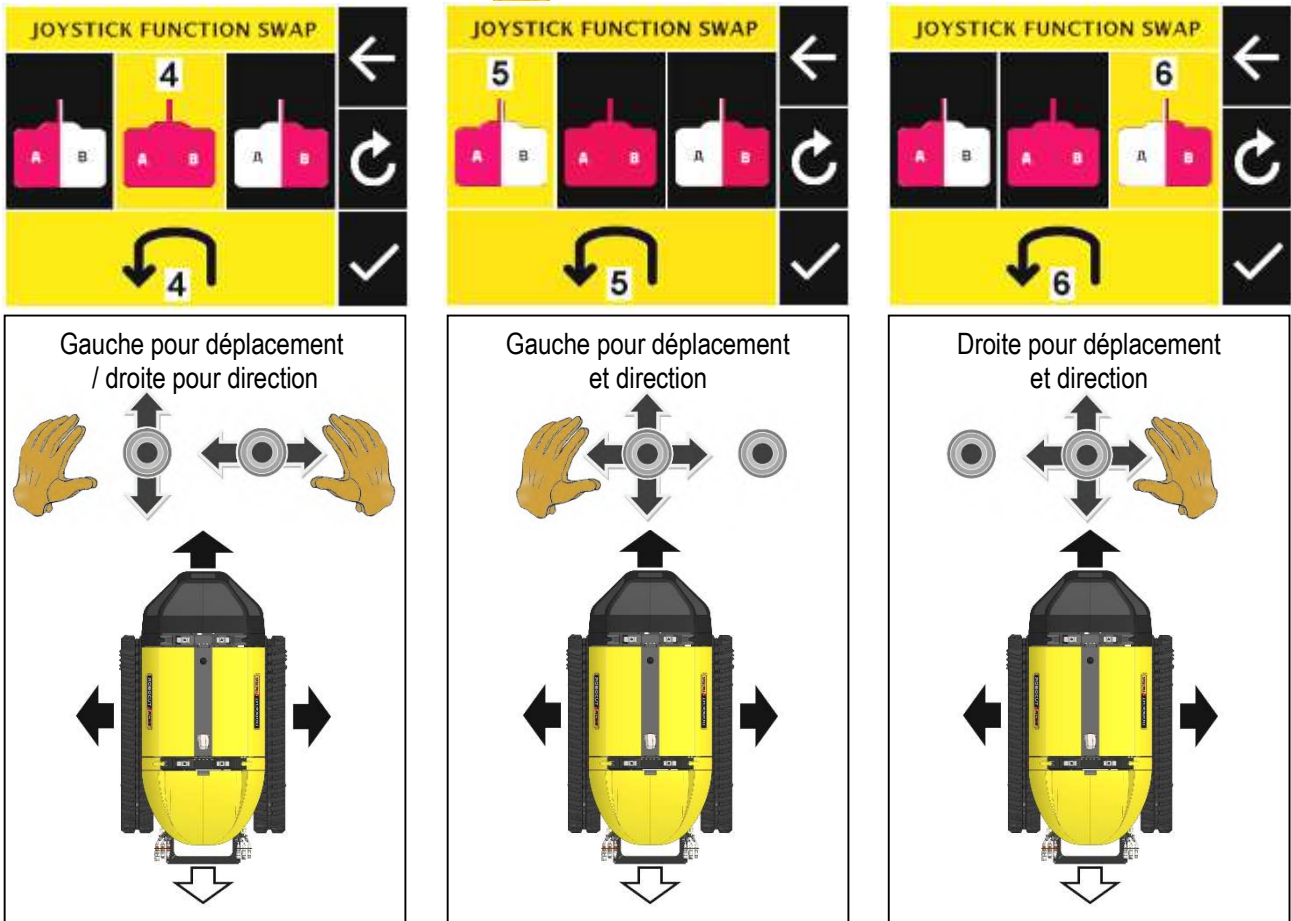

Appuyer sur « Entrée » pour mettre en surbrillance la « coche », appuyez à nouveau sur « Entrée » pour confirmer le paramétrage et retourner à l'écran d'accueil.

⚠ AVERTISSEMENT

Lorsque vous utilisez la machine avec le joystick et / ou le sens de la course inversé, tout ou partie des fonctions du joystick ne correspondront pas aux décalcomanies d'informations de commande sur la télécommande ; les utilisateurs doivent veiller à rester conscients de cela à tout moment lors de l'utilisation de la machine avec les commandes de joystick réaffectées. Ces paramètres reviendront automatiquement aux valeurs par défaut lors du redémarrage de la machine.

Paramètres de ventilateur réversible

Permet aux utilisateurs de personnaliser l'intervalle de temps prédéfini pour le ventilateur réversible automatique.



L'intervalle de temps par défaut pour la fonctionnalité d'inversion du ventilateur est de 5 minutes ; l'utilisateur peut choisir un intervalle de temps de son choix qui peut être réglé sur toute valeur comprise entre 3 et 30 minutes. Les modifications effectuées subsistent dans le nouveau paramétrage à moins d'un changement ultérieur ou d'une réinitialisation globale.

Paramétrage de l'intervalle de temps

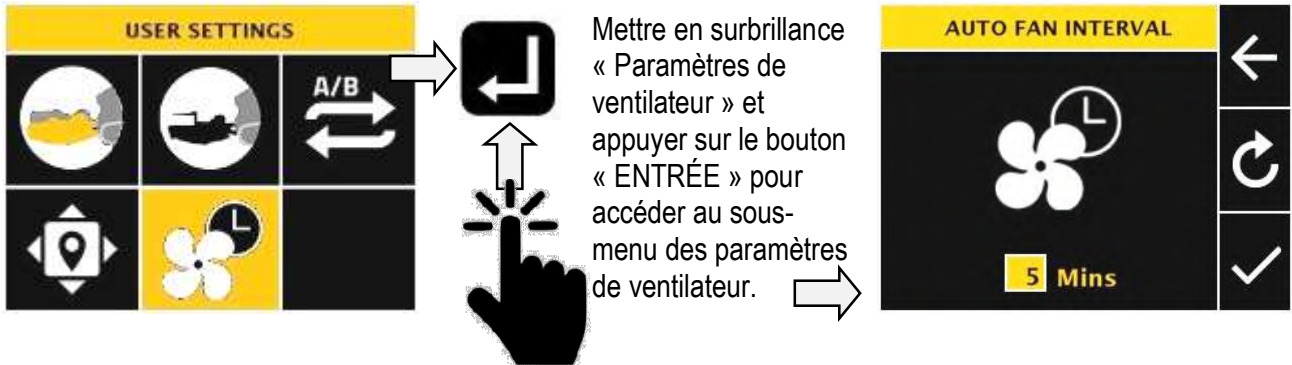

Appuyer sur « Entrée » pour modifier le temps.

Utiliser les boutons de navigation pour régler le temps affiché.

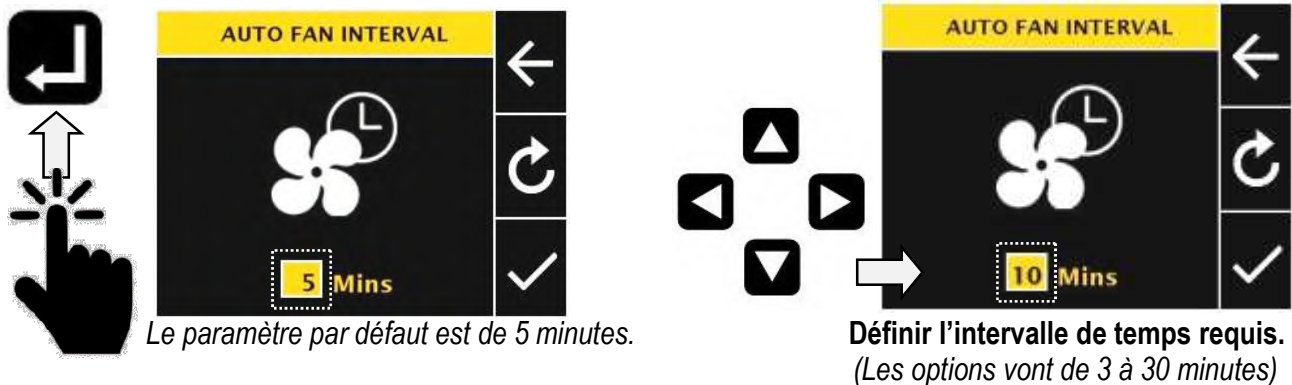

Appuyer sur « Entrée » pour confirmer le temps.

Appuyer sur « Entrée » pour activer le paramètre de ventilateur.

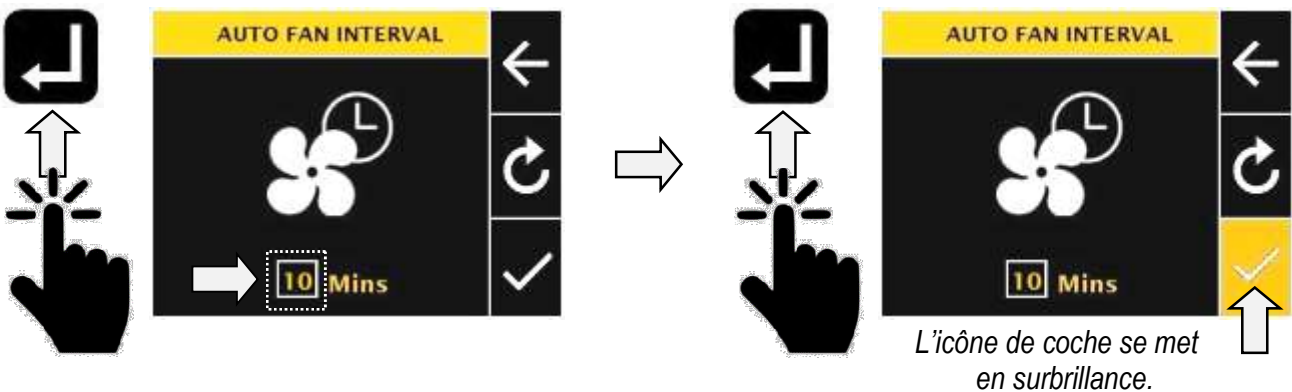

Appuyer sur « Entrée » pour accepter et quitter l'écran.

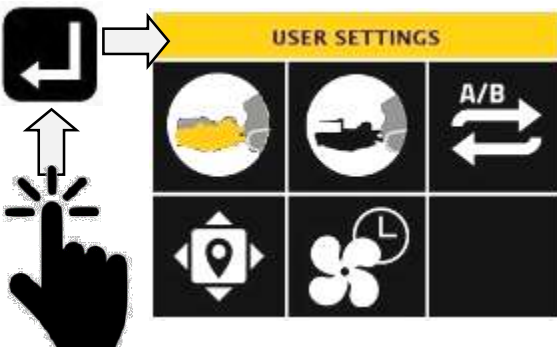

ATTENTION

Le système de ventilateur réversible automatique est conçu pour réduire l'accumulation de poussière et de débris dans la matrice du radiateur ; il est conseillé de régler l'intervalle de temps sur une valeur plus basse qui active l'inversion du ventilateur plus fréquemment ; ceci est particulièrement important lors d'une utilisation dans des conditions sèches et poussiéreuses.

Écrans d'avertissement et d'erreur

Ces écrans affichent des avertissements et/ou des informations relatives à des erreurs en provenance des systèmes de gestion du moteur et de la machine.

Appuyer sur « F2 ».

Utiliser les boutons fléchés pour mettre en surbrillance « Paramètres d'avertissement ».

Appuyer sur le bouton « ENTRÉE ».

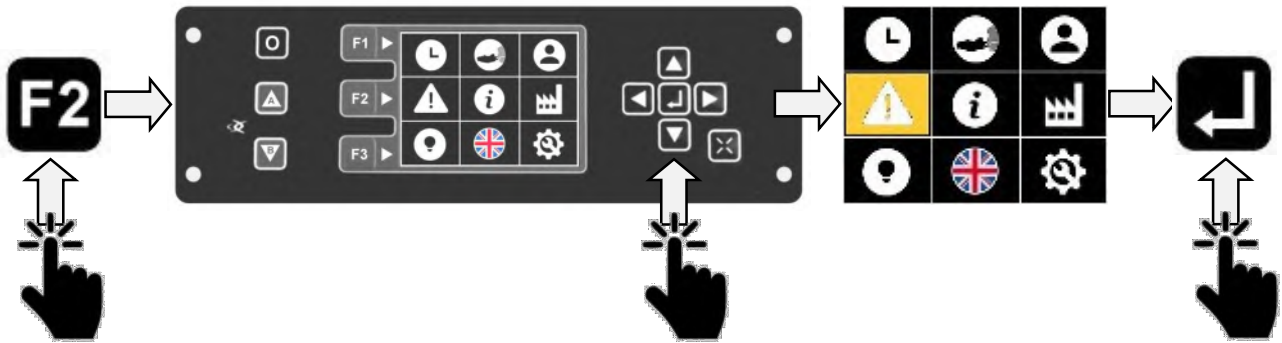

Le menu des catégories s'affiche.

Utiliser les boutons de navigation pour mettre en surbrillance la catégorie souhaitée.

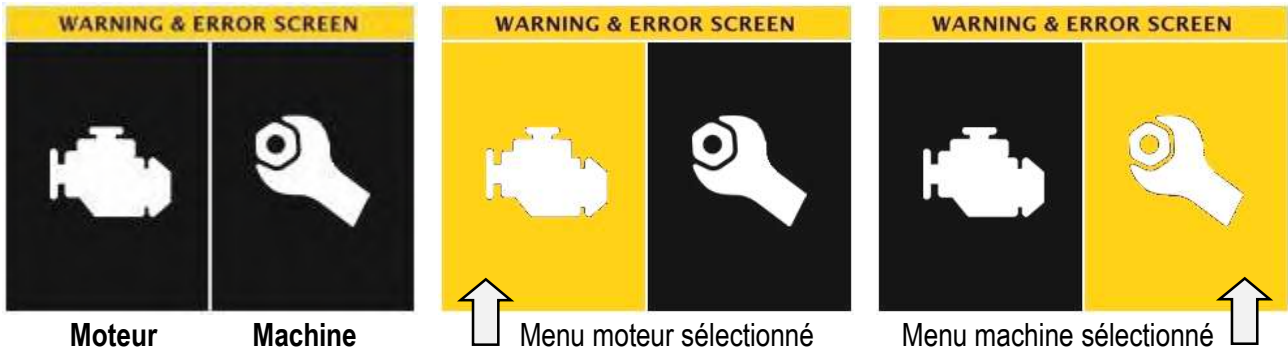

Menu moteur

Appuyer sur « Entrée » pour afficher l'écran de défauts moteur.

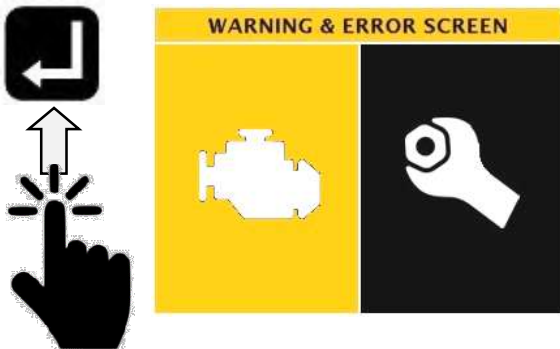

Menu machine

Appuyer sur « Entrée » pour afficher l'écran d'erreurs véhicule.



Écran d'affichage des défauts moteur :

ENGINE FAULTS			
	FMI	SPN	Count
1	0	0	0
2	0	0	0
3	0	0	0
4	0	0	0
5	0	0	0

ATTENTION

Si un défaut moteur est affiché, la machine doit être arrêtée immédiatement et le code de défaut signalé à votre revendeur local. Lorsqu'un défaut moteur se produit, le moteur passe en « mode dégradé » ; la machine ne doit pas être utilisée jusqu'à ce que le défaut soit rectifié.

Écran d'affichage des erreurs véhicule :

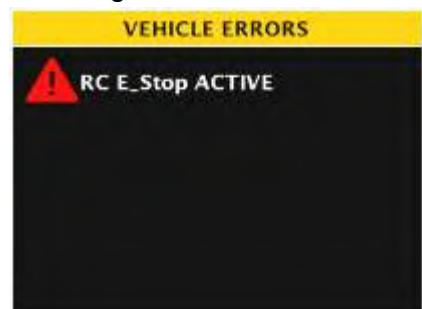

Si une erreur véhicule s'affiche, il convient de vérifier la cause et de prendre des mesures appropriées pour rectifier le problème et effacer l'erreur. L'exemple d'erreur présenté ci-dessus (**Arrêt urgence RC ACTIF**) est un message que le système envoie lorsque la machine ne détecte pas de signal radio en provenance du module de télécommande ; une mise sous tension du module de télécommande et une synchronisation de la commande avec la machine effacent ce message d'erreur.

Écrans d'informations

Écrans d'identification de machines et de renseignements/rapports de service.

Appuyer sur « F2 ».

Utiliser les boutons fléchés pour mettre en surbrillance « Paramètres d'informations ».

Appuyer sur le bouton « ENTRÉE ».

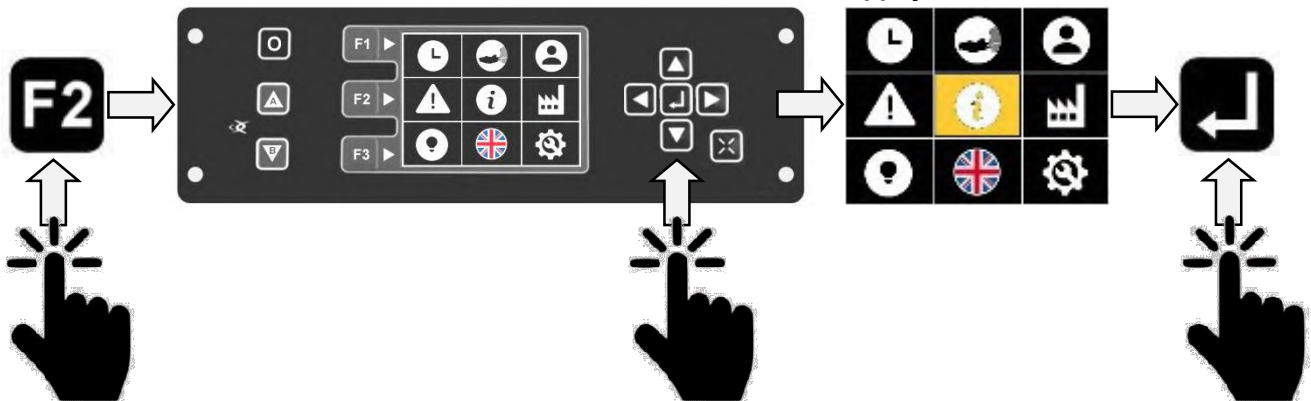

Le menu des catégories s'affiche.

Utiliser les boutons de navigation pour sélectionner la catégorie.

The 'INFORMATION' menu is divided into three categories, each with a set of icons:

- Informations machine**: Modèle et n° de série. Infos version logiciel.
- Historique de service**: Registre de service de machine. Date et n° de service.
- Service**: Listes de contrôle de service. Vérification du service.

Informations machine

Appuyer sur « Entrée » pour accéder à l'écran des informations machine.

The 'MACHINE INFORMATION' screen displays the following details:

- Détails du logiciel : ►
- Détails du micrologiciel : ►
- Date de fabrication : ►
- code QR : [lien direct vers notice d'utilisation en PDF](#)
- Modèle et n° de série ►

Additional information shown on the screen includes: SOFTWARE VERSION: Robocut 2V08-006, FIRMWARE - Main: 2.59, FIRMWARE - Slave: 2.34, NODE ID: 72, MANUFACTURE DATE: 2019, MODEL NUMBER: RC 40560000, SERIAL NUMBER: 19XXXXXX.

Appuyer sur « Entrée » pour quitter l'écran.



Le code QR présent sur l'écran d'informations offre un accès direct à la version en ligne la plus récente de cette notice d'utilisation ; cette dernière peut être lue en ligne ou téléchargée sur votre appareil.

Historique de service

Appuyer sur « Entrée » pour accéder à l'écran d'historique de service.

The 'SERVICE HISTORY' screen displays a table of the last 6 services:

SERVICE HISTORY		
The below table shows the dates of the last 6 services this machine has had. A routine service is advised every 250 hours		
Date et n° du service ►	00/00/0000 0	18/03/2019 1
	00/00/0000 0	00/00/0000 0
	00/00/0000 0	00/00/0000 0

Appuyer sur « Entrée » pour quitter l'écran.



Lorsqu'un service est effectué sur la machine, la date est enregistrée et affichée sur l'écran d'historique de service ; aux fins de référence, l'écran conserve une liste des 6 dernières dates de service.

Écran de service

Appuyer sur « Entrée » pour accéder à l'écran de service.

Utiliser les boutons de navigation pour sélectionner la catégorie « Vérifications ».

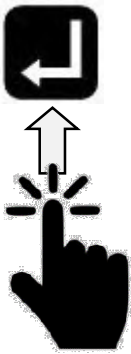

Compteur de service ▶

Vérification du service ▶

Listes de contrôle de service ▶



Appuyer sur « Entrée » pour accéder à l'écran des informations « Vérifications quotidiennes ».

Liste de contrôle quotidienne

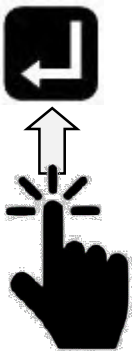

Vérifier tous les éléments
Quotidiennement avant
et après utilisation

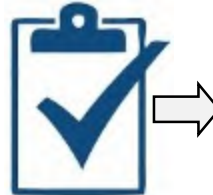

Appuyer sur « Entrée » pour quitter l'écran.

Appuyer sur « Entrée » pour accéder à l'écran des informations « Vérifications 250 h et + ».

Liste de contrôle de service 250 h

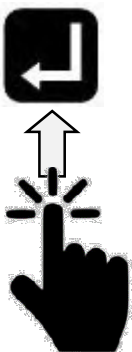

Effectuer la liste
toutes les 250 h

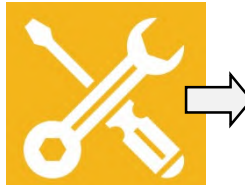

Vérifier à la fin



Appuyer sur « Entrée » pour quitter l'écran.

Appuyer sur « Entrée » pour accéder à l'écran des informations « Vérifications 500 h et + ».

Liste de contrôle de service 500 h

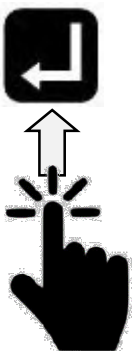

Effectuer la liste
toutes les 500 h

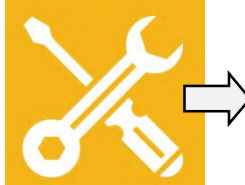

Vérifier à la fin



Appuyer sur « Entrée » pour quitter l'écran.

INFO Lorsqu'un service à 250 ou 500 h est effectué, il doit être vérifié pour enregistrer la date de service ; se référer à la page suivante pour les instructions relatives à la vérification du service.

MISE EN GARDE
SURFACE
CHAUDE

Faire preuve de précautions lors d'une vérification ou d'un entretien de la machine immédiatement après le fonctionnement du moteur ; toujours laisser les composants et fluides chauds se refroidir jusqu'à une température sans danger avant d'essayer de réaliser des vérifications ou des tâches d'entretien sur la machine.

Vérification du service

Lorsqu'un service a été effectué sur la machine, il doit être vérifié pour confirmer et enregistrer la date de service.

INFO

La vérification de service nécessite un « code de validation de service » qui doit être saisi pendant la procédure de vérification ; contacter le revendeur pour obtenir le code de service à 4 chiffres.

Procédure de vérification du service

Utiliser les boutons de navigation pour sélectionner la section « Service effectué » de l'écran de service.

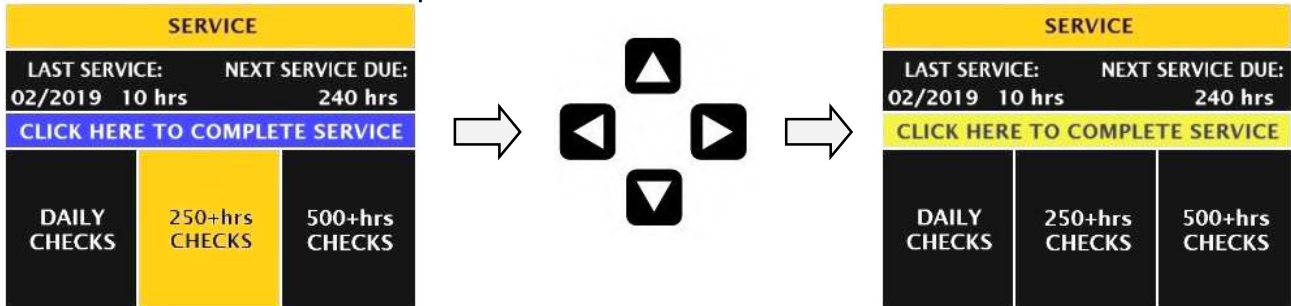

Appuyer sur « Entrée » pour accéder à l'écran de saisie du code de service.

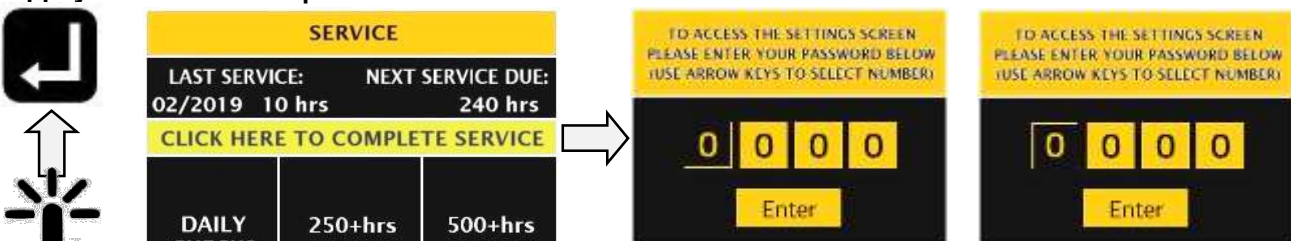

Mode sélection

Mode saisie

Les cases numérotées ont 2 modes : « mode sélection » et « mode saisie » ; Les chiffres du code ne peuvent être saisis dans une case que si elle est en « mode saisie » ; utiliser le bouton « Entrée » pour basculer entre « mode sélection » et « mode saisie » ; lorsque le mode saisie est actif, utiliser les boutons fléchés pour saisir le chiffre souhaité.

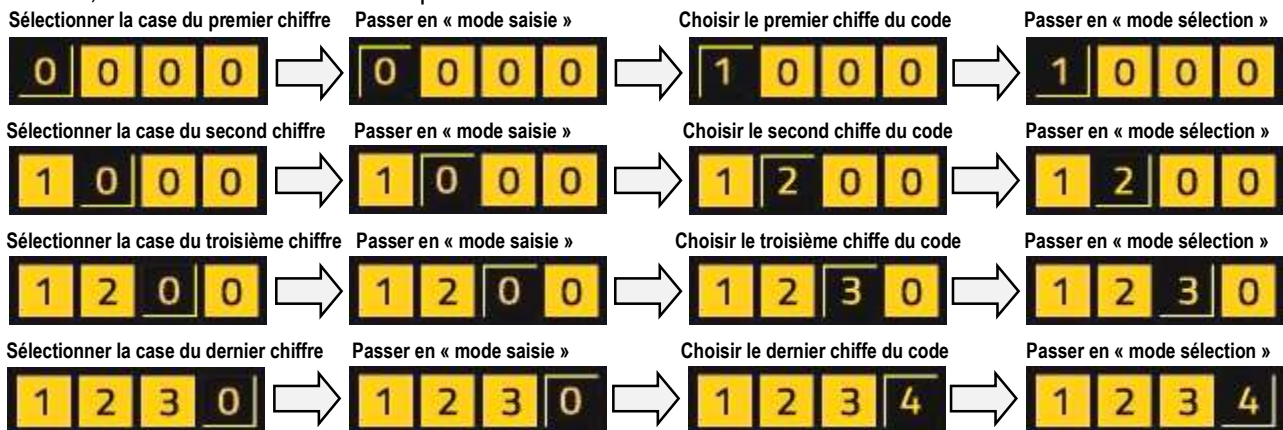

Les chiffres figurant ici sont uniquement à des fins d'illustration ; le nombre n'est pas un code de vérification valable.

Naviguer jusqu'à l'icône « Entrée ».

Appuyer sur « Entrée » pour accéder à l'écran de vérification.



Appuyer sur « Entrée » pour accepter et fermer.
La date sera consignée dans l'historique de service.

Réinitialisation globale

Rétablit tous les paramètres utilisateur sur leur valeur par défaut d'usine d'origine.



Une réinitialisation globale ne rétablit que les paramètres qui sont personnalisés par l'utilisateur ; elle ne réinitialise pas les compteurs horaires, les informations sur l'historique de service ou les paramètres définis par le constructeur ; aucun de ces éléments n'est affecté.

La procédure de « réinitialisation globale » est la suivante :

Appuyer sur « F2 ». Utiliser les boutons fléchés pour mettre en surbrillance « Réinitialisation globale ». Appuyer sur le bouton « Entrée ».

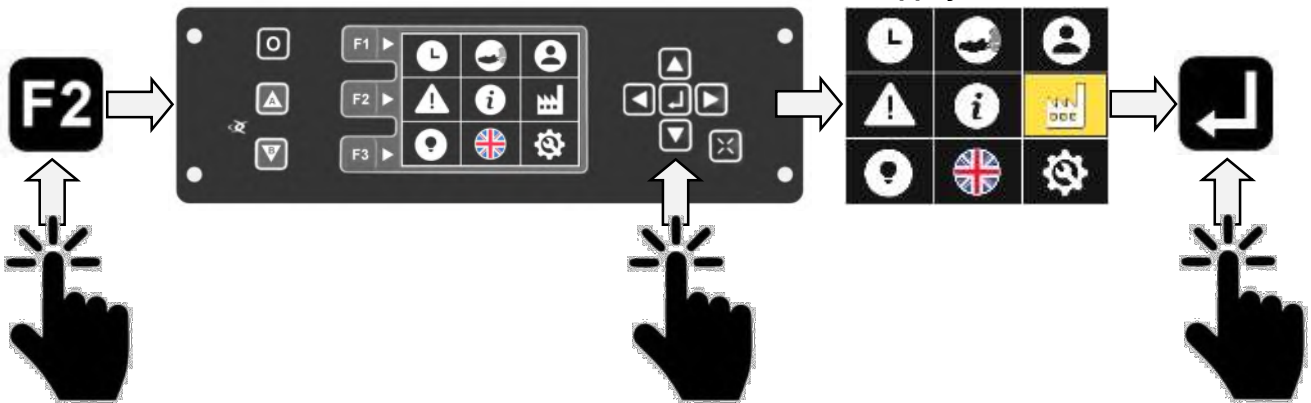

L'écran de réinitialisation affiche un « message d'avertissement » ; vous pouvez refuser ou accepter à ce stade.

Pour exécuter la réinitialisation, mettre en surbrillance « OUI » sur l'écran.

Appuyer sur « Entrée » pour exécuter la réinitialisation et quitter l'écran.



Paramètres utilisateur rétablis sur leurs valeurs par défaut.

Pour refuser la réinitialisation, mettre en surbrillance « NON » sur l'écran

Appuyer sur « Entrée » pour quitter l'écran sans réinitialiser.



Les paramètres utilisateur restent inchangés.

Paramètres de feux

Ces paramètres permettent à l'utilisateur de personnaliser le système d'éclairage de la machine. Les machines sont équipées de 3 types de feux et offrent des options de mode de fonctionnement pour les clignotants.

Les procédures de modification des paramètres de feux sont indiquées ci-dessous :

Appuyer sur « F2 ». Utiliser les boutons fléchés pour mettre en surbrillance « Paramètres de feux ».

Appuyer sur le bouton « Entrée ».

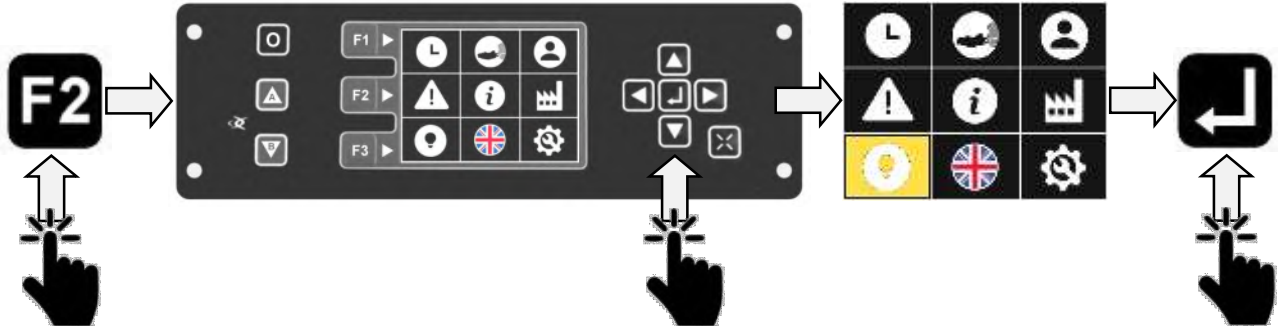

Menu de l'écran d'éclairage



- ◀ Feux de jour LED (A)
- ◀ Feux avant (B)
- ◀ Feux clignotants (C)
- ◀ Paramétrage des feux clignotants

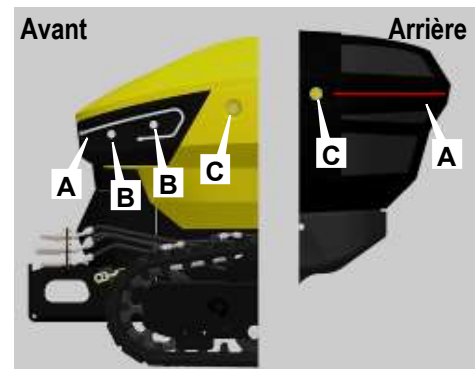

Identification et état des feux

Utiliser les boutons fléchés pour sélectionner le symbole d'un feu ; le bouton « Entrée » permet de basculer entre « allumé » et « éteint ».

Feux de jour

Sélectionner le symbole « feux de jour ».

Appuyer sur le bouton « Entrée » pour allumer et éteindre les feux (bascule).



Par défaut, les feux de jour sont pré réglés pour s'allumer au démarrage et fonctionner en 2 modes d'indication ; si la télécommande n'est pas synchronisée, les feux « pulsent » mais il restent allumés en permanence lorsque la télécommande est synchronisée.

Feux avant

Sélectionner le symbole « feux avant ».

Appuyer sur le bouton « Entrée » pour allumer et éteindre les feux (bascule).



Feux clignotants

Sélectionner le symbole « feux clignotants ».

Appuyer sur le bouton « Entrée » pour allumer et éteindre les feux (bascule).



Les systèmes d'éclairage fonctionnent indépendamment ; ceci permet de sélectionner et d'utiliser une combinaison quelconque de feux. Lorsque plusieurs feux sont sélectionnés, l'icône de chaque ensemble actif est en surbrillance sur l'écran.

Paramètres de personnalisation des clignotants

Les clignotants peuvent être préréglés pour fonctionner selon un mode de clignotement spécifique ; un menu permet de choisir différents modes sur l'écran « paramètres de clignotement ».

Sélection du mode de clignotement

L'accès aux paramètres de clignotement se fait par le biais de l'icône de paramètres sur l'écran d'éclairage principal.

Sélectionner l'icône « paramètres de clignotement ».

Appuyer sur « Entrée » pour afficher l'écran « paramètres de clignotement ».

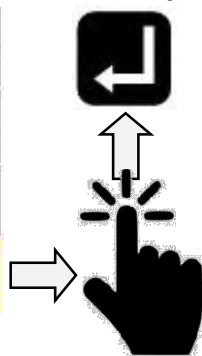

STROBE LIGHT SETTINGS	
RANDOM (DEFAULT)	QUAD 75FPM
ECE 65 125FPM SINGLE	QUINT 75FPM
ECE 65 125FPM DOUBLE	ULTRA 75FPM
ECE 65 125FPM QUAD	SINGLE-QUAD 75FPM
ECE 65 125FPM SINGLE-QUAD	SINGLE-H/L 90FPM
SINGLE 80FPM	STEADY 4
DOUBLE 75FPM	TOTAL RESET

Le paramétrage actuel s'affiche en surbrillance.

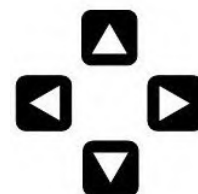

Utiliser les boutons fléchés pour naviguer dans le menu des paramètres.

Sélectionnez le mode d'éclairage requis.

Appuyer sur « Entrée » pour activer et quitter l'écran des paramètres.

STROBE LIGHT SETTINGS	
RANDOM (DEFAULT)	QUAD 75FPM
ECE 65 125FPM SINGLE	QUINT 75FPM
ECE 65 125FPM DOUBLE	ULTRA 75FPM
ECE 65 125FPM QUAD	SINGLE-QUAD 75FPM
ECE 65 125FPM SINGLE-QUAD	SINGLE-H/L 90FPM
SINGLE 80FPM	STEADY 4
DOUBLE 75FPM	TOTAL RESET

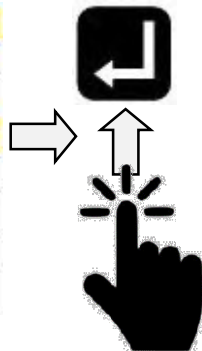

Par défaut, les clignotants sont préréglés sur « Aléatoire » ; dans ce mode, le système effectue automatiquement un cycle parmi les divers modes de clignotement et ne semble pas clignoter selon une séquence identifiable.

Pour revenir aux paramètres par défaut, sélectionner « Aléatoire (défaut) » ou « Réinitialisation totale » dans le menu et appuyer sur « Entrée ».

Paramètres de service

Les paramètres de service sont principalement destinés à être utilisés par McConnel Service ou un revendeur autorisé.

Ces écrans sont accessibles à l'utilisateur, mais se limitent à un accès en lecture uniquement.

Les utilisateurs ne doivent se référer à ces écrans que dans le cas d'un dysfonctionnement de la machine, lorsque des informations ou des données de diagnostic sont requises pour identifier une erreur ou une panne du système.

La procédure permettant d'accéder aux écrans de service est la suivante :

Appuyer sur « F2 ». Utiliser les boutons fléchés pour mettre en surbrillance « Paramètres de service ».

Appuyer sur le bouton « Entrée ».

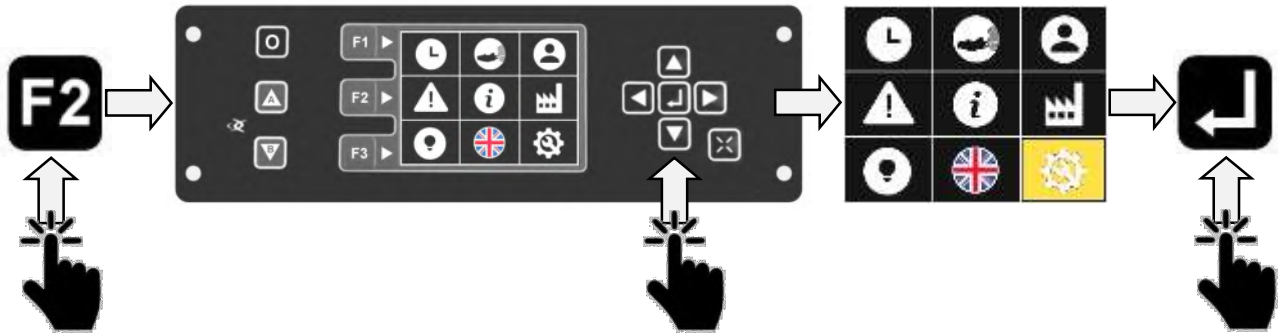

L'écran de service s'affiche ; un accès en lecture uniquement aux sous-menus de service est disponible à partir de cet écran.

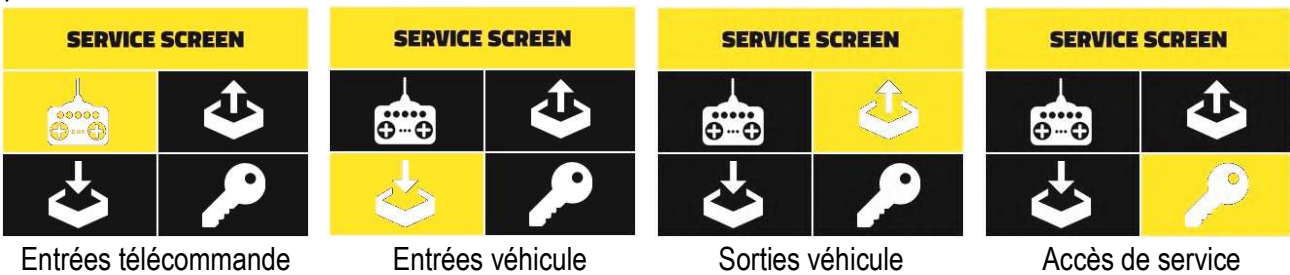

Entrées télécommande

Sélectionner « entrées télécommande ».

Appuyer sur « Entrée » pour accéder à l'écran de rapport des entrées télécommande.

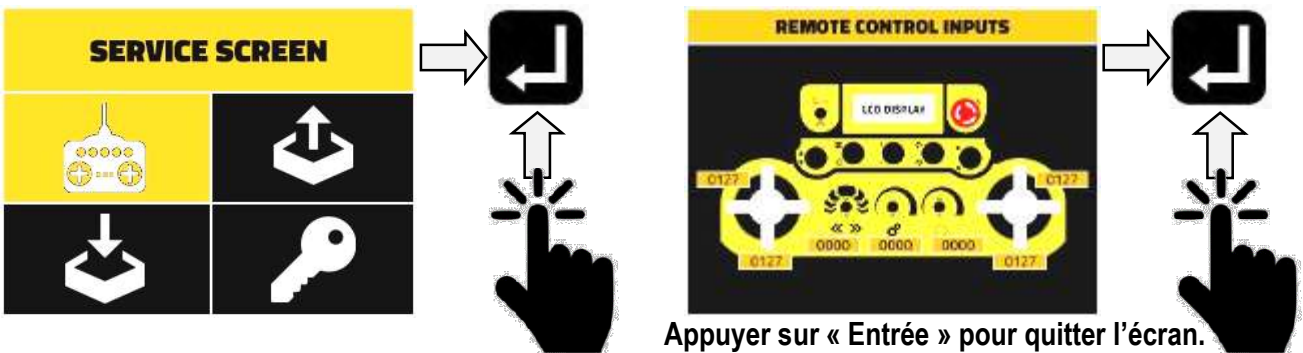

Entrées véhicule

Sélectionner « entrées véhicule ».

Appuyer sur « Entrée » pour accéder à l'écran de rapport des entrées véhicule.

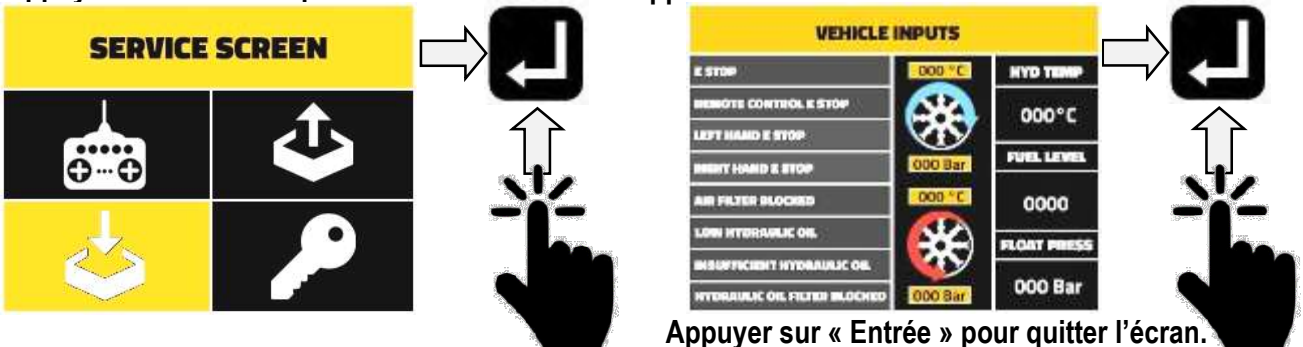

Sorties véhicule

Sélectionner « sorties véhicule ».

Appuyer sur « Entrée » pour accéder à l'écran de rapport des sorties véhicule.

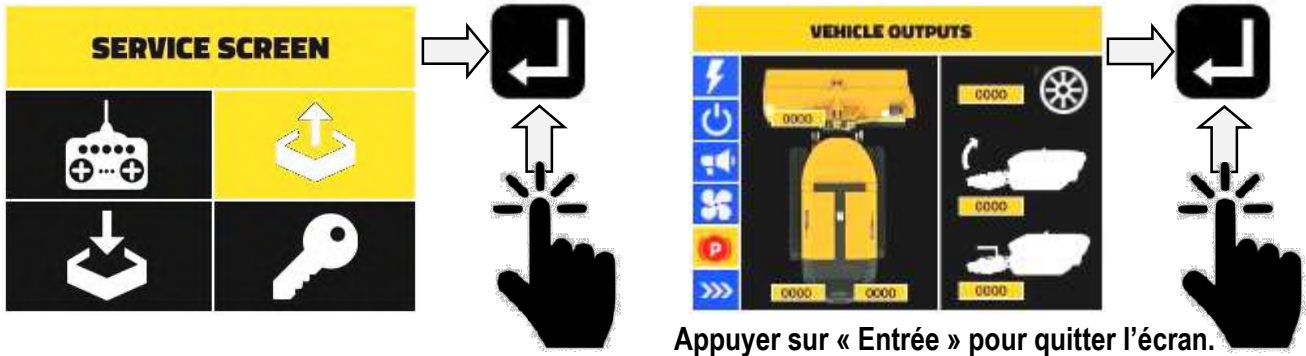

Accès de service (accès usine et revendeur uniquement)

Sélectionner « accès de service ».

Appuyer sur « Entrée » pour afficher l'écran de saisie du mot de passe d'accès de service.



VÉRIFICATIONS AVANT UTILISATION



Les contrôles et inspections de la machine doivent tous s'effectuer sur la machine garée sur un sol ferme et plan avec le moteur coupé et la clé de contact retirée.

Se référer au programme de service T600/T800 pour consulter les détails complets sur les tâches de maintenance requises pour cet machine.

Les vérifications suivantes doivent se faire chaque jour avant d'utiliser la machine :

- Vérifier que toutes les protections de sécurité sont en bon état et installées correctement.
- Vérifier le serrage des écrous et boulons et resserrer si nécessaire.
- Vérifier l'état et la tension des chenilles, retendre si nécessaire.
- Vérifier le niveau d'huile, de liquide de refroidissement et de carburant, faire l'appoint si nécessaire.
- Vérifier les filtres – nettoyer ou remplacer si nécessaire.
- Vérifier que la matrice du radiateur est propre, dégager les obstructions si nécessaire avec de l'air comprimé.
- Lubrifier la machine selon les détails présentés dans la section relative à la maintenance.
- Vérifier le matériel fixé pour contrôler qu'il n'y a pas d'outils endommagés ou absents, remplacer si nécessaire avant utilisation.
- Vérifier le matériel fixé selon les instructions données dans la notice d'utilisation pour cette machine.

DÉMARRAGE ET ARRÊT DU MOTEUR

⚠ ATTENTION

Avant d'essayer de démarrer le moteur, vérifiez que vous avez lu et compris le manuel et respecté toutes les instructions de sécurité relatives à l'utilisation du moteur et de la machine.

⚠ AVERTISSEMENT

Le moteur ne doit être démarré qu'en plein air, jamais dans un lieu fermé.

Avant le démarrage

- Respecter toutes les instructions de sécurité.
- S'assurer que la machine est en plein air et pas dans un environnement clos.
- Vérifier le niveau de carburant et faire le plein si nécessaire.

Procédure de démarrage du moteur

Placer l'interrupteur principal sur la position « ON » (MARCHE) – l'interrupteur se trouve dans le compartiment situé sous le capot avant.

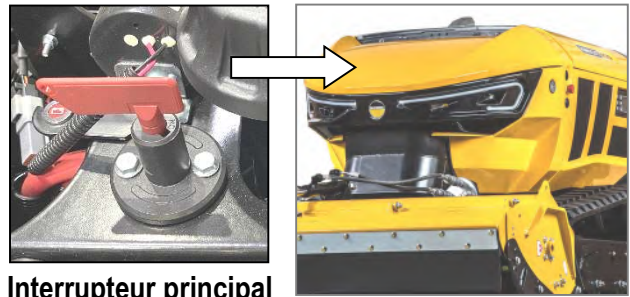

Interrupteur principal

IMPORTANT ! Reportez-vous à la page suivante pour obtenir des informations importantes sur l'arrêt des machines équipées de moteurs DPF.

Activation du panneau de commande

Appuyez sur le bouton « MARCHE » pour activer le panneau de commande de la machine ; l'écran s'allume et les feux avant et arrière de la machine se mettent en mode « pulsation » pour indiquer que la machine est en marche mais n'est pas synchronisée avec le module de télécommande.

Sur les machines équipées d'une débroussailleuse à fléaux, l'étape d'avertissement ci-après s'applique – sur les machines équipées de tout autre type d'accessoires, cet avertissement n'est pas présenté et l'écran d'accueil s'affiche automatiquement.

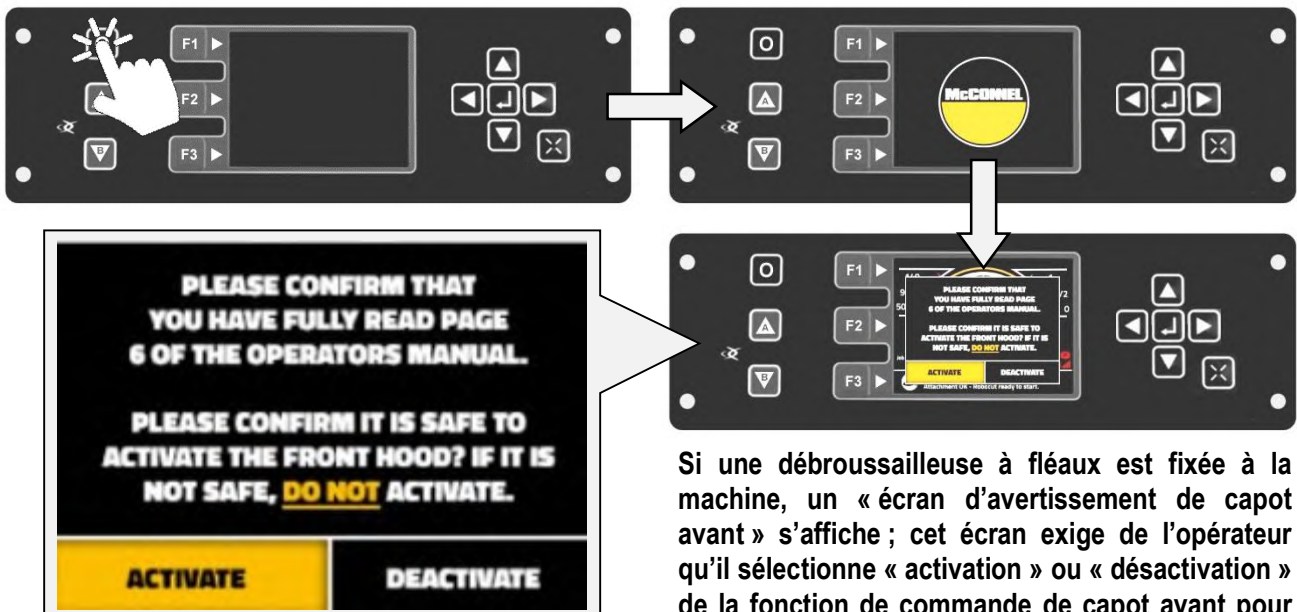

Si une débroussailleuse à fléaux est fixée à la machine, un « écran d'avertissement de capot avant » s'affiche ; cet écran exige de l'opérateur qu'il sélectionne « activation » ou « désactivation » de la fonction de commande de capot avant pour permettre la synchronisation de la machine.

La navigation et la sélection des fonctions disponibles sur l'écran s'effectuent par le biais des boutons de « flèches directionnelles » et du bouton central « Entrée » situé sur le côté droit du panneau de commande.





Écran d'accueil

Synchronisation de la machine et de la télécommande

Vérifier que tous les boutons d'urgence sont en position désactivée (éteints) ; si un arrêt d'urgence est actif (éclairé), tourner ce bouton d'arrêt d'urgence dans le sens horaire pour désactiver la fonction.



Mettre le module de télécommande sous tension en tournant l'interrupteur dans le sens horaire ; le module émet une série de « bourdonnements » et l'écran affiche le symbole « non synchronisé ».

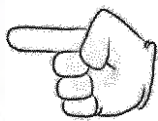

Interrupteur marche-arrêt de télécommande



État non synchronisé



Appuyer sur le bouton VERT situé sur le côté droit du module de télécommande pour appairer le module de télécommande avec la machine ; l'avertisseur sonore se fait entendre et les feux de la machine passent en mode « permanent ».

Une fois la synchronisation effectuée, l'écran du module de télécommande affiche des informations de base sur la machine.

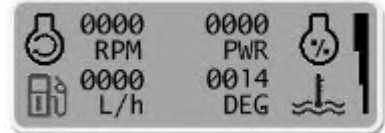

État synchronisé

Démarrage du moteur



Démarrage moteur : maintenir l'interrupteur en position relevée jusqu'à ce que le moteur démarre.



Lorsque le moteur démarre, relâcher l'interrupteur ; ce dernier revient à sa position centrale.

Arrêt du moteur



ARRÊT moteur : maintenir l'interrupteur vers le bas jusqu'à ce que le moteur s'arrête.



Lorsque le moteur s'arrête, relâcher l'interrupteur ; ce dernier revient à sa position centrale.

Lorsque la machine ne fonctionne pas ou qu'elle est laissée sans surveillance, l'interrupteur d'alimentation principal doit être éteint pour isoler la batterie. Retirez la clé de l'interrupteur principal pour éviter toute utilisation non autorisée. **Pour les machines à moteur DPF, reportez-vous aux informations importantes ci-dessous.**

Interrupteur d'alimentation principal - Machines à moteur DPF

Les machines équipées de moteurs DPF ont un voyant LED d'alimentation principal; lorsque les moteurs DPF sont arrêtés, le système de gestion du moteur a besoin d'un certain temps pour exécuter sa procédure d'« arrêt »- cela peut durer jusqu'à 30 secondes. Lorsque «l'arrêt du système» est terminé, le voyant d'alimentation s'éteint; l'interrupteur principal d'alimentation peut maintenant être désactivé. Le non-respect de cette consigne entraînera des erreurs système.

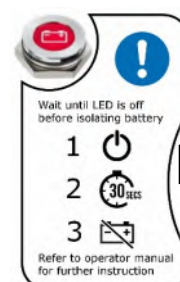

Puissance principale

Arrêt d'urgence (E-Stop)



Dans des situations d'urgence, le moteur et toutes les fonctions de la machine peuvent être arrêtés immédiatement en appuyant sur un bouton d'arrêt d'urgence.

Les boutons d'arrêt d'urgence sont situés sur le module de télécommande et des deux côtés de la machine.

Lorsque le bouton d'arrêt d'urgence est actionné, les mouvements et fonctions de la machine cessent tous immédiatement et le moteur est automatiquement coupé.

Si l'un des boutons d'arrêt d'urgence de la machine est activé, il s'allume pour indiquer son état ; ce bouton doit ensuite être réinitialisé avant que la machine puisse être redémarrée.

PROCÉDURE DE RÉGÉNÉRATION (Moteurs DPF Stage 5 uniquement)

REMARQUE : Cette procédure s'applique uniquement aux machines équipées de moteurs DPF stage 5.

Réglages de régénération

Machines ont 2 réglages de régénération qui peuvent être pré-réglés par l'opérateur ;

Régénération dynamique:

La régénération est effectuée automatiquement pendant que la machine est en marche.

Régénération statique:

La régénération est effectuée manuellement par l'opérateur avec la machine «garée».

⚠ ATTENTION

Des gaz d'échappement chauds sont émis par la machine pendant le processus de régénération; si les machines fonctionnent dans des conditions sèches ou arides, le réglage de régénération doit être réglé sur le mode «régénération statique» et la machine doit être garée dans un endroit sûr où le processus de régénération ne risque pas de provoquer un incendie.

Par défaut, les machines sont pré-réglées sur le mode «Régénération dynamique»; ce mode ne nécessite aucune action de l'opérateur, la procédure sera exécutée automatiquement pendant que la machine continue de fonctionner.

Si la machine est réglée sur le mode «Régénération statique», les opérateurs doivent exécuter manuellement la procédure indiquée ci-dessous.

Intervalle de régénération

La régénération doit être effectuée **toutes les 60 heures** de fonctionnement ou lorsque le **niveau de charge de suie atteint 100%**, selon la première éventualité.

Avertissement de régénération

Un avertissement de régénération sera automatiquement affiché sur l'écran du panneau de commande à intervalles de 60 heures ou dès que le niveau en suie atteint 100%; *l'exploitant doit alors chercher à exécuter la procédure de régénération le plus tôt possible.*

Si le fonctionnement est autorisé à continuer sans que la régénération ne soit effectuée, un deuxième avertissement se produira lorsque la charge de niveau de suie atteint 112%, à ce stade, le système désactivera le rotor et fera retentir le klaxon ; *la régénération doit maintenant être effectuée afin de permettre un fonctionnement ultérieur.*

Procédure de régénération

Avant d'effectuer une régénération statique, assurez-vous que les étapes suivantes ont été effectuées ;

- Nettoyez la poussière, les débris et la végétation de la machine.
- Garer la machine à l'extérieur dans un environnement sûr, bien ventilé et ininflammable.
- Retirer les panneaux GRP.
- Assurez-vous que les spectateurs / passants sont maintenus à une distance de sécurité de la machine.

1) Démarrer le moteur.

2) Accédez menu «Paramètres utilisateur» sur le panneau de commande de la machine.

3) Sélectionnez l'icône «Régénération»



Le système démarrera et exécutera le processus de régénération pour brûler les particules de suie «accumulées»; à la fin de ce processus, le système s'éteindra automatiquement. Dans des conditions normales, le processus prendra environ 15 minutes.



ATTENTION

Des gaz d'échappement chauds dépassant 600°C seront émis



PRÉCAUTION

Laisser le processus de régénération se terminer complètement; interrompre ou arrêter le processus peut endommager le moteur.

Processus de régénération

L'opérateur doit toujours rester avec la machine pendant le processus de régénération.



Par mesure de sécurité : il est recommandé de garder à portée de main un extincteur approprié pour les éventualités imprévues.

⚠ AVERTISSEMENT

L'utilisation de la machine doit se faire par une personne responsable qui a lu la notice d'utilisation et est familiarisée avec les commandes de la machine et tous les aspects liés à l'utilisation de ce matériel en toute sécurité.

⚠ ATTENTION

Il est préférable que tous les nouveaux opérateurs s'entraînent à l'utilisation de la machine sans aucun accessoire, dans une zone dégagée ne présentant aucun danger, de façon à se familiariser avec les commandes et les mouvements de la machine.

Déplacement en marche avant et en marche arrière (mode par défaut)

L'utilisation des mouvements de la machine en marche avant et en marche arrière s'effectue grâce à la **manette gauche** de la télécommande.



**MARCHE
AVANT**

**Pousser la manette vers l'avant pour déplacer la machine en marche avant.
Tirer la manette vers l'arrière pour déplacer la machine en marche arrière.**

La manette à un fonctionnement proportionnel ; plus l'amplitude de déplacement du levier est grande, plus la machine se déplace vite.

La vitesse maximale disponible est déterminée par le rapport sélectionné et le réglage du potentiomètre de vitesse sur un rapport.

Rapport 1 = basse vitesse 0 – 4 km/h

Rapport 2 = vitesse élevée 0 – 7 km/h



**MARCHE
ARRIÈRE**

Commande de rapport

La machine dispose de 2 rapports pour offrir un choix de vitesses de déplacement ; outre le rapport sélectionné, la vitesse de déplacement est gérée par l'utilisation de la manette de commande qui est elle-même directement proportionnelle au réglage de vitesse du potentiomètre – *voir ci-dessous*.

En mode de travail, il est conseillé d'utiliser la machine dans le rapport 1 et de limiter la vitesse, en particulier lors d'un travail sur des pentes escarpées. Le rapport 2 est principalement destiné à être utilisé lors d'un déplacement de la machine entre des zones de travail ou sur un terrain uniforme et plan où une vitesse plus élevée peut s'utiliser sans danger.

Potentiomètre de vitesse sur un rapport

Le potentiomètre de vitesse détermine la vitesse de déplacement maximale de la machine, entre 0 et 100 %, lors d'une utilisation de la manette de déplacement en marche avant/marche arrière – il s'agit en fait d'un régulateur de vitesse réglable.

Le réglage s'effectue en tournant l'interrupteur sur la position de vitesse requise ; le réglage choisi dépend de nombreux facteurs mais il doit toujours s'agir d'un réglage qui permette à l'opérateur un contrôle optimal de la machine à tout moment.

Direction

L'utilisation des mouvements de la machine vers la gauche et vers la droite s'effectue grâce à la **manette droite** de la télécommande.



Déplacer la manette vers la gauche pour tourner à gauche.
Déplacer la manette vers la droite pour tourner à droite.

Compensation de direction

La fonctionnalité de compensation de direction permet à l'opérateur de définir un angle d'inclinaison pour manœuvrer la machine le long de pentes ; le paramétrage et l'ajustement s'effectuent à l'aide du bouton de compensation de direction.

Tourner le bouton de commande vers la gauche pour sélectionner la compensation de direction vers la gauche souhaitée.

Tourner le bouton de commande vers la droite pour sélectionner la compensation de direction vers la droite souhaitée.

Placer le bouton de commande en position centrale pour désactiver la compensation de direction.



Plus le bouton est tourné dans l'une des directions, plus l'angle de compensation est élevé.

Utilisation avec la compensation

La direction doit toujours être surveillée et contrôlée par l'opérateur de la façon normale mais les corrections de direction requises pour guider la machine seront fortement réduites.

Commande de compensation

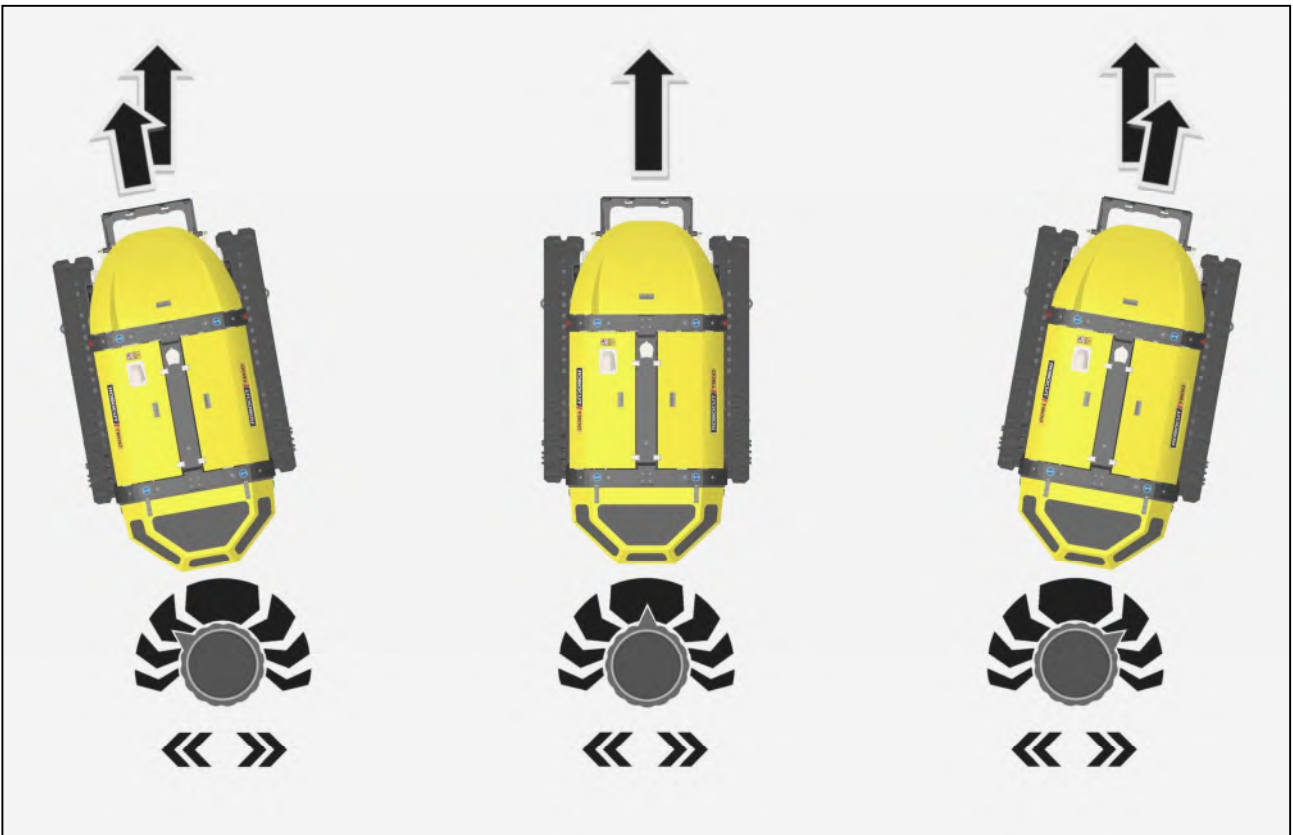

Contrôle de hauteur de l'outil

La hauteur de l'outil est contrôlée par le mouvement vers l'avant et l'arrière de la **manette droite**.



OUTIL
ABAISSÉ

Pousser la manette vers l'avant pour abaisser l'outil.

Pousser la manette vers l'arrière pour relever l'outil.

Activation/désactivation du flottement (débroussailleuses à fléaux)

La fonction de « flottement » est principalement conçue pour les machines équipées d'une débroussailleuse à fléaux. L'activation et la désactivation de la fonctionnalité de flottement se font par le biais du bouton « AUX » situé sur le côté droit du module de télécommande.

Appuyer sur le bouton AUX pour activer/désactiver le « flottement ».

Lorsqu'elle est activée, cette fonctionnalité offre un flottement horizontal de $\pm 15^\circ$ et un flottement avancé qui peut être préprogrammé selon les paramètres souhaités par l'utilisateur.



OUTIL
RELEVÉ



Les informations de paramétrage du flottement sont accessibles sur « Paramètres utilisateur » sur le panneau de commande interactif de la machine. Les instructions présentées sur l'écran guident l'utilisateur au travers de tous les aspects de la sélection, du paramétrage et de l'activation des fonctionnalités de flottement avancé.

Commande de capot (accessoire)

Le contrôle du capot pour les débroussailleuses à fléaux s'effectue à l'aide de la **manette gauche**.

Déplacer la manette vers la gauche pour relever le capot.

Déplacer la manette vers la droite pour abaisser le capot.



CAPOT
RELEVÉ



CAPOT
ABAISSÉ

Pour les machines équipées d'un accessoire autre qu'une débroussailleuse à fléaux, cette commande peut être utilisée pour faire fonctionner un service non-proportionnel sur ce matériel.

POSITION ET DISTANCE D'UTILISATION

Ne faire fonctionner la machine qu'à partir d'une distance raisonnable et d'une position qui permette d'avoir une vue dégagée de la machine et de la zone de travail. Lors de l'utilisation de cette machine, vous êtes responsable de votre propre sécurité et de celle de toutes les autres personnes qui pénètrent dans la zone de travail.

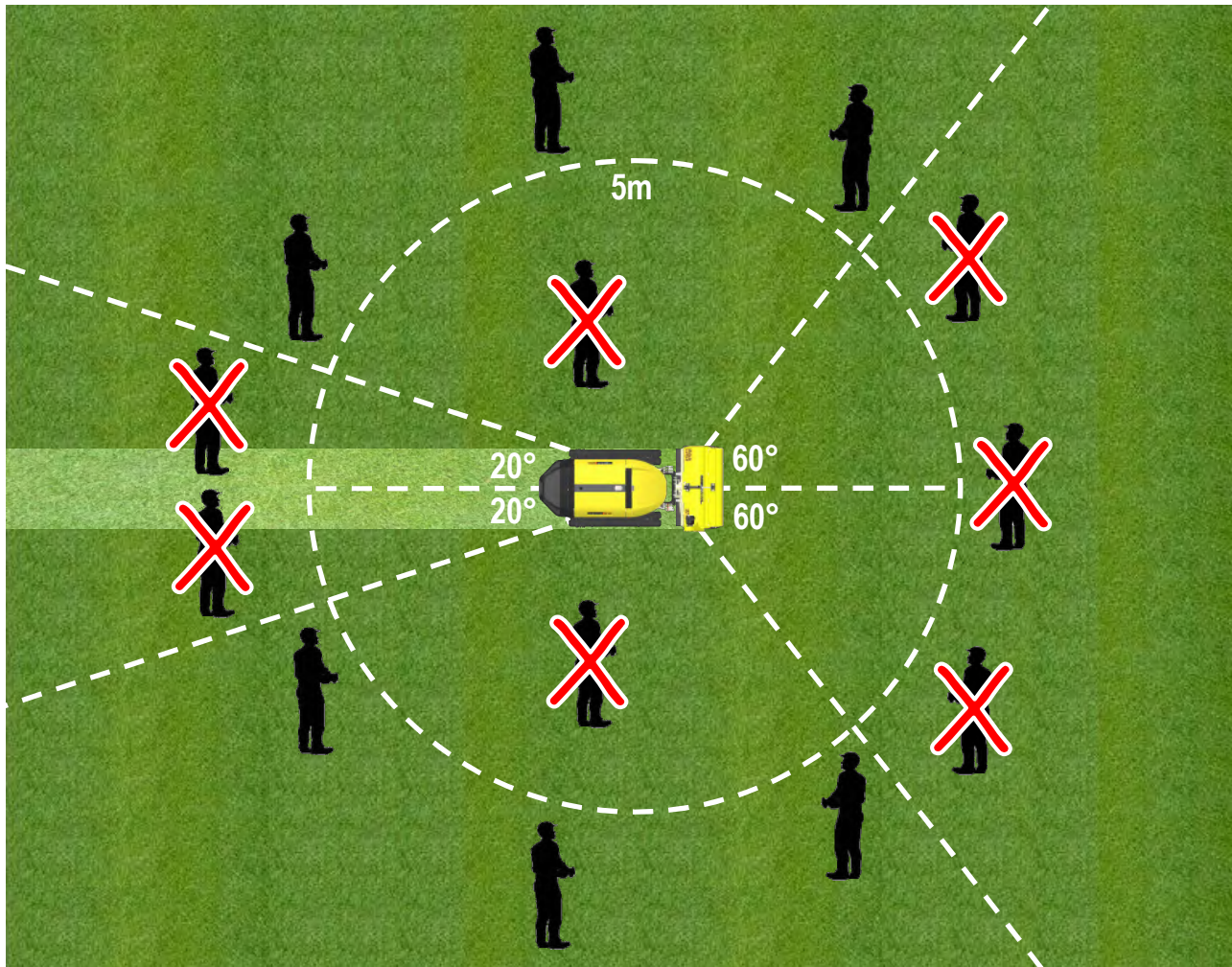

Travail sur des pentes

Lors d'un travail sur des pentes, ne pas faire fonctionner depuis une position située directement sous la machine ; dans la mesure du possible, il est moins dangereux de se tenir à un endroit adéquat au-dessus de la machine.

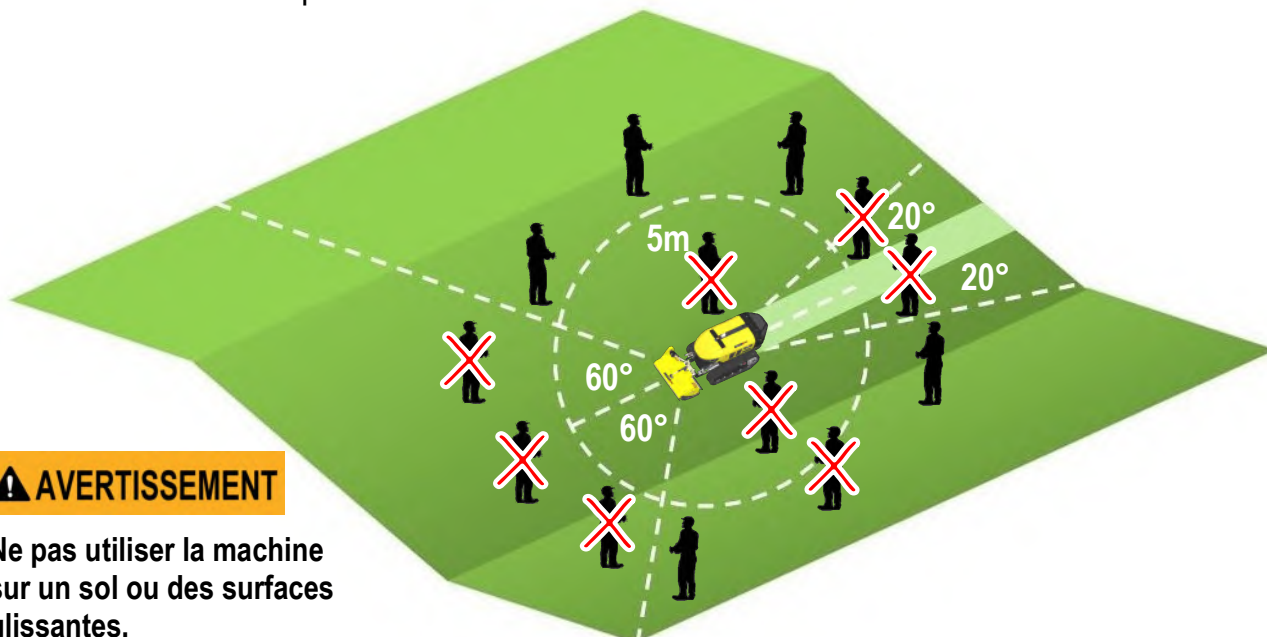

⚠ AVERTISSEMENT

Ne pas utiliser la machine sur un sol ou des surfaces glissantes.

PRÉCAUTIONS RELATIVES À LA ZONE DE TRAVAIL

⚠ AVERTISSEMENT Précautions relatives au travail et à la zone de travail

Les vérifications suivantes doivent être effectuées avant une utilisation dans la zone de travail :

- Inspecter la zone de travail avant les activités ; vérifier s'il y a des corps étrangers comme de grosses pierres, des objets métalliques, des fils de fer, du verre, etc. qui pourraient endommager la machine ou être éjectés par le matériel utilisé, et les retirer s'il y en a. Tout objet qui ne peut pas être déplacé doit être repéré visuellement ou évité.
- S'assurer de l'absence d'animaux et de personnes dans la zone de travail. Ne jamais manœuvrer la machine pour l'introduire dans une zone où vous ne pouvez plus la voir clairement.
- N'utiliser la machine que pour des matières et dans des conditions pour laquelle elle est conçue ; une tentative d'utilisation pour la tâche incorrecte ou au-delà des capacités de la machine est extrêmement dangereuse et risque d'endommager les composants de la machine.
- Ne jamais faire descendre la machine sur une pente qui dépasse les capacités de l'option de chenille.
- Ne jamais utiliser la machine sur des pentes ou un terrain où il y a un risque de renversement.

⚠ ATTENTION N'utilisez jamais la machine d'une manière ou dans des conditions qui exposent la machine à un risque de « retournement ».

En cas de retournement, le moteur doit être arrêté immédiatement et la machine récupérée en toute sécurité à l'aide d'un équipement approprié. N'essayez pas de redémarrer le moteur avant qu'il n'ait été inspecté et vérifié par un technicien de moteur qualifié.

UTILISATION

Équipement de protection individuelle (EPI)

Les opérateurs doivent porter un équipement de sécurité adéquat lors de l'utilisation et/ou de l'entretien de cette machine.



Équipement de sécurité recommandé

- Gants de sécurité
- Chaussures de sécurité
- Protection des yeux
- Combinaison protectrice
- Casque de sécurité
- Protection auditive
- Masque anti-poussière
- Protection des tibias et des genoux

Conditions d'éclairage pour le travail



AVERTISSEMENT

Ne jamais utiliser la machine dans des conditions d'éclairage médiocres.

Ne travailler que dans de bonnes conditions d'éclairage ; vous devez avoir une vue dégagée de la machine et de la totalité de la zone de travail à tout moment. Si nécessaire, utiliser un éclairage artificiel adéquat et conforme aux règles et réglementations locales.

Danger d'incendie



AVERTISSEMENT

Ne pas fumer à proximité de la machine

Les carburants, les huiles et les lubrifiants sont inflammables – maintenir toute flamme nue à l'écart de la machine à tout moment.

Protection des chenilles

Dans certaines conditions ou circonstances de conduite, il existe un risque accru d'endommagement et/ou de perte des chenilles pendant des manœuvres ; il convient de suivre les conseils suivants pour éviter ou réduire ce risque.

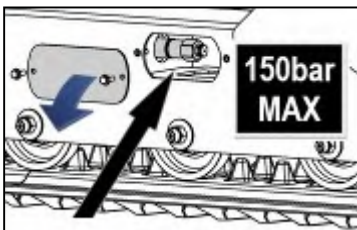

Maintenir une tension correcte des chenilles à tout moment

Une tension incorrecte des chenilles augmente le risque d'endommagement ou de perte d'une chenille.

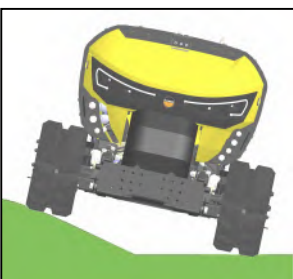

ATTENTION

Ne pas effectuer de déplacement le long du bord d'une pente ou sur un sol irrégulier, avec une chenille en position horizontale et l'autre inclinée ou partiellement relevée lorsque la machine se trouve à un angle de plus de 10°.

Pour éviter un risque d'endommagement des chenilles, procéder toujours avec les deux chenilles en déplacement sur le même plan horizontal.

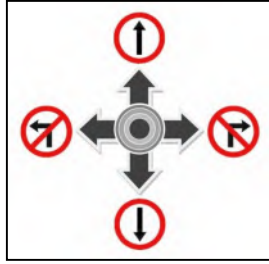

⚠ ATTENTION Ne pas changer de direction pendant un déplacement sur des bordures, des cailloux ou des surfaces qui présentent des différences de hauteur considérables (*plus de 20 cm*) ; dans ces cas-là, opérer toujours le déplacement perpendiculairement aux

obstacles.

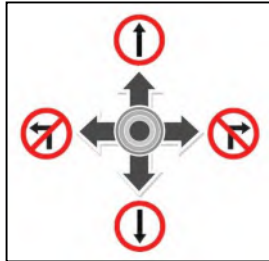

⚠ ATTENTION Lors d'une marche arrière en montée, ne pas changer de direction lors du passage de la surface plane à la pente ; si cette manœuvre est inévitable, elle doit être exécutée progressivement.



⚠ ATTENTION Lorsque la machine manœuvre au-dessus d'un obstacle, un espace se crée entre les galets de soutien et la chenille – ceci peut déloger la chenille des saillies de guidage. La même situation peut se produire en marche arrière lorsqu'un espace se crée entre le galet de soutien, la roue folle et la bande de guidage. Pour éliminer ce risque, des guides de chenille sont fournis à la partie avant du train chenillé.



⚠ ATTENTION Si la machine change de direction et que la chenille ne peut pas se déplacer de côté en raison de la présence d'un obstacle, la chenille risque d'être endommagée ou de sortir de son guide ; dans la mesure du possible, éviter de tourner la machine si elle se trouve contre un obstacle et, si cela est inévitable, effectuer les manœuvres lentement et progressivement jusqu'à ce que la machine soit éloignée de l'objet.

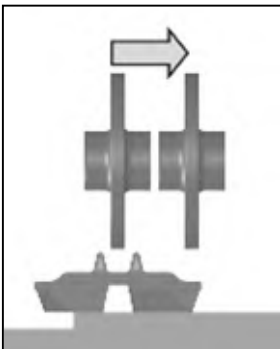

⚠ ATTENTION Si la machine se déplace en marche arrière dans ces conditions, la chenille risque de sortir de son guide.

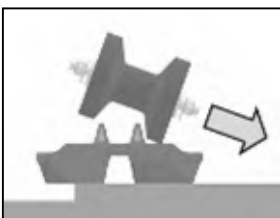

⚠ ATTENTION Si un changement de direction de la machine est effectué dans ces conditions, la chenille sort de son guide.

EXTENSION CHENILLES

Les machines équipées de chenilles extensibles permettront d'ajuster la largeur de la chenille pour les conditions où une stabilité accrue est requise ou les situations où une position de chenille plus large est bénéfique pour le fonctionnement.

Les chenilles peuvent être étendues indépendamment jusqu'à 250 mm de chaque côté de la machine ; lorsqu'il est complètement étendu, il fournira une largeur de voie maximale de 1800 mm.

Les chenilles peuvent être allongées lorsque la machine est en mouvement, mais il est recommandé de maintenir une vitesse inférieure à 2 km/h pendant l'extension.

ATTENTION

N'étendez pas les chenilles si des objets lourds ou fixes se trouvent dans la zone d'extension.

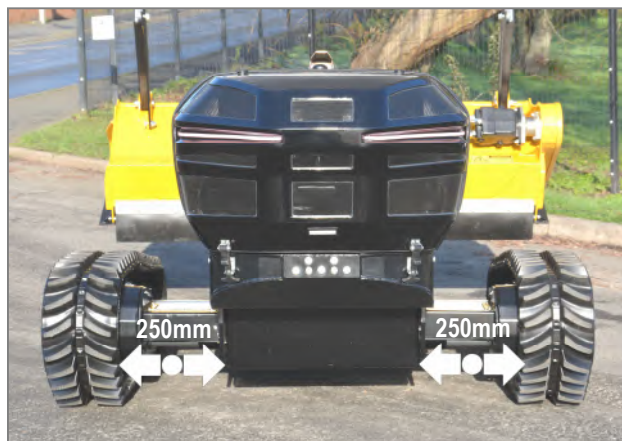

Commandes d'extension de chenilles

Appuyez et maintenez le bouton noir sur le côté droit de l'unité de contrôle ; le fonctionnement latéral du joystick gauche ou droit contrôlera désormais l'extension de la voie gauche ou droite respectivement.

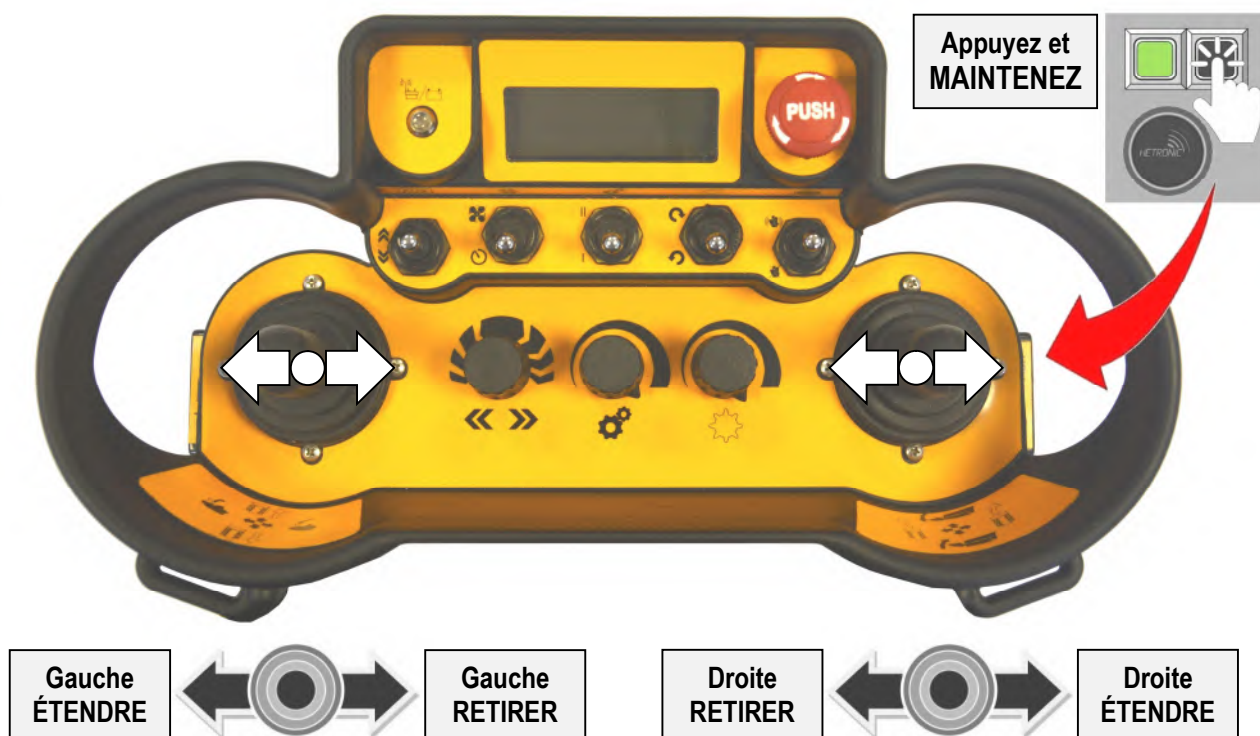

Lorsque les chenilles ont été déplacées vers leur position étendue requise, relâchez le bouton noir pour rétablir les opérations du joystick à leur fonction de contrôle normale.

Après avoir fonctionné avec des pistes étendues ; la boue, l'herbe ou d'autres débris accumulés doivent être retirés du mécanisme d'extension des chenilles avant de rétracter les chenilles.

TYPES ET OPTIONS DE CHENILLES

Identification des chenilles

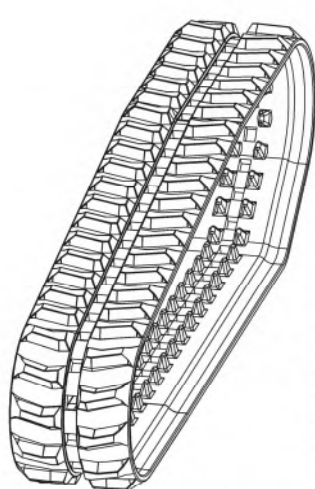

Standard Rubber Track
(Part No. 4500263)

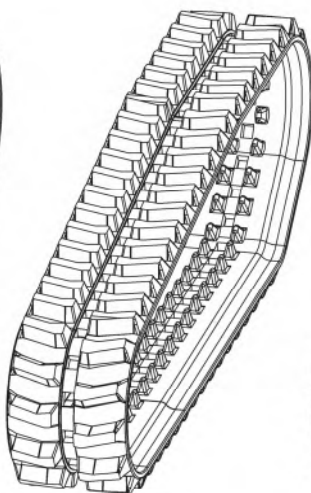

Super Rubber Track
(Part No. 4500333)

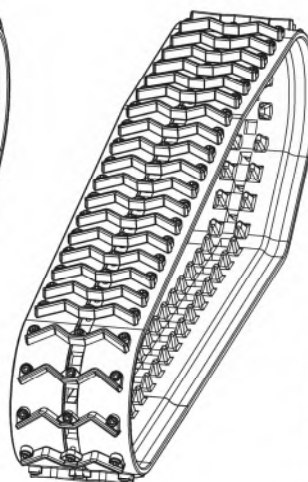

Grouser Track
(Part No. 4500290)

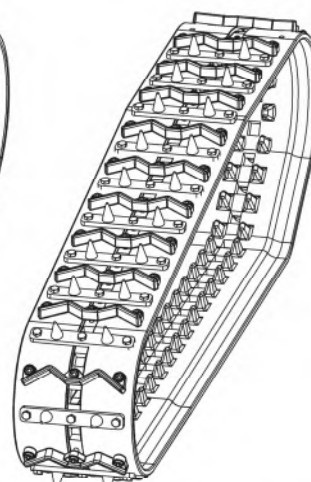

Grouser Track c/w Spike Kit
(Part No. 4500290 + 4000264)

Chenille en caoutchouc standard (4500263)

Chenille à usage général avec faible perturbation.

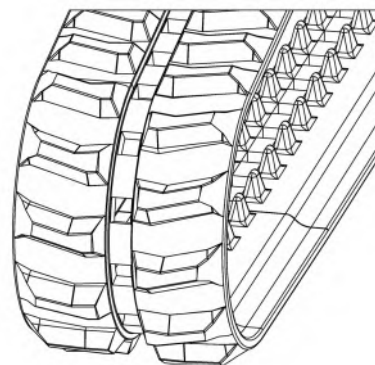

Chenille en caoutchouc super (4500333)

Chenilles en caoutchouc à sculptures profondes pour une traction accrue.

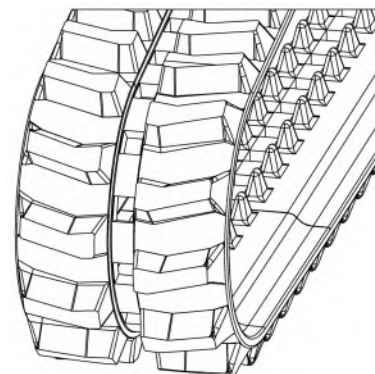

Chenilles avec arêtes en acier (4500290)

Chenilles en caoutchouc avec 46 arêtes en acier pour une traction accrue.

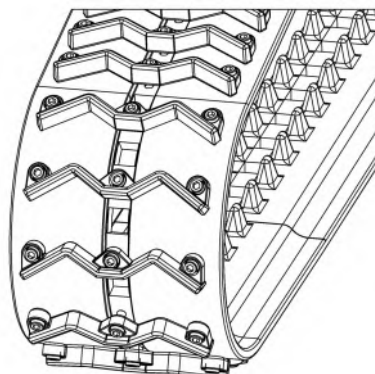

Kit de crampons (4000264)

Jeu de crampons pour une traction maximale dans des conditions difficiles.



Jeu de crampons et fixations



Bloc de transport

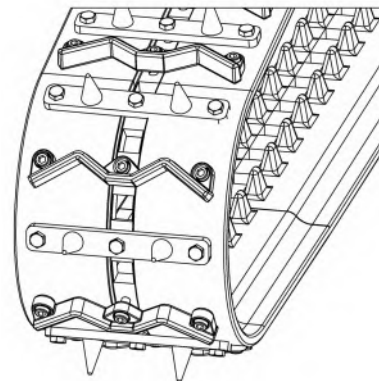

Le kit se compose de 46 ensembles de crampons (23 par chenille) livrés avec des boulons de fixation et des blocs de transport. Les kits de crampons ne conviennent que pour une installation sur les chenilles à arêtes 4500290

Installation du kit de crampons

Pour installer les crampons, déposer une arête sur deux en retirant les boulons à 6 pans creux et en les remplaçant par les filetages des crampons en acier à l'aide des trois boulons fournis et en serrant à 70 N.m.

Installation des blocs de transport

Les blocs de transport en caoutchouc comportent des trous dans lesquels logent les crampons et ils sont installés en les enfonçant sur chaque jeu de crampons accessibles avant de déplacer lentement la machine en marche avant de façon que le poids de cette dernière les mette fermement en place ; répéter le processus jusqu'à ce que tous les jeux de crampons soient dotés d'un bloc. Après le transport, un levier ou un gros tournevis sera nécessaire pour dégager les blocs des crampons.

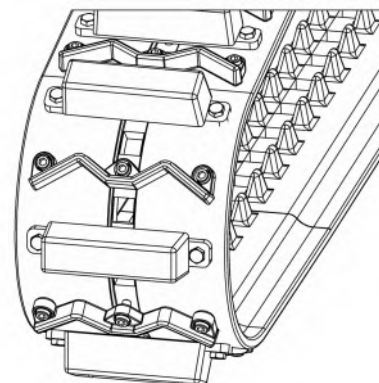

ATTENTION Pour la protection des crampons et des sols, les blocs de transport doivent toujours être installés sur chaque jeu de crampons lors du transport de la machine sur des surfaces dures.

Composants du train chenillé

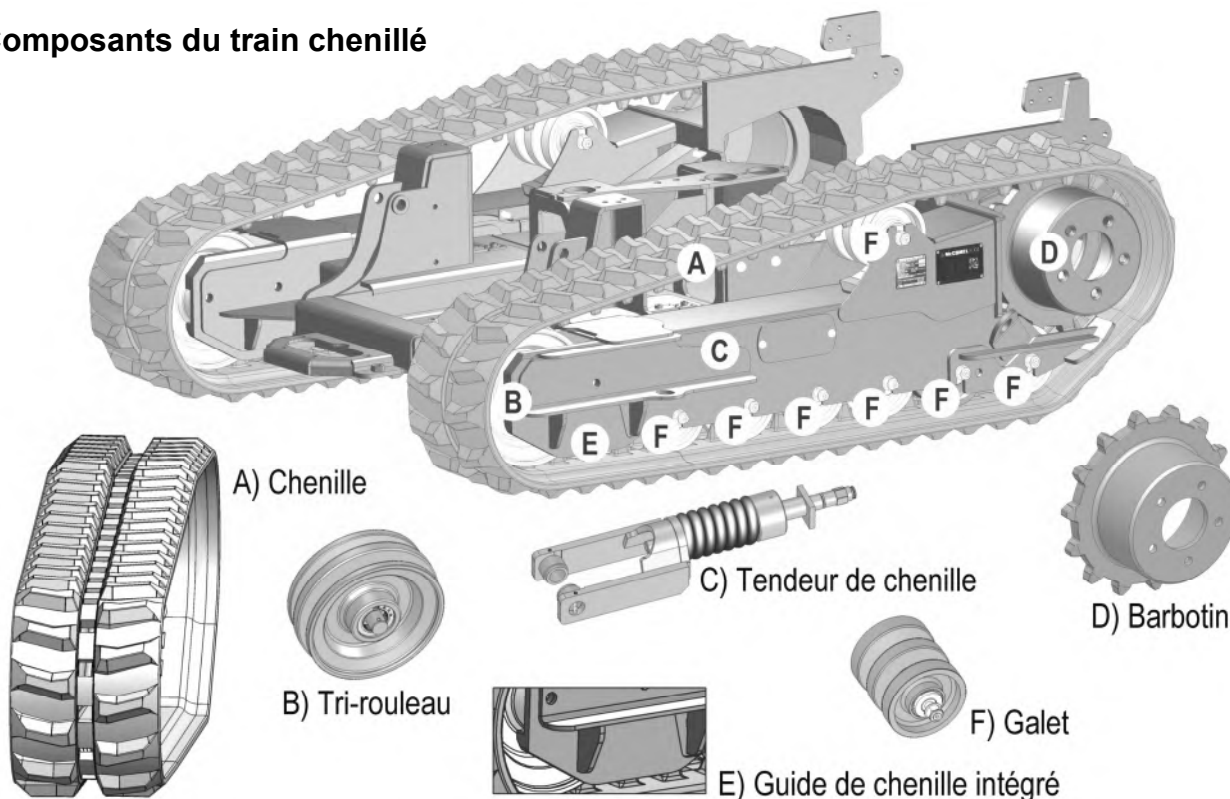

SYSTÈME DE TENSION DES CHENILLES

Les chenilles de la machine sont tendues à l'aide d'un système de tension à graisse. Le réglage de la tension des chenilles se fait en pompant ou en évacuant de la graisse par les graisseurs situés derrière les cache-graisse de chaque côté du train chenillé. Lorsque de la graisse est introduite dans le tendeur de chenille, elle pousse un vérin, ce qui déplace la roue folle vers l'avant et exerce une tension sur la chenille. La graisse est ajoutée au système de tension à l'aide d'un pistolet à graisse de tension de chenille équipé d'un manomètre et d'un tuyau adaptateur (n° de réf. 4008064). La tension correcte des chenilles est de **130-150 bar (max)**.

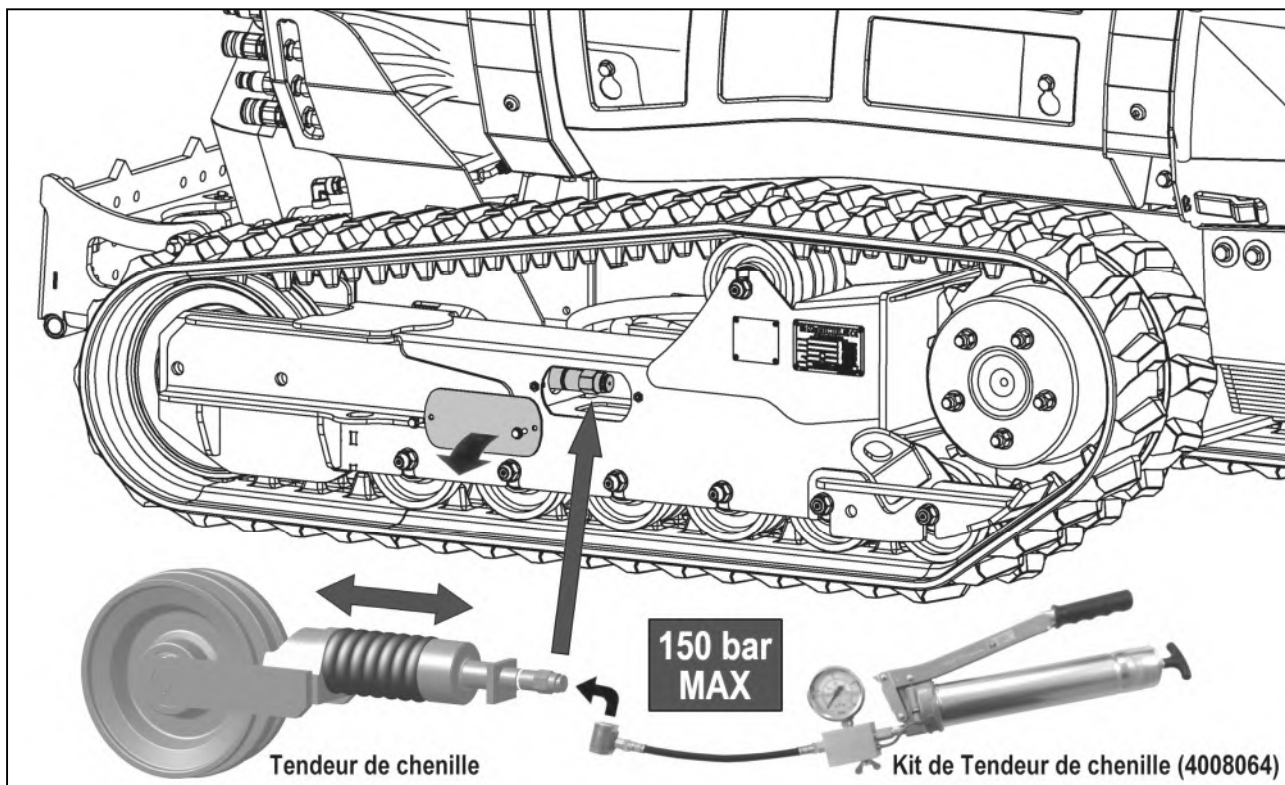

Il convient de vérifier régulièrement les graisseurs de réglage pour contrôler que la tension des chenilles est maintenue correctement ; si cette tension est trop faible, il y a un risque accru de voir la chenille se déloger pendant l'utilisation de la machine, si la tension est excessive, cela augmente le taux d'usure de la chenille et/ou des composants du train chenillé.

Limites d'usure

Les composants du train chenillé illustrés ici doivent être remplacés dès que leur limite d'usure maximale est atteinte ; ceci correspond aux chiffres de la ligne 100 % d'usure ci-dessous.



Galets de chenille



Tri-rouleau



Pignon d'entraînement

Ø neuf	▶	130,0 mm		264,0 mm		290,0 mm
Ø à 25 % d'usure	▶	128,0 mm		263,0 mm		289,0 mm
Ø à 50 % d'usure	▶	126,0 mm		261,5 mm		287,5 mm
Ø à 75 % d'usure	▶	124,0mm		259,5mm		285,5mm
Ø à 100 % d'usure	▶	121,0 mm		257,0 mm		283,0 mm

Lubrification des composants du train chenillé

Les composants du train chenillé (galets, broches, coussinets, etc.) doivent être graissés toutes les 20 heures de travail.

Remplacement des chenilles

Les chenilles doivent être remplacées lorsqu'il y a un minimum de 10 mm de sculptures restantes ou plus tôt s'il y a des signes de coupure excessive, de fissures ou d'endommagement qui peuvent affecter la sécurité de leur utilisation.

⚠ AVERTISSEMENT Ne jamais essayer de travailler sur une machine qui n'est pas fermement soutenue et calée. Utiliser uniquement pour la tâche un matériel adéquat qui soit pleinement capable de soutenir tout le poids de la machine.

⚠ AVERTISSEMENT Veuillez à porter un équipement de sécurité adéquat à tout moment lors de la réalisation de tâches de maintenance. Attention, il y a un risque de pincement lors de travaux sur les composants des chenilles – *maintenir les mains à l'écart des zones présentant un risque.*

Procédure de dépose des chenilles

- Soulever la machine à une hauteur d'environ 30 à 40 cm au-dessus du sol ; *veiller à ce que la machine soit stable et convenablement soutenue.*
- Nettoyer les composants du train chenillé et la zone qui entoure la machine avec de réaliser la maintenance de cette partie de la machine.
- Déposer le panneau d'accès au tendeur (1).
- Desserrer le robinet du tendeur d'une quantité suffisante pour permettre de libérer la pression de graisse (2).
- Comprimer le système de tension ; ce qui peut se faire à l'aide du pied pour repousser vers l'arrière la chenille et la roue folle (3).
- Pousser la partie inférieure de la chenille vers le bas et vers l'extérieur à la section médiane pour la déloger de son guide ; utiliser un levier avec précaution entre le galet et la chenille jusqu'à ce que cette dernière soit suffisamment libre pour être déposée (4).

Une chenille est un objet lourd ; rester à l'écart lorsqu'elle tombe sur le sol.

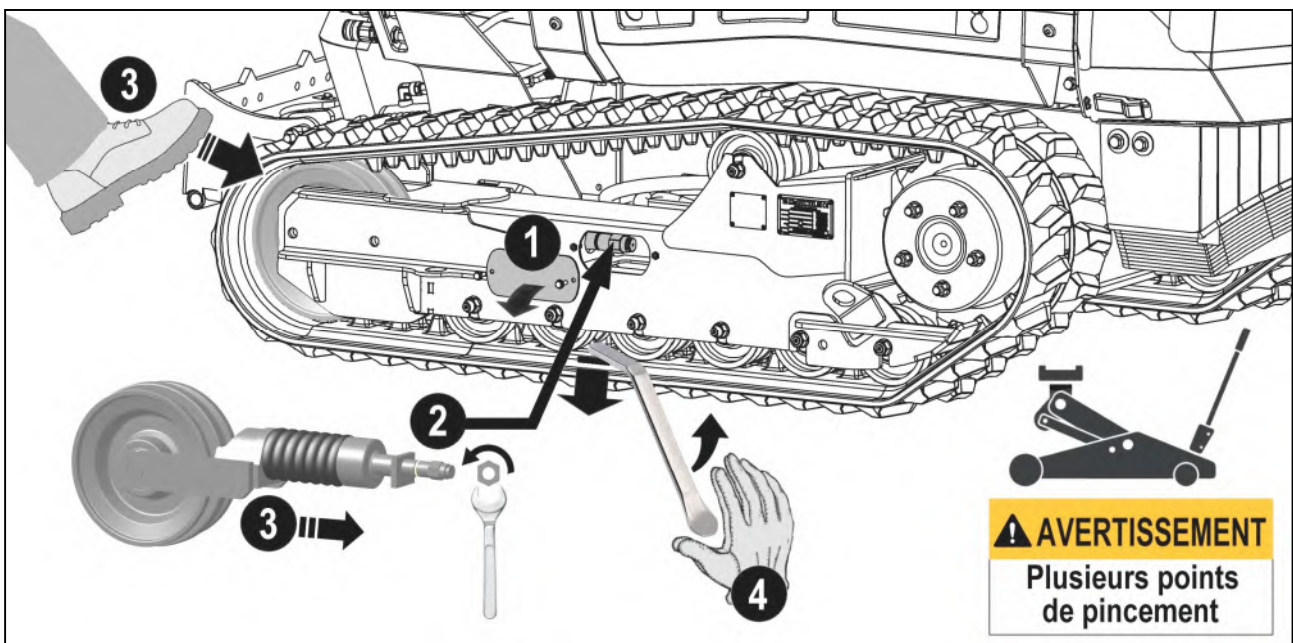

Procédure d'installation des chenilles

L'installation d'une chenille neuve est essentiellement la procédure de dépose ci-dessus en sens inverse ; tendre la chenille en pompant de la graisse dans le système de tension jusqu'à une pression de **130-150 bar (max.)**. *Se référer à la page consacrée à la tension des chenilles pour plus de détails.*

Ressorts de soutien

Les vérins hydrauliques qui relèvent et abaissent l'outil installé à l'avant sont équipés de ressorts de soutien ; la pression de soutien offerte par les ressorts peut être réglée pour l'adapter à des besoins et applications différents en modifiant la tension de leur position de travail.

La procédure de réglage des ressorts est la suivante :

- Relever complètement l'outil installé en utilisant les vérins hydrauliques.
- Déposer le boulon et la rondelle de la tige du vérin et dégager la chaîne du goujon.
- Remettre la chaîne en place en utilisant un maillon différent pour augmenter ou diminuer la tension.
- Remettre la rondelle et le boulon en place pour fixer la chaîne.
- Répéter le processus sur le vérin opposé – *veiller à sélectionner le même maillon pour les deux côtés de la machine.*

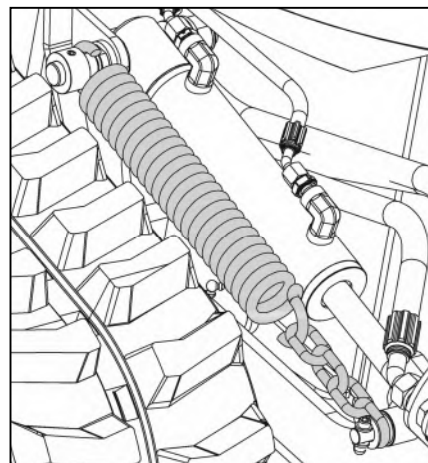

Ventilateur réversible

Le système de ventilateur réversible est une fonctionnalité d'autonettoyage incorporé conçue pour réduire l'accumulation de poussière et de débris dans la matrice du radiateur. Le système est programmé pour inverser momentanément le débit d'air en réglant automatiquement le pas des pales du ventilateur après une durée prédéfinie.

Par défaut, le ventilateur inverse le débit d'air toutes les cinq minutes ; si nécessaire, la durée prédéfinie peut être modifiée par l'intermédiaire du panneau de commande de la machine et un paramètre de temps de votre choix peut être utilisé.

L'intervalle de temps peut être prédéfini dans les paramètres utilisateur selon un nombre de minutes comprises entre 3 et 30.

Mode ventilateur normal



Air au travers du radiateur pour refroidissement

Mode ventilateur inversé

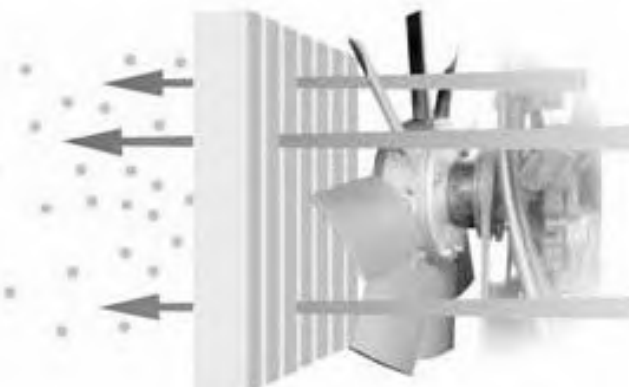

Air au travers du radiateur pour nettoyage

Ventilateur réversible – Commande de mode

Le mode de fonctionnement du ventilateur réversible peut être contrôlé par l'opérateur en utilisant l'interrupteur de commande du ventilateur sur le module de télécommande ; l'interrupteur de ventilateur active les modes suivants :

- **Activation manuelle de l'inversion** : dans cette position, le ventilateur fonctionne en mode inverse tant que l'interrupteur est maintenu dans cette position.
- **Désactivation de l'inversion** : dans cette position, la fonction d'inversion du ventilateur est désactivée ; le ventilateur ne fonctionne qu'en mode direct.
- **Activation automatique de l'inversion** : dans cette position, la fonction d'inversion automatique du ventilateur est activée ; le ventilateur fonctionne en mode direct pendant la durée prédéfinie avant de passer momentanément en sens inverse.

Se référer à la rubrique relative aux commandes pour plus de détails sur l'emplacement de l'interrupteur de ventilateur et les positions de fonctionnement.

MODULE DE COMMANDE D'URGENCE (RETOUR À LA BASE)

Module de commande d'urgence (Utilisation des chenilles en cas d'urgence uniquement)

Un dispositif manuel de commande pour l'utilisation des chenilles est fourni avec la machine pour permettre à l'opérateur de passer outre le contrôleur radio en cas d'un dysfonctionnement de ce dernier.

Lorsqu'il est connecté à la machine, ce dispositif permet à l'opérateur de démarrer le moteur, de relever et d'abaisser l'outil, et de manœuvrer la machine dans une direction quelconque.

Cette fonctionnalité est principalement destinée à être utilisée en cas d'urgence pour permettre le transport de la machine dans le cas d'une panne subite ou pour diagnostiquer un problème avec le contrôleur.

Lorsqu'elle est utilisée dans ce mode, la machine ne se déplace qu'à une vitesse minimale et toutes les autres fonctionnalités de commande sont désactivées.

Pour utiliser cette fonctionnalité de commande, le module de commande d'urgence doit être connecté au boîtier d'allumage électronique par le biais de la prise de branchement située dans le compartiment avant de la machine.

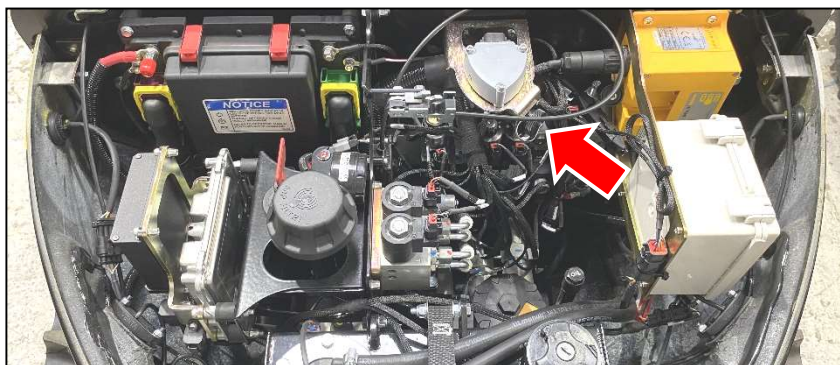

Emplacement et identification du point de branchement du module de commande d'urgence

Contrôleur manuel (module de commande d'urgence)

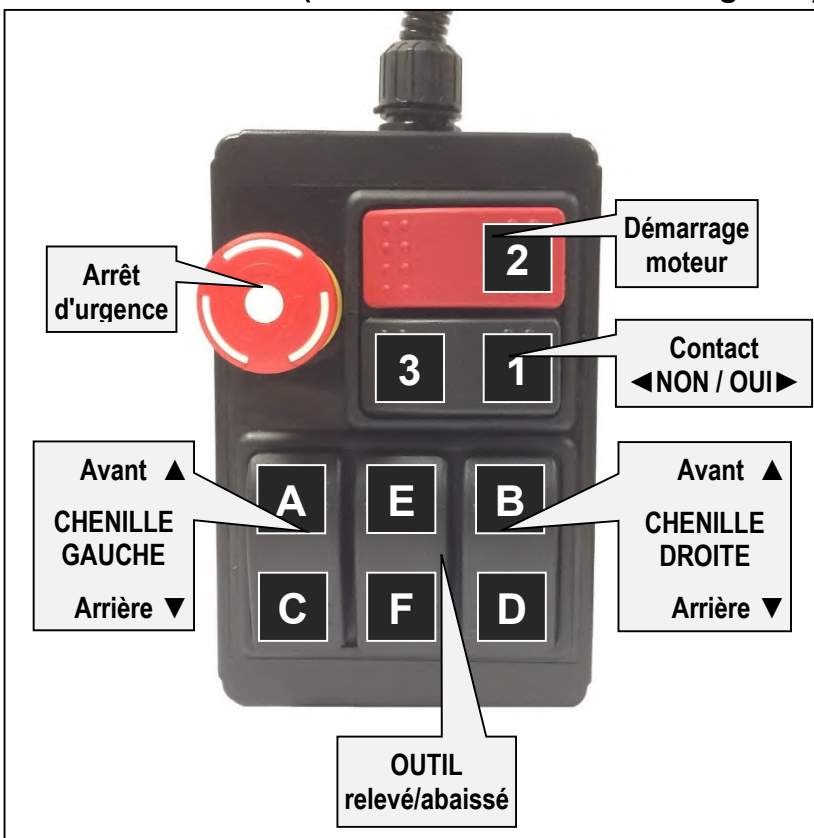

Fonctions de commande :

- 1) Contact mis
- 2) DÉMARRAGE du moteur
- 3) Contact coupé (ARRÊT du moteur)
- A) Chenille gauche en marche avant
- B) Chenille droite en marche avant
- C) Chenille gauche en marche arrière
- D) Chenille gauche en marche arrière
- E) Relevage de l'outil
- F) Abaissement de l'outil

AVERTISSEMENT

La commande manuelle des chenilles ne doit être utilisée qu'en cas d'urgence ou à des fins de dépannage – ne jamais tenter d'utiliser cette fonctionnalité pour des activités de travail normales.

Utilisation des commandes manuelles

(se référer à l'illustration des commandes ci-dessus)

Démarrage du moteur :

- Placer le bouton d'arrêt d'urgence en position désactivée.
- Appuyer sur le bouton « 1 » pour mettre le contact.
- Appuyer sur le bouton « 2 » pour démarrer le moteur ; relâcher le bouton dès que le moteur démarre.

Arrêt du moteur :

- Appuyer sur le bouton « 3 » pour couper le contact et arrêter le moteur.

Conduite et manœuvres de la machine :

- Le déplacement en marche avant se fait par utilisation simultanée des boutons « A » et « B ».
- Un virage à droite fait par utilisation du bouton « A » uniquement.
- Un virage à gauche fait par utilisation du bouton « B » uniquement.
- Le déplacement en marche arrière se fait par utilisation simultanée des boutons « C » et « D ».
- Une contre-rotation vers la droite se fait par utilisation simultanée des boutons « A » et « D ».
- Une contre-rotation vers la gauche se fait par utilisation simultanée des boutons « B » et « C ».
- Le relevage de l'outil se fait par utilisation du bouton « E ».
- L'abaissement de l'outil se fait par utilisation du bouton « F ».

Poste de charge pour la batterie de la télécommande

Le module de télécommande de la machine est fourni avec une batterie de rechange à utiliser en réserve.

Un poste de charge pour les batteries de la télécommande est incorporé au module récepteur situé dans le compartiment avant de la machine.

Pour un fonctionnement ininterrompu, la batterie de réserve peut être stockée dans le poste de charge ; ceci garantit qu'elle reste totalement chargée et prête à l'emploi.

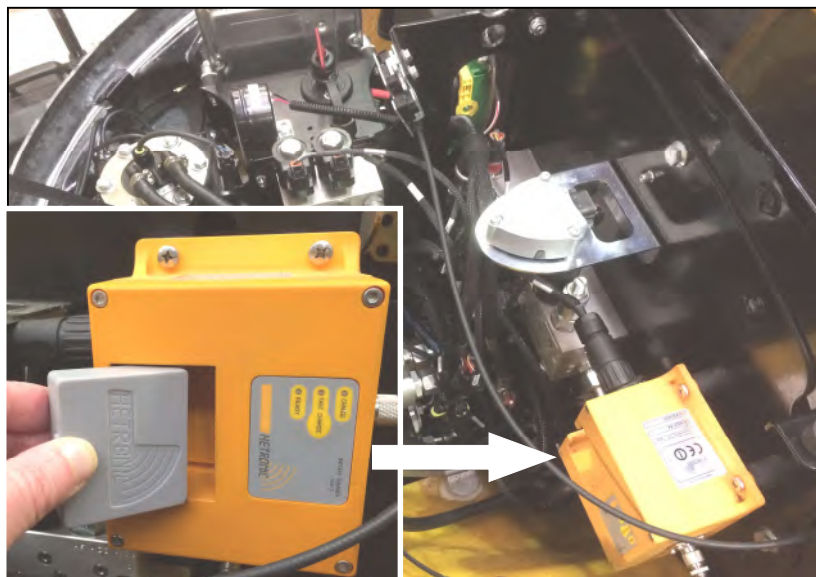

Le chargeur dispose d'un bouton d'option de «charge rapide» pour une situation d'urgence où une charge rapide est nécessaire. Dans des conditions normales, les batteries doivent être chargées avec l'option de charge rapide désactivée.

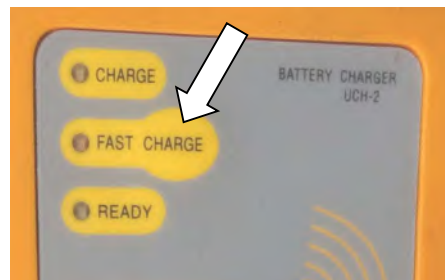

Emplacement du poste de charge de la batterie de télécommande

Le poste de charge ne fournit du courant à la batterie que tant que le moteur tourne ; il offre une coupure automatique lorsque la batterie est complètement chargée.

DÉBLOCAGE MANUEL DES FREINS ET REMORQUAGE

Desserrage du frein de stationnement

Pendant le fonctionnement ou le transport, il peut arriver qu'il soit nécessaire de remorquer la machine. Avant de remorquer la machine, le frein de stationnement doit être desserré manuellement afin de réduire les risques d'endommagement du moteur d'entraînement, des chenilles ou des systèmes de freinage, et d'assurer la sécurité du remorquage.

La procédure de desserrage des freins nécessite l'accès à la plaque de frein à l'arrière du moteur d'entraînement et l'utilisation des éléments suivants : un boulon de 12 mm, un écrou de 12 mm et une plaque de support avec un trou central. La méthode de desserrage est décrite ci-dessous ;

⚠ ATTENTION

S'assurer que les chenilles de la machine sont bien calées avant d'essayer de desserrer les freins.

Retirez les 4 boulons qui maintiennent le couvercle sur le boîtier du moteur d'entraînement pour accéder à l'assemblage du frein à l'arrière du moteur d'entraînement.



Retirer le cache-poussière en caoutchouc de l'orifice d'accès au dispositif de déblocage des freins.



Avec l'écrou et la plaque de support sur le boulon de 12 mm, enfiler le boulon dans le trou de déblocage du frein manuel jusqu'à ce qu'il s'enfonce dans le trou. Déplacez la rondelle le long de la tige du boulon et vissez l'écrou jusqu'à ce qu'il soit fermement en contact avec la plaque de support métallique. En serrant l'écrou, le boulon sort progressivement et les plaques de frein s'écartent, ce qui libère les freins. Tournez l'écrou jusqu'à ce qu'il se resserre contre la plaque et ne puisse plus tourner. Arrêtez lorsque la résistance empêche la poursuite du mouvement, **ne serrez pas trop**.



Remorquage

⚠ PRÉCAUTION

Le remorquage de la machine ne doit être effectué qu'en cas d'urgence ; il doit être évité dans la mesure du possible.

Débloquez manuellement le système de freinage avant d'essayer de remorquer la machine ; voir la page précédente pour plus de détails sur cette procédure.

Des sangles ou des chaînes de remorquage appropriées, d'une capacité **minimale de 2 tonnes** et exemptes de dommages ou de défauts, doivent être utilisées pour remorquer la machine. L'équipement de remorquage doit être configuré comme indiqué sur l'illustration ci-contre.

A. Courroie/chaîne de remorquage d'une capacité minimale de 2 tonnes.

B. Dispositif de liaison rigide d'une capacité minimale de 2 tonnes.

Attachez-les sangles/chaînes aux points de levage situés de chaque côté de la machine. Remorquez la machine en exerçant une traction égale de chaque côté en direction de la marche avant. Évitez de remorquer la machine d'un côté ou de l'autre, car vous risquez d'endommager les chenilles et/ou les composants des chenilles.

⚠ ATTENTION

Lors du remorquage des machines sur des pentes descendantes, il convient d'utiliser un équipement de remorquage rigide approprié.

⚠ ATTENTION

La prudence est de mise à tout moment lors du remorquage de la machine, car il n'y a aucune forme de freinage. Calez les chenilles pour éviter tout risque de "roue libre". Gardez toutes les personnes éloignées de l'avant et de l'arrière de la machine lorsque les freins de stationnement ont été desserrés manuellement.

⚠ ATTENTION

Lors du remorquage ou du levage de la machine, il convient d'utiliser les points d'attache correctes, sous peine d'endommager gravement la machine et/ou de blesser des personnes.

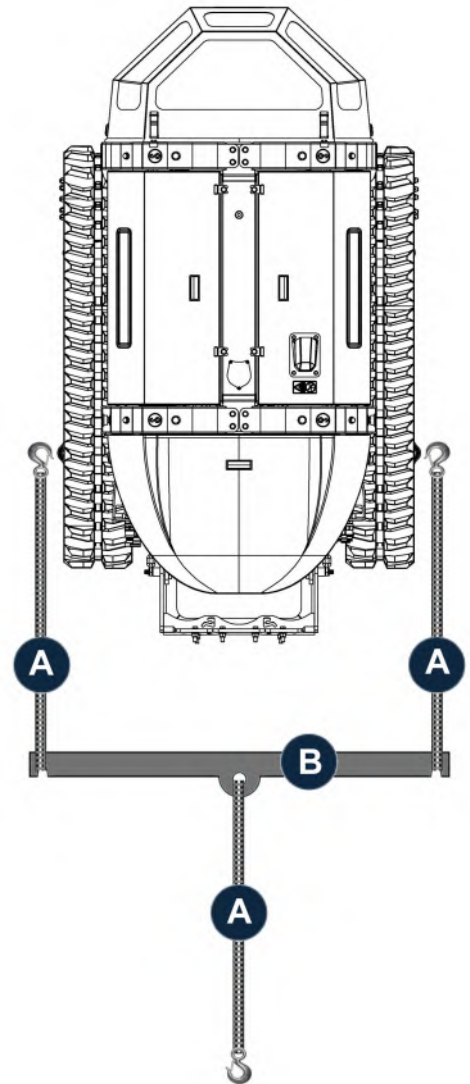

DÉPANNAGE

Symptôme	Cause possible	Solution
Chenille endommagée	Usure excessive des sculptures Relâchement ou rupture du câble structurel interne	Remplacer la chenille
La chenille perd régulièrement sa tension	Graisseur de tension défectueux Joint de graisseur de tension endommagé Usure des composants du graisseur de tension	Remplacer le graisseur Remplacer le joint Remplacer les composants usés
La chenille supérieure ne reste pas en place	Guide de chenille usé Galet supérieur usé	Remplacer le guide Remplacer le galet supérieur
La chenille inférieure ne reste pas en place	Guide de chenille inférieure usé Galet inférieur usé	Remplacer le guide de chenille inférieure Remplacer le galet inférieur
La chenille se coince lorsque la machine change de direction	Matières (pierres, cailloux, terre, etc.) logées entre les galets, le barbotin, la roue folle et la chenille	Retirer les matériaux en faisant tourner la chenille dans les deux sens tout en la relâchant légèrement, soulever la machine en même temps si possible
Fuite d'huile	Joints durcis Joints endommagés ou usés	Nettoyer la zone située autour du composant et vérifier à nouveau après quelques jours Contacter le revendeur
Bruit excessif	Dysfonctionnement interne Joints usés	Contacter le revendeur
Vibrations excessives	Dysfonctionnement interne Joints usés	Contacter le revendeur
Surchauffe	Manque d'huile Conditions difficiles / climat chaud Collement des freins	Ajouter de l'huile Contacter le revendeur Vérifiez la pression de libération des freins
Le moteur tourne mais le réducteur ne fonctionne pas	Moteur assemblé incorrectement Dysfonctionnement interne Frein coincé	Vérifier l'accouplement entre le moteur et le réducteur Contacter le revendeur Vérifier le système de freinage
Le frein ne se relâche pas	Manque de pression de freinage Joints de frein défectueux	Vérifiez les branchements de frein Contacter le revendeur
Les freins ne se bloquent pas	Pression résiduelle dans le circuit Usure des composants de frein	Vérifier le circuit hydraulique Contacter le revendeur

FUSIBLES ET RELAIS

Le boîtier de fusibles est installé sur la cloison du compartiment avant de la machine.

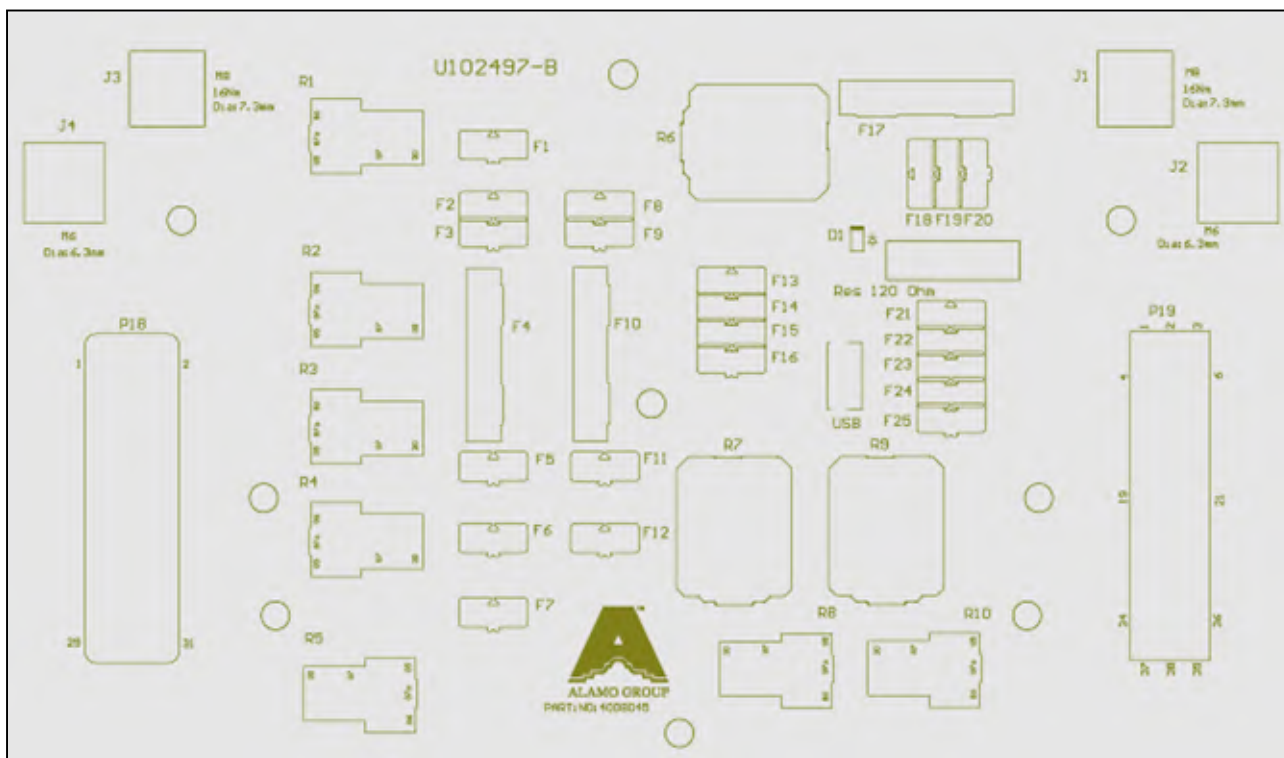

Fusibles : identification

Réf.	Fonction	Capacité
F01	Pompe à carburant (10 A)	10 A
F02	Alimentation ECU (x5)	2 A
F03	Réserve	(15 A)
F04	Démarreur	30 A
F05	Feux de travail	2 A
F06	Feux clignotants	3 A
F07	Réserve	(15 A)
F08	Direction automatique Trimble	15 A
F09	Réserve	(15 A)
F10	Fusible principal	40 A
F11	Feux avant	5 A
F12	Feux de jour	5 A
F13	Témoin de charge	5 A
F14	Électronique d'automate programmable	2 A
F15	Récepteur de télécommande	2 A
F16	Alimentation DEL d'arrêt d'urgence	2 A
F17	Bougies de préchauffage	40 A
F18	Commande prioritaire manuelle	15 A
F19	ECU Supply (X1)	15 A
F20	Électronique d'automate programmable (CDC2000X)	2 A
F21	-	(2 A)
F22	Alimentation des capteurs	2 A
F23	Sorties d'automate programmable (CCM1100S)	10 A
F24	Sorties d'automate programmable (CDC2000X)	10 A
F25	-	(15 A)

Relais : identification

Réf.	Fonction
R1	Relais de pompe à carburant
R2	Réserve
R3	Relais de feux de travail
R4	Relais de clignotants
R5	Réserve (<i>Machines avec moteurs DOC</i>)
	Hold-up de l'ECU (<i>Machines avec moteurs DPF</i>)
R6	Relais de mise sous tension (70 A)
R7	Relais de contact mis
R8	Relais de feux de jour
R9	Relais de démarrage (70 A)
R10	Relais de feux avant

ENTRETIEN

Entretien du moteur diesel

Pour des informations spécifiques sur le service et la maintenance du moteur diesel, reportez-vous au manuel du fabricant du moteur fourni avec la machine. Assurez-vous que tous les travaux d'entretien et de maintenance sur le moteur sont effectués aux intervalles indiqués dans ce manuel.

Programme de maintenance

Reportez-vous à la section du programme de maintenance de ce manuel pour plus de détails sur les tâches d'entretien et de service requises pour la machine.

Contrôles et tâches périodiques

Vérifiez que le système de freinage fonctionne correctement.

Vérifiez que les autocollants d'avertissement de sécurité sur l'équipement connecté sont correctement affichés et maintenus en bon état de lecture.

Nettoyez régulièrement la machine et l'équipement attaché à fond.

Vérifiez que tous les composants et structures de la machine sont en bon état.

Assurez-vous que la peinture est maintenue en bon état.

Vérifiez et testez le système d'éclairage.

Lubrifiez le train de roulement à chenilles toutes les 20 heures de travail.

Tuyaux hydrauliques

Les flexibles et les connexions hydrauliques doivent être inspectés régulièrement pour détecter tout signe d'usure ou de dommage, les composants endommagés ou usés doivent être remplacés immédiatement. La durée de vie des tuyaux en bon état est d'environ six ans, ils doivent être remplacés après cette période.

Carburant, lubrifiants et liquide de refroidissement

Utilisez toujours le carburant, les lubrifiants et le liquide de refroidissement spécifiés comme indiqué dans les tableaux suivants.

Spécification de carburant

Utilisez du carburant diesel qui répond aux exigences minimales des normes spécifiées suivantes :

Norme de carburant	Marché
BS2869 A1/A2	Royaume-Uni (UK)
EN 590	L'Europe
ASTM D 975-09a 1-D S15 or 2-D S15	Etats-Unis (USA)
JIS K 2204 (avec une valeur HFRR maximale de 520 µm)	Japon

Capacité du réservoir de carburant : 38 litres

Spécifications du lubrifiant moteur

Huiles de marque **5W-40** qui satisfont au moins aux spécifications suivantes conviennent.

Spécification d'huile
ACEA E6 'Low SAPS'
ACEA E9
ACEA C3 / C4 (HTHS \geq 3,5 mPas)
API CJ-4

Capacité d'huile moteur : Modèle T600 = 5,1 litres / Modèle T800 = 5,6 litres

Lubrifiant

Type : Graisse au lithium EP	Pour : Goupilles / Bagues / Roulements / Tendeur de chenille
-------------------------------------	---

Spécifications du liquide de refroidissement du moteur

Les fluides de protection des radiateurs suivants sont approuvés par le fabricant :

Manufacturer	Product
Aral	ARAL Antifreeze silikatfrei
Arteco	Havoline XLC (OF02), Havoline XLC+B
Auto-Teile-Ring	Cartechnic Antifreeze CT 12 plus
BASF	Glysantin® G30®, Glysantin® G40®
Belgin Madeni Yaglar Tic	LUBEX ANTIFREEZE G-12 PLUS
BP	BP Procool
Bucher	MOTOREX COOLANT M4.0
BVG Blume	Mofin Antifreeze M40 Extra
Castrol	Castrol Radicool SF, Castrol Radicool Si OAT
CCI	LLC C521, LLC L415
CHEMIA-BOMAR	Glidex Extra Premium
Chevron	Caltex Extended Life Coolant, Havoline XLC Concentrate, Ursa ELC NF Concentrate
CLASSIC	CLASSIC KOLDA UE G30, CLASSIC KOLDA UE G40
EUROLUB	EUROLUB Antifreeze D-30, PROCAR Antifreeze silikatfrei, EUROLUB Antifreeze D-40 super
Exxon	Mobil Delvac ELC Coolant
Fuchs	Fuchs MAINTAIN FRICOFIN G 12 PLUS, Fuchs MAINTAIN FRICOFIN LL, Fuchs MAINTAIN FRICOFIN DP
Gazpromneft-Lubricants	G-ENERGY ANTIFREEZE SNF
Krafft	K-140 Energy - Plus
Kuttenkeuler	Kuttenkeuler Antifreeze K 12 Plus
LUKOIL	OMV coolant SF, OMV coolant SOT
Mitan	Alpine C40 , Alpine C12+
MOL-LUB	EVOX Premium Concentrate
Müller Mineralöle	Startol Top G 12 Plus
Neste Markkinointi	Neste Superjäähdytinneste XLC
OA0 Technoform	Cool Stream Premium
Old World Industries	Final Charge Global Coolant
Petrol Ofisi Anonim Sirketi	PO EXTENDED LIFE coolant
Tedex	Tedex Antifreeze OT LL
Total	Total Glacelf Auto Supra
Valvoline	Zerex G 30, Zerex G 40-91

Capacité système refroidissement : 9,2 litres (mélange 50/50).

Spécification de l'huile hydraulique

Huiles hydrauliques ci-dessous sont recommandées pour la génération de machine spécifiée :

Machine	Fabricant	Nom / type de produit
Génération 1	PANOLIN	PANOLIN HLP SYNTH E 46
Génération 2	Marque de qualité de choix	0-30°C ISO 46 Minéral / 20-50°C ISO 68 Minéral

Capacité du système d'huile hydraulique :

Modèles T600 = 31 litres / Modèles T800 = 33 litres.

ROBOCUT T600 & T800



PROGRAMME DE MAINTENANCE

PROGRAMME DE MAINTENANCE

- Les programmes d'entretien périodiques impliquent l'exécution de contrôles réguliers.
- Enregistrez toutes les interventions effectuées en plus de l'entretien de routine.

CONTRÔLES QUOTIDIENS

- Inspectez le moteur (fuites ou dommages).
- Vérifiez le niveau de carburant (ajouter du carburant si nécessaire).
- Vérifier l'huile moteur (ajouter de l'huile si nécessaire).
- Vérifier l'huile hydraulique (ajouter de l'huile si nécessaire).
- Vérifiez le liquide de refroidissement (ajouter du liquide de refroidissement si nécessaire).
- Vérifier les fuites d'huile, de carburant ou de liquide de refroidissement.
- Vérifiez les indicateurs de niveau (huile moteur etc.).
- Nettoyez la machine à l'air comprimé pour éliminer la poussière et autres débris.
- Contrôle et nettoyage du radiateur / intercooler du ventilateur.
- Nettoyez le filtre d'admission d'air.
- Vérifier l'étanchéité des vis et écrous.
- Graissez comme indiqué.
- Vérifier les pressions de chenilles (réglage recommandé : 130 bar).
- Vérifier l'usure des chenilles.
- Vérifiez que les dispositifs de sécurité, les avertisseurs sonores et les protecteurs sont en bon état.

Huile hydraulique

Vérifiez régulièrement le niveau d'huile hydraulique et faites l'appoint si nécessaire.

Utilisez toujours le type et la marque d'huile indiqués dans le tableau ci-dessous ;

Type	Marque	Utilisation applicable	Remplacer
Biodégradable	PANOLIN HLP SYNTH E 46	T600 / T800 machines	15000 heures
Minéral	ISO 46 Minéral / ISO 68 Minéral	T600 / T800 machines	500 heures

Tous les 60h (DPF moteur de l'étape 5 uniquement)

- Effectuez régénération.

Reportez-vous à la section « Procédure de régénération » de ce manuel.

PROGRAMME DE MAINTENANCE

APRÈS LE PREMIER 25h

- Vérifier les niveaux de liquide, faire l'appoint si nécessaire.
- Vérifiez le moteur, l'hydraulique et le système de refroidissement pour les fuites.
- Vérifier l'étanchéité des écrous de roue et les pressions des chenilles ou réguler la tension des chenilles.
- Vérifier le drainage du séparateur eau / carburant.
- Vérifier que le faisceau de câbles est exempt de frottement / d'usure prématurée.
- Vérifier les flexibles hydrauliques pour les frottements / l'usure prématurée.
- Vérifiez les piles.
- Vérifier et nettoyer les ailettes de refroidissement.
- Vérifiez et ajustez la courroie du ventilateur de refroidissement.
- Vérifiez et ajustez la courroie d'alternateur.
- Nettoyez la machine des débris de coupe.
- Préfiltre à air propre.

Date

Cachet

Signature

500h/ANNUAL

- Vérifiez et nettoyez les ailettes du radiateur.
- Vérifiez et ajustez la courroie du ventilateur de refroidissement.
- Vérifiez et ajustez la courroie d'alternateur.
- Changer le préfiltre / filtre à air.
(Numéros d'article 4008049.01 / 4008049.02)
- Changer le filtre à huile moteur.
(Numéro d'article 4008001.20)
- Changer le filtre de reniflard de manivelle Pro-Vent.
(Numéro d'article 4008001.24)
- Changez l'huile du moteur.
- Changer les filtres à carburant pré et secondaire.
(Numéros d'article 4008001.21 / 4008001.22)
- Changer le filtre hydraulique et reniflard.
(Numéros d'article 4008023.03 / 4008108)

Date

Cachet

Signature

PROGRAMME DE MAINTENANCE

500h/ANNUAL

Date

Cachet

Signature

500h/ANNUAL

Date

Cachet

Signature

500h/ANNUAL

Date

Cachet

Signature

500h/ANNUAL

Date

Cachet

Signature

PROGRAMME DE MAINTENANCE

Interventions de service supplémentaires

Enregistrez et datez toutes les interventions d'entretien / de réparation supplémentaires ici:

Description	Date



McConnel Limited, Temeside Works, Ludlow, Shropshire SY8 1JL. England.
Telephone: 01584 873131. Facsimile: 01584 876463. www.mcconnel.com