

Publikation 1076
April 2024
Art.-Nr. 24215.76



McCONNEL

ROBOCUT / S300E

FERNGESTEUERTE KOMPAKTMÄHMASCHINE

ELECTRIC

Bedienungsanleitung



WICHTIG

BESTÄTIGUNG DER GARANTIE REGISTRIERUNG



Händler Garantie Informationen & Registrierungsbestätigung

Es ist unbedingt erforderlich, dass der verkaufende Händler diese Maschine vor der Auslieferung an den Endbenutzer bei McConnel Limited registriert. Andernfalls kann die Gültigkeit der Maschinengarantie beeinträchtigt werden.

Maschinen registrieren; Melden Sie sich bei <https://my.mcconnel.com> an und wählen Sie "Maschinenregistrierung" aus, die Sie im Abschnitt "Garantie" der Website finden. **Bestätigen Sie dem Kunden, dass die Maschine registriert wurde, indem Sie das untenstehende Bestätigungsformular ausfüllen.**

Bestätigung der Registrierung	Seriennummer: <input type="text"/>
Händler Name:	
Händler Adresse:	
Kunder Name:	
Datum der Garantie Registrierung:/...../.....	Unterschrift Händler

Hinweis für Kunde / Eigentümer

Stellen Sie sicher, dass der obere Abschnitt vollständig ausgefüllt und von ihrem Vertragshändler unterschrieben ist, um zu überprüfen, ob die Maschine bei McConnel Limited registriert ist.

WICHTIG: Während der anfänglichen 'Einlauf' – Phase einer neuen Maschine ist der Kunde dafür verantwortlich regelmäßig alle Muttern, Bolzen und Schlauchanschlüsse auf Festigkeit zu kontrollieren und bei Bedarf nachzuziehen. Neue Hydraulik Anschlüsse können gelegentlich ein bisschen tropfen, bis die Dichtungen und Anschlüsse richtig eingestellt sind – wenn dies auftritt, kann es durch anziehen der Anschlüsse behoben werden – Hierfür bitte die untere Tabelle beachten. Die oben angegebene Anweisung sollte während der ersten Betriebstage stündlich durchgeführt werden und danach wenigstens täglich zum generellen Erhalt der Maschine.

DREHMOMENTEINSTELLUNG FÜR HYDRAULIKANSCHLUSS

Drehmomenteinstellungen für Hydraulikarmaturen

Hydraulik schlauchende		
BSP	Einstellung	Metrik
1/4"	18 Nm	19 mm
3/8"	31 Nm	22 mm
1/2"	49 Nm	27 mm
5/8"	60 Nm	30 mm
3/4"	80 Nm	32 mm
1"	125 Nm	41 mm
1.1/4"	190 Nm	50 mm
1.1/2"	250 Nm	55 mm
2"	420 Nm	70 mm

Anschlussadapter mit geklebte Dichtung		
BSP	Einstellung	Metrik
1/4"	34 Nm	19 mm
3/8"	47 Nm	22 mm
1/2"	102 Nm	27 mm
5/8"	122 Nm	30 mm
3/4"	149 Nm	32 mm
1"	203 Nm	41 mm
1.1/4"	305 Nm	50 mm
1.1/2"	305 Nm	55 mm
2"	400 Nm	70 mm

GARANTIEBESTIMMUNGEN

GARANTIE-REGISTRIERUNG

Alle Maschinen müssen durch den Vertragshändler vor Auslieferung an den Endkunden bei McConnel registriert werden. Bei Erhalt der Güter ist der Käufer dafür verantwortlich, zu überprüfen, dass die Bestätigung der Garantie-Registrierung von dem Vertragshändler in der Bedienungsanleitung vollständig ausgefüllt worden ist.

1. BESCHRÄNKTE GARANTIE

- 1.01. *Sofern nichts anderes vereinbart wird, gewährleistet die McConnel Ltd., dass alle fertig montiert gelieferten Maschinen für einen Zeitraum von 12 Monaten ab dem Datum des Verkaufs an den Ersterwerber frei von Material- und Verarbeitungsfehlern sind. Für alle von der McConnel Ltd. gelieferten selbstfahrenden Maschinen gilt eine Gewährleistung von 12 Monaten oder 1500 Betriebsstunden in Bezug auf Material- und Verarbeitungsfehler ab dem Datum des Verkaufs an den Ersterwerber. Für den Motor gilt die Gewährleistung des Motorherstellers.*
- 1.02. *Für alle von der McConnel Ltd. gelieferten und von dem Kunden erworbenen Ersatzteile gilt ab dem Verkaufsdatum an den Ersterwerber eine Gewährleistung von 6 Monaten in Bezug auf Material- und Verarbeitungsfehler. Alle Garantieansprüche auf Ersatzteile müssen durch eine Kopie der Rechnung an den Endbenutzer für das fehlerhafte Teil gestützt sein. Garantieansprüche in Bezug auf Teile, für die keine Rechnung vorhanden ist, können nicht anerkannt werden.*
- 1.03. *Die von McConnel Ltd. dem Käufer gebotene Garantie beschränkt sich auf die Reparatur oder den Austausch der in ihrem Werk begutachteten und unter bestimmungsgemäßer Verwendung und Wartung als defekt befundenen Teile, sofern die Mängel auf Material- oder Verarbeitungsfehler zurückzuführen sind. Zurückgesandte Teile müssen vollständig und ungeprüft sein. Für den Versand müssen die Teile sorgfältig verpackt werden, damit es nicht zu Transportschäden kommt. Alle Hydraulikkreise der Komponenten müssen entleert und sicher verschlossen werden, damit keine Flüssigkeit austreten und keine Fremdkörper eindringen können. Bestimmte andere Komponenten, wie zum Beispiel elektrische Geräte, erfordern gegebenenfalls besondere Sorgfalt bei der Verpackung, damit keine Transportschäden auftreten.*
- 1.04. *Diese Garantie gilt nicht für Produkte, deren Seriennummernschild der McConnel Ltd. entfernt oder verändert wurde.*
- 1.05. *Diese Garantie gilt nur für gemäß den Geschäftsbedingungen registrierte Maschinen und unter der Voraussetzung, dass seit dem Originalerwerb, d.h. dem Datum der Rechnung der McConnel Ltd., nicht mehr als 24 Monate vergangen sind. Maschinen, die länger als 24 Monate im Lager gestanden haben, sind von der Garantie-Registrierung ausgeschlossen.*
- 1.06. *Diese Garantie erstreckt sich nicht auf Teile der Ware, die unsachgemäßer oder nicht bestimmungsgemäßer Nutzung, Fahrlässigkeit, Änderung, Modifizierung oder Einbau von Nicht-Originalteilen ausgesetzt wurden oder die durch Unfall, Kontakt mit Hochspannungsleitungen, Kontakt mit Fremdkörpern (Steine, Eisengegenstände, Materialien, die nicht als Vegetation gelten), aufgrund mangelnder Wartung, Verwendung falscher Öle oder Schmiermittel, Verunreinigung des Öls oder Verwendung von Öl, das seine normale Lebensdauer überschritten hat, Versagen oder beschädigt wurden. Diese Garantie gilt nicht für Verschleißteile, wie Klingen, Riemen, Kupplungsbeläge, Filterelemente, Schlegel, Klappensätze, Kufen, Bodeneingriffsteile, Schilde, Schutzvorrichtungen, Verschleißpolster, Luftreifen oder Ketten.*
- 1.07. *Temporäre Reparaturen und daraus resultierende Folgeschäden – d. h. Öl, Ausfallzeiten und zugehörige Teile – sind ausdrücklich von der Garantie ausgeschlossen.*
- 1.08. *Die Garantie auf Schläuche ist auf 12 Monate beschränkt und erstreckt sich nicht auf Schläuche, die äußere Schäden aufweisen. Nur komplette Schläuche können im Rahmen der Garantie zurückgegeben werden. Schläuche, die abgeschnitten oder repariert wurden, werden zurückgewiesen.*

- 1.09. Die Maschine ist unmittelbar nach dem Auftreten eines Problems, sofort zu reparieren. Die weitere Nutzung von Maschinen nach dem Auftreten eines Problems, kann zu weiteren Komponentenausfällen führen, die sich auf die Sicherheit auswirken können und für die die McConnel Ltd. nicht haftbar gemacht werden kann.
- 1.10. Wird in Ausnahmefällen für eine Reparatur ein Teil verwendet, das kein Originalteil der McConnel Ltd. ist, so ist der Betrag, der im Rahmen der Garantie zurückerstatteten Kosten auf die Kosten des McConnel Ltd. Standardhändlers für das Originalteil beschränkt.
- 1.11. Mit Ausnahme wie hierin beschrieben, ist kein Mitarbeiter, Vertreter, Händler oder irgendeine andere Person berechtigt, irgendwelche Garantien irgendeiner Art im Namen von McConnel Ltd. zu gewähren.
- 1.12. Bei Maschinen mit einer Garantiezeit von über 12 Monaten gelten die folgenden zusätzlichen Ausschlüsse:
 - 1.12.1. Schläuche, freiliegende Rohre und Entlüfter von Hydrauliktanks
 - 1.12.2. Filter
 - 1.12.3. Gummilager
 - 1.12.4. Externe elektrische Verdrahtung
 - 1.12.5. Lager und Dichtungen
 - 1.12.6. Außen liegende Kabel und Verbindungen
 - 1.12.7. Lose, korrodierte Verbindungen, Lichtquellen und LED's
- 1.13. Alle Wartungsarbeiten, insbesondere Filterwechsel, sind gemäß dem Wartungsplan des Herstellers durchzuführen. Bei Nichtbeachtung erlischt die Garantie. Im Schadensfall sind gegebenenfalls Nachweise für die Durchführung der Wartungsarbeiten vorzulegen.
- 1.14. Aufgrund von Fehldiagnose oder mangelhafter vorheriger Reparaturarbeiten erforderliche erneute oder zusätzliche Reparaturen sind von der Garantie ausgeschlossen.

Hinweis: Die Garantie erlischt, wenn Nicht-Originalteile eingebaut oder verwendet wurden. Die Verwendung von Nicht-Originalteilen kann erhebliche Auswirkungen auf die Leistung und die Sicherheit der Maschine haben. Für, durch die Verwendung von Nicht-Originalteilen verursachte Ausfälle oder Sicherheitsmängel, kann die McConnel Ltd. keinesfalls haftbar gemacht werden.

2. RECHTSMITTEL UND VERFAHREN

- 2.01. Die Garantie tritt erst in Kraft, wenn der Händler die Maschine über die McConnel Ltd. Internetseite registriert und dies dem Käufer durch Ausfüllen der Garantie-Registrierung bestätigt hat.
- 2.02. Jeder Fehler muss, sobald er auftritt, einem autorisiertem Händler der McConnel Ltd. mitgeteilt werden. Wird die Maschine nach dem Auftreten eines Fehlers weiterbetrieben, kann es zu weiteren Komponentenausfällen kommen, für die die McConnel Ltd. nicht haftbar gemacht werden kann.
- 2.03. Reparaturen sollten innerhalb von zwei (2) Tagen nach Auftreten des Fehlers durchgeführt werden. Ansprüche, die für Reparaturen einreicht werden, die mehr als zwei (2) Wochen nach Auftreten des Fehlers oder zwei (2) Tage nach dem Eintreffen der Ersatzteile durchgeführt wurden, werden abgelehnt, es sei denn, die McConnel Ltd. hat dieser Verspätung zugestimmt. Bitte beachten Sie, dass das Versäumnis des Kunden, die Maschine zur Reparatur zu geben, nicht als Grund für eine verspätete Reparatur oder das Einreichen der Garantieansprüche akzeptiert wird.
- 2.04. Alle Ansprüche müssen innerhalb von 30 Tagen nach dem Tag der Reparatur von einem autorisierten Servicehändler der McConnel Ltd. eingereicht werden.
- 2.05. Nach der Prüfung des Antrags und der Teile übernimmt die McConnel Ltd. für jeden gültigen Anspruch nach eigenem Ermessen die Kosten für die gelieferten Teile und, falls zutreffend, einen angemessenen Arbeitssatz sowie Kilometergeld.
- 2.06. Die Einreichung eines Anspruchs ist keine Garantie für die Zahlung.
- 2.07. Eine von der McConnel Ltd. getroffene Entscheidung ist endgültig.

3. HAFTUNGSBESCHRÄNKUNG

- 3.01. Die McConnel Ltd. lehnt (mit Ausnahme der hier dargelegten) alle ausdrücklichen sowie stillschweigenden Garantien im Hinblick auf die Waren ab, einschließlich, aber nicht beschränkt auf, die Marktgängigkeit sowie die Eignung für einen bestimmten Zweck.

- 3.02. Die McConnel Ltd. gibt keine Garantie in Bezug auf Konstruktion/Gestaltung, die Leistungsfähigkeit, die Leistung oder die Gebrauchsfähigkeit der Waren.
- 3.03. Außer wie hier beschrieben, übernimmt die McConnel Ltd. keine Haftung oder Verantwortung gegenüber dem Käufer oder anderen Personen oder Einrichtungen in Bezug auf irgendeine Haftung, einschließlich für Verluste oder Schäden, die direkt oder indirekt durch die Waren verursacht oder angeblich verursacht wurden, einschließlich, jedoch nicht begrenzt auf, irgendwelche indirekten, speziellen, Folge- oder beiläufig entstandenen Schäden, die aus der Nutzung oder dem Betrieb der Waren oder einer Verletzung dieser Garantie entstanden sind. Die vertragsgemäße Haftung des Herstellers für dem Käufer oder Anderen entstandene Schäden übersteigt in keinem Falle den Preis der Waren.
- 3.04. Kein Anspruch aus einer behaupteten Verletzung dieser Garantie oder aus Transaktionen im Rahmen dieser Garantie kann nach Verstreichen eines (1) Jahres nach der Ursache geltend gemacht werden.

4. SONSTIGES

- 4.01. Die McConnel Ltd. kann auf Bedingungen dieser eingeschränkten Garantie verzichten. Der Verzicht auf eine Bedingung kann jedoch nicht als Verzicht auf andere Bedingungen dieser Bestimmung ausgelegt werden.
- 4.02. Sollte eine Bestimmung dieser eingeschränkten Garantie gegen das geltende Recht verstoßen und nicht rechtskräftig sein, führt ihre Ungültigkeit nicht zum Erlöschen der übrigen Bestimmungen.
- 4.03. Das geltende Recht kann neben den hier enthaltenen gegebenenfalls zusätzliche Rechte und Vorteile für den Käufer vorsehen.

McConnel Limited



Für Sicherheit und Leistung ...

IMMER ZUERST DAS BUCH LESEN



McCONEL LIMITED

**Temeside Works
Ludlow
Shropshire
England**

**Telefon: +44 (0)1584 873131
www.mcconel.com**



Im Einklang mit unserer Strategie der ständigen Verbesserung wird diese Publikation in regelmäßigen Abständen aktualisiert. Um sicherzustellen, dass Sie Zugang zur neuesten Version dieses Handbuchs haben, besuchen Sie bitte die Handbuchbibliothek auf unserer Website, wo Sie die neueste Version online einsehen oder herunterladen können.

Verwenden Sie den nebenstehenden QR-Code oder die nachstehende Webadresse;
<https://my.mcconel.com/service/pdf-manuals/pdf-operator-manuals/remote-control-technology-manuals/>

INHALT

Allgemeine Information	1
Maschinenbeschreibung	2
Identifizierung der Maschine	2
Merkmale und Spezifikationen	3
Technische daten	4
Sicherheitsinformationen	5
Maschinenauslieferung	9
Maschinenübersicht	10
Motorraum	10
Not-Halt-Tasten	11
Sicherheitseinrichtungen und Not-Halt.....	12
Fernbedienungseinheit	13
Joystick-Funktionen.....	13
LCD-Display	14
Not-Halt-Taste	14
Drehknopf Lenkungsvorspannung.....	14
Kettengeschwindigkeit (Regler).....	14
Rotorsteuerungsschalter	15
Bildschirmbetrieb	16
Synchronisation von Maschine und Fernbedienung (Pairing).....	17
Prüfungen vor dem Betrieb	17
Stoppen Im Notfall (Not-Halt)	17
Fahren und Manövrieren.....	18
Vorwärts- und Rückwärtsfahrt	18
Lenkrichtung	18
Lenkungsvorspannung	19
Schnitthöhensteuerung.....	19
Schnittdeck	20
Schnitthöhe	20
Schnitthöhenvoreinstellung	20
Aktivieren der Schnitthöhenvoreinstellung.....	20
Betriebsposition und Abstand	21
Arbeitsbereichsvorkehrungen	22

Betrieb	23
Empfohlene Schutzausrüstung.....	23
Bedingungen für die Arbeitsbeleuchtung.....	23
Kettenschutz.....	23
Bremsen	25
Abschleppen Im Notfall.....	25
Parken der Maschine.....	25
Wartung	26
Aufladen der Batterie für die Fernbedienung	26
Maschinenbatterien Laden.....	27
Betrieb des Batterieladegeräts	27
Rotoren und Klingen	28
Rotoren.....	28
Klingen	28
Austausch der Klingen.....	28
Ketten	29
Kettenaustausch.....	29
Verfahren zur Entfernung von Ketten	29
Verfahren zur Montage der Ketten	30
Einstellung der Kettenspannung.....	30
Kettenspannungsprüfung	30
Inverter-Kühlventilatoren.....	31
Sicherungen.....	32
Serviceplan	32
Reinigung & Lagerung	32
Fehlerbehebung.....	33

ALLGEMEINE INFORMATION

Lesen Sie dieses Handbuch, bevor Sie die Maschine oder das Zubehör montieren oder in Betrieb nehmen. Bei Zweifeln wenden Sie sich bitte an Ihren örtlichen Händler oder an die McConnel Service-Abteilung.

Verwenden Sie nur „Original-McConnel-Teile“ für Maschinen und Anlagen von McConnel.

DEFINITIONEN: *Die folgenden Definitionen gelten in diesem Handbuch:*

GEFAHR

GEFAHR: *Warnt vor einer gefährlichen Situation, die zum Tode oder zu schweren Verletzungen führen wird, wenn sie nicht sorgfältig beachtet wird.*

WARNUNG

WARNUNG: *Warnt vor einer gefährlichen Situation, die zum Tode oder zu schweren Verletzungen führen kann, wenn sie nicht sorgfältig beachtet wird.*

VORSICHT

VORSICHT: *Warnt vor einer gefährlichen Situation, die zu Schäden an der Maschine und/oder Anlage führen kann, wenn sie nicht sorgfältig beachtet wird.*

HINWEIS

HINWEIS: *Spezifische oder allgemeine Informationen, die für wichtig oder nützlich erachtet werden, sodass eine Hervorhebung angebracht ist.*

LINKER HAND (LH) U. RECHTER HAND (RH): *Diese Begriffe gelten für die Maschine, wenn sie am Traktor montiert und von hinten gesehen wird; sie gelten auch für Traktorreferenzen.*

TYPENSCHILD

Alle Maschinen sind mit einem Typenschild ausgestattet, das wichtige Informationen über die Maschine enthält, darunter eine eindeutige Seriennummer, die zur Identifizierung dient.

Hinweis: Die Bilder in diesem Handbuch dienen nur zu Anweisungs- und Informationszwecken und zeigen möglicherweise nicht alle Komponenten in ihrer Gesamtheit. In bestimmten Fällen können Bilder anders aussehen als die eigentliche Maschine; in diesem Fall ist das allgemeine Verfahren im Wesentlichen das gleiche. E&OE.

GERÄUSCHPEGEL

L_{pA}

80

L_{pA} – der Wert gibt den maximalen Schallpegel an, den der Bediener in einem Abstand von 1 m von der Maschine wahrnimmt.

L_{wA}

86

L_{wA} – der Wert gibt den Schallpegel außerhalb der Maschine an und bezieht sich auf das Geräusch, wie es von Personen wahrgenommen wird, die sich in der Nähe des Arbeitsbereichs befinden.

MASCHINENBESCHREIBUNG

McConnel Robocut S300E ist eine elektrisch betriebene kompakte, geländegängige, ferngesteuerte Mähmaschine mit bidirektionaler Schnittfunktion für effizientes Hochleistungs-Mähen/-Mulchen von Gras und Krautvegetation.

Die Maschinen werden von zwei 7-kWh-Vanguard-Lithiumbatterien angetrieben, die eine gleichmäßige progressive Leistung für den Betrieb auf allen Geländearten, einschließlich Steigungen von bis zu 55°, liefern.

Der S300 wird über eine digitale Präzisionsfernsteuerung gesteuert, wodurch der Benutzer die Maschine auch in schwierigen oder gefährlichen Bereichen über Entfernungen von bis zu 150 m bedienen kann.

Diese Maschine darf nur für die Ausführung von Aufgaben verwendet werden, für die sie konzipiert wurde. Die Verwendung für einen anderen Zweck kann für Personen gefährlich sein und die Maschine beschädigen.

IDENTIFIZIERUNG DER MASCHINE

Ein Typenschild ist auf dem hinteren Deck der Maschine an der unten gezeigten Stelle angebracht.

Es ist ratsam, dass Besitzer die auf dem Typenschild angegebene Seriennummer notieren und diese bei der Bestellung von Ersatzteilen oder bei der Suche nach Serviceinformationen und/oder Beratung stets angeben.

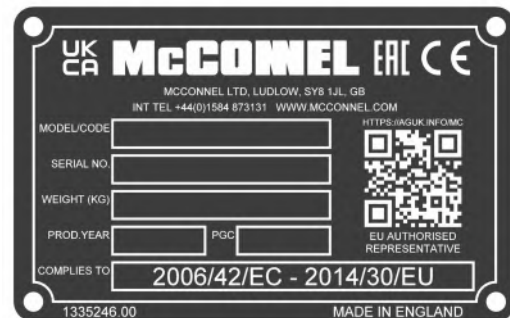
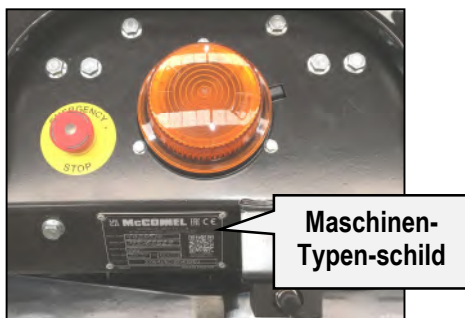

MASCHINEN- UND HÄNDLERINFORMATIONEN

Tragen Sie hier Seriennummern und Händler-Kontaktinformationen ein. Geben Sie bei der Bestellung von Ersatzteilen oder bei der Suche nach Service-Informationen und/oder Ratschlägen immer Seriennummern an.	
Seriennummer der Maschine:	Datum der Maschineninstallation:
Batterie-Seriennummern:	/
Details zum Maschinenmodell:	
Händlername u. Niederlassung:	
Händleradresse:	
Händler-Telefonnummer:	
E-Mail-Adresse des Händlers:	

MERKMALE UND SPEZIFIKATIONEN

ROBOCUT S300E

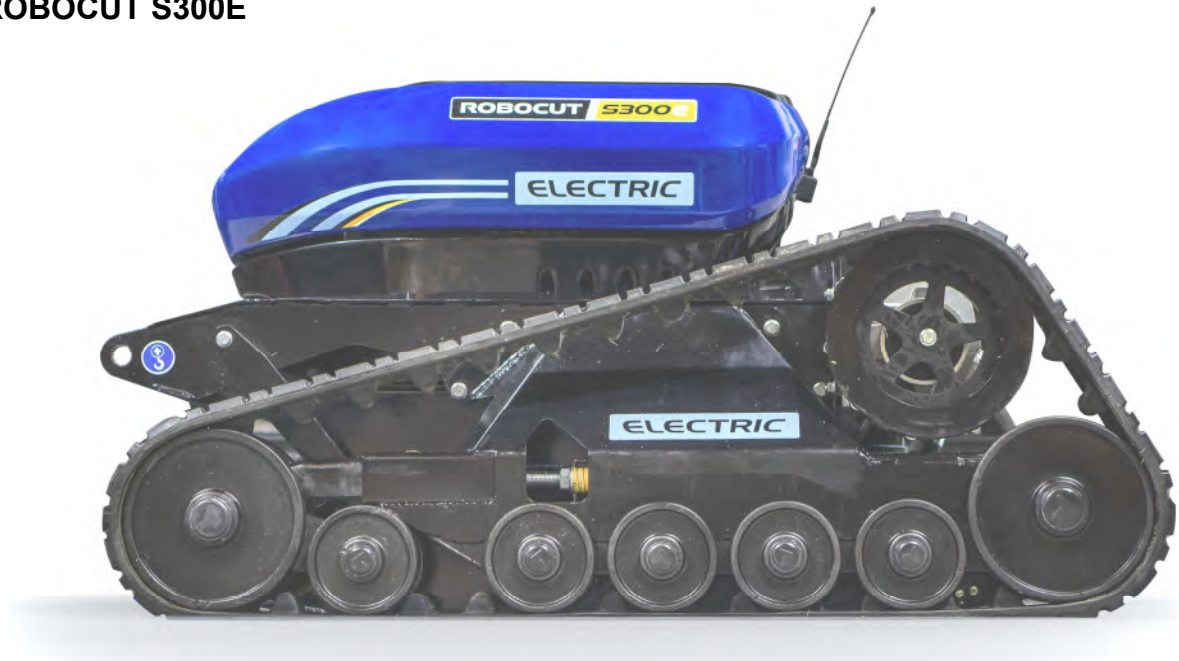

- 2x 7kWh Vanguard Lithiumbatterien.
- Vollständig geschlossene Karosserieverkleidungen.
- Kettenfahrwerk.
- Kettenantrieb durch Elektromotor.
- Betrieb bis zu 55° Steigung möglich.
- Ferngesteuerte Schnitthöheneinstellung (25 mm bis 150 mm).
- Automatische Höhenvoreinstellung.
- Schnellstopp-Zwillingsrotoren.
- Kettenspannsystem.
- Ferngesteuerter Betrieb bis zu 150 m.
- Vollständig proportionale Fernsteuerung.
- Geschwindigkeitsbegrenzer.
- 50/50 Gewichtsverteilung.
- Benutzerbildschirm.
- GPS-kompatibel.

TECHNISCHE DATEN

Leistung	Batterie 14kWh (2x 7kWh)
Kettenantrieb	Elektromotoren
Fahrgeschwindigkeit	8 km/h / 5 mph
Bremsen	Kurzschluss-Bremssystem
Bodendruck	2800 kg/m ² (6173 lbs/m ²)
Rotoren-Anz.	2
Rotorwellendrehzahl	3114 U/min
Schneidklingen pro Rotor	2 Aufstrom klingen und 2 obere Schneidklingen
Flächenkapazität (ca.)	5000 m ² /h bei ca. 5 km/h (3 mph)
Steuerungen	Fernbedienung mit zwei Joysticks
Steuerungsreichweite	150 m / 490 Fuß
Arbeitsumgebungstemperatur	-5 bis +40 °C
Geräuschausgangspegel	LWA = 86 dB
Lagerschmierung	Abgedichtete Lager
Gewicht	566 kg (1248 lbs)
Schnitthöhe	Min. 25 mm (1 Zoll) / Max. 175 mm (7 Zoll)
Schnittbreite	1120 mm / 44 Zoll
Arbeitswinkel	0 bis 55° (wenn die Bedingungen es erlauben)
Betriebszeit (volle Ladung)	Bis zu 4 Stunden (*)

(*) Optimale Betriebszeit.

Der Wert kann je nach Faktoren wie Arbeits-/Bodenbedingungen, Gelände, Temperatur usw. variieren.

SICHERHEITSHINWEISE











Lesen Sie das Handbuch, bevor Sie die Maschine verwenden

Diese Maschine kann äußerst gefährlich sein – in den falschen Händen kann sie töten oder verstümmeln. Daher müssen sowohl Eigentümer als auch Bediener der Maschine folgenden Abschnitt aufmerksam lesen, damit sie sich der Gefahren, die damit verbunden sind oder bestehen können, voll bewusst sind und ihre Verantwortung für den Gebrauch und den Betrieb dieser Maschine vollständig verstehen.

Der Bediener der Maschine ist nicht nur für seine eigene Sicherheit verantwortlich, sondern ebenso für die Sicherheit von allen anderen, die in die Nähe der Maschine kommen können; als Eigentümer sind Sie für beide verantwortlich.

Wenn die Maschine nicht in Gebrauch ist, sollte sie an einem sicheren Ort auf einem festen, ebenen Gelände bei ausgeschalteter Stromversorgung geparkt werden.

Im Falle einer Störung ist der Betrieb der Maschine umgehend einzustellen und darf erst dann wieder aufgenommen werden, wenn die Störung durch einen qualifizierten Techniker behoben worden ist.

-  *Vor dem Einschalten der Maschine muss der Bediener alle Aspekte der Benutzung und Wartung, die in diesem Handbuch beschrieben sind, gelesen und verstanden haben.*
-  *Die Maschine darf nur von einem verantwortlichen Erwachsenen verwendet werden, der mit allen Aspekten in Bezug auf den sicheren Betrieb vertraut ist.*
-  *Die Maschine darf nicht von Kindern oder nicht autorisierten Personen bedient werden.*
-  *Die Bediener müssen die Bedeutung aller Betriebs- und Sicherheitsaufkleber sowohl auf der Maschine als auch auf der Fernsteuereinheit kennen.*
-  *Die Bediener müssen das Verfahren für das normale Ausschalten der Maschine und das korrekte Verfahren für die Verwendung des Not-Haltes kennen.*
-  *Versuchen Sie nicht, die Maschine zu benutzen, wenn der Not-Halt-Schalter beschädigt ist oder nicht richtig funktioniert.*
-  *Verwenden Sie niemals die Maschine mit demontierten oder defekten Schutzvorrichtungen.*
-  *Die Bediener sollten den Betrieb auf flachem, offenem Gelände üben, um sich mit dem Fahren und Manövrieren der Maschine vertraut zu machen, bevor sie in Hanglagen benutzt wird.*

- ⚠ Die Bediener sollten vor einem Arbeitseinsatz das Manövrieren der Maschine um Hindernisse herum üben, ohne dass die Rotoren laufen.*
- ⚠ Betreiben Sie die Maschine niemals, wenn Ihre Sicht durch Hindernisse wie Fahrzeuge, Gebäude, Hecken, Zäune usw. blockiert ist. Fahren Sie in eine sichere Position, in der Sie eine freie, ungestörte Sicht auf die gesamte Maschine haben.*
- ⚠ Betreiben Sie die Maschine niemals, wenn Sie in der direkten Fahrtrichtung stehen.*
- ⚠ Benutzen Sie die Maschine nicht auf Sandhügeln, Kies oder ähnlichen losen Materialien.*
- ⚠ Benutzen Sie die Maschine nur bei guten Lichtverhältnissen.*
- ⚠ Starten oder betreiben Sie die Maschine niemals in einem geschlossenen Bereich oder Gebäude.*
- ⚠ Halten Sie die Maschine sauber, um Ansammlungen von trockenen Materialien, die sich an heißen Bauteilen entzünden könnten, zu vermeiden.*
- ⚠ Halten Sie sich niemals direkt unter einer Maschine auf, die am Hang arbeitet oder parkt.*
- ⚠ Betreiben Sie den Joystick immer langsam; schnelle oder ruckartige Bewegungen können dazu führen, dass sich die Maschine „aufbäumt“ und die Kontrolle verloren geht.*
- ⚠ Beim Betrieb der Maschine mit laufenden Rotoren muss der Bediener in einer sicheren Position mindestens 5 Meter von der Maschine entfernt bleiben. Schalten Sie immer die Rotoren aus, bevor Sie sich der Maschine nähern.*
- ⚠ Bei Verwendung der Maschine sollte sich der Bediener in eine Position begeben, die optimale Sicht über den gesamten Arbeitsbereich bietet.*
- ⚠ Lassen Sie eine laufende Maschine nie unbeaufsichtigt. Schalten Sie immer den Motor aus und unterbrechen Sie die Hauptstromversorgung.*
- ⚠ Halten Sie die Maschine sofort an und schalten sie aus, wenn Personen oder Tiere in ihren Arbeitsbereich gelangen. Starten Sie die Maschine nicht wieder, bis diese sich in einem sicheren Abstand befinden.*
- ⚠ Verwenden Sie die Maschine niemals für Aufgaben, für die sie nicht konzipiert worden ist.*
- ⚠ Fahren Sie niemals auf der Maschine und erlauben es auch nicht anderen.*
- ⚠ Überprüfen Sie immer den Arbeitsbereich vor der Inbetriebnahme und entfernen Sie Steine, Glas, Metall, Draht oder andere gefährliche Fremdkörper. Unbewegliche Gefahren sollten entsprechend gekennzeichnet sein, damit sie leicht umgangen werden können.*
- ⚠ Seien Sie besonders vorsichtig, wenn die Maschine an Hängen oder auf unebenem Untergrund betrieben wird. Hier besteht ein erhöhtes Risiko, dass Objekte vom rotierenden Mähwerk erfasst und nach außen geschleudert werden.*
- ⚠ Die Maschine kann an Steigungen von bis zu 55° betrieben werden, vorausgesetzt, der Boden ist trocken und fest.*
- ⚠ Wenn eine Maschine umgestürzt ist, sollte ein geeigneter Kran oder eine Seilwinde benutzt werden, um sie wiederaufzurichten. Vor und während der Bergung müssen alle Personen einen sicheren Abstand halten.*

- ⚠ Betreiben Sie die Maschine nicht bei Nebel oder Frost, weil dabei ein erhöhtes Unfallrisiko besteht.*
- ⚠ Seien Sie besonders vorsichtig bei der Arbeit in der Nähe von elektrischen Leitungen; unter bestimmten Umständen kann die Maschine beim Betrieb unter Hochspannungsleitungen den Funkkontakt verlieren und der Motor sich daraufhin deaktivieren.*
- ⚠ Betreiben Sie die Maschine nicht in der Nähe von Fahrzeugen oder Einrichtungen, bei denen die Gefahr einer Beschädigung durch unbeabsichtigt aus dem Schneidwerk geschleuderte Gegenstände besteht.*
- ⚠ Der Bediener ist dafür verantwortlich, Personen im oder in der Nähe des Arbeitsbereichs zu schützen.*
- ⚠ Bei der Wartung oder Instandhaltung der Maschine darf sich niemand unter ihr aufhalten, wenn sie angehoben wird, solange sie nicht sicher auf geeigneten Rampen oder Gestellen ruht.*
- ⚠ Versuchen Sie niemals, die Maschine zu warten oder zu warten, während sie eingeschaltet ist. Schalten Sie den Trennschalter immer aus und ziehen Sie den Schlüssel des Fernbedienungsschalters ab.*
- ⚠ Beim Transport der Maschine auf einem anderen Fahrzeug oder Anhänger muss der Motor ausgeschaltet und die Maschine mit Keilen gesichert sowie mit geeigneten Seilen oder Ketten befestigt sein.*
- ⚠ Überprüfen Sie regelmäßig den Zustand der Schneidklingen und ihrer Befestigungen; verwenden Sie niemals eine Maschine mit beschädigten oder fehlenden Klingen oder losen Befestigungen.*
- ⚠ Reinigen Sie die Maschine immer nach dem Gebrauch. Wenn die Maschinenteile heiß sind, lassen Sie diese vor der Reinigung auf eine sichere Temperatur abkühlen. Benutzen Sie niemals lösungsmittelhaltige Chemikalien für die Reinigung.*
- ⚠ Beim Betrieb unter übermäßig staubigen Bedingungen kann es erforderlich sein, die Arbeit regelmäßig zu unterbrechen, um an Komponenten abgelagerten Staub zu entfernen, der eine Überhitzung verursachen könnte.*
- ⚠ Vergewissern Sie sich, dass der Motor abgestellt ist und sich der Not-Halt-Taster vor dem Betanken in der Position „Aus“ befindet.*
- ⚠ Testen Sie den Not-Halt-Schalter vor jedem Arbeitseinsatz, um sicherzustellen, dass er richtig funktioniert.*
- ⚠ Lassen Sie Maschine und Steuereinheit niemals unbeaufsichtigt; die Maschine könnte von unbefugten Personen gestartet und benutzt werden.*
- ⚠ Jegliche Inspektion, Wartung oder Instandhaltung der Maschine darf nur bei ausgeschalteter Maschine und abgezogenem Schlüssel des Steuereinheitsschalters durchgeführt werden.*
- ⚠ Tragen Sie bei Wartungs- und Instandhaltungsarbeiten an der Maschine stets geeignete Schutzausrüstung.*
- ⚠ Die Rotoren müssen beim Manövrieren außerhalb des Arbeitsbereichs immer ausgeschaltet sein.*

Persönliche Schutzausrüstung (PSA)

Wir empfehlen, dass während des Betriebs und/oder der Wartung dieser Maschine folgende persönliche Schutzausrüstung getragen wird: Overall, Sicherheitsschuhe, Schutzbrille, Gehörschutz, Schutzhelm, Schutzhandschuhe, Atemschutz, Schienbein-/Knieschutz.



Obwohl die hierin enthaltenen Informationen ein breites Spektrum von Sicherheitsthemen abdecken, ist es unmöglich, alle Eventualitäten vorherzusagen, die unter verschiedenen Umständen während des Betriebs dieser Maschine auftreten können. Die hier gegebenen Ratschläge können den „gesunden Menschenverstand“ und die „vollständige Aufmerksamkeit“ zu jeder Zeit nicht ersetzen, aber sie werden einen großen Beitrag zur sicheren Verwendung Ihrer McConel-Maschine leisten.



Der Betrieb, die Wartung oder die Instandhaltung dieses Geräts kann Sie Chemikalien wie Benzin, Dieselkraftstoff, Schmiermittel, Erdölprodukte, Motorabgase, Kohlenmonoxid und Phthalate aussetzen, von denen im Bundesstaat Kalifornien bekannt ist, dass sie Krebs und Geburtsfehler

oder andere reproduktive Schäden verursachen. Um die Exposition zu minimieren, vermeiden Sie das Einatmen von Abgasen, lassen Sie den Motor nur bei Bedarf im Leerlauf laufen, warten Sie Ihr Fahrzeug in einem gut belüfteten Bereich und tragen Sie Handschuhe oder waschen Sie Ihre Hände regelmäßig bei der Wartung Ihres Fahrzeugs. Batteriesäulen, -klemmen und verwandtes Zubehör enthalten Blei und Bleiverbindungen, Chemikalien, von denen im Bundesstaat Kalifornien bekannt ist, dass sie Krebs und Geburtsfehler oder andere reproduktive Schäden verursachen. Weitere Informationen finden Sie unter www.P65Warnings.ca.gov. Diese Website, die vom kalifornischen Office of Environmental Health Hazard Assessment betrieben wird, bietet Informationen über diese Chemikalien und wie Einzelpersonen ihnen ausgesetzt sein können.

MASCHINENAUSLIEFERUNG

Robocut S300E Maschinen werden betriebsbereit geliefert. Vor der Verwendung sollten alle Lieferverpackungen entfernt und die Maschine vollständig überprüft werden; bei Anzeichen von Beschädigungen oder fehlenden Komponenten sind diese unverzüglich Ihrem Lieferanten/Händler zu melden.

Standardartikel werden mitgeliefert:

- Maschine mit angebautem Empfänger.
- Fernbedienungs-Sendereinheit mit Batteriepack.
- Reserve-Batteriepack.
- Batterieladegerät.
- Gurt für die Fernbedienung.
- Benutzerhandbuch.

Maschinenhandhabung

Die Maschine ist mit 4 Hebepunkten zum Anheben der Maschine mit einem Deckenhebezeug ausgestattet. Stellen Sie sicher, dass die verwendete Ausrüstung während des Hubvorgangs nicht mit den Karosserieteilen der Maschine in Kontakt kommt oder diese beschädigt. Verwenden Sie gegebenenfalls Traversen. Beim Anheben der Maschine mit Überkopfhebezeug muss das Deck in die vollständig abgesenkte Position gebracht werden.

Lage der Hebepunkte

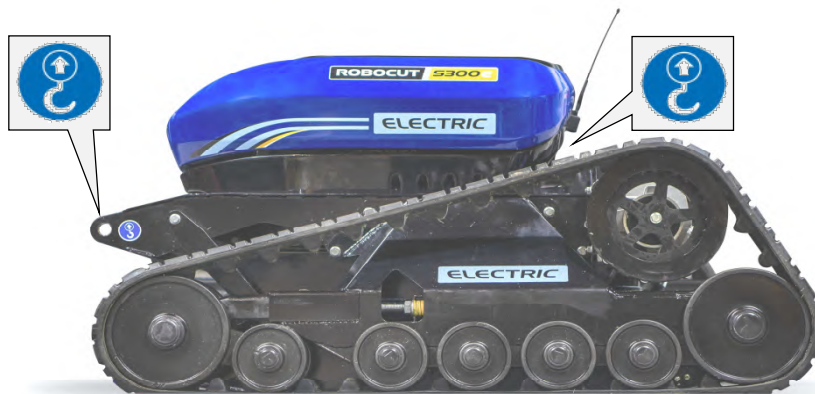

Hebezeuge

Für die Handhabung der Maschine sollte ein geeignetes Deckenhebezeug mit einer minimalen sicheren Arbeitslast (Safe Working Load, SWL) von mehr als 600 kg verwendet werden.

Stellen Sie sicher, dass die Maschine während des Hebevorgangs stets im Gleichgewicht und waagrecht gehalten wird.

Alle Arbeiter und Umstehenden müssen sich in sicherem Abstand von der angehobenen Maschine aufhalten.

⚠ GEFAHR

Halten Sie alle Personen in sicherem Abstand von der angehobenen Maschine.

⚠ GEFAHR

Das Anheben der Maschine darf nur an einem festen, ebenen Ort erfolgen.

Transport der Maschine

Die Hebepunkte an der Maschine können auch als verzurrpunkte verwendet werden. Diese 4 Punkte sollten zur Sicherung der Maschine für den Transport auf Pritschenfahrzeugen oder Anhängern genutzt werden.

⚠ VORSICHT

Beim Transport auf einem Fahrzeug muss die Maschine jederzeit vollständig gesichert sein.

⚠ VORSICHT

Vergewissern Sie sich, dass der Not-Aus-Schalter auf AB (aktiviert) und der Trennschalter auf AUS steht.

MASCHINENÜBERSICHT

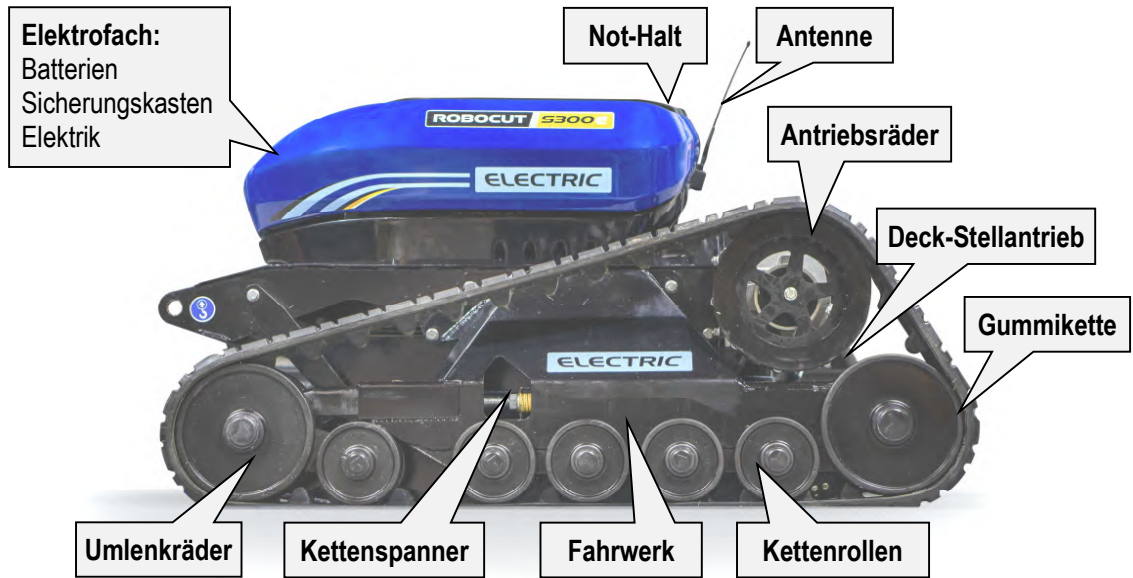

MOTORRAUM

Bestimmung der Komponenten

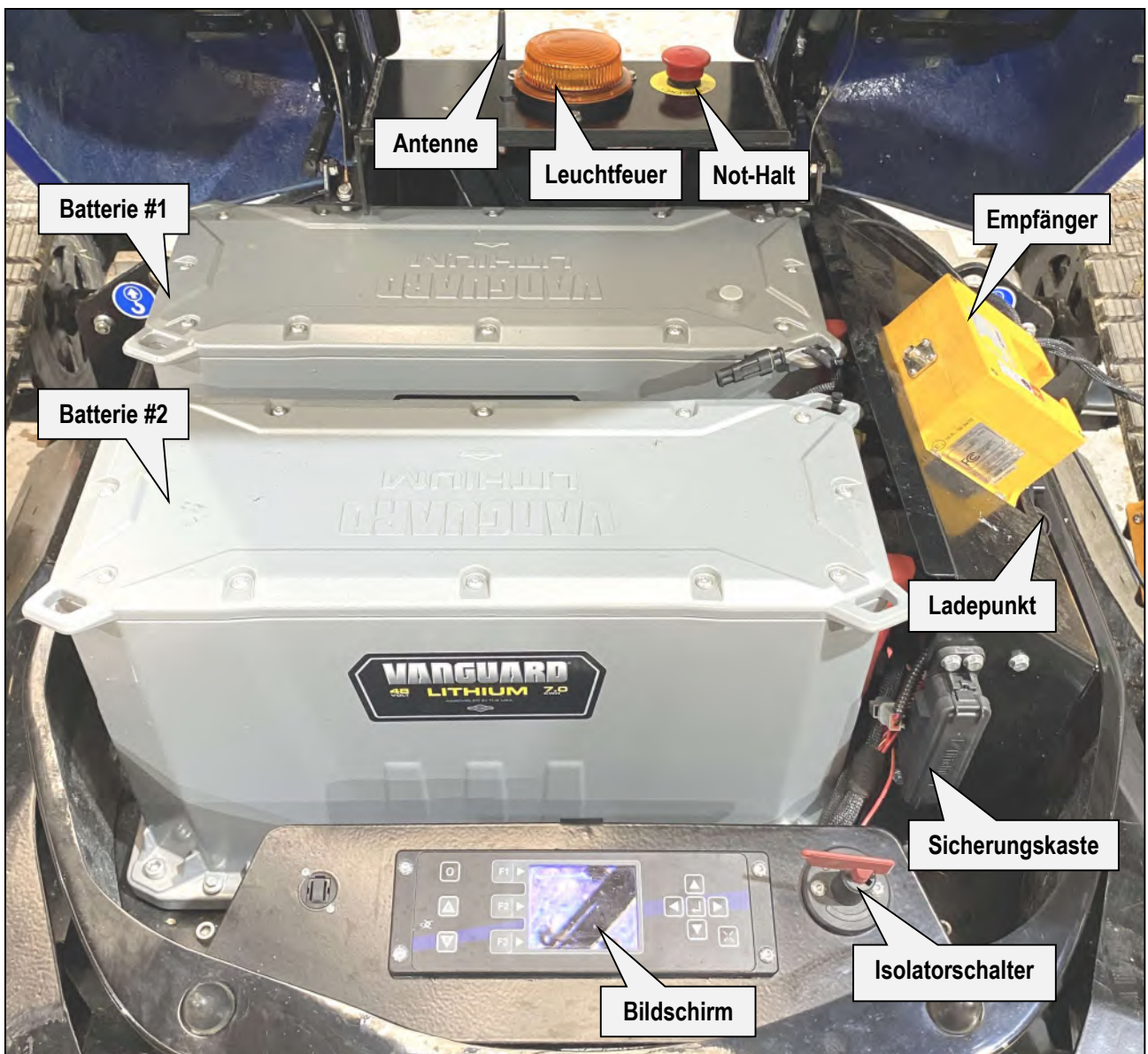

NOT-HALT-TASTEN

Position der Not-Halt-Tasten

Die Not-Halt-Tasten befinden sich auf der Oberseite der Maschine hinten am Elektrofach und auf der Fernbedienung.

Die Not-Halt-Taste an der Maschine dient gleichzeitig als EIN/AUS-Schalter für den Hauptstrom.



Hauptstrom EIN/AUS

Es ist wichtig, dass die Not-Halt-Taste der Maschine (EIN/AUS-Schalter der Stromversorgung) immer auf AUS gestellt ist (Not-Halt aktiviert), wenn diese nicht benutzt wird. Das ist sowohl aus Sicherheitsgründen als auch für die Erhaltung der Batterieleistung wichtig.



⚠ WICHTIG

Aktivieren Sie **IMMER** die Not-Halt-Taste, um die Stromversorgung der Maschine abzuschalten, wenn sie nicht benutzt wird.

SICHERHEITSEINRICHTUNGEN UND NOT-HALT

Automatische Notfall-Sicherheitsfunktion

Da die Maschine ferngesteuert wird und der Benutzer die Maschine nicht „physisch“ bedient, wurden spezifische Sicherheitsfunktionen eingebaut, um den Bediener, dritte Personen und die Maschine selbst zu schützen; diese sind wie folgt

GEFAHR- / RISIKOSITUATION	AUTOMATISCHE SICHERHEITSFUNKTION
Maschine außerhalb Signalempfangsbereich oder Funksignal blockiert	NOT-HALT wird aktiviert.
Funksignalausfall	NOT-HALT wird aktiviert.
Eine andere Maschine in der Nähe sendet auf derselben Frequenz	NOT-HALT wird aktiviert.

Manuelle Notfall-Sicherheitsfunktion

Zusätzlich zu den oben genannten automatischen Sicherheitsfunktionen kann der Bediener durch Drücken einer Not-Halt-Taste alle Maschinenbewegungen sofort stoppen und den Motor abstellen. Diese befinden sich auf der Fernbedienung und auf der Oberseite der Maschine.

In allen oben genannten Fällen dauert die folgenden Aktionen werden ausgeführt:

- **Maschinenbewegungen/Operationen und Funktionen werden sofort gestoppt.**
- **Leistung wird sofort abgeschaltet.**

(* **HINWEIS:** Wenn ein Not-Aus aktiviert ist, drehen sich die Rotoren noch eine kurze Zeit lang unter ihrem eigenen Schwung im „Freilauf“, bevor sie vollständig zum Stillstand kommen. Nähern Sie sich der Maschine nicht, bis jegliche Bewegung zum Stillstand gekommen ist.

Im unwahrscheinlichen Fall einer Fehlfunktion der Bewegungsabläufe

Wenn Maschinenbewegungen unerwartet und/oder falsch ausgeführt werden, befolgen Sie die folgenden Anweisungen:

- 1) Lassen sie den Vorwärts-Rückwärts-Joystick los – er ist mit einer automatischen Null-Stellung ausgestattet. *Beim Loslassen geht er automatisch in die zentrale (Stopp-) Stellung zurück und hält damit die Bewegung der Ketten an.*
- 2) Drücken Sie die Not-Halt-Taste an der Steuereinheit.



Nähern Sie sich nicht der Maschine, wenn sie sich bewegt.

- 3) Drücken Sie die Not-Halt-Taste der Maschine.
- 4) Drehen Sie den Stromschalter der Steuereinheit in die Position AUS (*gegen den Uhrzeigersinn*) und ziehen Sie den Schlüssel ab.

Kontaktieren Sie Ihren Vertragshändler oder die McConnel Service-Abteilung; versuchen Sie nicht, die Maschine in Betrieb zu nehmen, bis Sie Hilfestellung eingeholt haben.

FERNBEDIENUNGSEINHEIT

⚠️ GEFAHR

Die Bediener müssen während des Betriebs der Maschine stets persönliche Schutzausrüstung tragen und sich in einer sicheren Bedienungsposition mit freier Sicht auf die Maschine und den Arbeitsbereich befinden.

Identifikation der Bedienelemente

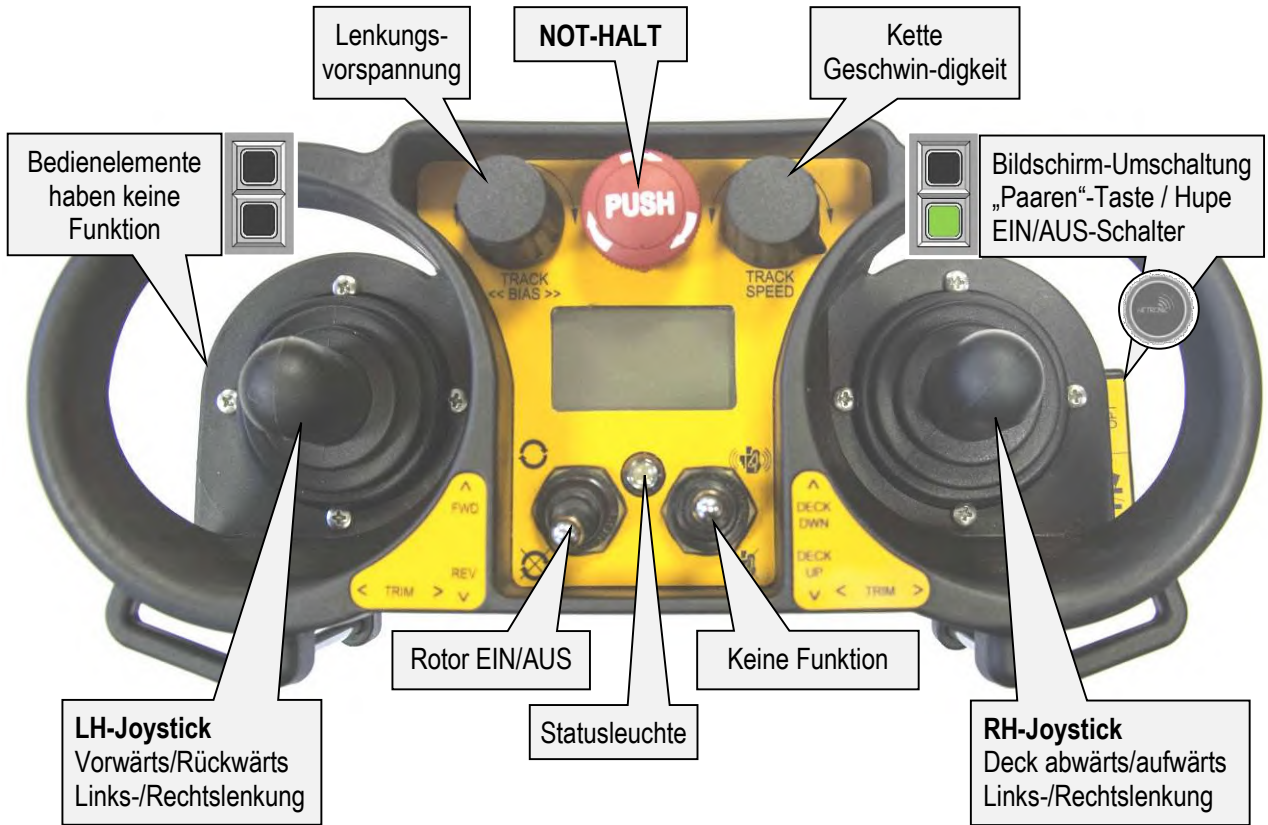

Joystick-Funktionen

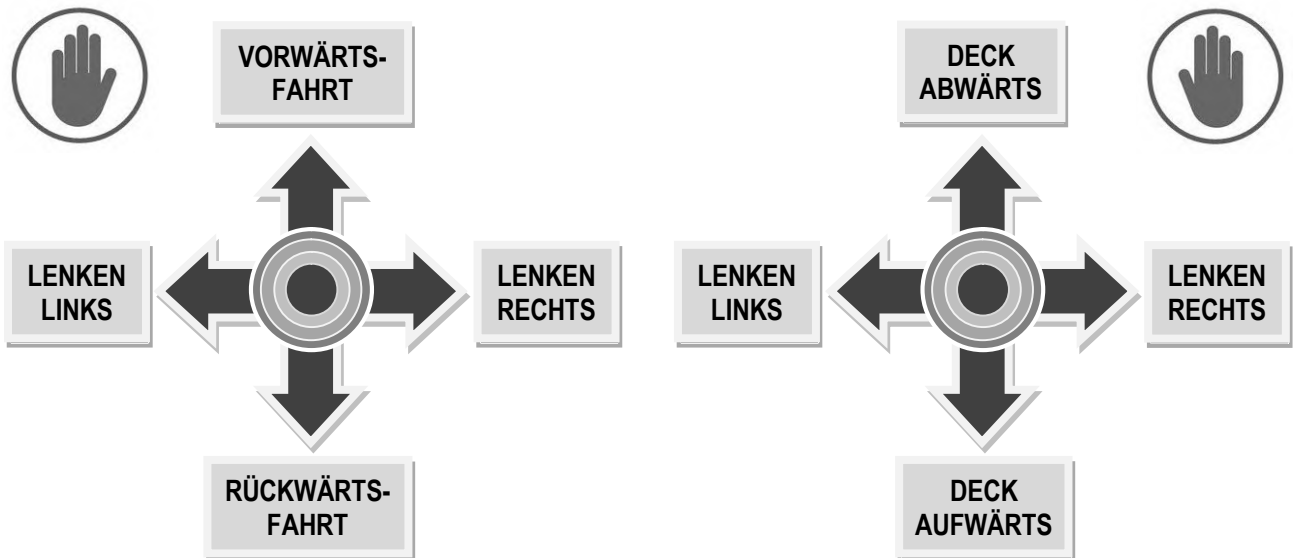

HINWEIS: Die Lenkung kann entweder mit dem LH- oder dem RH-Joystick bedient werden. Werden die Joysticks gleichzeitig in entgegengesetzte Richtungen betätigt, hat der RH-Joystick Vorrang, um widersprüchliche Befehle zu vermeiden.

Steuereinheit – Funktionsbedienung

LCD-Display

Zeigt die folgenden Informationen an:

Bildschirm Nr. 1

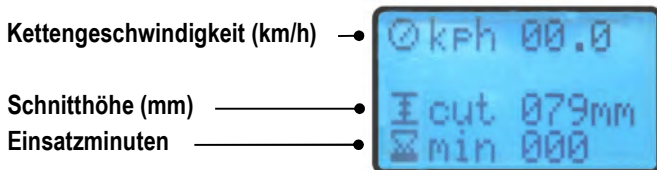

In den Aufzeichnungen der Einsatzminuten wird nur die aktuelle Betriebsperiode aufgezeichnet. Wenn die Steuereinheit ausgeschaltet wird, geht der Wert der Einsatzminuten auf Null zurück.

Drücken Sie die Taste **OPT**  um zwischen den Bildschirmen zu wechseln

Bildschirm Nr. 2



Der Benutzer kann die voreingestellte Schnitthöhe nach seinen eigenen Wünschen einstellen. Diese Einstellung ist dann die Höhe, auf die sich das Deck automatisch bewegt, wenn der Joystick zur Höhensteuerung 2 Sekunden lang betätigt wird. Betätigen Sie den Joystick dann weiter, um das Deck über die voreingestellte Schnitthöhe hinaus zu bewegen.

Wenn die Schnitthöhe geändert wird, zeigt der Bildschirm die neue Schnitthöhe nach etwa 3 Sekunden an.

Einzelheiten zur Festlegung der Schnitthöhenvoreinstellung finden Sie im Abschnitt Schnitthöhe.

Statusleuchte

Zeigt den Status der Fernbedienung an:

Leuchtet **GRÜN** = Status „**KORREKT**“.

Leuchtet **ROT** = Status „**PROBLEM**“.

Not-Halt-Taste



DRÜCKEN Sie die Taste für „**NOT-HALT**“.

ZIEHEN Sie den Knopf heraus, um den **NOT-AUS-Schalter** zu deaktivieren

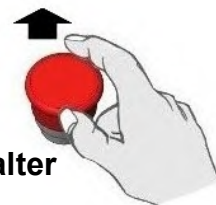

Drehknopf Lenkungsvorspannung

Steuerung zur Einstellung der Lenkwinkelvorspannung bei Betrieb auf geneigtem Gelände.



Linke Lenkungsvorspannung: Drehen Sie den Drehknopf nach links, um die gewünschte LH-Vorspannung auszuwählen.

Keine Lenkungsvorspannung: Stellen Sie den Drehknopf auf die zentrale Position.

Rechte Lenkungsvorspannung: Drehen Sie den Drehknopf nach rechts, um die gewünschte RH-Vorspannung auszuwählen.

Kettengeschwindigkeit (Regler)

Legt die maximale Höchstgeschwindigkeit fest.



Erhöhen der maximalen Höchstgeschwindigkeit: Drehen Sie den Drehknopf im Uhrzeigersinn.

Verringern der maximalen Höchstgeschwindigkeit: Drehen Sie den Drehknopf gegen den Uhrzeigersinn.

HINWEIS: Niedrigere Höchstgeschwindigkeitseinstellungen ermöglichen eine proportional „feinere“ Geschwindigkeitssteuerung.

Rotorsteuerungsschalter

Rotor EIN- und AUS-Steuerung.



Rotor EIN : Stellen Sie den Schalter in die „AUFWÄRTS“-Position, um den Rotor zu starten.



Rotor AUS: Stellen Sie den Schalter in die „ABWÄRTS“-Position, um den Rotor zu STOPPEN.

Mit UNSYNCHRONISIERTER MASCHINE UND FERNBEDIENUNG

Paaren-Taste und Bildschirm 1 ◀▶ 2 Wechsel (Synchronisationsmodus)

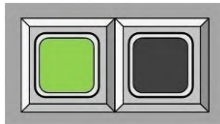

Drücken der  Taste: Paaren von Maschine und Fernbedienung.

Drücken der  Taste: Schaltet zwischen Bildschirm 1 und Bildschirm 2 um.

1) Umschalten metrischen und imperialen

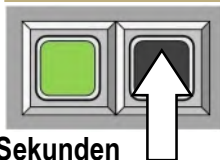
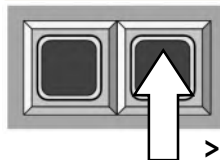

>2 Sekunden

2) Auftragstimer zurücksetzen

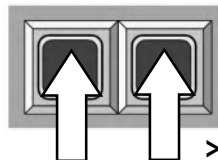

>2 Sekunden

1) Halten Sie die Geschwindigkeits- (-) & Optionstaste >2 Sekunden lang gedrückt, um zwischen metrischen und imperialen Einheiten.

2) Drücken und halten Sie die Geschwindigkeits- (+), Geschwindigkeits- (-) und die Optionstaste gleichzeitig für >2 Sekunden, um den Job-Timer zurückzusetzen, die Job-Minuten werden am unteren Rand von Bildschirm 1 angezeigt.

Mit SYNCHRONISIERTER MASCHINE UND FERNBEDIENUNGSEINHEIT

Hupe & Betätigung der voreingestellten Schnitthöhe (Betriebsmodus)



(Bedienergesteuerte Warnung).



Drücken der  Taste: Hupe ertönt (Bedienergesteuerte Warnung).

Drücken der  Taste: >3 Sekunden gedrückt halten, um den Mähdeckaktuator auf die voreingestellte Schnitthöhe zu bewegen (Eingestellt auf Bildschirm 2).

BILDSCHIRMBETRIEB

Das Bedienfeld der Maschine befindet sich vor den Batterien im Elektroraum.





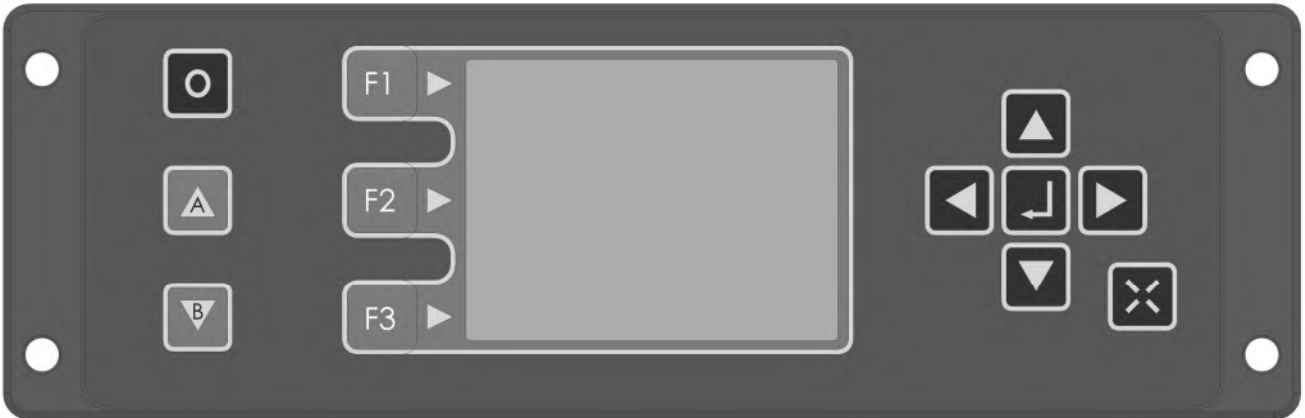

⚠️ WARNUNG Die Funktionen des Bildschirms sind live und Änderungen einiger Einstellungen auf dem Bildschirm führen zu einer Bewegung der Maschine.

Bedienfeld



Bedienfeldtasten

Um auf Systemmenüs und -funktionen zuzugreifen, verwenden Sie die unten aufgeführten Bedienfeldtasten.

	Bedienfeld EIN/AUS		Strobe-Einstellungen	Bildschirm-Navigation  Home-Taste
	Seite scrollen (zurück)		Ohne Funktion	
	Seite scrollen (vorwärts)		Ohne Funktion	

Aktivierung des Bedienfelds

HINWEIS: Der Maschinen Trennschalter muss sich in der EIN-Position befinden und der Not-Aus-Schalter muss deaktiviert sein (in seiner Aus-Position), damit das Bedienfeld eingeschaltet werden kann.

  **Halten Sie die EIN/AUS-Taste auf dem Bedienfeld gedrückt**, bis sich der Bildschirm einschaltet.



Anfänglicher Startbildschirm

Der Startbildschirm wird mit dem Symbol „Signalstatus“ angezeigt, um anzuzeigen, dass Maschine und Fernbedienungseinheit nicht „gepaart“ sind. Die Hupe piept ununterbrochen, bis Maschine und Steuereinheit „gepaart“ wurden. Informationen zum „Pairing“-Verfahren finden Sie auf der folgenden Seite.

Signalstatussymbol (nicht gepaart) 

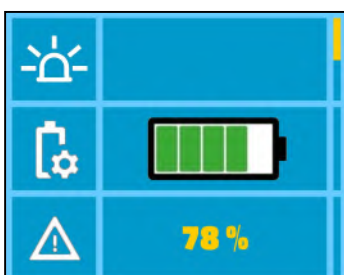

Wenn Maschine und Fernbedienungseinheit gekoppelt sind, wird der Bildschirm wie hier gezeigt angezeigt.

◀ **Visuelle Anzeige der Batterieleistung**

◀ **Batterieladestand %-Angabe**

SYNCHRONISATION VON MASCHINE UND FERNBEDIENUNG (Pairing)

Synchronisation von Maschine und Fernsteuerung



Um die Synchronisierung von Maschine und Fernbedienung zu ermöglichen;

- **Der Trennschalter** muss auf **ON** stehen.
- **Not-Aus-Schalter** müssen **deaktiviert** sein (Aus-Position).



Pairing-Verfahren



Schalten Sie die Fernbedienung EIN, indem Sie den Einschalter im Uhrzeigersinn drehen; die Steuerung gibt eine Reihe von Summtönen von sich und der Bildschirm zeigt das Symbol „Unsynchronisiert“ an.



EIN/AUS-Schalter der Fernbedienung



Unsynchronisierter Status



Drücken Sie die GRÜNE Taste auf der rechten Seite der Fernbedienung, um diese mit der Maschine zu paaren.

Wenn die Fernbedienung synchronisiert ist, werden auf ihrer Anzeige die Informationen des Bildschirms Nr. 1 angezeigt.



Synchronisierter Status

Maschine ist betriebsbereit, wenn die Fernbedienung den Synchronisierungsstatusbildschirm anzeigt.

PRÜFUNGEN VOR DEM BETRIEB

⚠️ WARNUNG

Alle Überprüfungen und Inspektionen der Maschine sollten nur durchgeführt werden, wenn diese auf festem, ebenem Boden bei mit aktiviertem Not-Aus und Trennschalter in der AUS-Position

Die folgenden Kontrollen sollten täglich vor der Inbetriebnahme der Maschine durchgeführt werden;

- Überprüfen Sie, ob alle Schutzeinrichtungen in gutem Zustand und korrekt montiert sind.
- Festen Sitz von Muttern und Schrauben prüfen, ggf. festziehen.
- Überprüfen Sie die Rotoren auf beschädigte oder fehlende Klingen, ersetzen Sie diese gegebenenfalls vor dem Einsatz.
- Überprüfen Sie, ob die Maschine frei von Ablagerungen ist.

STOPPEN IM NOTFALL (Not-Halt)



In Notsituationen können alle Maschinenfunktionen durch Drücken einer Not-Aus-Taste sofort gestoppt werden.

Not-Aus-Tasten befinden sich auf der Fernbedienung und oben an der Maschine im hinteren Elektrofach.

Wenn eine Not-Aus-Taste gedrückt (aktiviert) wird, werden alle Bewegungen und Funktionen der Maschine sofort gestoppt. Wenn eine Not-Aus-Taste aktiviert ist, muss diese zurückgesetzt werden, bevor die Maschine verwendet werden kann.

⚠️ WARNUNG

Die Bedienung der Maschine darf nur von einer verantwortlichen Person durchgeführt werden, die das Handbuch gelesen hat und mit den Steuerungen der Maschine und allen Aspekten der sicheren Verwendung dieser Geräte vertraut ist.

⚠️ VORSICHT

Es wird empfohlen, dass alle neuen Bediener die Verwendung der Maschine ohne laufende Rotoren in einem sicheren offenen Bereich üben, um sich mit den Bedienelementen und Bewegungen der Maschine vertraut zu machen.

Vorwärts- und Rückwärtsfahrt

Die Bedienung der Vorwärts- und Rückwärtsbewegung der Maschine wird über den **linken Joystick** auf den Fernbedienungen gesteuert:

Drücken Sie den Hebel nach vorne, um die Maschine vorwärtszubewegen. Ziehen Sie den Hebel nach hinten, um die Maschine nach hinten zu bewegen.

Der Joystick funktioniert proportional. Je weiter der Hebel bewegt wird, umso schneller bewegt sich die Maschine.

Die maximal verfügbare Geschwindigkeit wird durch die jeweilige Position des Drehknopfes für die Kettengeschwindigkeit bestimmt.

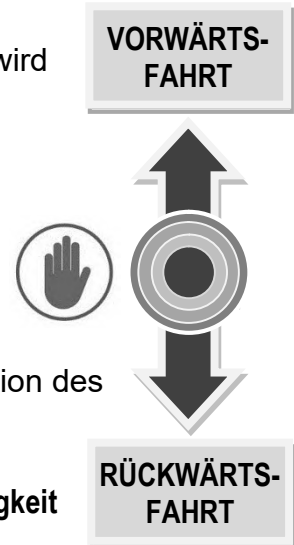

Drehknopf gegen den Uhrzeigersinn drehen = Höchstgeschwindigkeit wird reduziert

Drehknopf im Uhrzeigersinn drehen = Höchstgeschwindigkeit wird erhöht

Lenkrichtung

Die Bedienung der Maschinenbewegungen nach links und rechts kann entweder mit dem **linken** oder **rechten Joystick** auf der Fernbedienung gesteuert werden;

Bewegen Sie den linken ODER rechten Hebel nach links, um nach links zu lenken.

Bewegen Sie den linken ODER rechten Hebel nach rechts, um nach rechts zu lenken.



HINWEIS: Wenn die Joysticks gleichzeitig in entgegengesetzte Richtungen betätigt werden, hat der RH-Joystick Vorrang.

Lenkungsvorspannung

Die Funktion der Lenkungsvorspannung ermöglicht es dem Bediener, einen „Lenkgrad“ für das Manövrieren der Maschine über Steigungen einzustellen. Die Einstellung und Anpassung erfolgt über die Lenkungsvorspannung:



Drehen Sie den Drehknopf nach links, um den gewünschten Grad der linken Lenkungsvorspannung auszuwählen.

Drehen Sie den Drehknopf nach rechts, um den gewünschten Grad der rechten Lenkungsvorspannung auszuwählen.

Stellen Sie den Drehknopf in die Mittelstellung, um die Lenkungsvorspannung zu deaktivieren.

Je weiter der Drehknopf in jede Richtung gedreht wird, desto größer ist der Grad der Vorspannung.

Betrieb mit Vorspannung

Die Lenkung muss weiterhin vom Bediener wie gewohnt überwacht und gesteuert werden, aber die zur Führung der Maschine erforderlichen Lenkkorrekturen werden stark reduziert.

Vorspannungssteuerung

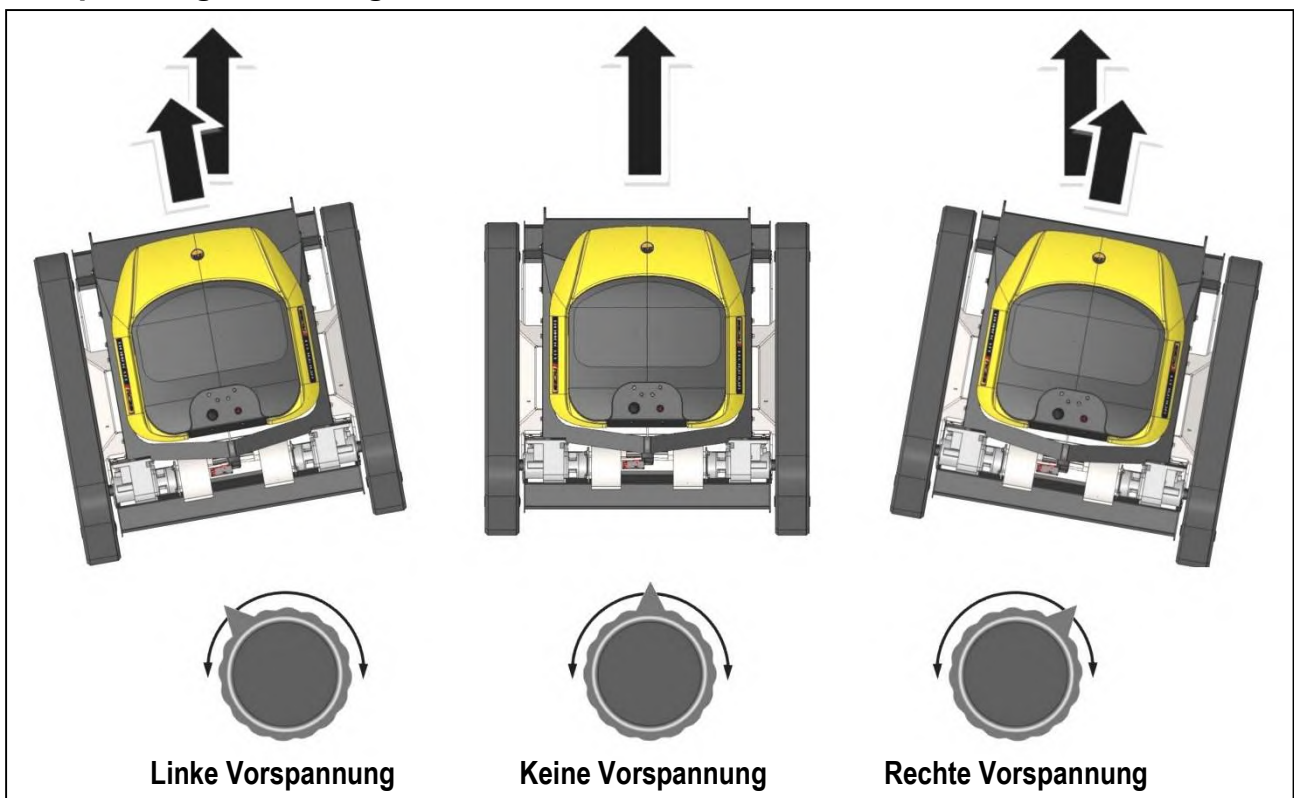

Schnitthöhensteuerung

Die Deck Höhe wird durch Vorwärts- und Rückwärtsbewegung des rechten Joysticks gesteuert;

Bewegen Sie den Joystick nach vorne, um die Schnitthöhe zu verringern.

Bewegen Sie den Joystick nach hinten, um die Schnitthöhe zu erhöhen.

Sofern dies sicher ist, kann die Schnitthöhe auch während der Bewegung der Maschine eingestellt werden.

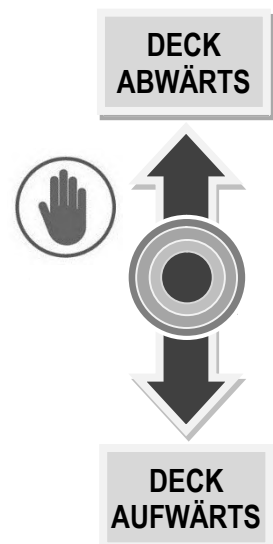

SCHNITTDECK

Schnitthöhe

Die Maschine kann auf eine beliebige Schnitthöhe zwischen 25 mm (1“) und 150 mm (6“) eingestellt werden.

Die Schnitthöhe sollte so gewählt werden, dass sie das gewünschte Endergebnis bietet. Wenn das zu schneidende Material besonders hoch oder dick ist oder die Maschine während des Schneidens „schuffet“, ist es ratsam, mit einem hohen Schnitt zu beginnen und die Höhe dann schrittweise zu reduzieren, bis das gewünschte Endergebnis erreicht ist. Unter diesen Bedingungen ist eine Reduzierung der Vorwärtsfahrgeschwindigkeit ratsam und trägt dazu bei, die Lebensdauer des Rotorantriebsriemens zu erhalten.

Schnitthöhenvoreinstellung

Die Steuerelemente bieten eine Höhenvoreinstellung, über die der Benutzer eine Standardschnitthöhe einstellen kann, zu der die Maschine automatisch zurückkehrt, wenn der Joystick zur Decksteuerung >3 Sekunden lang nach vorne gedrückt und losgelassen wird.

Einstellen der Schnitthöhenvoreinstellung

Das Verfahren zur Höhenvoreinstellung ist wie folgt:

Drücken Sie bei laufender Maschine die Taste  **OPT** auf der Steuereinheit, um Bildschirm Nr. 2 anzuzeigen.

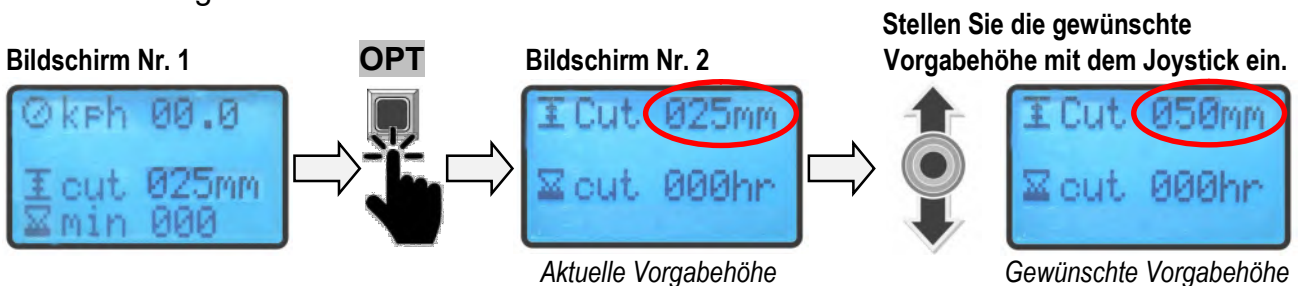

Wenn die gewünschte Vorgabehöhe angezeigt wird, drücken Sie die Taste  **OPT**, um zu Bildschirm Nr. 1 zurückzukehren.

Die Schnitthöhenvoreinstellung ist nun auf die von Ihnen gewählte Höhe gesetzt und bleibt so lange bestehen, bis sie nachträglich geändert wird.

Aktivieren der Schnitthöhenvoreinstellung

Um das Mähwerk auf die voreingestellte Schnitthöhe zu bringen, halten Sie die -Taste  **OPT** >3 Sekunden lang gedrückt; das Deck fährt automatisch auf die voreingestellte Höhe.

BETRIEBSPOSITION UND ABSTAND

Betreiben Sie die Maschine nur aus einem Sicherheitsabstand und einer Position, die eine ungehinderte Sicht auf die Maschine und den Arbeitsbereich ermöglicht. Beim Betrieb dieser Maschine sind Sie für Ihre eigene Sicherheit und die Sicherheit aller anderen, die den Arbeitsbereich betreten, verantwortlich.

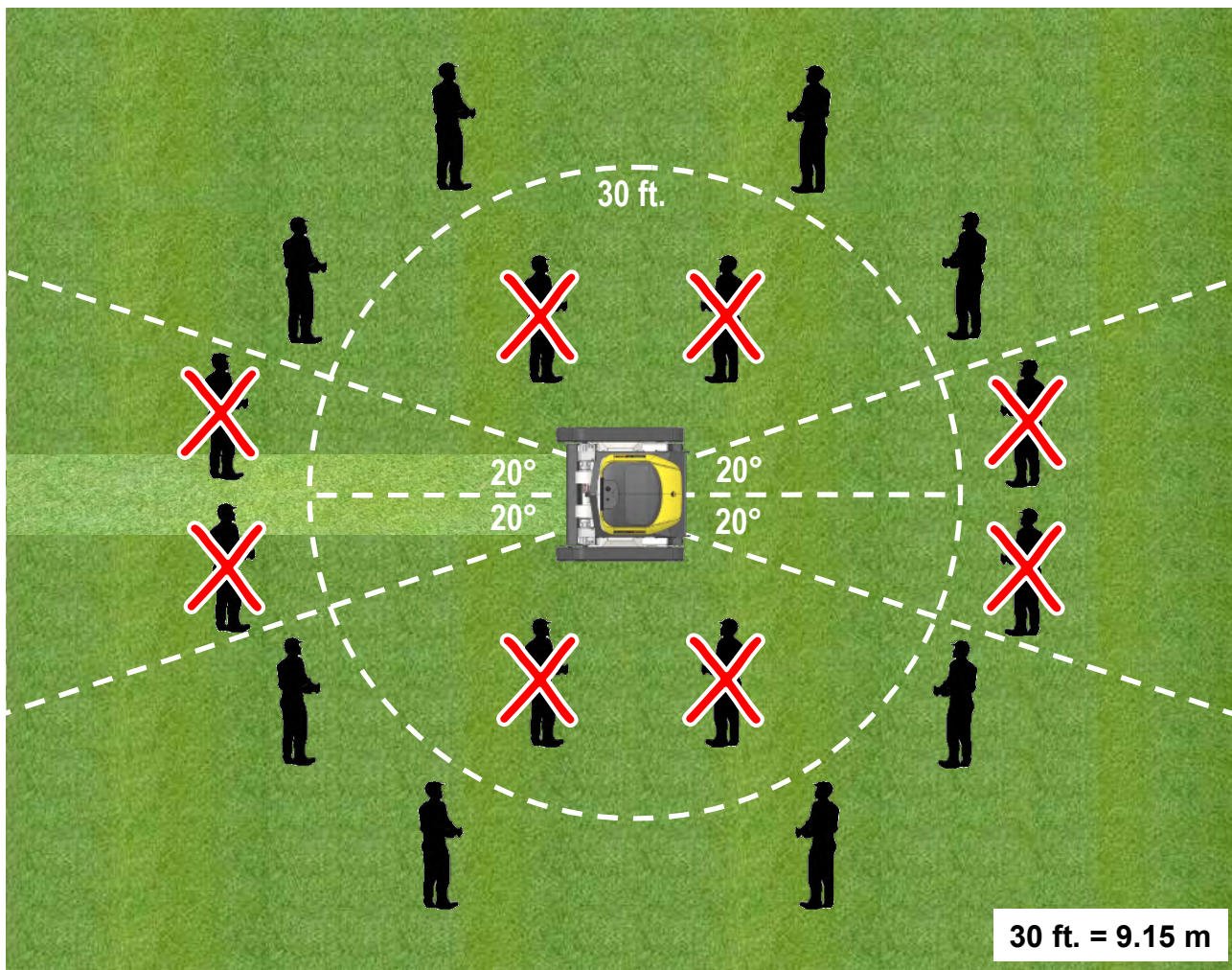

Arbeiten an Hängen

Beim Einsatz an Hängen nicht aus einer Position direkt unter der Maschine herausarbeiten. Wo immer möglich, ist es sicherer, an einer geeigneten Stelle oberhalb der Maschine zu stehen.

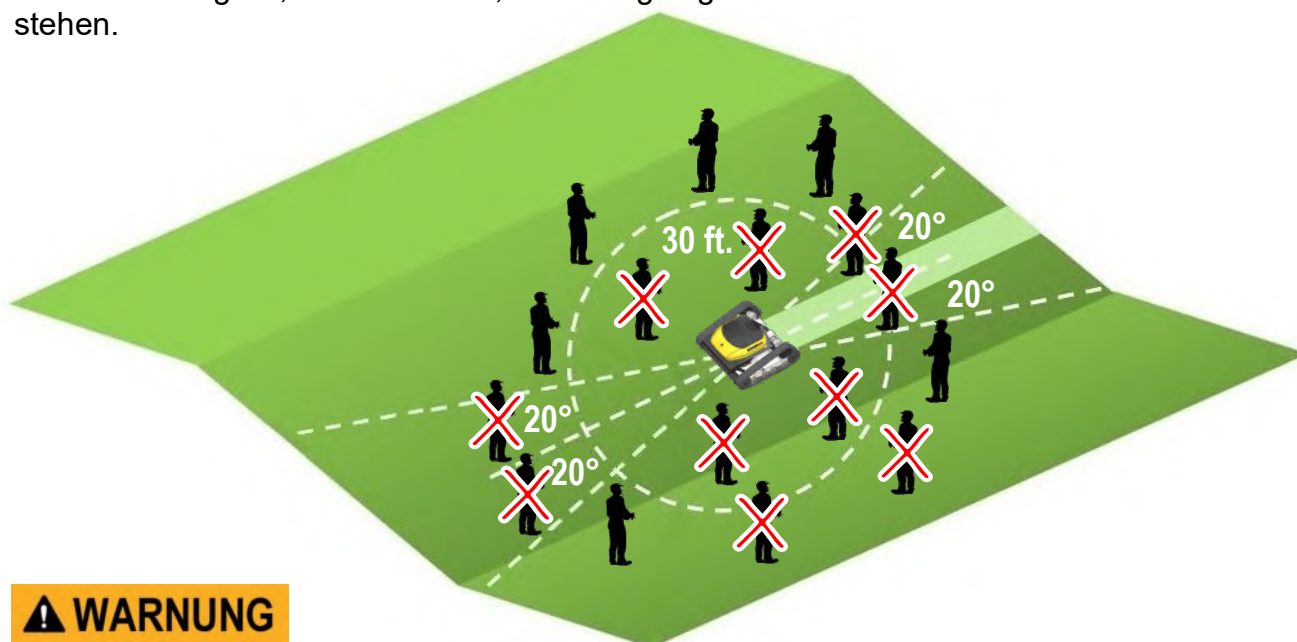

⚠️ WARNUNG

Betreiben Sie die Maschine nicht auf rutschigem Boden oder Untergrund.

ARBEITSBEREICHSVORKEHRUNGEN

! WARNUNG Arbeits- und Arbeitsbereichsvorkehrungen

Die folgenden Kontrollen sollten vor dem Einsatz im Arbeitsbereich durchgeführt werden:

- Überprüfen Sie den Arbeitsbereich vor dem Einsatz; suchen und entfernen Sie Fremdkörper wie große Steine, Metallgegenstände, Drähte, Glas usw., welche die Maschine beschädigen oder von der verwendeten Ausrüstung ausgeworfen werden können. Alle unbeweglichen Objekte sollten sichtbar gekennzeichnet und umgangen werden.
- Stellen Sie sicher, dass der Arbeitsbereich frei von Tieren und Personen ist. Manövrieren Sie die Maschine niemals in einen Bereich, in dem Sie die Funktion nicht mehr deutlich sehen können.
- Betreiben Sie Maschinen nur unter Bedingungen und Materialien, die im Rahmen ihrer konstruktiven Möglichkeiten liegen; der Versuch, eine Maschine für eine falsche Aufgabe oder außerhalb ihrer Möglichkeiten einzusetzen, ist sehr gefährlich und birgt die Gefahr einer Beschädigung von Maschinenkomponenten.
- Beginnen Sie bei der Arbeit am Hang immer unten und arbeiten sich nach oben vor.
- Fahren Sie die Maschine niemals eine Steigung hinunter, die über ihre Leistungsgrenze hinausgeht.
- Betreiben Sie die Maschine niemals in Hanglagen oder Gelände, in denen die Gefahr des Umkippens besteht.

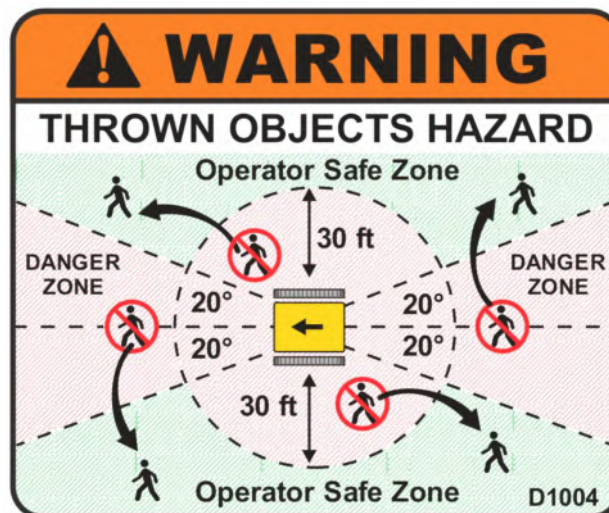

BETRIEB

Persönliche Schutzausrüstung (PSA)

Der Bediener muss bei der Bedienung und/oder Wartung dieser Maschine geeignete Schutzausrüstung tragen.



Empfohlene Schutzausrüstung

- Schutzhandschuhe
- Sicherheitsschuhe
- Augenschutz
- Schutzanzüge
- Schutzhelm
- Gehörschutz
- Staubmaske
- Schienbein-/Knie-Schutz

Bedingungen für die Arbeitsbeleuchtung



⚠️ WARNUNG

Betreiben Sie die Maschine niemals bei schlechten Lichtverhältnissen.

Arbeiten Sie nur bei guten Lichtverhältnissen; Sie müssen jederzeit freie Sicht auf die Maschine und den gesamten Arbeitsbereich haben. Verwenden Sie bei Bedarf eine geeignete künstliche Beleuchtung, die den örtlichen Bestimmungen und Vorschriften entspricht.

Brandgefahr



⚠️ WARNUNG

In der Nähe der Maschine nicht rauchen

Kraftstoffe, Öle und Schmierstoffe sind brennbar – halten Sie offene Flammen von der Maschine fern.

Kettenschutz

Unter bestimmten Fahrbedingungen oder Umständen ist die Maschine einem erhöhten Risiko von Kettenschäden und/oder Kettenverlust während des Manövers ausgesetzt; die folgenden Hinweise sind zu beachten, um dieses Risiko zu vermeiden oder zu verringern.

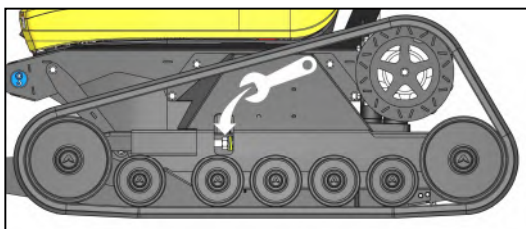

Halten Sie die Ketten immer richtig gespannt

Falsche Kettenspannung erhöht das Risiko von Kettenbeschädigungen oder Kettenverlust.



⚠️ VORSICHT

Bewegen Sie die Maschine nicht am Rand eines Hanges oder auf unebenem Gelände, wenn eine Kette in horizontaler Position und die andere geneigt oder teilweise angehoben wird, wenn die Maschine über 10° geneigt ist. Um die Gefahr von Kettenbeschädigungen zu vermeiden, fahren Sie immer mit beiden Ketten in der gleichen horizontalen Ebene.

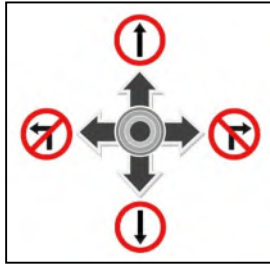
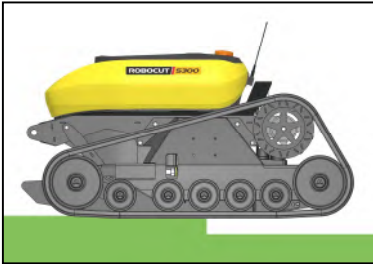

⚠ VORSICHT

Wechseln Sie nicht die Richtung, während Sie sich auf Randsteinen, Felsen oder Flächen mit erheblichen Höhenunterschieden (*mehr als 20 cm*) bewegen; in diesen Fällen bewegen Sie sich immer senkrecht zu den Hindernissen.

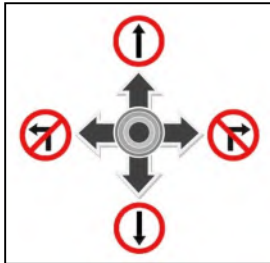
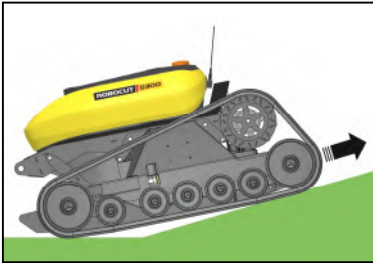

⚠ VORSICHT

Beim Rückwärtsfahren bergauf darf beim Übergang von der ebenen Fläche auf den Hang nicht gelenkt werden; wenn es unvermeidlich ist, sollte das Manöver schrittweise durchgeführt werden.

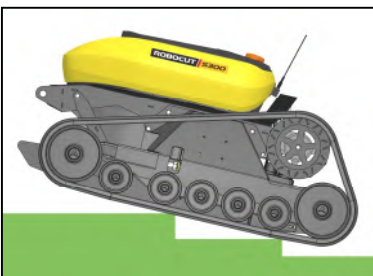

⚠ VORSICHT

Wenn die Maschine über ein Hindernis fährt, entsteht ein Abstand zwischen den Tragrollen und der Kette – dadurch kann die Kette von ihrem Sitz abfallen. Die gleiche Situation kann umgekehrt auftreten, wenn ein Abstand zwischen Lagerrolle, Umlenkrolle und Kette entsteht.

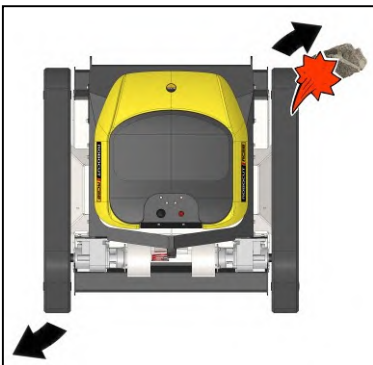

⚠ VORSICHT

Wenn die Maschine die Richtung wechselt und sich die Kette aufgrund eines Hindernisses nicht seitlich bewegen kann, besteht die Gefahr, dass die Kette beschädigt wird oder aus ihrem Sitz rutscht. Vermeiden Sie nach Möglichkeit, die Maschine zu drehen, wenn sie gegen ein Hindernis stößt, und führen Sie, falls unvermeidlich, langsame und allmähliche Manöver durch, bis sie sich vom Objekt entfernt.

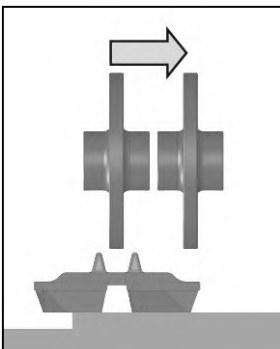

⚠ VORSICHT

Wenn sich die Maschine unter diesen Bedingungen rückwärts bewegt, besteht die Gefahr, dass die Kette von ihrem Sitz abfällt.

Generisches Bild, das nur für Beispielszwecke verwendet wird

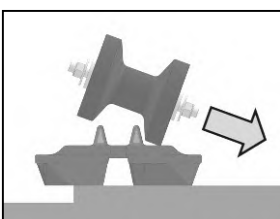

⚠ VORSICHT

Wenn die Maschine unter diesen Bedingungen gelenkt wird, löst sich die Kette von ihrem Sitz

Generisches Bild, das nur für Beispielszwecke verwendet wird

BREMSEN

Die Bewegung der Maschine wird durch elektrische Kettenmotoren gesteuert, welche die Maschine antreiben, wenn sie vom Generator mit Strom versorgt werden. Die Bewegung wird durch „Kurzschließen“ der Motoren gestoppt, wodurch eine Bremswirkung zum Anhalten der Maschine erzeugt wird.

Wenn der Verbrennungsmotor abgeschaltet wird oder aus irgendeinem Grund ausfällt, „blockieren“ die Elektromotoren, um die Maschine zu halten. Wenn die Maschine auf einer Steigung auf- oder abwärts gerichtet ist, kommt die Maschine möglicherweise nicht vollständig zum Stillstand, doch wird die Wegrollgeschwindigkeit so stark reduziert, dass die Maschine sicher zum Fuß der Steigung „kriechen“ kann.

Es ist wichtig, dass die Maschine niemals auf einer Steigung geparkt oder unbeaufsichtigt gelassen wird. Wenn die Maschine aus irgendeinem Grund auf einer Steigung angehalten werden muss, sollte sie quer zur Steigung positioniert und gegebenenfalls vorne und hinten mit Sicherungskeilen blockiert werden, um eine Bewegung durch ihr Eigengewicht zu verhindern. Chock Kit (Teile-Nr. 4009362) ist bei Bedarf als Sonderausstattung erhältlich.

⚠️ WARNUNG

Wenn die Maschine an einer Steigung steht, dürfen Sie oder andere Personen niemals bergab von ihr stehen.

Abschleppen im Notfall

Wenn die Maschine in einer Bergungsmaßnahme von einem anderen Fahrzeug abgeschleppt werden muss, müssen zunächst die drei Stromkabel zu jedem Kettenmotor abgeklemmt werden.

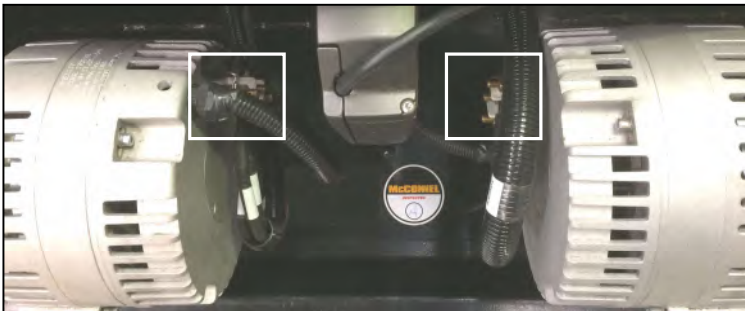

Lage der Stromkabel der Kettenmotoren: Zum Abschleppen müssen die 3 Stromkabel an jedem Motor abgeklemmt werden.

Das Abschleppen der Maschine sollte nur in einer Notfallsituation durchgeführt werden. Es sollte eine starre Abschleppstange oder ein starrer Rahmen verwendet werden, der mit dem/den Hebepunkt(en) an der Vorderseite der Maschine verbunden wird. Verwenden Sie niemals Ketten oder Seile, um die Maschine zu schleppen.

Wenn es als notwendig erachtet wird, die Maschine abzuschleppen, sollten sowohl die Schleppstrecke als auch die Schleppgeschwindigkeit auf ein absolutes Minimum begrenzt werden.

⚠️ VORSICHT

Starten oder betreiben Sie den Verbrennungsmotor niemals, wenn die Stromkabel der Kettenmotoren abgeklemmt sind.

Parken der Maschine

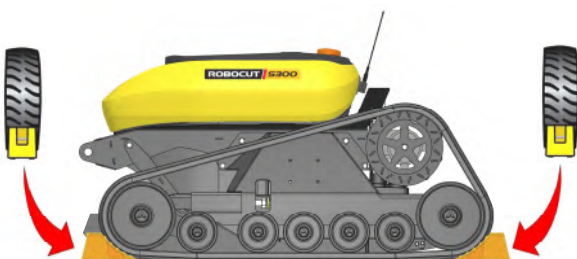

Blockieren Sie die Maschine vorne und hinten wenn sie unbeaufsichtigt oder gelagert ist

Wenn die Maschine nicht in Betrieb ist, muss sie immer auf einem festen, ebenen Platz bei ausgeschalteter Hauptstromversorgung abgestellt werden. Wenn die Maschine unbeaufsichtigt gelassen wird, oder bei langfristiger Lagerung sollte die Maschine vorne und hinten verkeilt werden, um die Gefahr von unbeabsichtigter Bewegung zu verhindern. Bewahren Sie die Fernbedienung zum Schutz vor unbefugter Benutzung an einem anderen Ort auf.

WARTUNG

⚠️ WARNUNG

Überprüfungen, Wartungs- und Servicearbeiten dürfen nur durchgeführt werden, wenn die Maschine auf einem festen, ebenen Standplatz abgestellt ist.

⚠️ WARNUNG

Versuchen Sie niemals, an einer Maschine zu arbeiten, die nicht sicher abgestützt und blockiert ist. Verwenden Sie nur geeignete Ausrüstungen für die Aufgabe, die das gesamte Gewicht der Maschine tragen können.

⚠️ WARNUNG

Arbeiten Sie niemals unter einer Maschine, die nur an einem Hebezeug aufgehängt ist. Die Maschine muss sich in einer festen Position befinden und stets sicher von unten abgestützt sein.

⚠️ WARNUNG

Der Maschinentrennschalter muss sich in der AUS-Position befinden und der Startschlüssel der Fernbedienung abgezogen sein, bevor Sie die Komponenten unter der Maschine inspizieren oder an ihnen arbeiten.

⚠️ WARNUNG

Elektrische Wartungs- und Reparaturarbeiten dürfen nur von qualifizierten Elektrotechnikern durchgeführt werden.

AUFLADEN DER BATTERIE FÜR DIE FERNBEDIENUNG

Die Fernbedienung der Maschine wird mit einer Ersatzbatterie als Reserve geliefert. In die im Motorraum befindliche Empfangseinheit ist eine Ladestation für den Reserve Akku des Steuergerätes „eingebaut“.

Für einen unterbrechungsfreien Betrieb kann der Reservebatterie in der Ladestation verstaut werden; Dies stellt sicher, dass es vollständig aufgeladen und einsatzbereit bleibt.



Die Ladestation versorgt den Reservebatterie nur dann mit Strom, wenn der Empfänger von den Lithiumbatterien der Maschine mit Strom versorgt wird.

MASCHINENBATTERIEN LADEN

Die Vorbereitung zum Aufladen sollte erfolgen, bevor die Batterieleistung einen kritischen Ladezustand erreicht, um genügend Energiereserven für die Fahrt der Maschine zum Transportfahrzeug zu haben.

Wenn der Leistungspegel auf etwa 10% sinkt, unterbricht das System die Stromversorgung der Messermotoren und die verbleibende Leistung wird ausschließlich für den Antrieb der Raupenmotoren verwendet. An diesem Punkt sollte die Maschine wieder zum Transportfahrzeug zurückgebracht werden.

Planen Sie Ihre Arbeit so, dass sich die Maschine bei niedrigem Ladezustand in unmittelbarer Nähe des Transportfahrzeugs befindet.

Das Aufladen der Maschine sollte auf einem festen, ebenen Standort an einem sicheren Ort in der Nähe einer Netzstromversorgung erfolgen. Stellen Sie sicher, dass alle Kabel sicher zwischen dem Stromnetz und der Maschine verlegt sind und lassen Sie während des Ladevorgangs keine unbefugten Personen in die Nähe der Maschine.

Der Ladepunkt für die Lithiumbatterien befindet sich im Elektrofach auf der linken Seite der Maschine neben der Empfängereinheit.

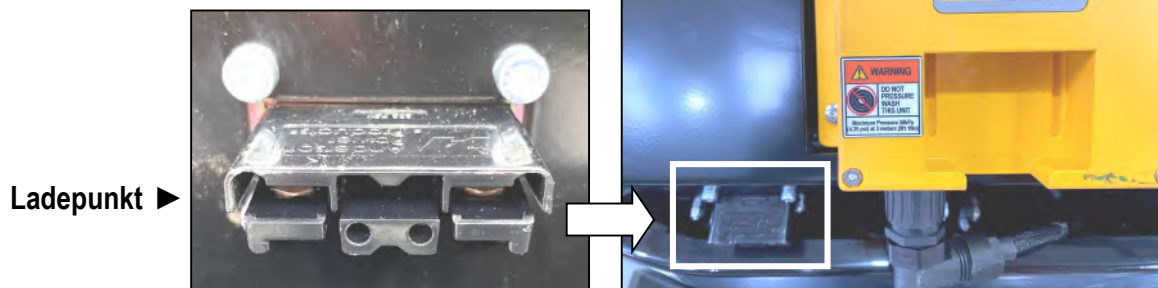

Beim Anschließen des Ladegeräts sollte es zuerst an den Ladeanschluss der Maschine und dann an eine geeignete Netzsteckdose angeschlossen werden. Eine vollständige Aufladung dauert etwa 8 Stunden. Das Entfernen des Ladegeräts ist eine Umkehrung des Anschlussvorgangs.

Betrieb des Batterieladegeräts

1. Schließen Sie das AC-Stromkabel des Ladegeräts an eine geeignete AC-Steckdose an, während der DC-Ausgangsstecker/-stecker des Ladegeräts vom Akkuanschluss getrennt ist. Die blaue „AC PRESENT“-LED leuchtet auf.
2. Verbinden Sie den DC-Ausgangsstecker/Stecker des Ladegeräts mit dem Batterieanschluss. Wenn das Ladegerät startet, wird dies dadurch angezeigt, dass die gelbe „CHARGE STATUS“-LED langsam zu „blinken“ beginnt.
3. Wenn das Ladegerät während eines Ladezyklus vom Akku getrennt werden muss, ziehen Sie zuerst das Netzkabel aus der Steckdose. Trennen Sie den DC-Ausgangsstecker/Stecker des Ladegeräts nicht vom Akku, während ein Ladezyklus läuft.
4. Der Ladezyklus endet, wenn eine Batterie die volle Ladung erreicht; Die gelbe LED erlischt. Die erforderliche Ladezeit wird von zahlreichen Faktoren beeinflusst, darunter der Amperestundenkapazität des Akkus, der Entladetiefe, der Akkutemperatur und dem Alter/Verbrauch des Akkus.
5. Bevor Sie die Maschine in Betrieb nehmen, trennen Sie den DC-Ausgangsstecker des Ladegeräts vom Anschlusspunkt der Maschine, indem Sie den DC-Ausgangsstecker fest fassen und den Stecker gerade aus dem Anschlusspunkt ziehen.

Für die Lithiumbatterien oder das Batterieladegerät sind keine Wartungsarbeiten erforderlich. Wenn Probleme auftreten und Sie einen Fehler oder ein Problem mit einer dieser Komponenten vermuten, wenden Sie sich an Ihren örtlichen McConnel-Händler. Versuchen Sie nicht, diese Komponenten zu reparieren oder zu manipulieren.

ROTOREN UND KLINGEN

Die Maschine hat zwei riemengetriebene Rotoren, ausgestattet mit Sätzen von gegenläufigen Klingen, die auf einem Klingenträger montiert sind. Die Klingensätze bestehen aus je einer Aufstrom Klinge und einer oberen Schneidklinge. Die Schnellstopp-Rotoren werden vom Verbrennungsmotor über eine elektromagnetische Kupplung angetrieben und sind versetzt an der Maschine montiert, wodurch ein überlappendes Schneiden erreicht wird.

Rotoren

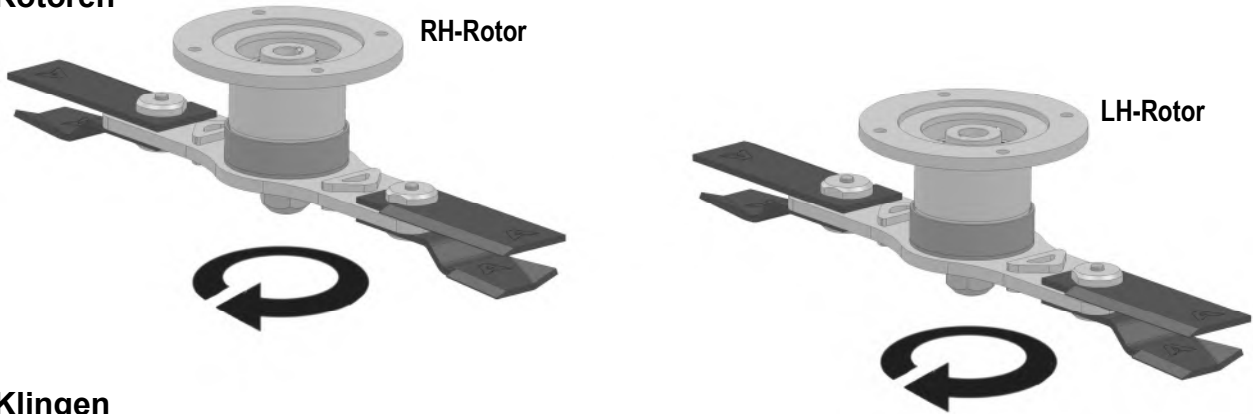

Klingen



WARNUNG

Vor der Inspektion oder dem Arbeiten unter der Maschine muss der Verbrennungsmotor abgestellt und der Startschlüssel der Fernsteuerung abgezogen werden.



WARNUNG

Bei der Inspektion von Rotoren und Klingen müssen Schutzhandschuhe getragen werden.

Rotoren und Klingen sollten täglich auf Anzeichen von Verschleiß oder Beschädigung überprüft werden. Übermäßig abgenutzte oder beschädigte Klingen müssen vor dem Einsatz der Maschine ersetzt werden.

Austausch der Klingen

Neue Klingen müssen bei der Montage in gegenüberliegenden, aufeinander abgestimmten Paaren ersetzt werden, um deren Auswuchtung zu gewährleisten. Die Klingen dürfen nur gemäß der unten dargestellten Anordnung montiert werden.

Beim Austausch der Klingen sollten auch neue Klingenschrauben eingesetzt und mit einem Schraubensicherungsmittel (Loctite 242 oder gleichwertig) versehen werden.



Erforderliche Werkzeuge:

8 mm Innensechskantschlüssel, 36 mm Schraubenschlüssel.



Klingenanordnung

Distanzmutter

(Art.-Nr. 4009114.02)

Obere Schneidklinge

(Art.-Nr. 4009026)

Aufstromklinge

(Art.-Nr. 4009029)

Distanzring

(Art.-Nr. 4009114,01)

Innensechskantschraube

(Art.-Nr. 94431030)

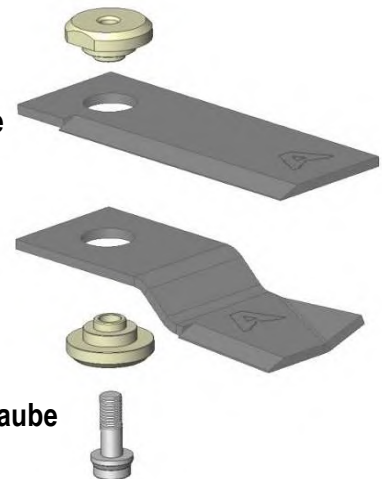

VORSICHT

Die Klingen dürfen nur gemäß der oben dargestellten Anordnung montiert werden.

KETTEN

Kettenaustausch

Die Ketten müssen ersetzt werden, wenn die Laufflächen übermäßig abgenutzt sind, oder früher, wenn große Schnitte, Risse oder Schäden vorliegen, die ihre sichere Nutzung beeinträchtigen könnten.

⚠️ WARNUNG Versuchen Sie niemals, an einer Maschine zu arbeiten, die nicht sicher abgestützt und blockiert ist. Verwenden Sie nur geeignete Ausrüstungen für die Aufgabe, die das gesamte Gewicht der Maschine tragen können.

⚠️ WARNUNG Bei Wartungsarbeiten ist darauf zu achten, dass immer eine geeignete Schutzausrüstung getragen wird. Vorsicht: bei Arbeiten an Kettenkomponenten besteht Quetschgefahr – *Hände von Gefahrenbereichen fernhalten.*



Erforderliche Werkzeuge:

22 mm, 24 mm & 36 mm Schraubenschlüssel, Brecheisen.

Verfahren zur Entfernung von Ketten

Heben Sie die Maschine vom Boden auf eine Höhe von ca. 30-40 cm an; *Stellen Sie sicher, dass die Maschine stabil und angemessen gestützt ist.*

Reinigen Sie die Fahrwerkskomponenten und die Umgebung der Maschine, bevor Sie die Spurbe entfernen.

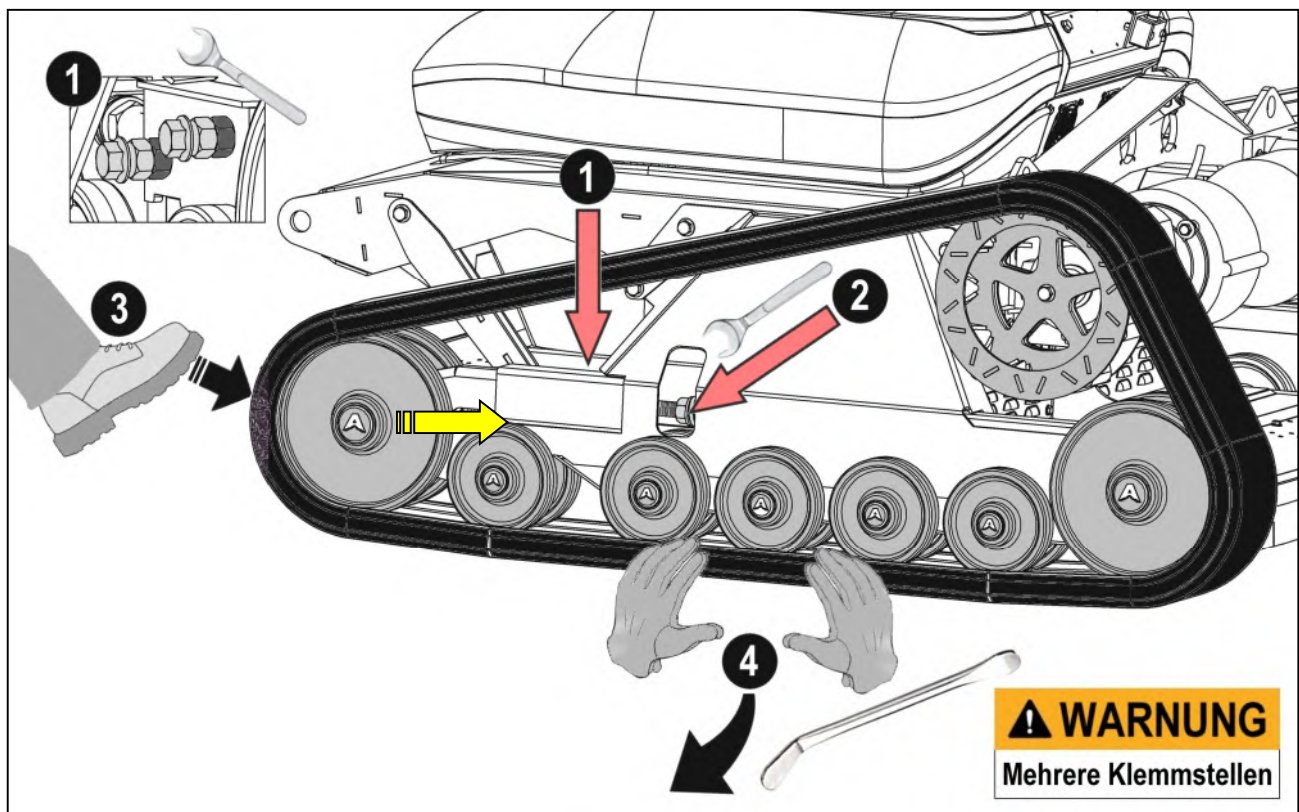

- 1) Lösen Sie die 24mm Klemmschrauben (x2) an der Innenseite des Fahrwerks.
- 2) Lösen Sie die 36-mm-spannermutter, um die Spannung vollständig zu lösen.
- 3) Druckeinheit komprimieren; Dies kann geschehen, indem Sie Ihren Fuß verwenden, um Spur und Umlenkrolle nach hinten zu schieben.
- 4) Ziehen Sie die Kette nach unten und außen in ihrer mittleren Position auf der unteren Strecke, um sie von ihren Sitzen zu ziehen, hebeln Sie vorsichtig zwischen der Kette und der Umlenkrolle, bis die Kette frei genug ist, um entfernt zu werden. Halten Sie Hände und Finger frei von den Rollen, um Verletzungen zu vermeiden!!

Ketten sind schwere Gegenstände; halten Sie sich von der Kette fern, wenn sie auf den Boden fällt.

Verfahren zur Montage der Ketten

Die Installation der neuen Kette ist im Grunde genommen eine Umkehrung des Demontagevorgangs.

Nach der Installation muss die Kette korrekt auf die unten angegebene spezifische Einstellung gespannt sein; Wenn die Spannung eingestellt ist, sichern Sie den Spanner, indem Sie die 24 mm Klemmschrauben (x2) am inneren Fahrwerk wieder festziehen.

Einstellung der Kettenspannung

Die Kettenspannung wird mit hochbelastbaren Druckfedern eingestellt. Um sicherzustellen, dass die richtige Spannung aufgebracht wird, lösen Sie die Spannschrauben und Sicherungsmuttern, bevor Sie die Spannmutter drehen, um die Feder zusammenzudrücken; Die richtige Spannung wird erreicht, wenn die Spannscheibe die gefaltete Stahlplatte berührt, in der sich die Feder befindet (siehe entsprechendes Bild unten). Wenn die Kettenspannung richtig eingestellt ist, Klemmschrauben und Sicherungsmuttern nachziehen.

Kettenspanner

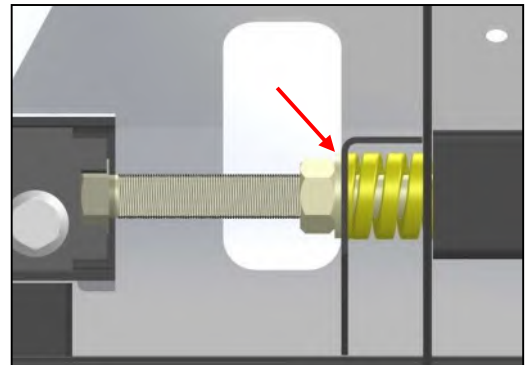
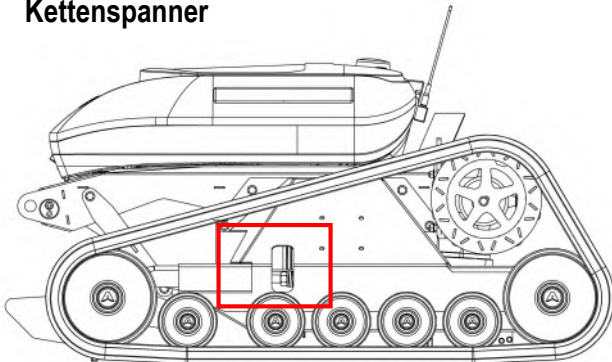

Ziehen Sie bei beiden Versionen die Spannmutter an, bis die Unterlegscheibe direkten Kontakt mit der Federgehäuseplatte hat

HINWEIS: Bei neueren Maschinen mit einem länglichen Zugangsloch ist die Spannfeder von außen nicht sichtbar, bei diesen Modellen befindet sich die Federgehäuseplatte direkt an der Hinterkante des Zugangslochs.

Kettenspannungsprüfung

Kette sollten nach anfänglichen 2 Stunden Arbeit mit einer neuen Maschine und danach jährlich nachgespannt werden.

Bei längerer Lagerung der Maschine wird empfohlen, die Spanner „zu lockern“, um die Gummiketten zu entspannen; Ketten müssen vor dem nächsten Einsatz nachgespannt werden.

INVERTER-KÜHLVENTILATOREN

Die Maschinen sind mit 4 Kühlventilatoren ausgestattet, die sich vorne und hinten an der Maschine befinden. Die Funktion der Lüfter besteht darin, die Kühlkörper der Gleiswechselrichter und Rotormotoren/Wechselrichter zusätzlich zu kühlen, indem sie Luft in die Maschine saugen.

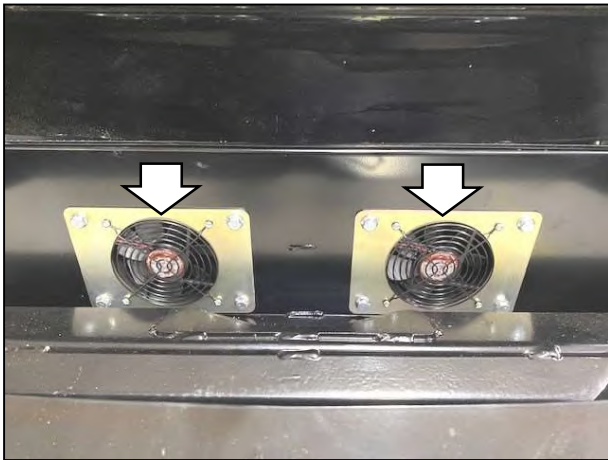

Inverter-Lüfter vorne

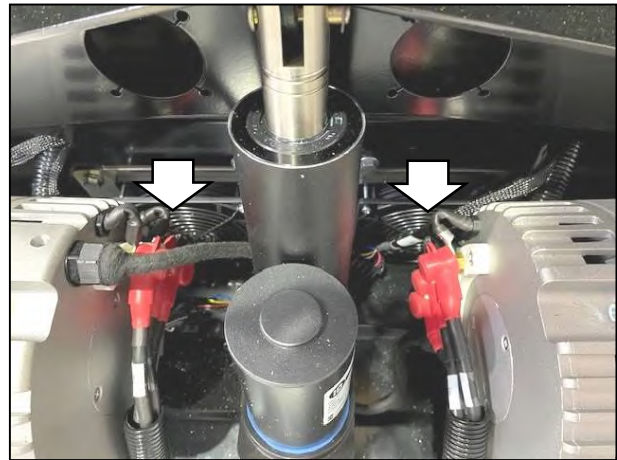

Inverter-Lüfter hinten

Während des normalen Betriebs kann sich im Bereich zwischen der Lüftermontageplatte und dem Kühlkörper eine Ansammlung von Schneidresten und Staub ansammeln, die die Effektivität der Lüfter verringern oder in extremen Fällen den Luftstrom blockieren können. Um eine maximale Kühlung zu gewährleisten, sollte dieser Bereich monatlich im Rahmen einer regelmäßigen Wartung oder früher bei Überhitzung des Wechselrichters inspiziert und gereinigt werden.

Reinigung des Kühlgebläses



Erforderliches Werkzeug:

13 mm-Schraubenschlüssel oder -Steckschlüssel, weiche Bürste.

Reinigungsverfahren

Entfernen Sie die M8-Schrauben (x4), mit denen die Lüftermontageplatte an der Rückseite des Gehäuses befestigt ist, und ziehen Sie die Montageplatte nach hinten. Achten Sie darauf, die Kabelbäume der Lüftereinheit nicht zu beschädigen.

Wenn sich die Montageplatte vom Gehäuse entfernt befindet, wird der Bereich hinter den Lüftern freigelegt, um den Zugang zum Entfernen von Schmutzablagerungen zu ermöglichen. Die Ventilatoren sollten mit einer weichen Bürste sorgfältig gereinigt werden, um Staubablagerungen zu entfernen. Wenn der Bereich gründlich gereinigt wurde, kann die Montageplatte ersetzt und mit den zuvor entfernten 4 Schrauben befestigt werden.

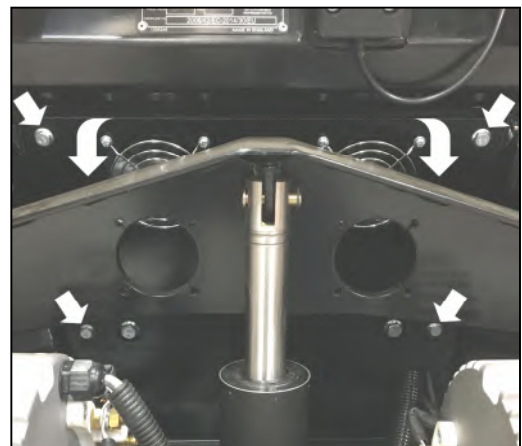

SICHERUNGEN

Standort des Sicherungskastens



Identifikation von Sicherungen

- 40A MAIN SUPPLY
- 30A GEN 4
- 1A FANS
- 15A DECK HEIGHT
- 10A PLC OUTPUT
- 2A PLC SUPPLY
- 5A AUTOTRIM
- 2A INCLINOMETER
- 2A RECEIVER
- SPARE

1291493

SERVICEPLAN

Standard-Wartungsplan

Wartungsaufgabe / Häufigkeit	10 Std. (Täglich)	25 Std.	100 Std.	500 Std. (Jährlich)	1500 Std.
Überprüfen Sie den Zustand der Klinge	•				
Gleiszustand prüfen	•				
Überprüfen Messerschrauben fest angezogen sind	•				
Schneidrückstände/Schmutz entfernen	•				
Messerriemenspannung prüfen/einstellen		•			
Wechselrichterlüfter prüfen und reinigen		•			

REINIGUNG & LAGERUNG

Es wird empfohlen, die Maschine täglich mit einem Luftschlauch und/oder einer weichen Bürste zu reinigen, um Staub und Schmutz zu entfernen. Außenflächen bei Bedarf vorsichtig mit einem feuchten Tuch abwischen. Lassen Sie kein Wasser mit elektrischen Bauteilen in Kontakt kommen.



Zum Reinigen der Maschine KEINEN Hochdruckreiniger oder Schlauch verwenden.

Maschinenlagerung

Lagern Sie die Maschine in einer sicheren, sauberen Umgebung, wo sie vor Witterungseinflüssen geschützt ist. Die Fernbedienung sollte an einem separaten sicheren Ort aufbewahrt werden, um das Risiko einer unbefugten Nutzung zu vermeiden. Stellen Sie sicher, dass die Not-Aus-Schalter während der Lagerung aktiviert sind und der Trennschalter auf AUS steht.

FEHLERBEHEBUNG

PROBLEM	URSACHE	BESEITIGUNG
Die Rotoren drehen sich nicht	Klinge blockiert	Blockade beseitigen
Die Ketten funktionieren nicht	Ketten blockiert Verkabelung des Kettenmotors defekt Kettenmotorbürsten verschlissen Überhitzte Gleiswechselrichter	Kettenblockade beseitigen Verkabelung zu den Motoren prüfen Bürsten überprüfen / austauschen Defekten Kühlkörperlüfter ersetzen
Die Ketten laufen zu langsam	Die Ketten werden durch Rückstände oder Fremdkörper beeinträchtigt Kettenmotorbürsten verschlissen	Entfernen Sie Rückstände oder Fremdkörper von den Ketten Bürsten überprüfen / austauschen
Das Deck lässt sich nicht heben / senken	Fremdkörper auf / unter dem Deck Verkabelungsfehler im Linearantrieb Linearantrieb defekt Fernschalter defekt Deckaktuator defekt	Entfernen Sie die Fremdkörper Verkabelung prüfen / austauschen Antrieb reparieren oder austauschen Testen und bei Defekt austauschen Testen und bei Defekt austauschen
Verlust des Funksignals	Zu großer Abstand zwischen Fernbedienung und Maschine Signalstörungen durch Stromleitungen oder elektrische Quellen Antenne beschädigt oder defekt Antennenverdrahtung beschädigt/defekt	Verringern Sie den Arbeitsabstand - arbeiten Sie innerhalb des Maschinenbereichs Vermeiden Sie den Betrieb in der Nähe von elektrischen Störquellen Antenne ersetzen Antennenkabel ersetzen
Übermäßige Vibrationen	Lose oder fehlende Befestigungen Rotorunwucht aufgrund von Schäden oder fehlenden Klingen Abgenutztes oder beschädigtes Lager	Befestigungen anziehen / ersetzen Rotoren auf beschädigte Komponenten oder fehlende Klingen überprüfen Defektes Lager ersetzen



McConnel Limited, Temeside Works, Ludlow, Shropshire SY8 1JL. England.
Telephone: 01584 873131. Facsimile: 01584 876463. www.mcconnel.com