

Publicatie 1077  
april 2024  
Onderdeelnr. 24215.77



# McCONEl

## ROBOCUT / S300E

OP AFSTAND BEDIENDE COMPACTE MAAIER  
**ELECTRIC**

Gebruikershandboek



# WICHTIG

## BESTÄTIGUNG DER GARANTIE REGISTRIERUNG



### Händler Garantie Informationen & Registrierungsbestätigung

Es ist unbedingt erforderlich, dass der verkaufende Händler diese Maschine vor der Auslieferung an den Endbenutzer bei McConnel Limited registriert. Andernfalls kann die Gültigkeit der Maschinengarantie beeinträchtigt werden.

Maschinen registrieren; Melden Sie sich bei <https://my.mcconnel.com> an und wählen Sie "Maschinenregistrierung" aus, die Sie im Abschnitt "Garantie" der Website finden. **Bestätigen Sie dem Kunden, dass die Maschine registriert wurde, indem Sie das untenstehende Bestätigungsformular ausfüllen.**

<b>Bestätigung der Registrierung</b>	Seriennummer: <input type="text"/>
Händler Name: .....	
Händler Adresse: .....	
Kunder Name: .....	
Datum der Garantie Registrierung: ...../...../.....	Unterschrift Händler .....

### Hinweis für Kunde / Eigentümer

Stellen Sie sicher, dass der obere Abschnitt vollständig ausgefüllt und von ihrem Vertragshändler unterschrieben ist, um zu überprüfen, ob die Maschine bei McConnel Limited registriert ist.

**WICHTIG:** Während der anfänglichen 'Einlauf' – Phase einer neuen Maschine ist der Kunde dafür verantwortlich regelmäßig alle Muttern, Bolzen und Schlauchanschlüsse auf Festigkeit zu kontrollieren und bei Bedarf nachzuziehen. Neue Hydraulik Anschlüsse können gelegentlich ein bisschen tropfen, bis die Dichtungen und Anschlüsse richtig eingestellt sind – wenn dies auftritt, kann es durch anziehen der Anschlüsse behoben werden – Hierfür bitte die untere Tabelle beachten. Die oben angegebene Anweisung sollte während der ersten Betriebstage stündlich durchgeführt werden und danach wenigstens täglich zum generellen Erhalt der Maschine.

### DREHMOMENTEINSTELLUNG FÜR HYDRAULIKANSCHLUSS

#### Drehmomenteinstellungen für Hydraulikarmaturen

Hydraulik schlauchende		
BSP	Einstellung	Metrik
1/4"	18 Nm	19 mm
3/8"	31 Nm	22 mm
1/2"	49 Nm	27 mm
5/8"	60 Nm	30 mm
3/4"	80 Nm	32 mm
1"	125 Nm	41 mm
1.1/4"	190 Nm	50 mm
1.1/2"	250 Nm	55 mm
2"	420 Nm	70 mm

Anschlussadapter mit geklebte Dichtung		
BSP	Einstellung	Metrik
1/4"	34 Nm	19 mm
3/8"	47 Nm	22 mm
1/2"	102 Nm	27 mm
5/8"	122 Nm	30 mm
3/4"	149 Nm	32 mm
1"	203 Nm	41 mm
1.1/4"	305 Nm	50 mm
1.1/2"	305 Nm	55 mm
2"	400 Nm	70 mm



# GARANTIEBELEID

## GARANTIEREGISTRATIE

Alle machines moeten vóór aflevering aan de eindgebruiker door de verkopende dealer van McConnel Ltd worden geregistreerd. Na ontvangst van de goederen is het de verantwoordelijkheid van de koper om te controleren dat de verificatie van de garantieregistratie in de gebruiksaanwijzing door de verkopende dealer is voltooid.

### 1. BEPERKTE GARANTIES

- 1.01. *Al gemonteerde le machines die door McConnel Ltd worden geleverd zijn gegarandeerd vrij van materiaal- en fabricagefouten voor een periode van 12 maanden vanaf de datum van verkoop aan de oorspronkelijke koper, tenzij een andere termijn is vermeld.  
Alle zelfrijdende machines die door McConnel Ltd worden geleverd zijn gegarandeerd vrij van materiaal- en fabricagefouten voor een periode van 12 maanden of 1500 uren vanaf de datum van verkoop aan de oorspronkelijke koper. Garantie op de motor is specifiek voor de fabrikant van die eenheid.*
- 1.02. *Alle onderdelen die door McConnel Ltd zijn geleverd en door de eindgebruiker zijn gekocht, zijn gegarandeerd vrij van materiaal- en fabricagefouten voor een periode van 6 maanden vanaf de datum van verkoop aan de oorspronkelijke koper. Alle garantieclaims voor onderdelen moeten zijn vergezeld van een kopiefactuur van het defecte onderdeel op naam van de eindgebruiker. We kunnen geen claims accepteren als er geen facturen beschikbaar zijn.*
- 1.03. *De garantie die door McConnel Ltd wordt aangeboden, is beperkt tot het herstel van het probleem van de koper door reparatie of vervanging van een onderdeel of onderdelen die, na onderzoek in zijn fabriek, bij normaal gebruik en onderhoud defect blijken te zijn als gevolg van defecten in materiaal of vakmanschap. Teruggezonden onderdelen moeten compleet en niet onderzocht zijn. Verpak het/de onderdeel (delen) zorgvuldig, zodat eventuele transportschade wordt vermeden. Bij alle poorten van hydraulische items moet de olie worden afgetapt en ze moeten goed worden afgestopt om binnendringen van vreemde voorwerpen te verhinderen. Bepaalde andere elementen, bijvoorbeeld elektrische artikelen, vereisen mogelijk speciale zorg bij de verpakking om beschadiging tijdens transport te vermijden.*
- 1.04. *Deze garantie geldt niet voor producten waarvan het serienummer van McConnel Ltd is verwijderd of gewijzigd.*
- 1.05. *Het garantiebeleid geldt voor machines die zijn geregistreerd in overeenstemming met de gedetailleerde bepalingen en condities en op voorwaarde dat de machines niet ouder zijn dan een periode van 24 maanden of langer vanaf hun originele aankoopdatum, dat wil zeggen de datum van de originele factuur van McConnel Limited.  
Machines die langer dan 24 maanden op voorraad zijn, kunnen niet voor garantie worden geregistreerd.*
- 1.06. *Deze garantie is niet van toepassing op enig deel van de goederen, dat onderworpen is geweest aan onjuist of abnormaal gebruik, nalatigheid, verandering, wijziging, montage van niet-originele onderdelen, ongevalsschade, of schade als gevolg van contact met hoogspanningslijnen, schade veroorzaakt door vreemde voorwerpen (bijv. stenen, ijzer, stoffen anders dan vegetatie), falen wegens gebrek aan onderhoud, gebruik van onjuiste olie of smeermiddelen, verontreiniging van de olie, of die het eind van zijn levensduur heeft bereikt. Deze garantie is niet van toepassing op verbruiksgoederen zoals messen, riemen, koppelingsbekleding, filterelementen, klepels, flappen, remblokken, met de bodem in aanraking komende delen, schermen, schilden, slijtblokken, luchtbanden of rupsbanden.*
- 1.07. *Tijdelijke reparaties en gevolgschade - dat wil zeggen olie, down time en bijbehorende onderdelen zijn specifiek uitgesloten van de garantie.*

- 1.08. *De garantie op slangen is beperkt tot 12 maanden en omvat geen slangen die externe schade hebben opgelopen. Alleen complete slangen kunnen onder garantie worden teruggestuurd, alle slangen die zijn afgesneden of gerepareerd zullen worden afgewezen.*
- 1.09. *Machines moeten onmiddellijk worden gerepareerd zodra zich een probleem voordoet. Voortgezet gebruik van de machine nadat een probleem is opgetreden kan resulteren in defecten van verdere componenten, waarvoor McConnel Ltd niet aansprakelijk kan worden gesteld, en kan gevolgen voor de veiligheid hebben.*
- 1.10. *Als in uitzonderlijke omstandigheden, om een reparatie uit te voeren, een onderdeel wordt gebruikt dat niet van McConnel Ltd afkomstig is, zal de garantievergoeding niet hoger zijn dan McConnel Ltd's standaard dealerprijs voor het originele onderdeel.*
- 1.11. *Tenzij hierin voorzien, is geen werknemer, agent, dealer of een andere persoon gemachtigd welke garantie dan ook en van welke aard dan ook namens McConnel Ltd. te verstrekken.*
- 1.12. *Voor machinegarantie-perioden van meer dan 12 maanden zijn de volgende aanvullende uitsluitingen van toepassing:*
  - 1.12.1. *Slangen, blootliggende leidingen en hydraulische tankontluchters.*
  - 1.12.2. *Filters.*
  - 1.12.3. *Demperrubbers.*
  - 1.12.4. *Externe elektrische bedrading.*
  - 1.12.5. *Lagers en afdichtingen.*
  - 1.12.6. *Externe kabels, koppelingen.*
  - 1.12.7. *Losse/gecorrodeerde aansluitingen, verlichtingsunits, leds.*
  - 1.12.8. *Comfortartikelen zoals bestuurdersstoel, ventilatie, audioapparatuur.*
- 1.13. *Alle onderhoudswerkzaamheden, met name het verwisselen van filters, moeten worden uitgevoerd in overeenstemming met het onderhoudsschema van de fabrikant. Bij niet-naleving vervalt de garantie. In het geval van een claim kan mogelijk bewijs van de uitgevoerde onderhoudswerkzaamheden worden verlangd.*
- 1.14. *Herhaalde of extra reparaties als gevolg van onjuiste diagnose of slechte kwaliteit van eerder uitgevoerde reparatiewerkzaamheden zijn uitgesloten van garantie.*

***NB Garantiedekking is ongeldig indien enig niet-origineel onderdeel is gemonteerd of gebruikt. Het gebruik van niet-originele onderdelen kan ernstige gevolgen hebben voor de prestaties en de veiligheid van de machine. McConnel Ltd is niet verantwoordelijk voor eventuele tekortkomingen of gevolgen voor de veiligheid die wegens het gebruik van niet-originele onderdelen ontstaan.***

## **2. RECHTSMIDDELEN EN PROCEDURES**

- 2.01. *De garantie geldt niet, tenzij de verkopende dealer de machine via de McConnel website registreert en de registratie aan de koper bevestigt door het invullen van het bevestigingsformulier in de gebruiksaanwijzing.*
- 2.02. *Elke fout moet zo snel als hij zich voordoet aan een erkende dealer van McConnel Ltd worden gemeld. Voortgezet gebruik van een machine, nadat een fout is opgetreden, kan resulteren in meer defecte onderdelen waarvoor McConnel Ltd niet aansprakelijk kan worden gesteld.*
- 2.03. *Reparaties moeten binnen twee dagen na optreden van het defect worden ondernomen. Aanspraken die worden ingediend voor reparaties die werden ondernomen meer dan 2 weken nadat een storing zich heeft voorgedaan, of 2 dagen nadat de onderdelen werden geleverd, zullen worden afgewezen, tenzij de vertraging door McConnel Ltd is geautoriseerd. Houd er rekening mee dat nalaten door de klant om de machine voor reparatie vrij te geven niet kan worden geaccepteerd als reden voor vertraging van de reparatie of het indienen van garantieaanspraken.*
- 2.04. *Alle aanspraken dienen te worden ingediend door een erkende Service Dealer van McConnel Ltd, binnen 30 dagen na de datum van de reparatie.*
- 2.05. *Na onderzoek van de aanspraak en onderdelen zal McConnel Ltd, naar eigen goeddunken, voor elke gegronde aanspraak de in rekening gebrachte kosten van de door McConnel Ltd geleverde onderdelen en toepasselijke arbeids- en kilometervergoedingen, indien van toepassing, betalen.*
- 2.06. *Het indienen van een aanspraak is geen garantie voor betaling.*
- 2.07. *Elke beslissing die door McConnel Ltd wordt genomen is definitief.*

### **3. BEPERKING VAN AANSPRAKELIJKHEID**

- 3.01. *McConnel Ltd wijst alle uitdrukkelijke (behalve zoals hierin uiteengezet) en stilzwijgende garanties met betrekking tot de goederen af, met inbegrip van, maar niet beperkt tot, de verkoopbaarheid en de geschiktheid voor een bepaald doel.*
- 3.02. *McConnel Ltd geeft geen garantie met betrekking tot het ontwerp, het vermogen, de capaciteit of de geschiktheid voor gebruik van de goederen.*
- 3.03. *Behalve zoals hierin voorzien, zal McConnel Ltd niet aansprakelijk of verantwoordelijk zijn ten opzichte van de koper of enige andere persoon of entiteit met betrekking tot aansprakelijkheid, verlies, of schade veroorzaakt door of waarvan wordt beweerd dat die direct of indirect werd veroorzaakt door de goederen, waaronder, maar niet beperkt tot, enige indirecte, speciale, gevolg- of incidentele schade die voortvloeit uit het gebruik of de bediening van de goederen of uit enige inbreuk op deze garantie. Niettegenstaande de bovenstaande beperkingen en garanties zal de aansprakelijkheid van de fabrikant voor schade die door de koper of anderen is opgelopen niet hoger zijn dan de prijs van de goederen.*
- 3.04. *Geen actie die voortvloeit uit enige beweerde schending van deze garantie of transacties vallende onder deze garantie kan meer dan één (1) jaar nadat de oorzaak van de actie heeft plaatsgevonden worden ingesteld.*

### **4. DIVERSEN**

- 4.01. *McConnel Ltd kan afzien van naleving van enige voorwaarde van deze beperkte garantie, maar afstand doen van enige voorwaarde wordt niet geacht een verklaring van afstand van enige andere voorwaarde in te houden.*
- 4.02. *Indien enige bepaling van deze beperkte garantie een toepasselijk recht schendt en blijkt niet afdwingbaar te zijn, dan zal de ongeldigheid van deze bepaling geen andere bepalingen hierin ongeldig maken.*
- 4.03. *Toepasselijk recht kan rechten en voordelen naast de hierin verschaft aan de koper verlenen.*

---

*McConnel Limited*







*Voor veiligheid en prestaties...*

**LEES ALTIJD EERST HET BOEK**



**McCONNEL LIMITED**

**Temeside Works  
Ludlow  
Shropshire  
Engeland**

**Telefoon: +44 (0)1584 873131  
[www.mcconnel.com](http://www.mcconnel.com)**



In overeenstemming met ons beleid van voortdurende verbetering zal deze publicatie periodiek worden bijgewerkt; Om er zeker van te zijn dat u toegang heeft tot de laatste versie van dit handboek, kunt u de bibliotheek met handleidingen op onze website bezoeken, waar een 'actuele' versie online kan worden geraadpleegd of gedownload.

Gebruik de QR-code of het onderstaande webadres om toegang te krijgen tot handleidingen;

<https://my.mcconnel.com/service/pdf-manuals/pdf-operator-manuals/remote-control-technology-manuals/>



# INHOUD

---

Algemene Informatie.....	1
Machinebeschrijving .....	2
Machine-Identificatie .....	2
Eigenschappen & Specificaties.....	3
Technische Specificaties .....	4
Veiligheidsinformatie.....	5
Machinelevering.....	8
Machine-overzicht.....	9
Elektrisch compartiment.....	9
Noodstopknoppen.....	10
Veiligheidsvoorzieningen en Noodstop.....	11
Afstandsbediening .....	12
Joystickbedieningselementen.....	12
LCD-display .....	13
Noodstopknop .....	13
Draaiknop stuurbias.....	13
Rupssnelheid (regeleenheid).....	13
Rotorbedieningsschakelaar .....	14
Schermbediening .....	15
Synchronisatie van Machine en Afstandsbesturingseenheid.....	16
Vooruit & Achteruit Rijden .....	17
Stuurrichting .....	17
Stuurbias .....	18
Maaihoogtebesturing .....	18
Maaidek .....	19
Maaihoogte.....	19
Voorinstelling maaihoogte .....	19
De vooraf ingestelde maaihoogte activeren .....	19
Werkpositie & Afstand.....	20
Voorzorgsmaatregelen in het werkgebied.....	21
Bedrijf.....	22
Aanbevolen veiligheidsuitrusting .....	22
Werkverlichtingsomstandigheden.....	22
Rupsbescherming.....	22
Remmen .....	24
Slepen in noodgevallen .....	24
Parkeren van de Machine.....	24

Onderhoud.....	25
Afstands batterij opladen .....	25
Batterijen van de machine opladen.....	26
Werking van de batterijlader .....	26
Rotoren & Messen .....	27
Rotoren.....	27
Messen.....	27
Mesvervanging .....	27
Rupsen .....	28
Rupsvervanging.....	28
Procedure voor het verwijderen van rupsen .....	28
Procedure voor het aanbrengen van rupsen .....	29
Instellen Rupsspanning .....	29
Inverter koelventilatoren.....	30
Zekeringen.....	31
Serviceschema .....	31
Reiniging & Opslag .....	31
Probleemoplossing .....	32



## ALGEMENE INFORMATIE

---

Lees dit handboek voordat u iets aan de machine aanbrengt of er mee werkt. In geval van enige twijfel gelieve u contact op te nemen met uw plaatselijke dealer of de McConnell Serviceafdeling.

**Gebruik alleen 'echte McCONNEL onderdelen' op McCONNEL machinerie en apparatuur.**

DEFINITIES: *De volgende definities zijn van toepassing in dit handboek;*

### **⚠ GEVAAR**

GEVAAR: *Waarschuwingen voor een gevaarlijke situatie die de dood of ernstig letsel tot gevolg heeft als ze niet zorgvuldig worden opgevolgd.*

### **⚠ WAARSCHUWING**

WAARSCHUWING: *Waarschuwingen voor een gevaarlijke situatie die de dood of ernstig letsel tot gevolg kan hebben als ze niet zorgvuldig worden opgevolgd.*

### **⚠ VOORZICHTIG**

VOORZICHTIG: *Waarschuwingen voor een gevaarlijke situatie die beschadiging van de machine en/of apparatuur tot gevolg kan hebben als ze niet zorgvuldig worden opgevolgd.*

### **OPMERKING**

OPMERKING: *Specifieke of algemene informatie die belangrijk of nuttig wordt geacht om te benadrukken.*

LINKSE (LH) & RECHTSE (RH): *Deze termen zijn van toepassing op de machine wanneer die aan de trekker is gekoppeld en vanaf de achterkant wordt gezien; deze termen zijn ook van toepassing op tractorreferenties.*

### SERIENUMMERPLAAT

*Alle machines zijn uitgerust met een serienummerplaat met belangrijke informatie over de machine, inclusief een uniek serienummer dat voor identificatiedoeleinden wordt gebruikt.*

*Opmerking: Afbeeldingen in dit handboek zijn uitsluitend bedoeld voor instructie en informatieve doeleinden en tonen mogelijk niet alle componenten in hun geheel. In bepaalde gevallen kunnen afbeeldingen er anders uitzien dan de daadwerkelijke machine; waar dit het geval is, zal de algemene procedure in principe hetzelfde zijn. ONDER VOORBEHOUD VAN FOUTEN EN WEGLATINGEN.*

## GELUIDSNIVEAU

---

**L<sub>pA</sub>**  
**80**

**L<sub>pA</sub>** = de waarde geeft het maximale geluidsniveau aan dat door de operator wordt waargenomen op een afstand van 1 m van de machine.

**L<sub>wA</sub>**  
**86**

**L<sub>wA</sub>** = de waarde geeft het geluidsniveau buiten de machine aan en verwijst naar het geluid dat wordt waargenomen door mensen in de buurt van het werkgebied.

## MACHINEBESCHRIJVING

De McConnel Robocut S300E is een elektrisch compacte, all-terrain, op afstand bestuurbare maaier met bidirectioneel maaivermogen voor efficiënt en met hoge prestaties maaien / mulchen van gras en kruidachtige vegetatie.

De machines worden aangedreven door twee Vanguard Lithium-batterijen van 7 kWh die een soepel progressief vermogen leveren voor gebruik op alle soorten terrein, inclusief hellingen tot 55°.

De S300E wordt bediend met een digitale precisie-afstandsbediening, waardoor gebruikers de vrijheid hebben om met de machine in moeilijke en gevaarlijke terreinen bij afstanden tot 150 m te werken.

*Deze machine mag alleen worden gebruikt voor het uitvoeren van taken waarvoor hij is ontworpen, gebruik voor andere doeleinden kan gevaarlijk zijn voor personen en kan de machine beschadigen.*

## MACHINE-IDENTIFICATIE

Een identificatieplaatje is op het achterdek van de machine gemonteerd op de hieronder getoonde plaats.

Het is raadzaam dat eigenaren het serienummer zoals vermeld op deze identificatieplaat opslaan en altijd bij het bestellen van vervangende onderdelen of bij het zoeken naar service-informatie en / of advies het serienummer vermelden.

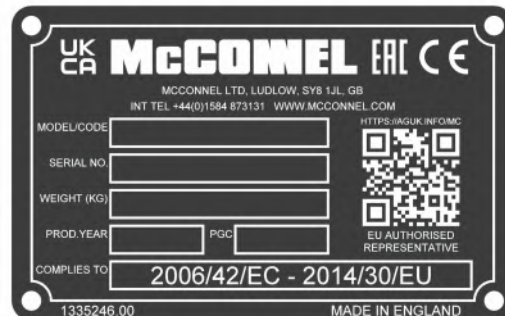
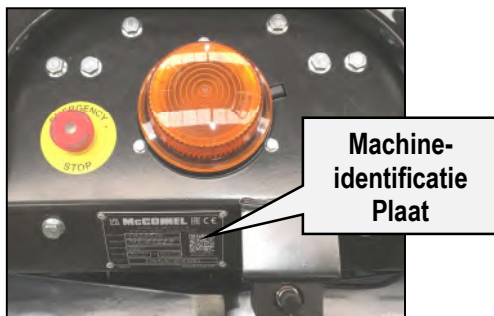

## MACHINE- & DEALERINFORMATIE

<b>Noteer hier serienummers en contactgegevens van de dealer. Vermeld altijd serienummers wanneer u vervangende onderdelen bestelt of service-informatie en / of advies zoekt.</b>	
Serienummer van de machine:	Installatiedatum van de machine:
Serienummers van de batterij:	/
Details machinemodel:	
Naam en bedrijfstak van de Dealer:	
Adres van de Dealer:	
Telefoonnummer van de Dealer:	
E-mailadres van de Dealer:	

### ROBOCUT S300E

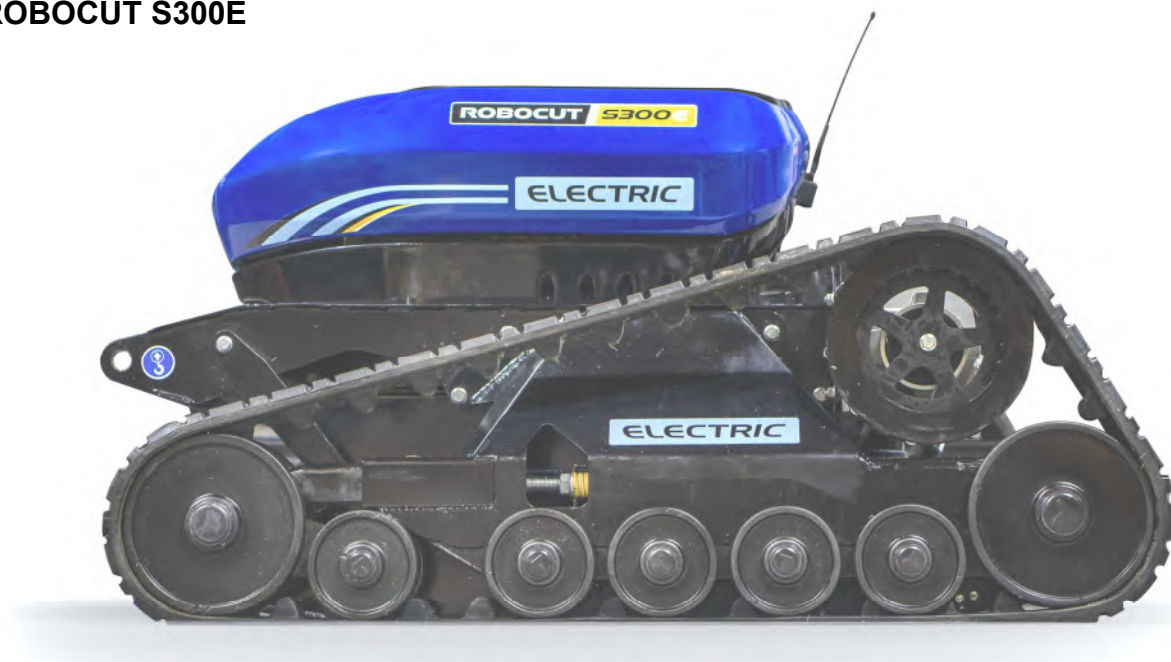

- 2x 7kWh Vanguard Lithium-batterijen
- Volledig gesloten carrosseriepanelen
- Onderstel met rupsen
- Met een elektromotor aangedreven rupsen
- Kan op hellingen tot 55° werken
- Op afstand bediende maaihoogte-instelling (25 mm tot 175 mm)
- Automatische vooraf ingestelde hoogte
- Dubbele 'snelle stop'-rotoren
- Rups-spansysteem
- Bediening op afstand tot 150 m
- Volledig proportionele afstandsbediening
- Snelheidsbegrenzer
- 50/50 gewichtsverdeling
- Gebruikersscherm
- GPS-compatibel

## TECHNISCHE SPECIFICATIES

Vermogen	Batterij 14 kWh (2x 7 kWh)
Rupsaandrijving	Elektromotoren
Rijsnelheid	8 km/h
Remmen	Kortsluit-remsysteem
Bodemdruk	2800 kg/m <sup>2</sup>
Rotoraantal	2
Rotoraandrijving	V-snaar met geremde koppeling
Snelheid rotoras	3114 tpm
Snijmessen per rotor	2 Snijmessen & 2 contramessen
Oppervlakcapaciteit (ong.)	5000 m <sup>2</sup> /h @ 5 km/h
Besturingselementen	Dubbele joystick-afstandsbediening
Bedieningsbereik	150 m
Omgevingswerktemperatuur	-5 tot +40 °C
Geluidsniveau	L <sub>WA</sub> = 86 dB
Lagersmering	Afgedicht lager
Gewicht	566 kg
Maaihoogte	Min. 25 mm / Max. 150 mm
Maaibreedte	1120 mm
Werkhoek	0 tot 55° (als omstandigheden dit toelaten)
Gebruiksduur (volledig opgeladen)	Tot 4 uur (*)

(\*) Optimale gebruiksduur.

Het cijfer varieert afhankelijk van factoren zoals werk-/bodemomstandigheden, terrein, temperatuur enz.



### VEILIGHEIDSINFORMATIE



#### Lees de handleiding voordat u de machine gebruikt

Deze machine heeft de potentie om zeer gevaarlijk te zijn - in de verkeerde handen kan hij doden of verminken. Het is daarom absoluut noodzakelijk dat zowel de eigenaar als de bediener van de machine het volgende gedeelte lezen om ervoor te zorgen dat zij zich volledig bewust zijn van de gevaren die zich voordoen of kunnen voordoen en dat zij hun verantwoordelijkheden met betrekking tot het gebruik en de bediening van deze machine volledig begrijpen.

De operator van deze machine is niet alleen verantwoordelijk voor zijn eigen veiligheid maar ook voor de veiligheid van alle anderen die in de nabijheid van de machine kunnen komen, als eigenaar bent u verantwoordelijk voor beide.

Wanneer de machine niet in gebruik is, moet deze op een veilige plaats worden geparkeerd op een stevige, vlakke plek en met uitgeschakelde voeding.

In het geval dat een fout in de werking van de machine wordt gedetecteerd moet deze onmiddellijk worden gestopt en niet worden gebruikt totdat de storing door een gekwalificeerde technicus is verholpen.

- ⚠ Voordat de machine wordt gestart, moet de operator alle aspecten van het gebruik en onderhoud van de machine lezen en begrijpen, zoals vermeld in dit handboek.*
- ⚠ De machine mag alleen worden gebruikt door een verantwoordelijke volwassene die bekend is met alle aspecten met betrekking tot veilig gebruik.*
- ⚠ De machine mag niet door kinderen of niet-geautoriseerde personen worden bediend.*
- ⚠ Operators moeten de betekenis van alle bedienings- en veiligheidsstickers op de machine en de afstandsbediening kennen.*
- ⚠ Operators moeten de procedure om de machine normaal uit te schakelen zowel als de juiste procedure voor het gebruik van de noodstop kennen.*
- ⚠ Probeer niet de machine te gebruiken als een van de noodstopknoppen beschadigd is of niet goed werkt.*
- ⚠ Gebruik de machine nooit als de beschermkap verwijderd of defect is.*
- ⚠ Operators moeten de bediening op vlak open terrein oefenen om zich vertrouwd te maken met het rijden en manoeuvreren van de machine voordat ze proberen de machine op een hellend terrein te gebruiken.*
- ⚠ Operators moeten oefenen met het manoeuvreren van de machine om obstakels heen, zonder dat de rotoren draaien, voordat ze de machine voor het werk gebruiken.*
- ⚠ Bedien de machine nooit als uw zicht wordt geblokkeerd of belemmerd door obstakels zoals voertuigen, gebouwen, hagen, hekken, enz.; ga naar een veilige positie waar u een duidelijk, onbelemmerd zicht op de hele machine hebt.*

- ⚠ *Bedien de machine nooit als u direct in de rijrichting staat.*
- ⚠ *Gebruik de machine niet op zandhopen, grind of andere soortgelijke losse materialen.*
- ⚠ *Bedien de machine alleen in goede lichtomstandigheden.*
- ⚠ *Start of laat de machine nooit in een afgesloten ruimte of gebouw draaien.*
- ⚠ *Houd de machine schoon om te voorkomen dat er zich droge materialen ophopen die op hete onderdelen kunnen ontbranden.*
- ⚠ *Ga nooit direct onder een machine staan die op een helling werkt of geparkeerd staat.*
- ⚠ *Bedien de joystick altijd langzaam; snelle of schokkerige bewegingen kunnen ertoe leiden dat de machine gaat 'steigeren', waardoor u de controle verliest.*
- ⚠ *Bij het bedienen van de machine met draaiende rotoren moet de operator in een veilige positie blijven op minimaal 5 meter afstand van de machine; schakel altijd de rotoren uit voordat u de machine nadert.*
- ⚠ *Bij het gebruik van de machine moet de operator zichzelf in een positie plaatsen die optimaal zicht over het hele werkgebied biedt.*
- ⚠ *Laat een draaiende machine nooit onbeheerd achter; schakel altijd de hoofdvoeding uit.*
- ⚠ *Stop en schakel de machine altijd uit als personen of dieren het werkgebied betreden; start de machine pas opnieuw op als ze op een veilige afstand zijn.*
- ⚠ *Gebruik de machine nooit om taken uit te voeren waarvoor deze niet is ontworpen.*
- ⚠ *Rijd nooit op de machine en laat anderen er ook nooit op rijden.*
- ⚠ *Inspecteer het werkgebied altijd voor gebruik en verwijder stenen, glas, metaal, draad of andere vreemde voorwerpen die gevaarlijk zijn. Onverplaatsbare obstakels moeten op passende wijze worden 'gemarkeerd', zodat ze gemakkelijk kunnen worden ontweken.*
- ⚠ *Wees extra voorzichtig wanneer u de machine op hellingen of oneffen terrein bedient; bij het werken onder deze omstandigheden is er een verhoogd risico dat voorwerpen door roterende apparatuur worden weggeslingerd.*
- ⚠ *De machine is inzetbaar op hellingen tot maximaal 55° mits het oppervlak droog en stevig is.*
- ⚠ *Als een machine omvalt, moet een geschikte kraan of lier worden gebruikt om deze te bergen; houd alle personen vóór en tijdens de berging op veilige afstand.*
- ⚠ *Gebruik de machine niet in mistige of ijskoude omstandigheden, omdat er een verhoogd risico op ongelukken bestaat.*
- ⚠ *Wees extra voorzichtig wanneer u in de buurt van elektrische kabels werkt; in sommige gevallen kan het gebruik van de machine onder bovengrondse elektriciteitsleidingen leiden tot verlies van het radiosignaal waardoor.*
- ⚠ *Gebruik de machine niet in de buurt van voertuigen of eigendommen waar het risico bestaat op schade door objecten die per ongeluk door de maaieenheid worden weggeslingerd.*
- ⚠ *Het is de verantwoordelijkheid van de gebruiker om personen in of nabij de werkzone te beschermen.*
- ⚠ *Bij het onderhoud of de instandhouding van de machine mag niemand zich eronder bevinden wanneer deze opgetild is, tenzij de machine veilig op geschikte oprijplaten of staanders wordt ondersteund.*
- ⚠ *Probeer nooit de machine te repareren of te onderhouden terwijl deze draait; zet altijd schakel de hoofdvoeding uit en verwijder de contactsleutel van de afstandsbediening.*

- ⚠ *Bij vervoer van de machine op een ander voertuig of aanhangwagen moet de Isolatorschakelaar worden uitgeschakeld en moet de machine worden geblokkeerd en met geschikte stropen of kettingen worden vastgezet.*
- ⚠ *Controleer regelmatig de staat van de snijmessen en hun bevestigingen; gebruik nooit een machine met beschadigde of ontbrekende messen of losse bevestigingen.*
- ⚠ *Maak de machine na gebruik altijd schoon; als de machineonderdelen heet zijn, laat ze dan afkoelen tot een veilige temperatuur alvorens ze te reinigen. Gebruik voor het reinigen nooit chemicaliën op basis van oplosmiddelen.*
- ⚠ *Bij gebruik onder extreem stoffige omstandigheden kan het nodig zijn het werk regelmatig te onderbreken om eventuele stofophopingen op onderdelen waardoor oververhitting kan ontstaan, te verwijderen.*
- ⚠ *Test de noodstopknop voor elke werkperiode om er zeker van te zijn dat hij correct werkt.*
- ⚠ *Laat de machine en regeleenheid nooit onbeheerd op één plaats achter; de machine zou door onbevoegden kunnen worden opgestart en gebruikt.*
- ⚠ *Elke inspectie, service of onderhoud van de machine mag alleen worden uitgevoerd als de machine is uitgeschakeld en de schakelaarsleutel van de bedieningseenheid is verwijderd.*
- ⚠ *Draag altijd geschikte veiligheidsuitrusting bij het uitvoeren van service- of onderhoudswerkzaamheden aan de machine.*
- ⚠ *Rotoren moet altijd worden uitgeschakeld wanneer u buiten de werkzone manoeuvreert.*

### **Persoonlijke beschermingsmiddelen (PBM's)**

Wij raden aan tijdens het gebruik en/of onderhoud van deze machine de volgende persoonlijke beschermingsmiddelen te dragen; overall, veiligheidsschoenen, veiligheidsbril, gehoorbescherming, veiligheidshelm, veiligheidshandschoenen, ademhalingsbescherming, scheen- / kniebescherming.



Hoewel de hier vermelde informatie een breed scala van onderwerpen betreffende de veiligheid bestrijkt, is het onmogelijk om elke eventualiteit te voorspellen die onder uiteenlopende omstandigheden kan plaatsvinden, terwijl met deze machine wordt gewerkt. Geen hier gegeven advies kan altijd 'gezond verstand' en 'volledig bewustzijn' vervangen, maar het komt aanzienlijk tegemoet aan het veilig gebruik van uw McConnel-machine.



Het bedienen, servicen en onderhouden van deze apparatuur kan u blootstellen aan chemicaliën, waaronder benzine, dieselbrandstof, smeermiddelen, aardolieproducten, motoruitlaatgassen, koolmonoxide en ftalaten, waarvan de staat Californië weet dat ze kanker en geboortefwijkingen of andere reproductieve schade

kunnen veroorzaken. Om de blootstelling tot een minimum te beperken, moet u vermijden dat u uitlaatgassen inademt, mag u de motor alleen stationair laten draaien als dat nodig is, moet u uw voertuig in een goed geventileerde ruimte onderhouden en moet u handschoenen dragen of uw handen regelmatig wassen bij het onderhoud van uw auto. Accupolen, terminals en aanverwante accessoires bevatten lood en loodverbindingen, chemicaliën waarvan de staat Californië weet dat ze kanker, geboortefwijkingen of andere reproductieve schade kunnen veroorzaken. Ga voor meer informatie naar [www.P65Warnings.ca.gov](http://www.P65Warnings.ca.gov). Deze website, beheerd door California's Office of Environmental Health Hazard Assessment, biedt informatie over deze chemicaliën en hoe individuen eraan kunnen worden blootgesteld.

## MACHINELEVERING

---

Robocut S300E-machines worden gebruiksklaar geleverd.

Voor gebruik moet alle leveringsverpakking worden verwijderd en moet de machine volledig worden geïnspecteerd; als er tekenen zijn van schade of ontbrekende onderdelen, moet dit onmiddellijk aan uw leverancier / dealer worden gemeld.

### Standaard geleverde artikelen;

- Machine met gemonteerde ontvanger.
- Zender voor afstandsbediening inclusief batterijpakket.
- Reserve batterijpakket.
- Batterijlader.
- Riem voor afstandsbediening.
- Gebruikershandboek.

### Omgaan met de machine

De machine is voorzien van 4 hijspunten voor het heffen van de machine met een portaalhijswerktuig. Zorg ervoor dat de gebruikte apparatuur tijdens het hijsen niet vuil wordt of in contact komt met de carrosseriepanelen van de machine; gebruik indien nodig spreidbalken.

### Locaties van de hijspunten



### Hijsapparatuur

Voor het hanteren van de machine moet een geschikt portaalhijswerktuig met een minimale veilige werklust (SWL) van 600 kg worden gebruikt.

Zorg ervoor dat de machine tijdens het heffen te allen tijde in evenwicht en waterpas blijft. Alle medewerkers en omstanders moeten op een veilige afstand van de geheven machine blijven.

**⚠ GEVAAR**

Houd alle personen op een veilige afstand van de geheven machine.

**⚠ GEVAAR**

Hijsen van de machine mag alleen worden uitgevoerd op een stevige, vlakke plaats.

### Machinetransport

De hijspunten op de machine kunnen ook worden gebruikt als sjoerpunten; deze posities moeten worden gebruikt om de machine voor transport op diepliggende voertuigen of aanhangwagens te kunnen vastzetten.

**⚠ VOORZICHTIG**

De machine moet te allen tijde volledig worden vastgezet bij het transport op een voertuig.

**⚠ VOORZICHTIG**

Zorg ervoor dat de noodstop OMLAAG (geactiveerd) is en dat de isolatieschakelaar in de UIT-positie staat.



## MACHINE-OVERZICHT

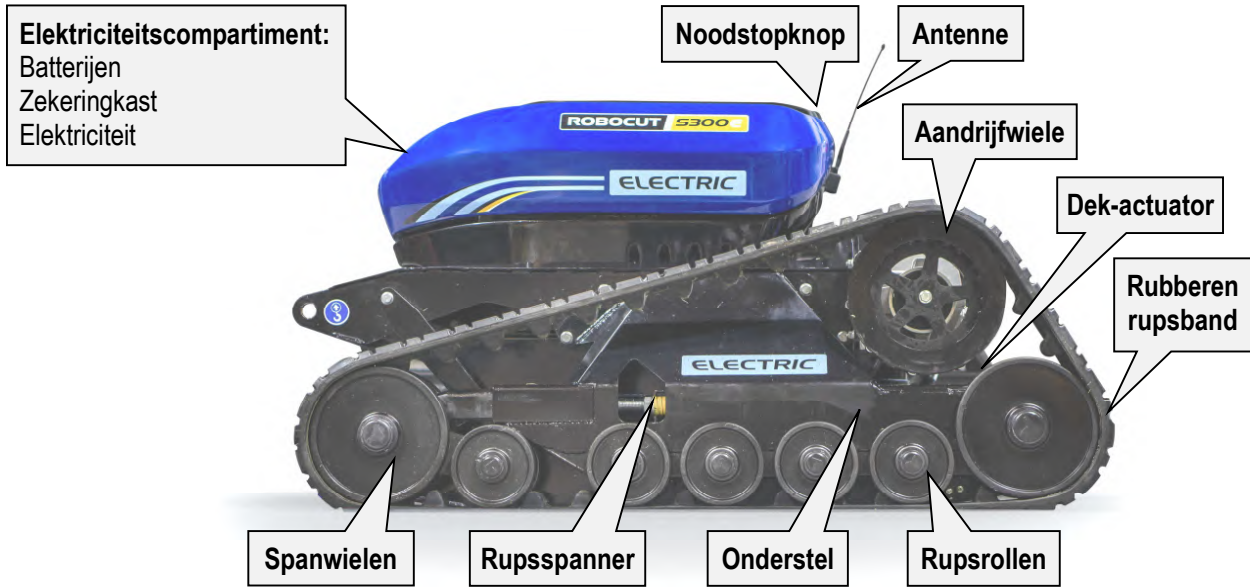

## ELEKTRISCH COMPARTIMENT

### Onderdelenidentificatie

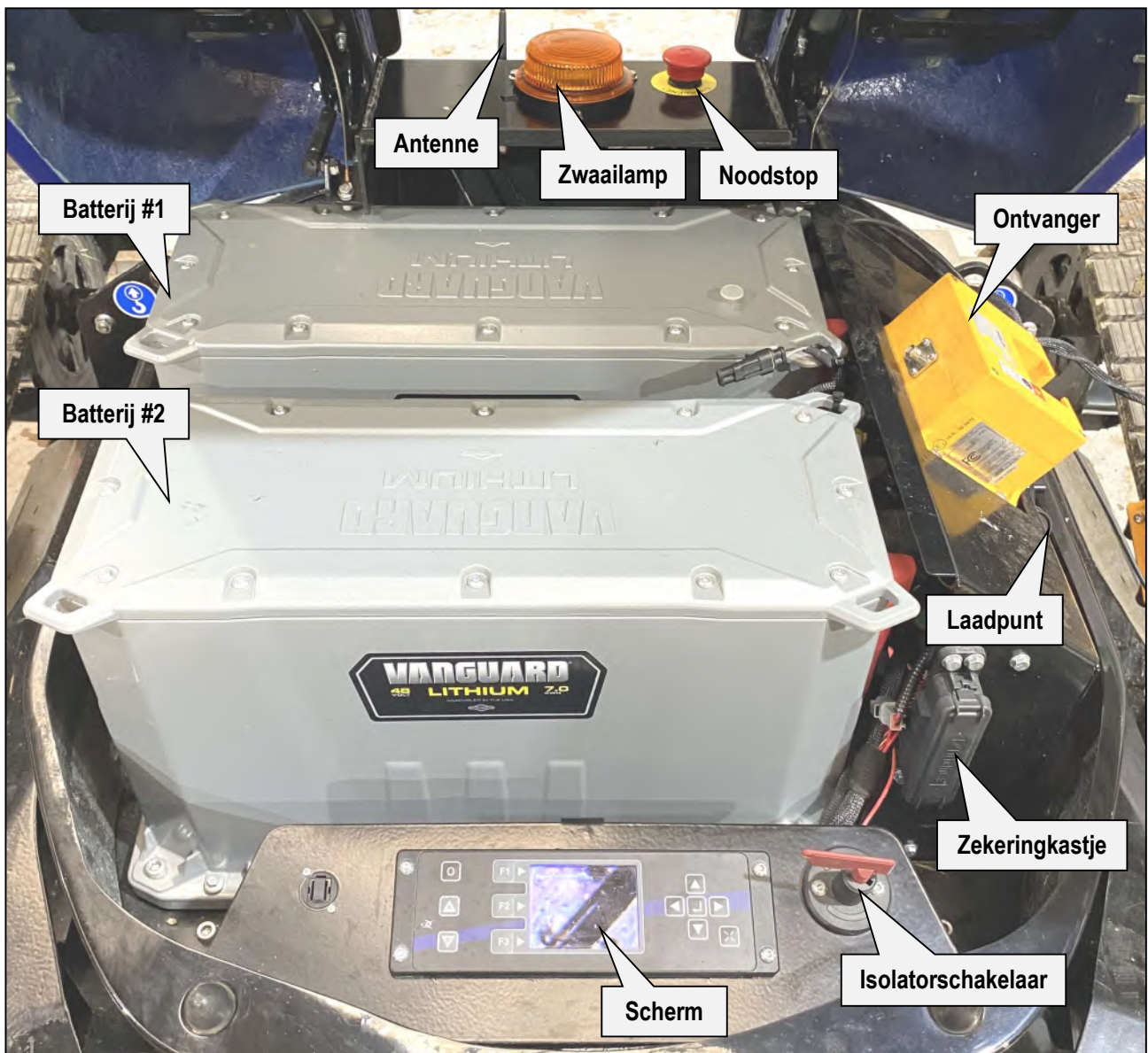

## NOODSTOPKNOPPEN

### Plaats van noodstopknoppen

De noodstopknoppen bevinden zich bovenop de machine aan de achterkant van het motorcompartiment en op de afstandsbediening.

De noodstopknop op de machine fungeert ook als de hoofdvoeding AAN/UIT-knop voor de machine; hij is verlicht wanneer de voeding naar de machine AAN staat (noodstop gedeactiveerd). Als de noodstop is geactiveerd, gaat het lampje in de knop uit en wordt de voeding naar de machine uitgeschakeld.



### Hoofdvoeding AAN/UIT

Het is belangrijk dat de noodstopknop van de machine (Voeding AAN/UIT-knop) altijd uitgeschakeld is (Noodstop geactiveerd) wanneer de machine niet wordt gebruikt; dit is om veiligheidsredenen en om de accu te sparen.



### **⚠ BELANGRIJK**

Activeer **ALTIJD** de noodstop om de voeding naar de machine uit te schakelen wanneer deze niet wordt gebruikt.

## VEILIGHEIDSVORZIENINGEN EN NOODSTOP

### Automatische noodveiligheidsfuncties

Aangezien de machine met een afstandsbediening wordt bediend en de gebruiker de machine niet 'fysiek' bestuurt, zijn er specifieke veiligheidsfuncties ingebouwd om de operator, derden en de machine zelf te beschermen; deze zijn als volgt;

GEVAAR / RISICOSITUATIE	AUTOMATISCHE VEILIGHEIDSFUNCTIE
Machine buiten het signaalontvangstgebied of radiosignaal geblokkeerd	NOODSTOP wordt geactiveerd
Storing in het radiosignaal	NOODSTOP wordt geactiveerd
Een andere machine op dezelfde frequentie die in het gebied werkt	NOODSTOP wordt geactiveerd

### Handbediende noodveiligheidseigenschap

Naast de bovenvermelde automatische veiligheidsfuncties kan de bestuurder alle machinebewegingen onmiddellijk stoppen en de motor uitschakelen door op een noodstopknop te drukken; deze bevinden zich op de afstandsbediening en op de bovenzijde van de machine.

In alle bovenstaande gevallen zal het maximaal 0,2 seconde duren voordat het automatische of handmatige commando wordt uitgevoerd en zullen de volgende acties plaatsvinden;

- **Machinebewegingen / activiteiten en functies zullen onmiddellijk worden stopgezet (\*).**
- **De stroom wordt onmiddellijk uitgeschakeld.**

(\*) OPMERKING: Wanneer een E-Stop wordt geactiveerd, zullen de rotoren gedurende een korte periode op eigen kracht blijven 'vrijlopen' voordat ze volledig tot stilstand komen. Benader de machine niet voordat alle beweging is gestopt.

Na gebruik van een noodstop stopt de machine volledig met functioneren; om de functies terug te krijgen en door te gaan met werken, moet de E-Stop-knop worden gereset en moet een normale herstart worden uitgevoerd.

### In het onwaarschijnlijke geval van een bewegingsstoring

Als de machinebewegingen op een onverwachte en/of onjuiste manier verlopen, volg dan de onderstaande instructies op;

- 1) Laat de joystick voor voorwaartse/achterwaartse beweging los - *de besturing is uitgerust met een automatische nulstand; bij het loslaten keert hij automatisch terug naar de centrale (stop)-positie, deze actie stopt de beweging van de rupsen.*
- 2) Druk op de noodstopknop op de besturingseenheid.



**Kom niet in de buurt van de machine als deze in beweging is.**

- 3) Druk op de noodstopknop van de machine.
- 4) Draai de voedingsschakelaar van de besturingseenheid naar de UIT-stand (*linksom*) en verwijder de sleutel.

**Neem contact op met uw erkende dealer of McConnel Service; probeer niet de machine te bedienen voordat advies is ingewonnen.**



## AFSTANDSBEDIENING

**⚠ GEVAAR**

Operators moeten te allen tijde persoonlijke veiligheidsuitrusting dragen tijdens het bedienen van de machine en in een veilige werkpositie staan met een duidelijk zicht op de machine en het werkgebied.

### Identificatie van besturingselementen

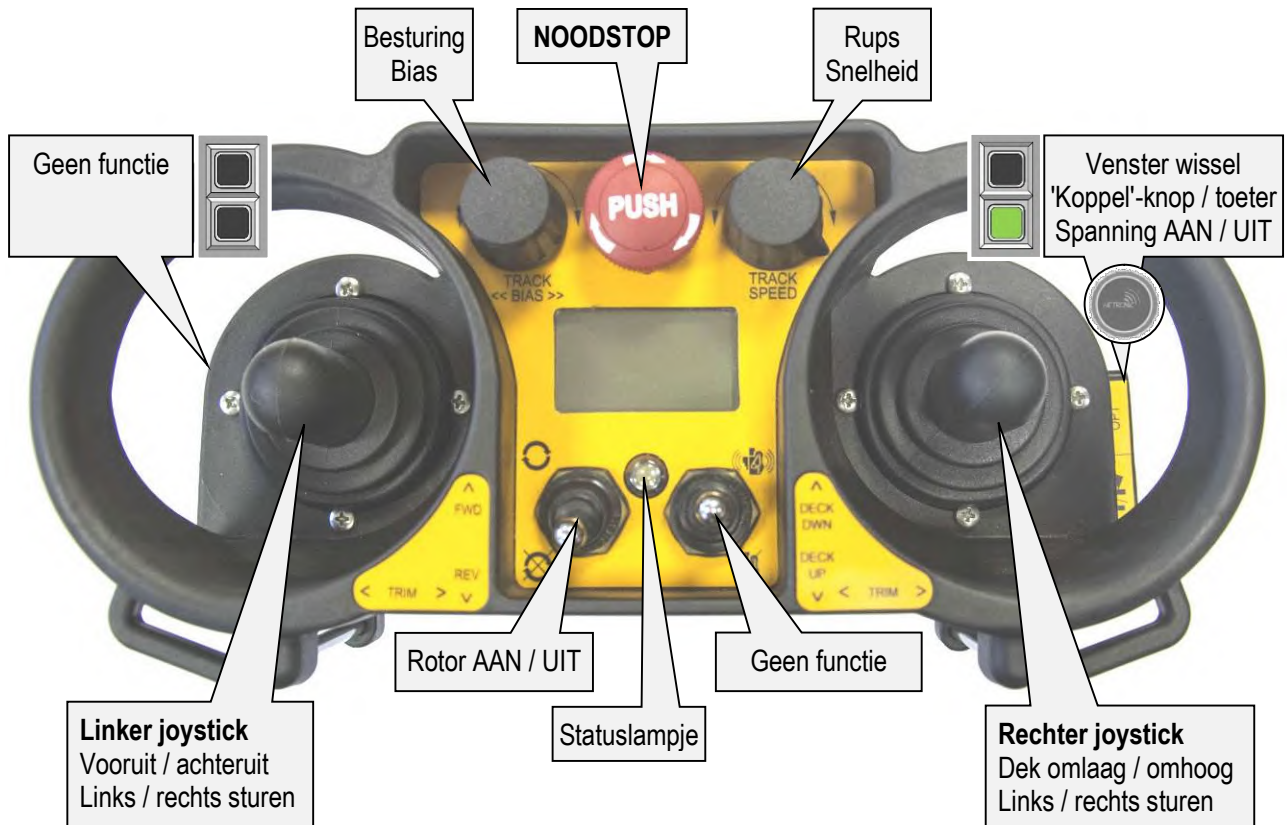

### Joystickbedieningselementen

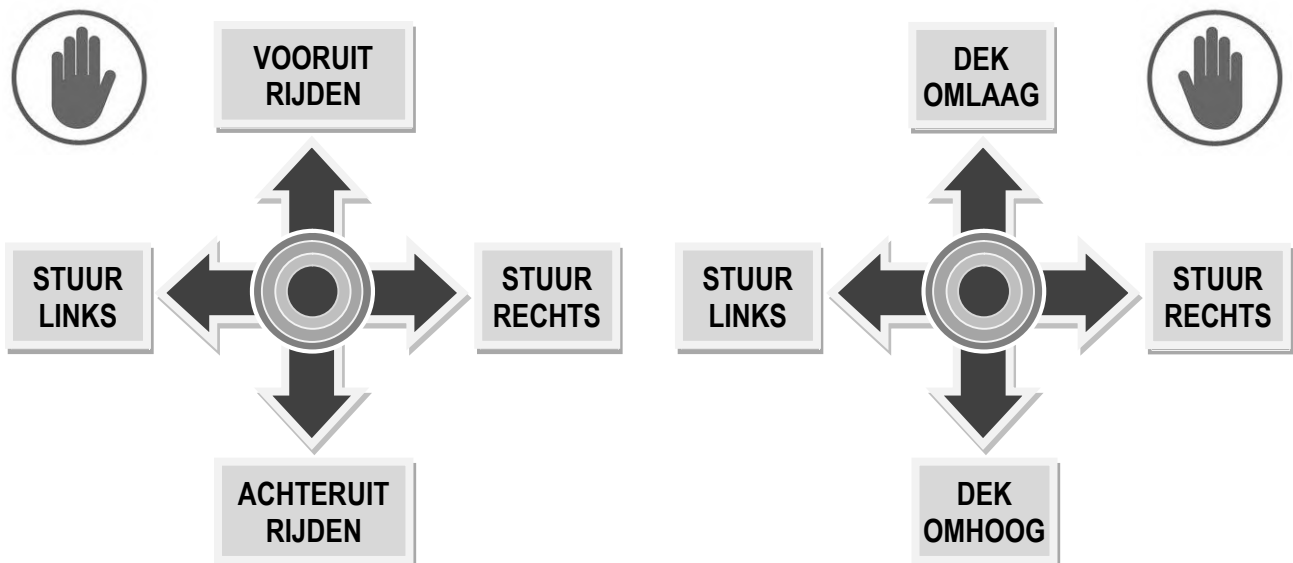

OPMERKING: De besturing kan worden bediend met behulp van hetzij de linker of de rechter joystick; als joysticks tegelijkertijd in tegengestelde richting worden bediend, heeft de rechter joystick voorrang om tegenstrijdige opdrachten te voorkomen.

## Besturingseenheid - functiebediening

### LCD-display

Rapporteert de volgende informatie;

#### Scherm 1

Rupssnelheid (kph)

Maaihoogte (mm)

Taakminuten



Taakminuten registreren alleen de huidige bedrijfsperiode; als de besturingseenheid is uitgeschakeld, wordt de meting van de taakminuten teruggezet op nul.

Druk op de **OPT**-toets  om schermen te 'wisselen'

#### Scherm 2

Vooraf ingestelde maaihoogte (mm)

Rotorrenteller Totaal

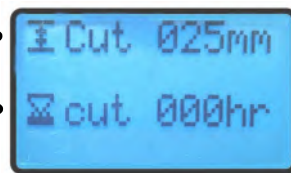

De vooraf ingestelde maaihoogte kan naar eigen voorkeur van de gebruiker worden ingesteld; deze instelling is dan de hoogte waarnaartoe het dek automatisch zal bewegen wanneer de joystick voor hoogteregeling gedurende 2 seconden wordt bediend. Blijf de joystick bedienen als u het maaidek wilt laten werken voorbij de vooraf ingestelde maaihoogte.

Bij het wijzigen van de hoogte zal het scherm na ongeveer 3 seconden de nieuwe maaihoogte weergeven.

Raadpleeg het gedeelte over maaihoogte voor meer informatie over het vooraf instellen van de maaihoogte.

### Statuslampje

Geeft de status van de afstandsbediening aan;

Brandt **GROEN** = 'CORRECT'-status.

Brandt **ROOD** = 'PROBLEEM'-status.

### Noodstopknop



**DRUK OP** knop naar beneden om 'NOODSTOP' te activeren.

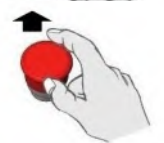

**TREK UIT** knop uit om 'NOODSTOP' te deactiveren (op de machine).

**DRAAI** knop om 'NOODSTOP' te deactiveren (op de besturingseenheid).



### Draaiknop stuurbias

Bediening voor het instellen van stuurhoekbias bij gebruik op hellende grond.



**Stuurbias links:** Draai de bedieningsknop naar links om de gewenste LH-bias te selecteren.

**Geen stuurbias:** Zet de bedieningsknop in de middenstand.

**Stuurbias rechts:** Draai de bedieningsknop naar rechts om de gewenste RH-bias te selecteren.

### Rupssnelheid (regeleenheid)

Stel de hoogste maximumsnelheidslimiet in.



**Verhoog de hoogste maximumsnelheidslimiet:** Draai de knop rechtsom.

**Verlaag de hoogste maximumsnelheidslimiet:** Draai de knop linksom.

OPMERKING: lagere maximale snelheidsinstellingen zorgen voor een proportioneel 'fijnere' snelheidsregeling.

## Rotorbedieningsschakelaar

Rotorrichting AAN- en UIT-bediening.



**AAN** : Zet de schakelaar in de 'OMHOOG'-stand om de rotor te starten.





**UIT** : Zet schakelaar in de 'OMLAAG'-stand om de rotor te 'STOPPEN'.

## Met MACHINE & AFSTANDSBEDIENING NIET GESYNCHRONISEERD

### Koppeling-toets & Venster 1 ◀▶ 2 Wissel (Synchronisatiemodus)



**Druk op**  **toets**: Koppel machine en afstandsbediening. De toeter klinkt ter bevestiging en softwareversie wordt weergegeven.

**Druk op**  **toets**: Wisselt tussen venster 1 & venster 2.

### 1) Wisselt Metrische en imperiale eenheden

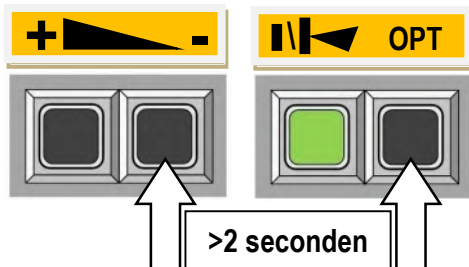

### 2) Taaktimer resetten

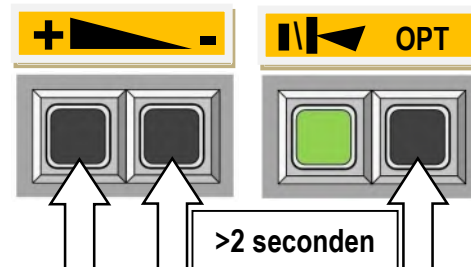

1) Houd de knop Snelheid (-) en Optie langer dan 2 seconden tegelijk ingedrukt om te wisselt tussen metrische en imperiale eenheden.

2) Houd de knop Snelheid (+) & Optie samen gedurende >2 seconden ingedrukt om de taaktimer te resetten, *taakminuten worden onderaan scherm 1 weergegeven.*

## Met MACHINE & AFSTANDSBEDIENING GESYNCHRONISEERD

### Toeter knop en bediening Vooraf ingestelde maaihoogte (Operatie modus)

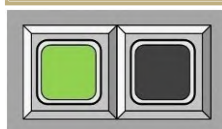

**Druk op**  **toets**: Klinkt de toeter (waarschuwing door de operatie).

**Druk op**  **toets**: Houd > 3 seconden ingedrukt om de Maaidekactuator naar de vooraf ingestelde maaihoogte te verplaatsen (ingesteld op scherm 2).

## SCHERMBEDIENING

Het bedieningspaneel bevindt zich vóór de accu's in het elektriciteitscompartiment.

**! WAARSCHUWING** Schermmfuncties zijn live en wijzigingen in sommige instellingen zullen leiden tot machineverplaatsing.

### Bedieningspaneel

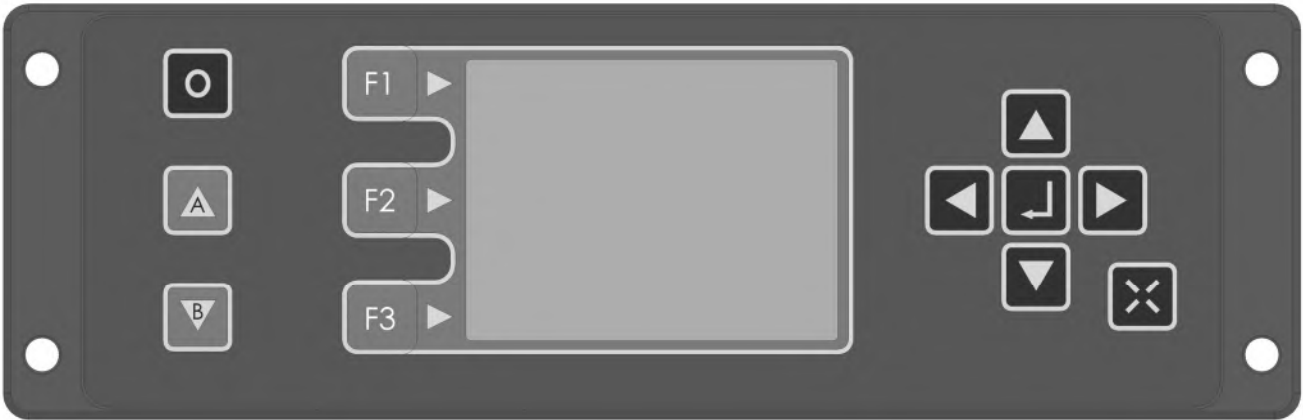

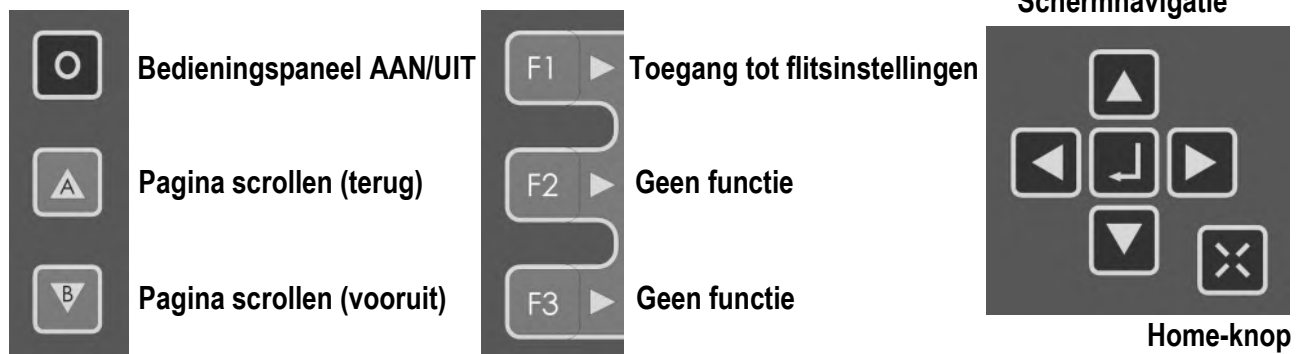

### Bedieningspaneel knoppen

Om toegang te krijgen tot systeemmenu's en functies gebruikt u de hieronder aangegeven knoppen op het bedieningspaneel;



### Activering van het bedieningspaneel

OPMERKING: De machine-isolatieschakelaar moet in de AAN-positie staan en de noodstopknop moet gedeactiveerd zijn (in de uit-positie) om het bedieningspaneel te kunnen inschakelen.

  **Houd de AAN/UIT-knop** op het bedieningspaneel ingedrukt totdat het scherm wordt ingeschakeld.



### Eerste opstartscherm

Beginscherm verschijnt met het symbool 'signaalstatus' om aan te geven dat de machine en de afstandsbediening **niet 'gekoppeld'** zijn. De claxon zal continu 'piepen' totdat de machine en de besturingseenheid 'gekoppeld' zijn. *Raadpleeg de volgende pagina voor de 'koppelprocedure'.*

 Signal Status Symbol (not paired)

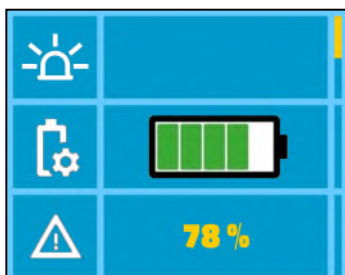

Wanneer de machine en de afstandsbediening zijn gekoppeld, wordt het scherm weergegeven zoals hier weergegeven.

◀ **Visuele indicator batterijvermogen**

◀ **Batterijniveau % Figuur**

# SYNCHRONISATIE VAN MACHINE EN AFSTANDSBESTURINGSEENHEID

## Synchronisatie van machine en afstandsbediening



Om synchronisatie van machines en afstandsbedieningen mogelijk te maken;

- **Stroomisolatieschakelaar** moet in de **AAN**-positie staan.
- **Noodstops** moeten worden **gedeactiveerd** (uit-positie).



## Koppelprocedure



Schakel de afstandsbediening 'AAN' door de schakelaar met de wijzers van de klok mee te draaien; de besturingseenheid zal een reeks 'zoemende' geluiden uitzenden en het scherm zal het symbool 'ongesynchroniseerd' weergeven.



**Aan/uit-schakelaar afstandsbediening**



**Niet-gesynchroniseerde status**



Druk op de GROENE toets aan de rechterkant van de afstandsbediening om de afstandsbediening met de machine te koppelen.

*Wanneer de synchronisatie is voltooid, zal het scherm van de afstandsbediening informatiescherm 1 weergeven.*



**Gesynchroniseerde status**

Machine is klaar voor gebruik wanneer de afstandsbediening het synchronisatiestatusscherm weergeeft.

## PRE-OPERATIONELE CONTROLES

### **WAARSCHUWING**

**Alle controles en inspecties van de machine moeten worden uitgevoerd met de machine geparkeerd op een stevige, vlakke ondergrond met de motor uitgeschakeld en de noodstop van de machine geactiveerd (Voeding UIT).**

De volgende controles moeten dagelijks worden uitgevoerd voordat de machine wordt gebruikt;

- Controleer of alle beschermkappen in goede staat zijn en op de juiste wijze zijn aangebracht.
- Controleer de bouten en moeren op stevig vastzitten en draai ze indien nodig weer vast.
- Controleer de rotoren op beschadigde of ontbrekende messen, vervang deze indien nodig voor gebruik.
- Controleer of de machine vrij is van vuil en puin.

## NOODSTOPPEN (E-STOP)



**In noodsituaties kunnen alle machinefuncties onmiddellijk worden gestopt door op een noodstopknop te drukken.**

Noodstopknoppen bevinden zich op de afstandsbediening en op de bovenkant van de machine, aan de achterkant van het elektrische compartiment.

Wanneer noodstopknop wordt ingedrukt (geactiveerd), stoppen alle machinebewegingen en -functies onmiddellijk. Wanneer een noodstopknop wordt geactiveerd, moet die knop worden gereset voordat de machine kan worden gebruikt.



### ⚠ WAARSCHUWING

De bediening van de machine mag alleen worden uitgevoerd door een verantwoordelijke persoon die het handboek heeft gelezen en vertrouwd is met de bediening van de machine en alle aspecten die verband houden met het veilige gebruik van deze apparatuur.

### ⚠ VOORZICHTIG

Het is aan te raden dat alle nieuwe operators het gebruik van de machine oefenen, zonder dat de rotoren draaien, in een veilige open ruimte om zich vertrouwd te maken met de besturing en de bewegingen van de machine.

### Vooruit & achteruit rijden

De bediening van de voor- en achterwaartse bewegingen van de machine vindt plaats met de **linker joystick** op de afstandsbedieningen;



VOORUIT  
RIJDEN



ACHTERUIT  
RIJDEN

**Duw de hendel naar voren om de machine naar voren te bewegen.**

**Trek de hendel naar achteren om de machine naar achteren te bewegen.**

De joystick werkt proportioneel; hoe verder de hendel wordt bewogen, hoe sneller de machine rijdt.

De beschikbare maximumsnelheid wordt bepaald door de stand van de draaiknop voor de rupssnelheid.



**Draai de knop linksom = verlaagt de limiet voor de maximumsnelheid**

**Draai de knop rechtsom = verhoogt de limiet voor de maximumsnelheid**

### Stuurrichting

De besturing van de beweging naar links en naar rechts van de machine wordt bediend hetzij met de **linker joystick** of **rechter joystick** op de afstandsbedieningen;

**Beweeg de linker OF rechter hendel naar links om naar links te sturen.**

**Beweeg de linker OF rechter hendel naar rechts om naar rechts te sturen.**



OPMERKING: als joysticks tegelijkertijd in tegengestelde richting worden bediend, heeft de rechter joystick voorrang.

## Stuurbias

Met de functie Stuurbias kan de machinist een 'mate van sturing' instellen voor het manoeuvreren van de machine over hellingen, het instellen en afstellen gebeurt met behulp van de draaiknop 'stuurbias';



**Draai de draaiknop naar links om de gewenste mate van stuuruitslag naar links te selecteren.**

**Draai de draaiknop naar rechts om de gewenste mate van stuuruitslag naar rechts te selecteren.**

**Plaats de draaiknop in de centrale positie om de stuurbias uit te schakelen.**

*Hoe verder de draaiknop in elke richting wordt gedraaid, hoe groter de mate van bias.*

## Werken met bias

De besturing zal nog steeds op de normale manier door de operator moeten worden bewaakt en gecontroleerd, maar de stuurcorrecties die nodig zijn om de machine te sturen, zullen sterk worden gereduceerd.

## Biasbesturing

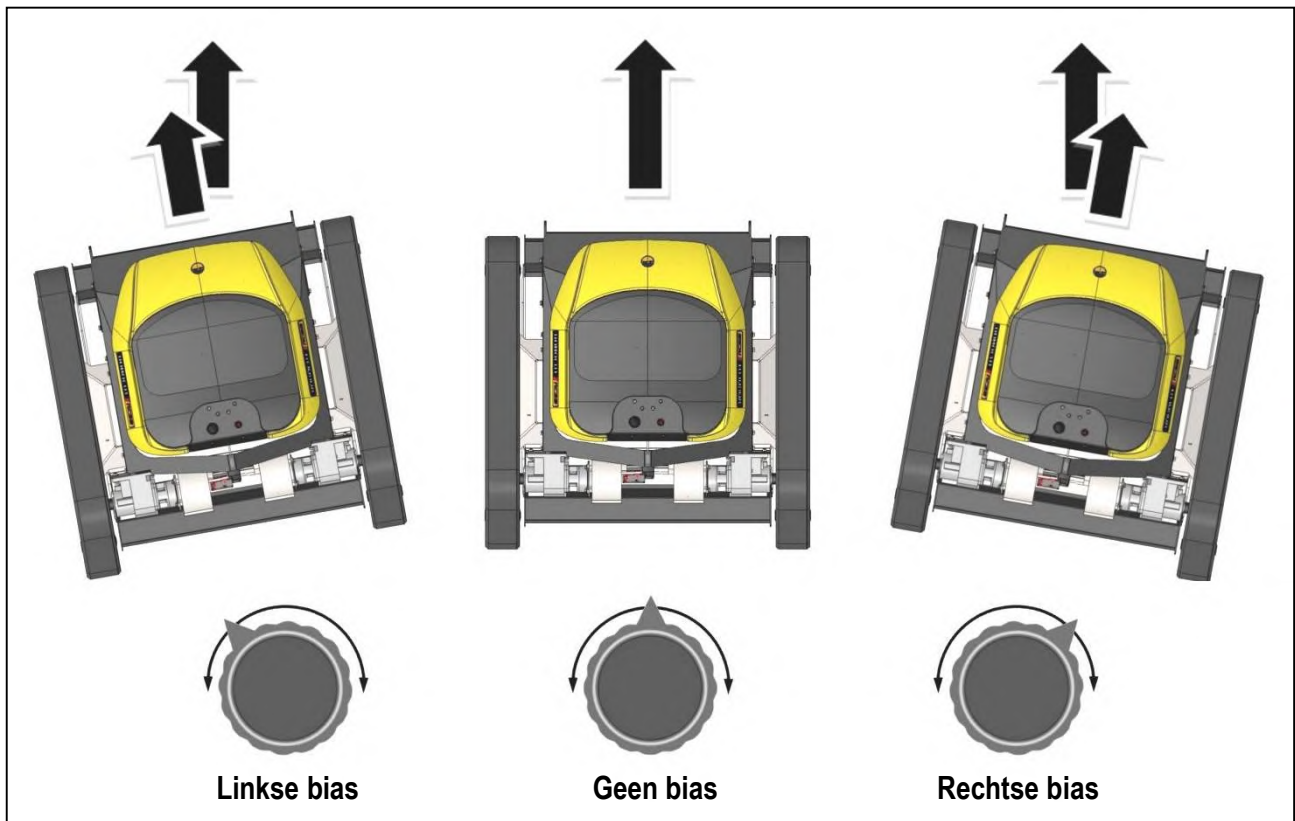

Linkse bias

Geen bias

Rechtse bias

## Maaihoogtebesturing

De hoogte van het dek wordt geregeld door de rechter joystick **naar voren en naar achteren te bewegen**;

**Beweeg de joystick naar voren om de maaihoogte te verlagen.**

**Beweeg de joystick naar achteren om de maaihoogte te verhogen.**

Als het veilig kan gebeuren, kan de maaihoogte worden aangepast terwijl de machine in beweging is.



DEK  
OMLAAG



DEK  
OMHOOG



## Maaihoogte

De machine kan worden ingesteld om op elke hoogte tussen 25 mm en 175 mm te maaien.

De geselecteerde maaihoogte moet er een zijn die de gewenste afwerking biedt. Als het materiaal dat wordt gemaaid bijzonder lang of dik is of ervoor zorgt dat de machine tijdens het werk gaat 'werken', is het raadzaam om op een hoge stand te beginnen met maaien en de hoogte geleidelijk te verminderen totdat de gewenste afwerking is bereikt.

## Voorinstelling maaihoogte

De bedieningselementen hebben een 'vooraf ingestelde' hoogte-instelling waarmee de gebruiker een standaard maaihoogte kan instellen waarnaar de machine automatisch terugkeert wanneer de joystick voor de dekbediening 2 seconden naar voren wordt gedruwd en wordt losgelaten.

## De vooraf ingestelde maaihoogte instellen

De procedure voor instellen van de vooraf ingestelde maaihoogte is als volgt:

Druk terwijl de machine draait op de knop  **OPT** op de besturingseenheid om scherm 2 weer te geven.

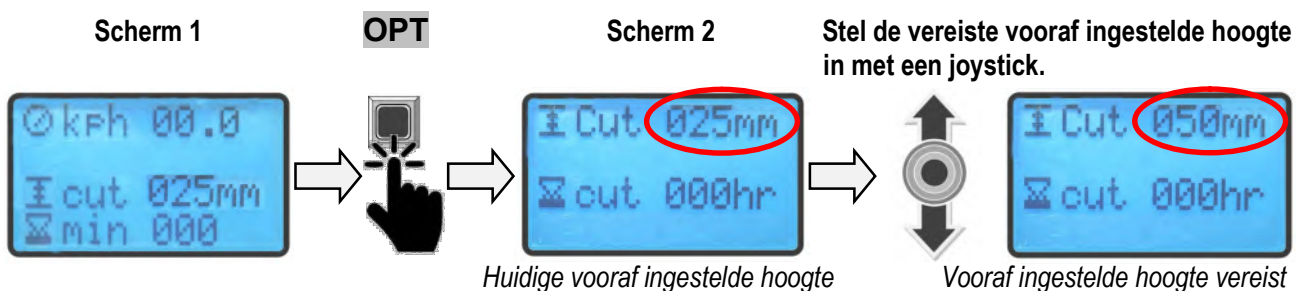

Wanneer de vereiste vooraf ingestelde hoogte wordt weergegeven, druk je op de  **OPT** -knop om terug te keren naar scherm 1.

*De vooraf ingestelde maaihoogte is nu ingesteld op de door u gekozen hoogte en behoudt die instelling totdat deze vervolgens wordt gewijzigd.*

## De vooraf ingestelde maaihoogte activeren

Om het maaidek naar de vooraf ingestelde maaihoogte te verplaatsen, ingedrukt houden de  **OPT** -knop >3 seconden ; het dek beweegt dan automatisch naar de vooraf ingestelde hoogte.

## WERKPOSITIE & AFSTAND

Bedien de machine alleen vanaf een veilige afstand en positie die een onbelemmerd zicht op de machine en het werkgebied biedt. Bij het bedienen van deze machine bent u verantwoordelijk voor uw eigen veiligheid en de veiligheid van alle anderen die het werkgebied betreden.

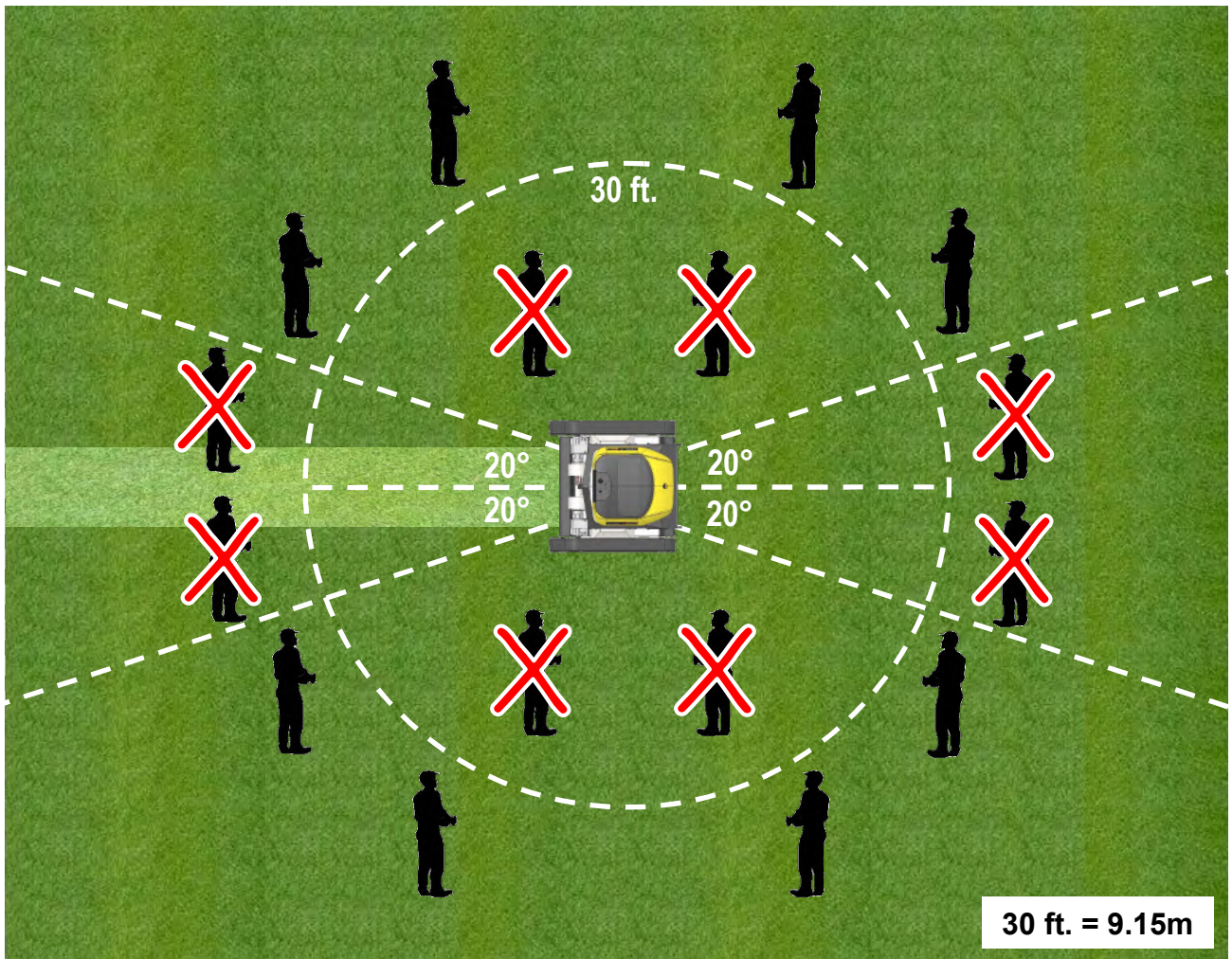

### Werken op een helling

Bij het werken op hellingen moet u niet werken vanuit een positie direct onder de machine, het is veiliger om op een geschikte plaats boven de machine te gaan staan.

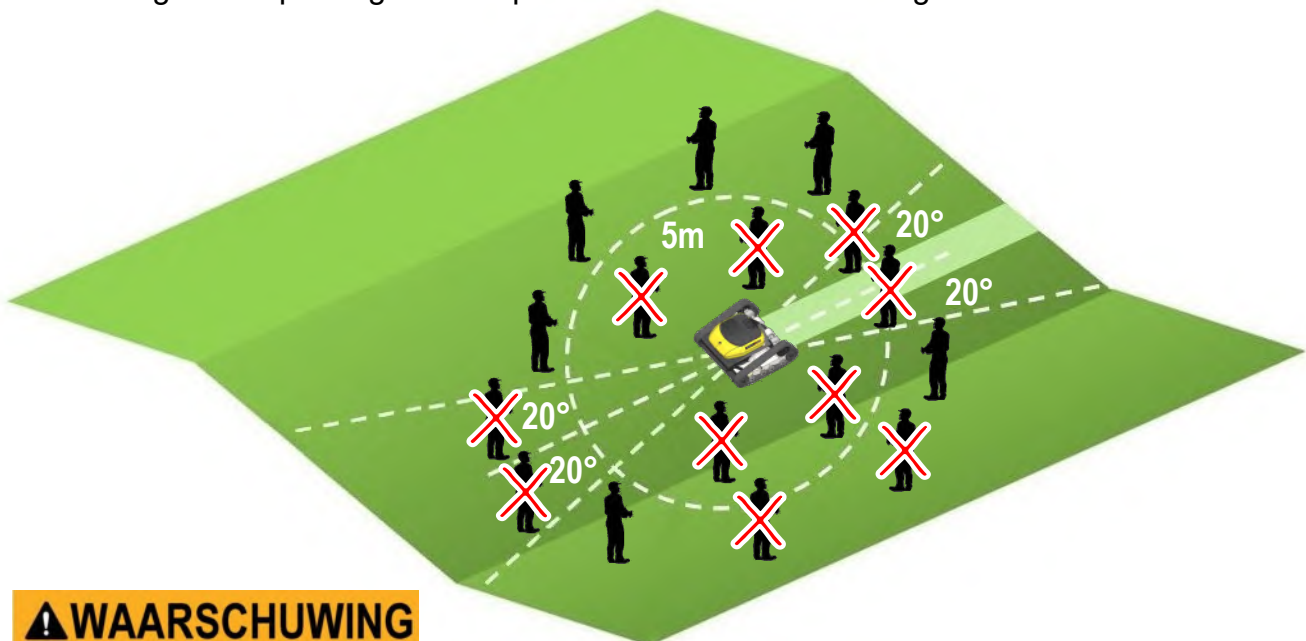

**WAARSCHUWING** Bedien de machine niet op een ondergrond of op oppervlakken die glibberig zijn.

## VOORZORGSMATREGELEN IN HET WERKGEBIED

### **WAARSCHUWING** Voorzorgsmaatregelen voor het werk en in het werkgebied

De volgende controles moeten worden uitgevoerd voordat de werkzaamheden in het werkgebied worden uitgevoerd;

- Inspecteer het werkgebied voorafgaand aan de werkzaamheden; controleer op en verwijder vreemde voorwerpen zoals grote stenen, metalen voorwerpen, draad, glas enz. die de machine kunnen beschadigen of die door de gebruikte apparatuur kunnen worden weggeslingerd. Elk onbeweeglijk voorwerp moet visueel worden gemarkeerd of vermeden.
- Zorg ervoor dat de werkzone vrij is van dieren en personen. Manoeuvreer de machine nooit in een gebied waar u de machine niet meer duidelijk kunt zien werken.
- Werk met machines alleen in materialen en onder omstandigheden die binnen de grenzen van hun mogelijkheden vallen; met een machine proberen te werken voor de verkeerde taak, of buiten zijn mogelijkheden, is zeer gevaarlijk en riskeert schade aan machineonderdelen.
- Begin bij het werken op hellingen altijd onderaan en werk omhoog.
- Rijd nooit met de machine een helling af die de mogelijkheden van de rupsen te boven gaat.
- Gebruik de machine nooit op hellingen of terreinen waar het risico op kantelen bestaat.
- Bekijk de locatie en plan het werk om te voldoen aan veilige bedieningsposities.

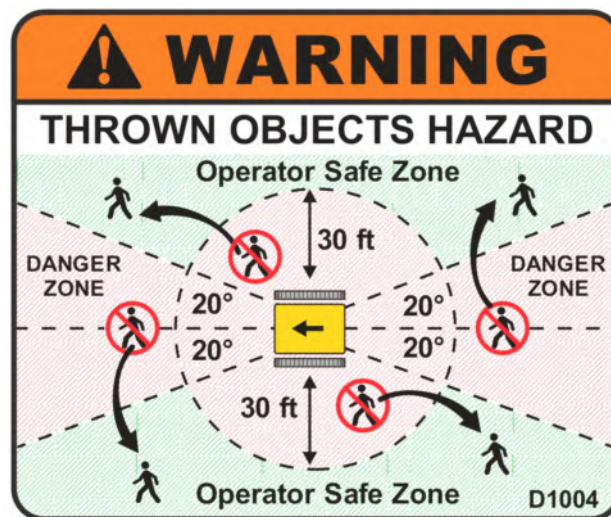



## Persoonlijke beschermingsmiddelen (PBM's)

Operators moeten geschikte veiligheidsuitrusting dragen bij het bedienen en/of onderhouden van deze machine.



### Aanbevolen veiligheidsuitrusting

- veiligheidshandschoenen
- veiligheidslaarzen
- oogbescherming
- beschermende overalls
- veiligheidshelm
- gehoorbeschermers
- stofmasker
- scheen-/kniebescherming

### Werkverlichtingsomstandigheden



#### **WAARSCHUWING**

#### **Bedien de machine nooit onder slechte verlichtingsomstandigheden**

Werk alleen onder goede verlichtingsomstandigheden; u moet te allen tijde een goed zicht hebben op de machine en het hele werkgebied. Gebruik indien nodig geschikt kunstlicht dat voldoet aan de plaatselijke regels en voorschriften.

### Brandgevaar



#### **WAARSCHUWING**

#### **Rook niet nabij de machine**

Brandstoffen, oliën en smeermiddelen zijn explosief – houd open vuur steeds uit de buurt van de machine.

### Rupsbescherming

In bepaalde rijsituaties of omstandigheden loopt de machine een verhoogd risico op schade aan rupsen en/of verlies van rupsen tijdens het manoeuvreren; de volgende adviezen moeten in acht worden genomen om dit risico te vermijden of te verminderen.

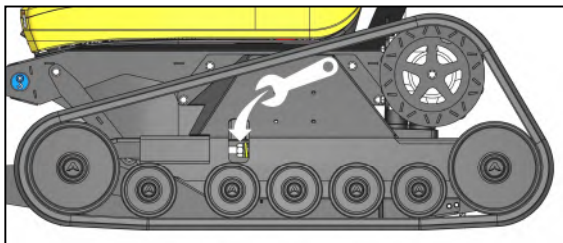

#### **Houd de rupsen te allen tijde goed gespannen**

Een verkeerde spanning van de rups verhoogt het risico op schade aan de rups of het verlies van een rups.



#### **VOORZICHTIG**

Beweeg niet langs de rand van een helling, of op oneffen ondergrond, met één rups in de horizontale positie en de andere schuin of gedeeltelijk omhoog wanneer de machine een helling van meer dan 10° heeft.

Om het risico op schade aan de rupsen te vermijden, moet u altijd beide rupsen op hetzelfde horizontale vlak laten rijden.

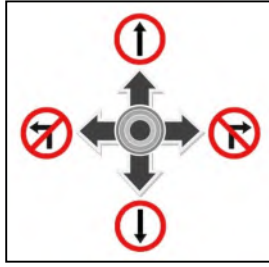
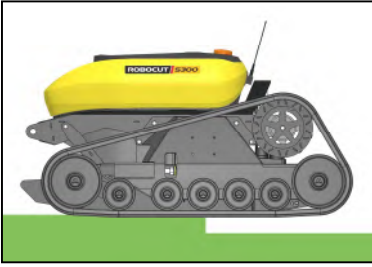

### ⚠ VOORZICHTIG

Verander niet van richting tijdens het rijden op stoepranden, rotsen of oppervlakken met aanzienlijke hoogteverschillen (*meer dan 20 cm*); beweeg in deze gevallen altijd loodrecht op de hindernissen.

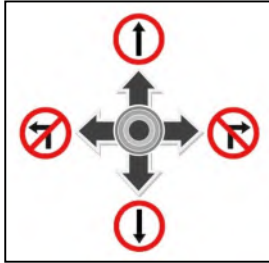

### ⚠ VOORZICHTIG

Bij het achteruitrijden naar boven mag u niet sturen als u van het vlakke oppervlak de helling op gaat; als het onvermijdelijk is, moet de manoeuvre geleidelijk worden uitgevoerd.

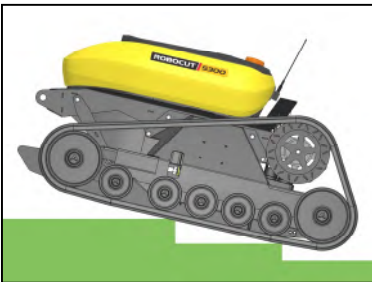

### ⚠ VOORZICHTIG

Wanneer de machine over een obstakel manoeuvreert, ontstaat er een ruimte tussen de dragende rollen en de rups - dit kan ertoe leiden dat de rups van zijn plaats komt. Dezelfde situatie kan zich in omgekeerde richting voordoen wanneer er een ruimte wordt gecreëerd tussen de dragende rol, de looprol en de rups.

Als de machine van de aanwezigheid van een beweging, bestaat het beschadigd of van zijn mogelijk het draaien van obstakel aanloopt, indien langzaam en geleidelijk gekomen van het object.

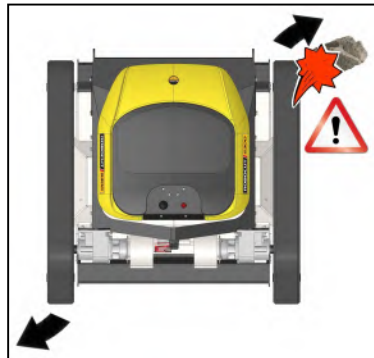

### ⚠ VOORZICHTIG

richting verandert en de rups door obstakel niet zijwaarts kan risico dat de rups wordt plaats komt; vermijd waar de machine als deze tegen een dit onvermijdelijk is, maak dan manoeuvres tot de machine vrij is

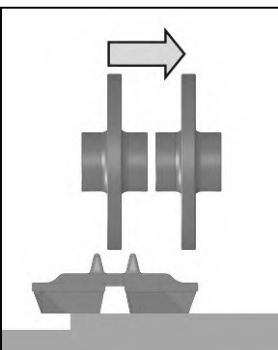

### ⚠ VOORZICHTIG

Als de machine in deze omstandigheden achteruit beweegt, bestaat het risico dat de rups van zijn plaats komt.

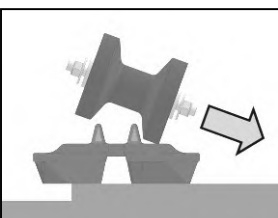

### ⚠ VOORZICHTIG

Als de machine in deze omstandigheden wordt gestuurd, zal de rups van zijn plaats komen.

## REMMEN

De machinebeweging wordt geregeld door elektrische rupsmotoren die de machine aandrijven wanneer ze elektrisch vermogen van de batterij ontvangen. De beweging wordt gestopt door de motoren 'kort te sluiten', wat een remmende werking heeft om de machine te stoppen.

Als de machine is uitgeschakeld of om welke reden dan ook uitschakelt, 'vergrendelen' de motoren de machine om deze te laten stoppen; Als de machine een helling op of af gericht is, brengt deze de machine mogelijk niet volledig tot stilstand, maar zal de wegrolsnelheid aanzienlijk worden verlaagd, waardoor de machine veilig naar de laagste punt van de helling kan 'kruipen'.

Het is belangrijk dat de machine nooit op een helling wordt geparkeerd of onbeheerd wordt achtergelaten; als de machine om welke reden dan ook op een helling moet worden gestopt, moet deze dwars over de helling worden geplaatst en indien nodig voor en achter worden geblokkeerd om ervoor te zorgen dat deze niet onder zijn eigen gewicht kan weggrollen.

### **WAARSCHUWING**

Ga nooit, en laat anderen ook nooit bergafwaarts van de machine staan wanneer deze zich op een helling bevindt.

### Slepen in noodgevallen

In een herstelsituatie waarbij de machine door een ander voertuig moet worden gesleept, moeten eerst de drie voedingskabels naar elke rupsmotor worden losgekoppeld.

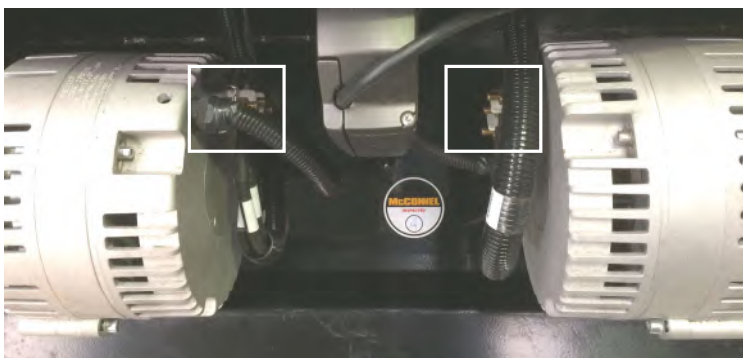

Plaats van motorvoedingskabels: de 3 voedingskabels op elke motor moeten worden losgekoppeld om te kunnen slepen. Het slepen van de machine mag alleen in een noodsituatie worden uitgevoerd. Er moet een stijve trekhaak of dissel worden gebruikt die is aangesloten op de hefpunten aan de voorkant van de machine; gebruik nooit kettingen of touwen om de machine te slepen. Als het nodig wordt geacht de machine te slepen, moeten de gesleepte afstand en de sleepsnelheid tot een absoluut minimum worden beperkt.

### **VOORZICHTIG**

Laat de machine nooit draaien als de voedingskabels van de rupsmotor niet zijn aangesloten.

### Parkeren van de machine

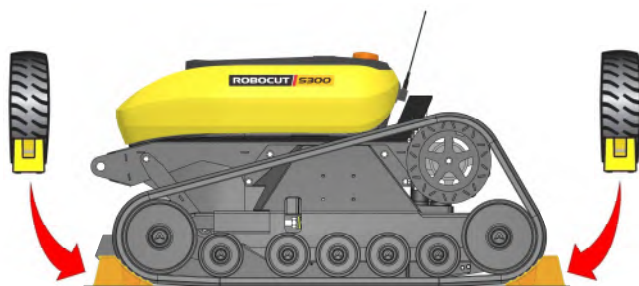

**Blokkeer de machine voor en achter wanneer hij zonder toezicht is of wordt opgeslagen**

Wanneer de machine niet wordt gebruikt, moet deze altijd op een stevige, vlakke locatie worden geparkeerd met de hoofdvoeding uitgeschakeld. Wanneer u de machine onbeheerd achterlaat of voor langdurige opslag, moet de machine voor en achter worden geblokkeerd om het risico van onbedoelde beweging te voorkomen.

De afstandsbediening moet op een andere locatie worden bewaard om de machine te beschermen tegen gebruik door onbevoegde personen.



### **⚠ WAARSCHUWING**

Controles, onderhouds- en servicetaken mogen alleen worden uitgevoerd wanneer de machine op een stevige vlakke locatie is geparkeerd.

### **⚠ WAARSCHUWING**

Probeer nooit te werken aan een machine die niet veilig is ondersteund en geblokkeerd. Gebruik alleen geschikte apparatuur voor de taak die volledig in staat is om het volledige gewicht van de machine te dragen.

### **⚠ WAARSCHUWING**

Probeer nooit te werken onder een machine die aan hijsapparatuur is opgehangen; de machine moet op een vaste positie staan en te allen tijde veilig van onderaf worden ondersteund.

### **⚠ WAARSCHUWING**

De machine moet worden uitgeschakeld en de startsleutel van de afstandsbediening moet worden verwijderd voordat u probeert onderdelen van de machine te inspecteren of eraan te werken.

### **⚠ WAARSCHUWING**

Elektrisch onderhoud en reparaties mogen alleen worden uitgevoerd door gekwalificeerde elektriciens.

## AFSTANDBATTERIJ OPLADEN

---

De afstandsbediening van de machine wordt geleverd met een reservebatterij voor gebruik als reserve. Een laadstation voor de reserveaccu van de regeleenheid is ingebouwd in de ontvangereenheid in de elektra compartiment.

Voor een ononderbroken werking kan de reserveaccu in het laadstation worden opgeborgen; dit zorgt ervoor dat hij volledig opgeladen en klaar voor gebruik blijft.



*Het laadstation levert alleen stroom aan de reservebatterij als de ontvanger wordt gevoed door de lithiumbatterijen van de machine.*

## BATTERIJEN VAN DE MACHINE OPLADEN

Vorbereidingen voor het opladen moeten worden getroffen voordat het accuvermogen een kritisch laadniveau bereikt, zodat er voldoende energiereserve is om de machine naar het transportvoertuig te rijden.

Wanneer het vermogensniveau daalt tot ongeveer 10%, schakelt het systeem de stroom naar de bladmotoren uit en wordt het resterende vermogen uitsluitend gebruikt voor het aandrijven van de rupsmotoren; op dit punt moet de machine worden teruggebracht naar het transportvoertuig.

Plan uw werk zo dat de machine zich in de buurt van het transportvoertuig bevindt wanneer het laadniveau van de accu laag wordt.

Het opladen van de machine moet worden uitgevoerd op een stevige, vlakke locatie, op een veilige locatie in de buurt van een stopcontact. Zorg ervoor dat alle kabels veilig tussen de netvoeding en de machine worden geleid en dat onbevoegde personen tijdens het opladen niet in de buurt van de machine komen.

Het laadpunt voor de lithiumbatterijen bevindt zich in het elektrische compartiment aan de linkerkant van de machine, naast de ontvangerenheid.

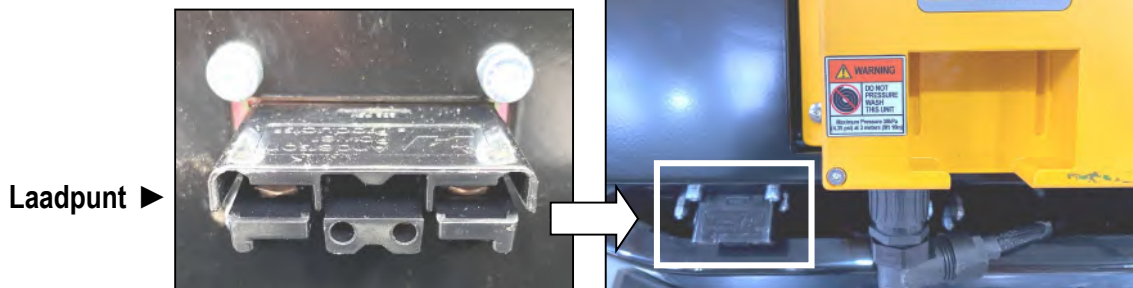

Wanneer u de oplader aansluit, moet deze eerst op het laadpunt van de machine worden aangesloten en vervolgens op een geschikt stopcontact. Volledig opladen duurt ongeveer 8 uur. Het verwijderen van de oplader is het omkeren van de aansluitprocedure.

### Werking van de batterijlader

1. Terwijl de DC-uitgangsconnector/stekker van de lader is losgekoppeld van de batterijconnector, sluit u de wisselstroomkabel van de lader aan op een geschikt stopcontact; blauwe 'AC PRESENT' LED gaat AAN.
2. Sluit de DC-uitgangsconnector/stekker van de lader aan op de batterijconnector; Wanneer de lader start, wordt dit aangegeven doordat de gele 'CHARGE STATUS' LED langzaam begint te 'knipperen'.
3. Als de oplader moet worden losgekoppeld van de accu terwijl een oplaadcyclus bezig is, koppel dan eerst het wisselstroomsnoer los van het stopcontact. Koppel de DC-uitgangsconnector/stekker van de lader niet los van de accu terwijl er een laadcyclus bezig is.
4. De laadcyclus eindigt wanneer een batterij volledig is opgeladen; gele LED gaat UIT. De vereiste oplaadtijd wordt beïnvloed door tal van factoren, waaronder de capaciteit van de accu in ampère-uur, de diepte van de ontlading, de temperatuur van de accu en de leeftijd/het gebruik van de accu.
5. Voordat u de machine bedient, koppelt u de DC-uitgangsstekker van de lader los van het aansluitpunt van de machine door de DC-uitgangsstekker stevig vast te pakken en de stekker recht uit het aansluitpunt te trekken.

Er zijn geen onderhoudstaken vereist voor de lithiumbatterijen of de batterijlader. Als er zich problemen voordoen en u vermoedt dat een van deze componenten defect of probleem is, neem dan contact op met uw plaatselijke McConnel-dealer voor advies. Probeer deze componenten niet te repareren of ermee te interfereren.



## ROTOREN & MESSEN

De machine heeft twee riemaangedreven rotoren die zijn uitgerust met sets van tegenover elkaar liggende messen die op een mesdrager zijn gemonteerd; messensets bestaan uit een snijmes en een contrames.

De 'fast-stop'-rotoren, die door de motor worden aangedreven via een elektromagnetische koppeling, zijn voor overlappend maaien verspringend op de machine gemonteerd.

### Rotoren

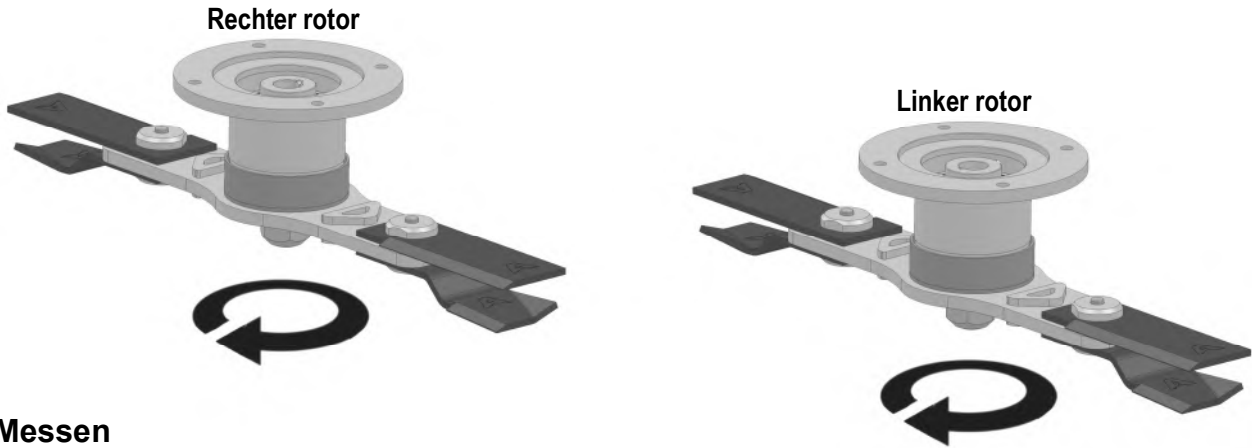

### Messen

#### ⚠ WAARSCHUWING

De motor moet worden uitgeschakeld en de startsleutel van de afstandsbediening moet worden verwijderd voordat de machine wordt geïnspecteerd of eraan wordt gewerkt.

#### ⚠ WAARSCHUWING

Bij het inspecteren van rotoren en messen moeten beschermende handschoenen worden gedragen.

Rotoren en bladen moeten dagelijks op tekenen van slijtage of schade worden geïnspecteerd; Overmatig versleten of beschadigde messen moeten worden vervangen voordat u de machine gebruikt.

### Mesvervanging

Bij het monteren van nieuwe bladen moeten ze worden vervangen in tegenover elkaar aangebrachte, op elkaar afgestemde paren om ervoor te zorgen dat de rotor in balans blijft. Messen mogen alleen worden gemonteerd zoals weergegeven in onderstaande opstelling.

Bij het vervangen van de messen moeten ook nieuwe messchroeven worden gemonteerd en geborgd met een schroefdraadborging (Loctite 242 of gelijkwaardig).



**Benodigd gereedschap;** 8 mm inbusleutel, 36 mm sleutel.



Bladregeling

#### Pasmoer

(Onderdeelnr. 4009114.02)

#### Contrames

(Onderdeelnr. 4009026)

#### Snijmes

(Onderdeelnr. 4009029)

#### Pasring

(Onderdeelnr. 4009114.01)

#### Inbusbout

(Onderdeelnr. 94431030)

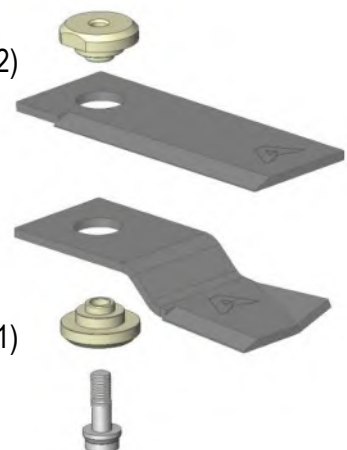

#### ⚠ VOORZICHTIG

Messen mogen alleen worden gemonteerd zoals in de bovenstaande opstelling aangegeven.

## RUPSEN

### Rupsvervangning

Rupsen moeten worden vervangen als de loopvlakken erg versleten zijn, of eerder als er grote sneden, scheuren of beschadigingen zijn die het veilige gebruik kunnen beïnvloeden.

**⚠ WAARSCHUWING** Probeer nooit aan een machine te werken die niet veilig is ondersteund en geblokkeerd. Gebruik alleen geschikte apparatuur voor de taak die volledig in staat is om het volledige gewicht van de machine te dragen.

**⚠ WAARSCHUWING** Zorg ervoor dat er altijd geschikte veiligheidsuitrusting wordt gedragen bij het uitvoeren van onderhoudstaken. Pas op, er is 'beklemmingsrisico' bij het werken aan rupsonderdelen - *houd de handen vrij van risicogebieden.*



**Benodigd gereedschap;** 22 mm, 24 mm en 36 mm sleutel, koevoet.

### Procedure voor het verwijderen van rupsen

Hef de machine van de grond tot een hoogte van ongeveer 30-40 cm; *zorg ervoor dat de machine stabiel is en voldoende ondersteund wordt.*

Reinig de onderdelen van het onderstel en de omgeving van de machine voordat u onderhoud aan deze onderdelen van de machine uitvoert.

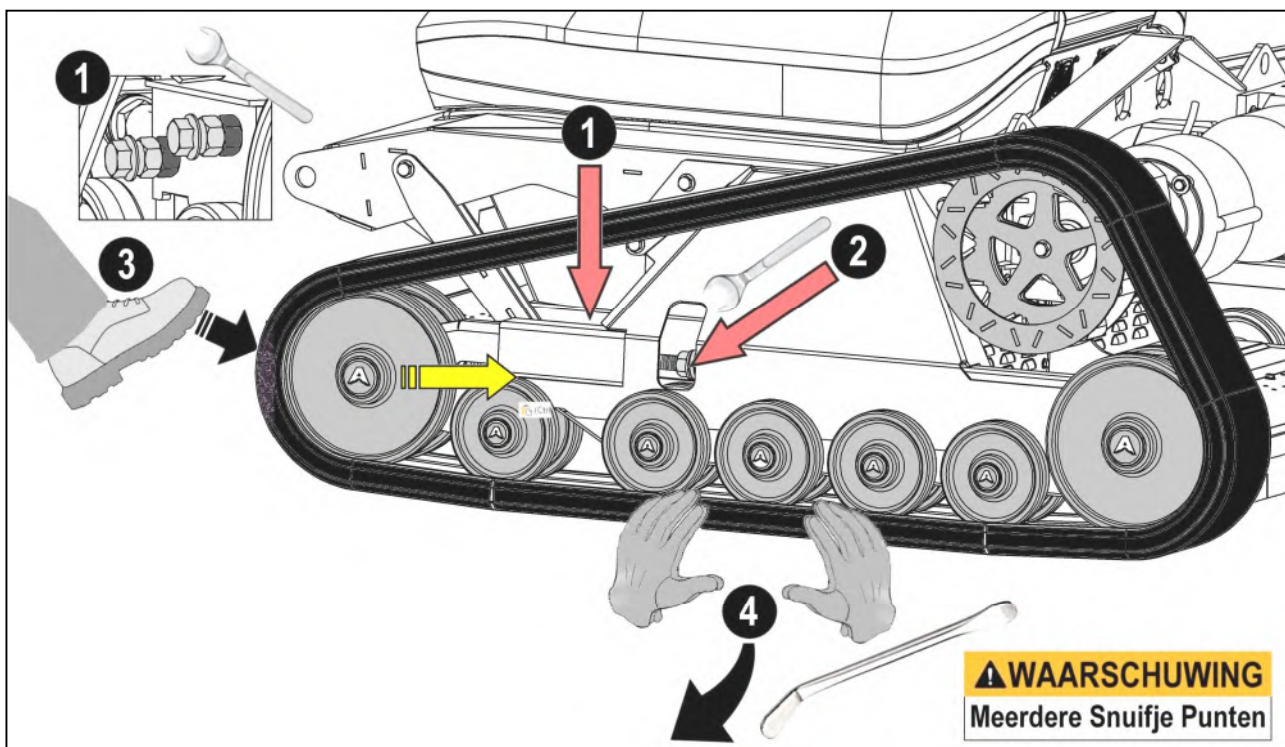

- 1) Draai de 24 mm klembouten (x2) aan de binnenkant van het landingsgestel los.
- 2) Draai de 36 mm spanmoer van de rupsband los om de spanning volledig los te laten.
- 3) Comprimeer spanningseenheid; dit kan worden gedaan door met uw voet de rupsband en de tussenrol naar achteren te duwen.
- 4) Trek de rupsband naar beneden en naar buiten in het midden van de onderste baan om hem uit zijn zitting te trekken, gebruik een hendel tussen de rupsband en de tussenrol totdat de rupsband vrij genoeg is om te worden verwijderd. Houd handen en vingers uit de buurt van de rollen om letsel te voorkomen!!

**Rupsen zijn zware voorwerpen; blijf uit de buurt van de rups als deze op de grond valt.**

## Procedure voor het aanbrengen van rupsen

Installatie van een rups is in feite een omkering van de verwijderingsprocedure, wanneer de rups is geïnstalleerd, moet hij correct volgens de onderstaande instelgegevens worden gespannen; wanneer de spanning is ingesteld, zet u de spanner vast door de 24 mm klembouten (x2) op het binnenste landingsgestel weer vast te draaien.

### Instellen rupsspanning

De spanning van de rupsbanden wordt ingesteld met behulp van zware drukveren. Om ervoor te zorgen dat de juiste spanning wordt uitgeoefend, draait u de klembouten en borgmoeren los voordat u de spanmoer draait om de veer samen te drukken; de juiste spanning wordt bereikt wanneer de ring van de spanrol in contact komt met de gevouwen stalen plaat waarin de veer is ondergebracht (zie onderstaande afbeelding). Wanneer de spanning van de rupsband correct is ingesteld, draai dan de klembouten en borgmoeren weer vast.

Rupsspanner

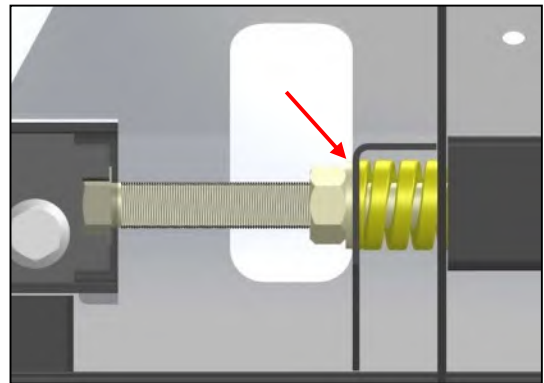
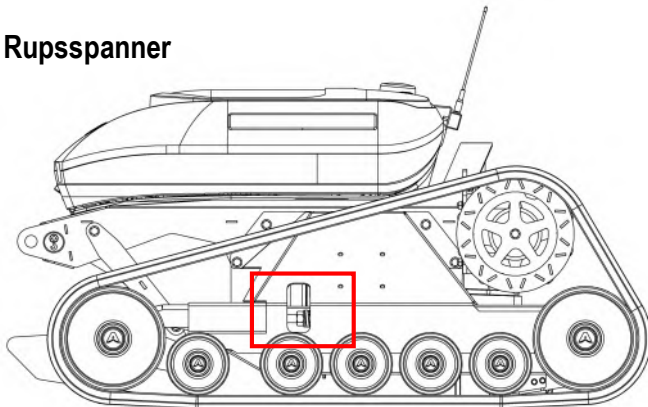

**Draai de spanmoer vast totdat de onderlegging in direct contact staat met de veerbehuizingsplaat.**

*OPMERKING: De spanveer is aan de buitenkant niet zichtbaar, de veerbehuizingsplaat bevindt zich direct in lijn met de achterrand van het toegangsgat.*

### Rupsspanningscontrole

Rupsen moeten worden nagespannen na de eerste 2 uur werk met een nieuwe machine en daarna jaarlijks.

Als de machine voor lange tijd wordt gestald, wordt aangeraden de spanners 'los te maken' om de rubberen rupsbanden te ontspannen; Rups moeten voor het volgende gebruik opnieuw worden gespannen.



## INVERTER KOELVENTILATOREN

Machines zijn uitgerust met 4 koelventilatoren aan de voor- en achterkant van de machine; de functie van de ventilatoren is om extra koeling te bieden aan de koellichamen voor spooromvormers en rotormotoren/omvormers door lucht in de machine te zuigen.

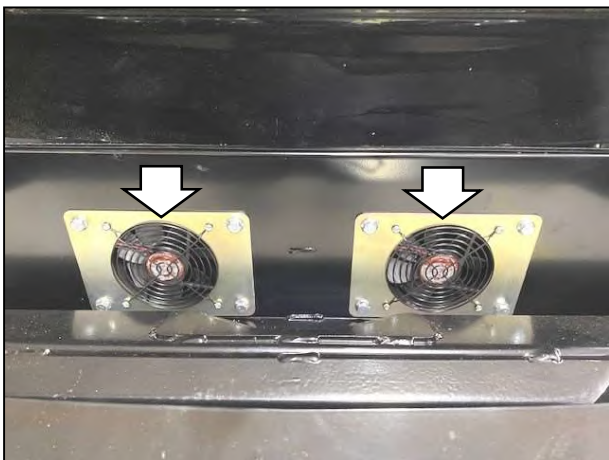

Voorste inverterventilatoren

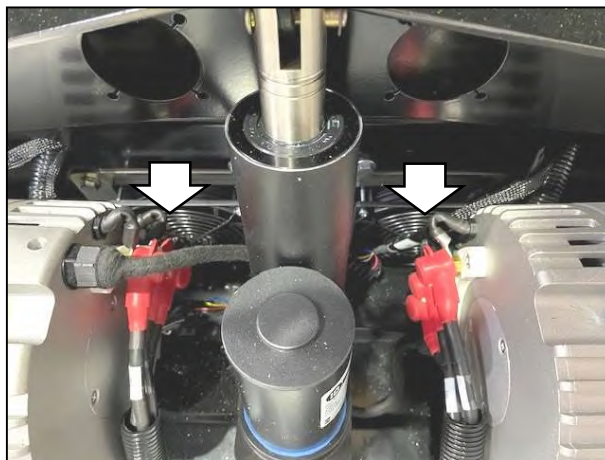

Achterste inverterventilatoren

Tijdens normale werking kan zich in het gebied tussen de montageplaat van de ventilator en het koellichaam een opeenhoping van snijafval en stof ophopen, waardoor de effectiviteit van de ventilatoren kan verminderen of in extreme gevallen de luchtstroom kan worden geblokkeerd. Om maximale koeling te garanderen, moet dit gebied maandelijks worden geïnspecteerd en schoongemaakt als onderdeel van een regelmatige onderhoudsprocedure of eerder als de omvormer oververhit raakt.

### Reiniging van de koelventilator



**Benodigd gereedschap;** 13 mm sleutel of dopsleutel, zachte borstel..

### Reinigingsprocedure

Verwijder de M8-bouten (x4) waarmee de montageplaat van de ventilator aan het chassis is bevestigd en verwijder de unit, waarbij u erop let dat u de bedrading van de ventilator niet beschadigt.

Als de montageplaat vrij is van het chassis, komt het gebied achter de ventilatoren vrij, waardoor er toegang is om opgehoopt vuil te verwijderen. De ventilatoren moeten zorgvuldig worden gereinigd terwijl ze worden blootgesteld met een zachte borstel om opgehoopt stof te verwijderen.

Wanneer het gebied grondig is schoongemaakt, kan de montageplaat worden teruggeplaatst en vastgezet met de 4 eerder verwijderde bouten.

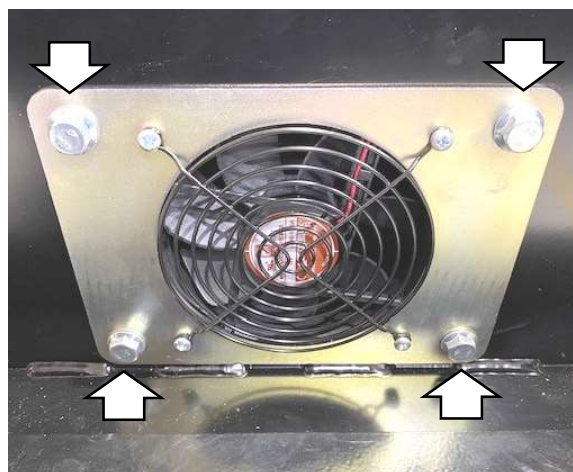

## ZEKERINGEN

### Locatie zekeringkast



### Identificatie van zekeringen

40A	MAIN SUPPLY
30A	GEN 4
1A	FANS
15A	DECK HEIGHT
10A	PLC OUTPUT
2A	PLC SUPPLY
5A	AUTOTRIM
2A	INCLINOMETER
2A	RECEIVER
	SPARE

1291493

## SERVICESHEMA

### Standaard onderhoudsschema

Onderhoudstaak / Frequentie	10 uur (Dagelijks)	25 uur	100 uur	500 uur (Jaarlijks)	1500 uur
Controleer de staat van het mes	•				
Controleer de staat van het spoor	•				
Controleer of de mesbouten vast nauw	•				
Verwijder ophopingen van snijresten	•				
Spoorspanning controleren en/of aanpassen		•			
Inverterventilatoren inspecteren en reinigen		•			

## REINIGING & OPSLAG

### Het schoonmaken van de machine

Het wordt aanbevolen om de machine dagelijks schoon te maken met een luchtslang en/of zachte borstel om stof en vuil te verwijderen. Veeg indien nodig de externe oppervlakken voorzichtig af met een vochtige doek. Zorg ervoor dat er geen water in contact komt met elektrische componenten.



Gebruik **GEEN** hogedrukreiniger of slang om de machine te reinigen.

### Machine-opslag.

Bewaar de machine in een veilige, schone omgeving waar deze beschermd is tegen de elementen. De afstandsbediening moet op een aparte, veilige locatie worden bewaard om het risico van ongeoorloofd gebruik te voorkomen. Zorg ervoor dat noodstops zijn geactiveerd en dat de isolatieschakelaar tijdens opslag in de UIT-positie staat.

## PROBLEEMOPLOSSING

<b>PROBLEEM</b>	<b>OORZAAK</b>	<b>OPLOSSING</b>
<b>Rotoren draaien niet</b>	Blad geblokkeerd	Hef blokkage op
<b>Rupsen werken niet</b>	Rupsen geblokkeerd Bedrading rupsmotor kapot  Borstels van rupsmotor versleten  Borstels van dynamo versleten	Hef rupsblokkage op  Controleer bedrading naar motoren  Controleer / vervang borstels  Controleer / vervang borstels
<b>Rupsen lopen te traag</b>	Rupsen worden gehinderd door residuen of vreemde voorwerpen  Borstels van rupsmotor versleten	Verwijder residu of vreemde voorwerpen van rupsen  Controleer / vervang borstels
<b>Dek gaat niet omhoog / omlaag</b>	Vreemd voorwerp op / onder dek  Storing van de bedrading van de lineaire actuator  Lineaire actuator kapot Afstandsschakelaar defect  Dekactuator defect	Verwijder vreemde voorwerpen  Controleer / vervang bedrading  Repareer of vervang actuator  Testen en vervangen als het defect is  Testen en vervangen als het defect is
<b>Verlies van radiosignaal</b>	Excessieve afstand tussen afstandsbediening en machine  Signaalinterferentie veroorzaakt door elektriciteitsleidingen of elektrische bronnen  Antenne beschadigd of defect  Antennebedrading beschadigd/defect	Verminder werkafstand - werk in het machinebereik  Vermijd gebruik in de buurt van bronnen van elektrische interferentie  Antenne vervangen  Vervang de antennebedrading
<b>Excessieve trilling</b>	Bevestigingen los of ontbrekend  Rotoronbalans wegens beschadigde of ontbrekende messen  Versleten of beschadigd lager	Trek aan / vervang bevestigingen  Controleer rotoren op beschadigde onderdelen of ontbrekende messen  Vervang het defecte lager





McConnel Limited, Temeside Works, Ludlow, Shropshire SY8 1JL. England.  
Telephone: 01584 873131. Facsimile: 01584 876463. [www.mcconnel.com](http://www.mcconnel.com)