

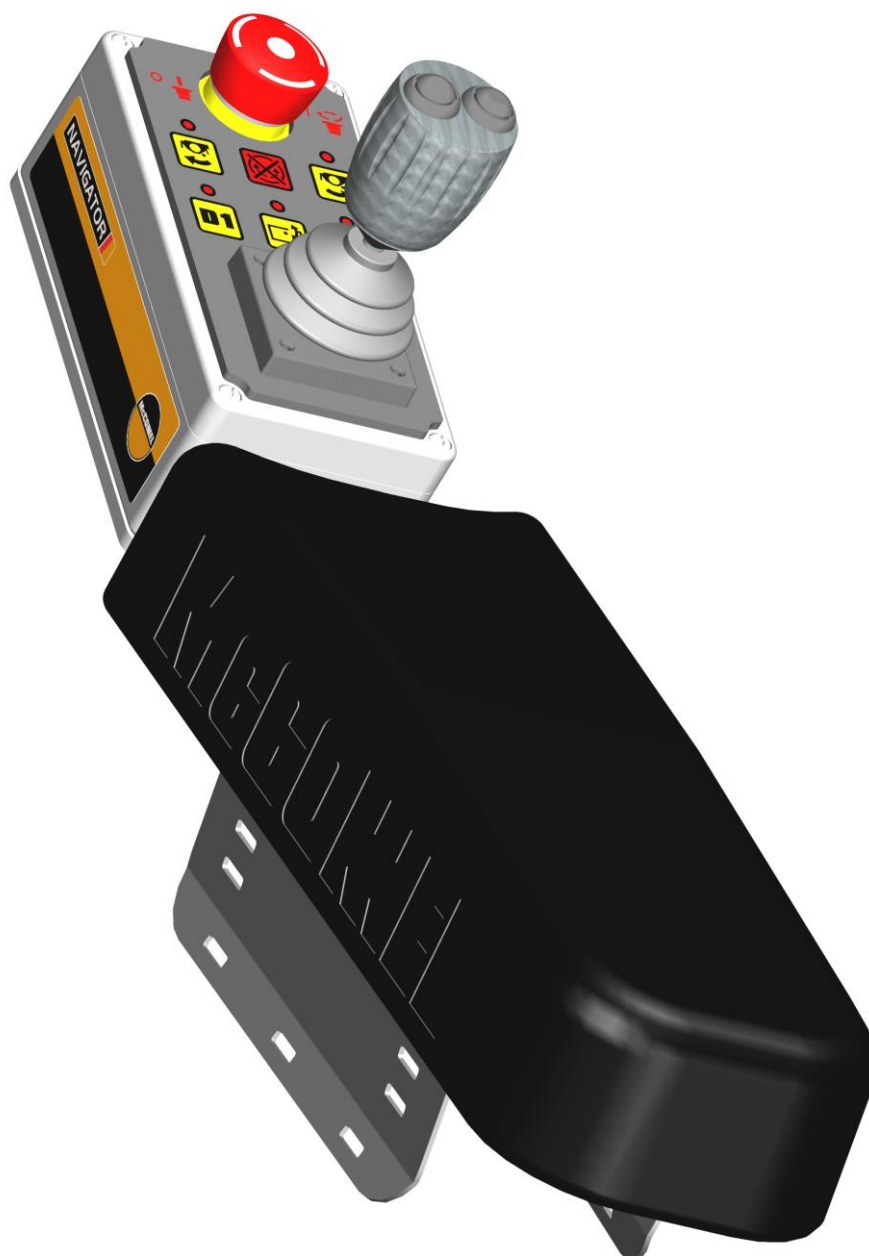

CONTROLES DE NAVIGATOR

Operación Manual





Por seguridad y rendimiento...

SIEMPRE LEA EL LIBRO PRIMERO



Este manual debe leerse junto con el manual de la máquina.

McCONEL LIMITED

**Temeside Works
Ludlow
Shropshire
Inglaterra**

**Teléfono: +44 (0)1584 873131
www.mcconnel.com**

POLÍTICA DE GARANTÍA

REGISTRO DE LA GARANTÍA

El distribuidor debe registrar todas las máquinas en McConnel Limited antes de su entrega al usuario final. Tras la recepción del producto es responsabilidad del comprador comprobar que la verificación del registro de la garantía del manual del operador haya sido rellenada por el distribuidor.

1. GARANTÍAS LIMITADAS

- 1.01. *Todas las máquinas montadas suministradas por McConnel Limited cuentan con una garantía que cubre los defectos de los materiales y de la fabricación, desde la fecha de venta al comprador original, por un periodo de doce (12) meses, a menos que se especifique un plazo distinto.
Todas las máquinas autopropulsadas suministradas por McConnel Limited cuentan con una garantía que cubre los defectos de los materiales y de la fabricación, desde la fecha de venta al comprador original, por un periodo de doce (12) meses o de 1 500 horas. La garantía del motor será la del fabricante de esta unidad.*
- 1.02. *Todos los recambios suministrados por McConnel Limited y adquiridos por el usuario final cuentan con una garantía que cubre los defectos de los materiales y de la fabricación, desde la fecha de venta al comprador original, por un periodo de seis (6) meses. Todas las reclamaciones de garantía relativas a piezas deben ir acompañadas de una copia de la factura de la pieza correspondiente expedida al usuario final. No tendremos en consideración reclamaciones que no cuenten con dicha factura de venta.*
- 1.03. *La garantía que ofrece McConnel Limited se limita a resolver el problema de la pieza o piezas mediante reparación o sustitución si tras su estudio en fábrica se estima que es defectuosa tras un uso o servicio normal, por causas atribuibles a defectos del material o de la fabricación. Las piezas deben devolverse al completo, sin haber sido desmontadas previamente. Embale convenientemente el componente o componentes para evitar cualquier deterioro durante el transporte. Se debe vaciar el aceite de todas las lumbreras de los equipos hidráulicos y colocar un tapón firme para evitar vertidos o el ingreso de cuerpos extraños. Hay ciertos componentes, por ejemplo, los equipos eléctricos, a cuyo embalaje se debe prestar especial atención para evitar deterioro en el transporte.*
- 1.04. *Esta garantía no cubre ningún producto en el que se haya retirado o alterado la placa de número de serie de McConnel Limited.*
- 1.05. *La política de garantía es válida para máquinas registradas conforme a las condiciones detalladas y siempre que no hayan transcurrido más de 24 meses desde la compra original de la máquina, es decir, desde la fecha de la factura original de McConnel Limited.
Las máquinas que hayan estado en stock durante más de 24 meses no podrán ser registradas para la garantía.*
- 1.06. *Esta garantía no es aplicable a las piezas del producto que hayan sido objeto de un uso indebido o anormal, negligencia, alteración, modificación, montaje de recambios no originales, daño por accidente o daño causado por el contacto con líneas eléctricas aéreas, daño causado por objetos extraños (por ejemplo, piedras, hierro, material que no sea vegetación), avería debida a la falta de mantenimiento, uso de aceite o lubricante incorrecto, contaminación del aceite, o cuya vida útil haya llegado a su fin. Esta garantía no cubre los artículos fungibles, tales como palas, correas, revestimientos de embragues, filtros, mayales, conjuntos de guardabarros, patines, piezas de trabajo de suelo, escudos, guardas, placas de desgaste, neumáticos u orugas.*
- 1.07. *Las reparaciones provisionales y sus perjuicios indirectos, es decir, el aceite, el tiempo de inactividad y las piezas relacionadas, quedan expresamente excluidos de la garantía.*
- 1.08. *La garantía de las mangueras se limita a doce (12) meses y no incluye las mangueras que hayan sufrido daños externos. Solamente se pueden devolver bajo garantía mangueras completas; cualquier manguera que se haya cortado o reparado será rechazada.*

- 1.09. *Se deben reparar las máquinas inmediatamente cuando surja un problema. El uso de la máquina después de que surja un problema puede ocasionar otras averías en componentes de las que McConnell Limited no se hará responsable, y además puede afectar a la seguridad.*
- 1.10. *Si se utilizara un recambio no original de McConnell Limited para realizar una reparación en circunstancias excepcionales la garantía cubriría como máximo el reembolso del recambio original de McConnell Limited al precio normal de distribuidor.*
- 1.11. *Excepto en las condiciones dispuestas en el presente documento, ningún empleado, representante, distribuidor u otra persona está autorizado a expedir garantía alguna, de ninguna naturaleza en nombre de McConnell Limited.*
- 1.12. *Para periodos de garantía de la máquina de más de doce (12) meses se aplicarán las siguientes exclusiones adicionales:*
 - 1.12.1. *Mangueras, tuberías expuestas y respiraderos de depósitos hidráulicos.*
 - 1.12.2. *Filtros.*
 - 1.12.3. *Montajes de goma.*
 - 1.12.4. *Cableado eléctrico externo.*
 - 1.12.5. *Cojinetes y juntas.*
 - 1.12.6. *Cables externos, bielas y brazos de articulaciones.*
 - 1.12.7. *Conexiones sueltas o corroídas, unidades de faros e iluminación, LED.*
 - 1.12.8. *Equipos y artículos para facilitar la comodidad como el asiento del operador, la ventilación y los equipos de audio.*
- 1.13. *Todos los trabajos de mantenimiento, en particular los cambios de filtro se deben llevar a cabo de acuerdo con el programa de mantenimiento del fabricante, de lo contrario se anulará la garantía. En caso de reclamación, se podrá exigir evidencia de los trabajos de mantenimiento realizados.*
- 1.14. *Quedan excluidas de la garantía las reparaciones adicionales o repetidas a causa de un diagnóstico erróneo o de una reparación previa deficiente.*

NB: La garantía se invalidará si se montan o se usan recambios no originales. El uso de recambios no originales puede perjudicar seriamente el rendimiento y la seguridad de la máquina. McConnell Limited no se hace responsable de las averías o problemas de seguridad que surjan debido a la utilización de recambios no originales.

2. SOLUCIONES Y PROCEDIMIENTOS

- 2.01. *La garantía no tendrá validez hasta que el distribuidor registre la máquina a través del sitio web de McConnell Limited y confirme el registro al comprador rellenando el formulario de confirmación del manual del operador.*
- 2.02. *Las averías se deben notificar a un distribuidor de McConnell autorizado en cuanto surjan. El uso de la máquina después de que surja una avería puede ocasionar otras averías en componentes de las que McConnell Limited no se hará responsable.*
- 2.03. *Las reparaciones deben llevarse a cabo en un plazo de dos (2) días tras haber aparecido la avería. Las reclamaciones presentadas por reparaciones llevadas a cabo más de dos (2) semanas tras la aparición de la avería o más dos (2) días después de que las piezas fueran suministradas serán rechazadas, a menos que el retraso haya sido autorizado por McConnell Limited. Téngase en cuenta que el hecho de que el cliente no libere la máquina para ser reparada no se aceptará como causa del retraso de la reparación o del envío de la reclamación de garantía.*
- 2.04. *Todas las reclamaciones deben presentarse a través de un servicio técnico autorizado de McConnell Limited, en un plazo de treinta (30) días desde la fecha de reparación.*
- 2.05. *Tras estudiar la reclamación y las piezas McConnell Limited abonará, a su discreción, por cualquier reclamación válida el coste facturado de las piezas suministradas por McConnell Limited y, si procede, una compensación adecuada por mano de obra y kilometraje.*
- 2.06. *La presentación de una reclamación no es una garantía de pago.*
- 2.07. *Todas las decisiones tomadas por McConnell Limited serán irrevocables.*

3. LIMITACIÓN DE RESPONSABILIDAD

- 3.01. *McConnel Limited declina ofertar ninguna garantía (con excepción de lo establecido en el presente documento) implícita o explícita relativa al producto, incluidas, sin excluir otras, la comerciabilidad y la idoneidad para un uso determinado.*
- 3.02. *McConnel Limited no ofrece ninguna garantía en cuanto a diseño, aptitud, capacidad o idoneidad para el uso del producto.*
- 3.03. *Salvo lo dispuesto en el presente documento, McConnel Limited no tendrá ninguna obligación ni responsabilidad ante el comprador o cualquier otra persona o entidad por cualquier responsabilidad, pérdida o daño causado o presuntamente causado directa o indirectamente por el producto, incluidos, sin excluir otros, daños incidentales, consecuenciales, especiales o indirectos resultantes del uso o de la explotación del producto o de cualquier incumplimiento de esta garantía. A pesar de las limitaciones y garantías expuestas anteriormente, la responsabilidad del fabricante por daños y perjuicios al comprador u otras personas no excederá el precio del producto.*
- 3.04. *No se podrá interponer ninguna acción legal que surja de un supuesto incumplimiento de esta garantía o transacción bajo esta garantía una vez transcurrido más de un (1) año de que se haya producido la causa de la actuación.*

4. VARIOS

- 4.01. *McConnel Limited podrá renunciar a la exigencia del cumplimiento de cualquiera de las condiciones de esta garantía limitada, sin que esta renuncia conlleve la exención del cumplimiento de cualquier otra condición.*
- 4.02. *Si alguna disposición de la presente garantía limitada violara alguna ley aplicable y fuera invalidada, la anulación de dicha disposición no invalidaría las demás disposiciones del presente documento.*
- 4.03. *La ley aplicable puede proporcionar al comprador derechos y ventajas adicionales a los previstos en el presente documento.*

McConnel Limited

CONTENIDOS

Identificación de Controles.....	1
Controles de Operación del Brazo.....	2
Botones de Control de Teclado	3
Operación de Flotación.....	4
Funcionamiento del Rotor.....	5

CONTROLES DE NAVIGATOR

Identificación de Controles

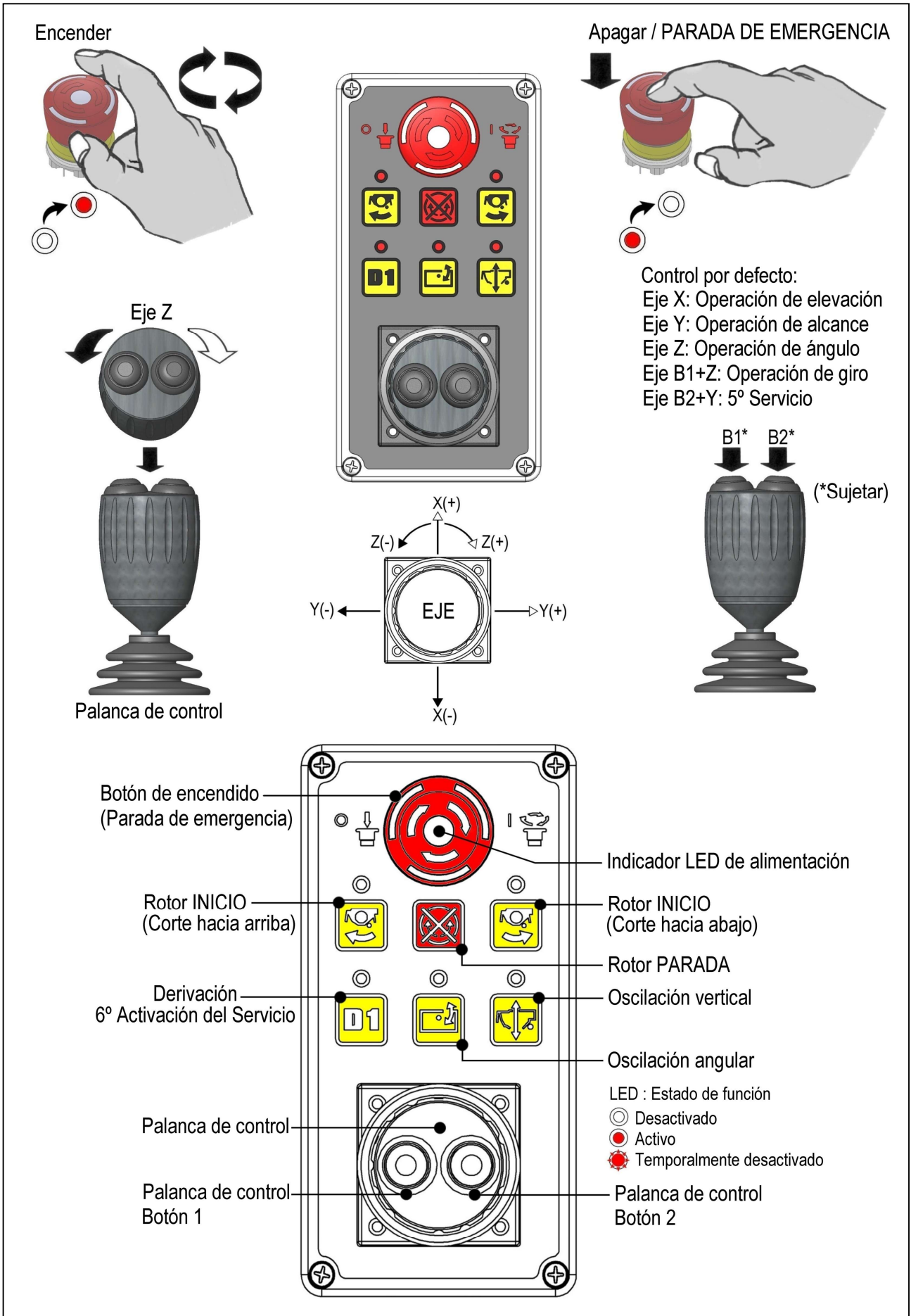



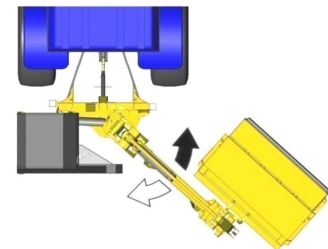
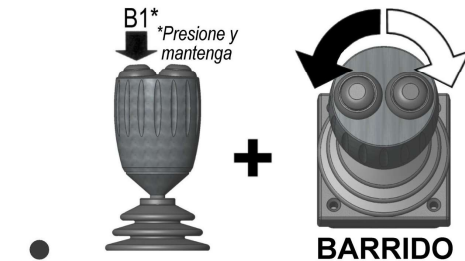
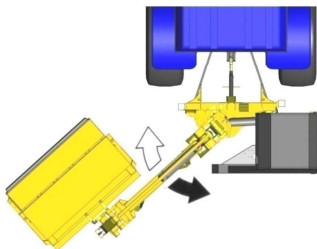
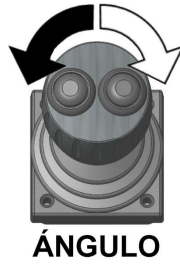
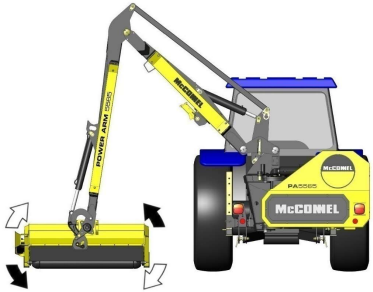
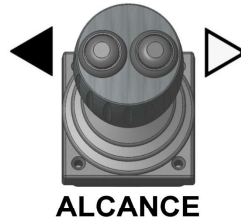
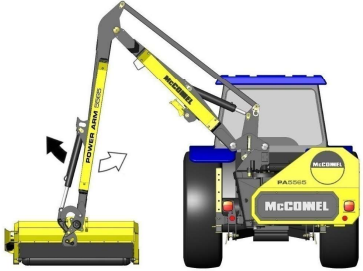
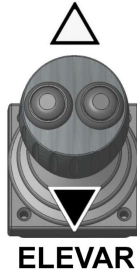
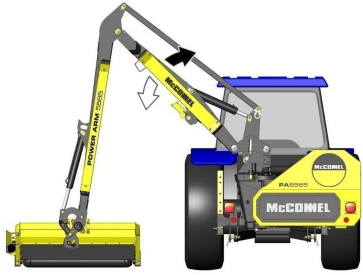



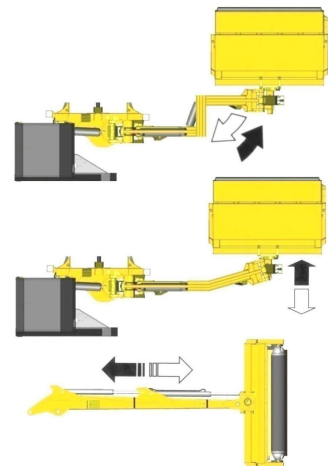
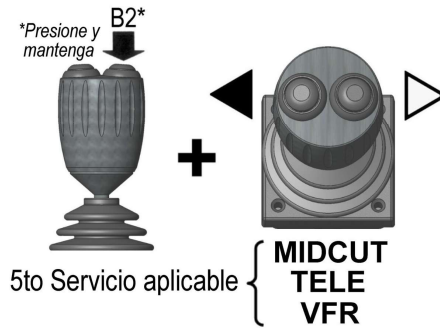
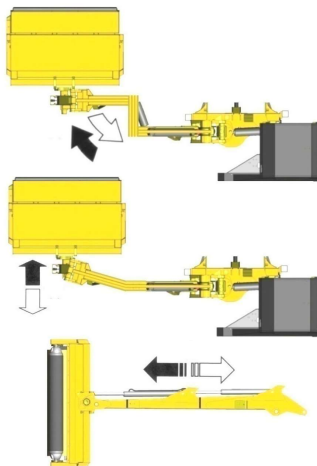

Controles de Operación del Brazo



 El reinicio automático debe estar APAGADO para permitir la función Barrido



Botones de Control de Teclado

Botón	Función	Operación de control
	Flotación angular EN/APAGADO	Al presionar el botón, se activará o desactivará la función de ángulo flotante.
	Flotador de elevación EN/APAGADO	Al presionar el botón, la función de elevación flotante se activará o desactivará.
	Rotor INICIO (Corte hacia arriba).	Presione para iniciar el rotor en dirección cuesta arriba. <i>Retraso de 8 segundos para el cambio de dirección.</i>
	Rotor INICIO (Corte hacia abajo).	Presione para iniciar el rotor en dirección cuesta abajo. <i>Retraso de 8 segundos para el cambio de dirección.</i>
	Rotor PARADA.	Presione para detener el rotor. <i>Presione primero antes de cambiar de dirección.</i>
	Desviador: Activación 6º Servicio	Pulse para activar/desactivar el 6º servicio.
	Estado de la función - APAGADO.	LED de control específico APAGADO.
	Estado de la función - EN.	LED de control específico EN.
	Estado de la función - Temporalmente desactivada.	LED de control específico INTERMITENTE.

Operación de Flotación

Flotación angular ENCENDIDO/APAGADO

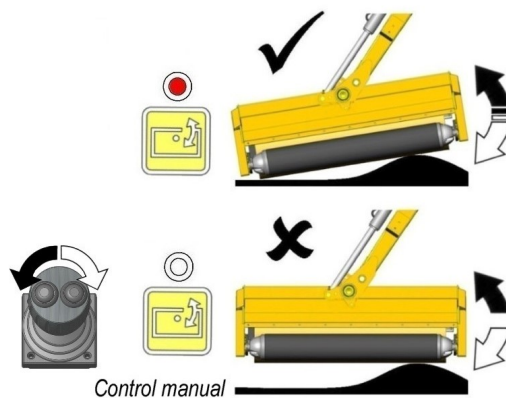
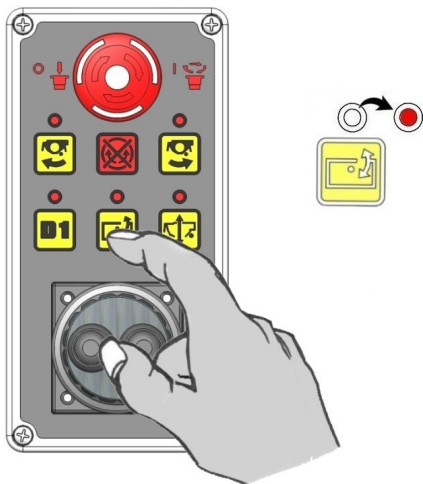

Flotador de elevación ENCENDIDO/APAGADO

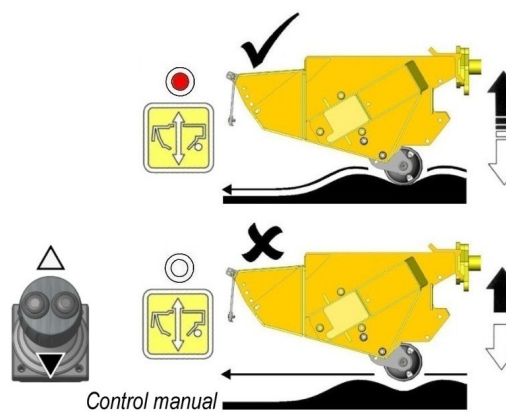
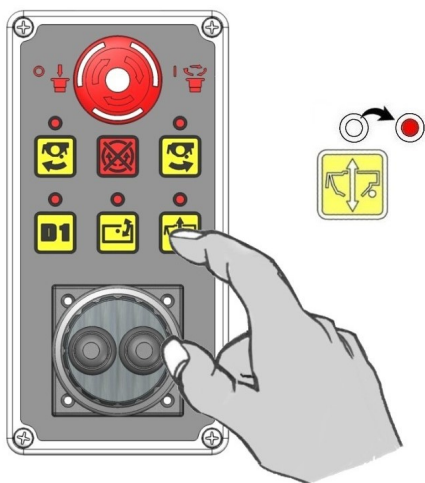

Funcionamiento del Rotor

Arranque del rotor: corte ascendente

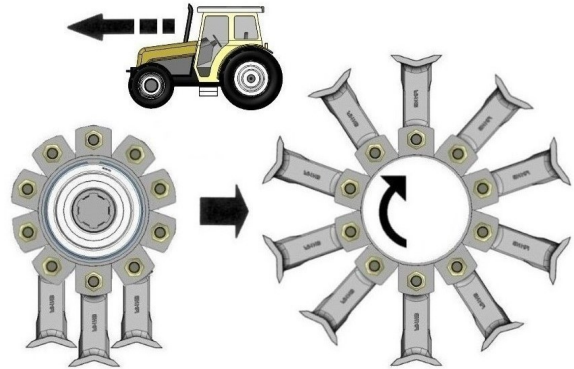
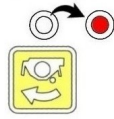

Arranque del rotor: corte hacia abajo

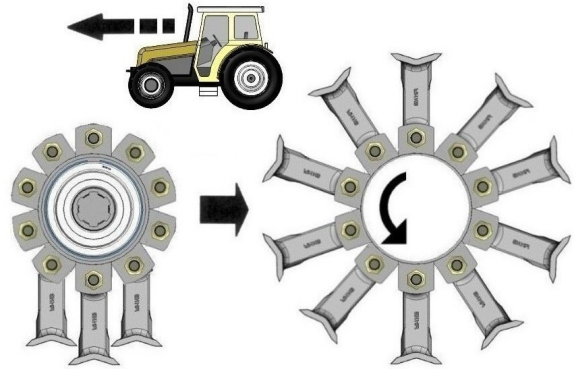
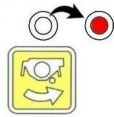
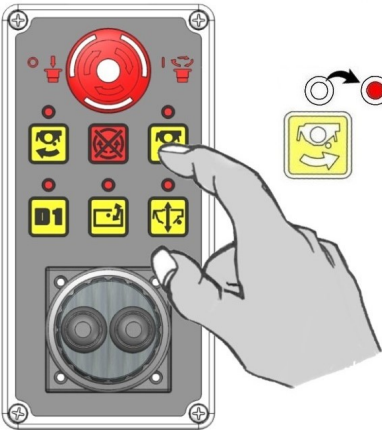

Tope del rotor (corte hacia ascendente o corte hacia abajo)

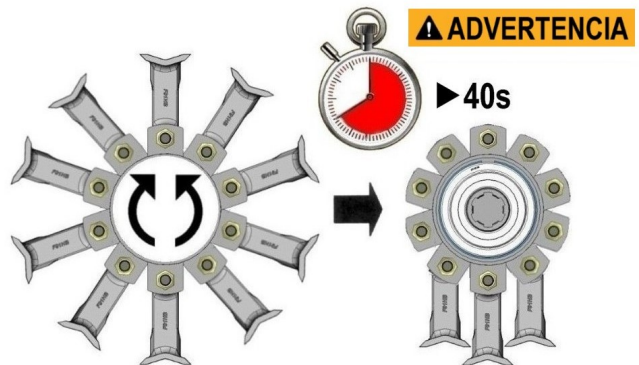
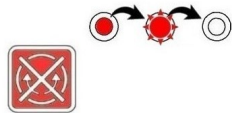

⚠ ADVERTENCIA



Cuando se apaga el rotor, seguirá girando libremente por su propio impulso durante un máximo de 40 segundos antes de detenerse finalmente. No abandone la cabina del tractor ni intente acercarse al cabezal de corte hasta que el rotor haya dejado de girar por completo.



McConnel Limited, Temeside Works, Ludlow, Shropshire SY8 1JL. England.
Telephone: 01584 873131. Facsimile: 01584 876463. www.mcconnel.com