

Publikacija 948
Junij 2019
Št. dela 24214.48



PA ECO Serija

5055 / 5555 / 6055

Kosilnica trave / Škarje za živo mejo

Uporabniški priročnik



POMEMBNO

POTRDITEV REGISTRACIJE GARANCIJE



Informacije o Garanciji Trgovca in Potrditev Registracije

Prodajalec mora pred dobavo končnemu uporabniku registrirati ta stroj pri McConnel Limited – to lahko vpliva na veljavnost garancije stroja.

Za registracijo strojev; prijavite se na <https://my.mcconnel.com> in izberite »Registracija stroja«, ki jo najdete v razdelku »Garancija« na spletnem mestu. **Stranki potrdite, da je bil stroj registriran, tako da izpolnite spodnji obrazec za preverjanje.**

Potrditev Registracije	Serijska št.
Ime prodajalca:	
Naslov prodajalca:	
Ime kupca:	
Datum registracije garancije:/...../..... Podpis prodajalca:	

Opomba Kupcu / Lastniku

Preporučajte se, da je zgornji razdelek izpolnjen in podpisan s strani prodajalca in tako preverite, da je bil vaš stroj registriran pri McConnel Limited.

POMEMBNO: Med začetnim »utekanjem« novega stroja je odgovornost kupca, da redno pregleduje, ali so vse matice, vijaki in cevni priključki dobro zatisnjeni, in jih po potrebi ponovno zatisne. Novi hidravlični priključki občasno izpuščajo majhne količine olja, ko se tesnila in spoji uležejo – to se lahko odpravi, če ponovno zatisnete priključek – glej spodnjo tabelo nastavitve navora. Zgoraj navedene naloge je treba opraviti vsako uro med prvim dnem dela in vsaj enkrat na dan kot del splošnega postopka vzdrževanja strojev.

POZOR: HIDRAVLIČNIH PRIKLJUČKOV IN CEVI NE ZATISKAJTE S PREVELIKIM NAVOROM

Nastavitve Navora za Hidravlične Priključke

Konci Hidravličnih Cevi			Pritrdilni Adapterji z Veznimi Tesnili		
BSP	Nastavitev	Metrično	BSP	Nastavitev	Metrično
1/4"	18 Nm	19 mm	1/4"	34 Nm	19 mm
3/8"	31 Nm	22 mm	3/8"	47 Nm	22 mm
1/2"	49 Nm	27 mm	1/2"	102 Nm	27 mm
5/8"	60 Nm	30 mm	5/8"	122 Nm	30 mm
3/4"	80 Nm	32 mm	3/4"	149 Nm	32 mm
1"	125 Nm	41 mm	1"	203 Nm	41 mm
1.1/4"	190 Nm	50 mm	1.1/4"	305 Nm	50 mm
1.1/2"	250 Nm	55 mm	1.1/2"	305 Nm	55 mm
2"	420 Nm	70 mm	2"	400 Nm	70 mm

GARANCIJSKA POLICA

REGISTRACIJA GARANCIJE

Prodajni zastopnik mora pred dostavo končnemu uporabniku vse stroje registrirati pri McConnel Ltd. Odgovornost kupca je, da se ob prejemu blaga prepriča, da je prodajni zastopnik v priložnem priročniku za uporabnika izpolnil potrdilo o registraciji garancije.

1. OMEJENE GARANCIJE

- 1.01. *Vse nameščene naprave, ki jih dostavlja McConnel Ltd, so zajamčeno brez napak v materialu in izdelavi, za dobo 12 mesecev po datumu nakupa prvotnega kupca, razen če ni določena drugačna doba.
Vse naprave z lastnim pogonom, ki jih dostavlja McConnel Ltd, so zajamčeno brez napak v materialu in izdelavi, za dobo 12 mesecev ali 1500 ur po datumu nakupa prvotnega kupca. Garancija motorja bo specifična za proizvajalca te enote.*
- 1.02. *Vsi rezervni deli, ki jih dostavi McConnel Ltd in ki jih končni uporabnik kupi, so zajamčeno brez napak v materialu in izdelavi od datuma nakupa prvotnega kupca za dobo 6 mesecev. Vsi zahtevki iz naslova garancije na dele morajo biti podprti s kopijo računa za okvarjeni del na ime končnega uporabnika. Zahtevkov, za katere prodajni računi niso na voljo, ne moremo upoštevati.*
- 1.03. *Jamstvo kupcu, ki ga nudi McConnel Ltd, je omejeno na popravilo ali zamenjavo dela ali delov, za katere se pri pregledu v tovarni ugotovi, da so se okvarili ob normalni rabi in delovanju zaradi napak v materialu ali izdelavi. Vrnjeni deli morajo biti kompletni in nepregledani. Sestavni del oziroma dele skrbno zapakirajte, da pri prevozu ne bo prišlo do škode. Iz vseh priključkov na hidravličnih delih je treba izpustiti olje in jih varno začepiti, da ne bi prišlo do puščanja in vdiranja tujkov. Da se pri prevozu ne poškodujejo, je za nekatere druge komponente, na primer električne naprave, potrebna posebna skrb, ko se pakirajo.*
- 1.04. *Ta garancija ne velja za izdelke, s katerih je bila odstranjena plaketa s serijsko številko McConnel Ltd ali katerih plaketa je bila spremenjena.*
- 1.05. *Garancijska polica velja za stroje, registrirane v skladu z navedenimi točkami in pogoji in pod pogojem, da je od prvotnega datuma nakupa stroja, to je datuma originalnega računa McConnel Ltd preteklo manj kot 24 mesecev.
Strojev, ki so bili na zalogi več kot 24 mesecev, ni mogoče registrirati za garancijo.*
- 1.06. *Ta garancija ne velja za dele blaga, pri katerih je prišlo do neprimerne ali nepravilne rabe, malomarnosti, sprememb, prilagoditev, uporabe neoriginalnih delov, škode zaradi nesreče ali škode, do katere pride zaradi stika z daljnovodov, škode zaradi tujkov (kot so npr. kamni, železo, snov, ki ni rastlinstvo), odpovedi zaradi pomanjkljivega vzdrževanja, uporabe nepravilnega olja ali maziv, onesnaženega olja ali olja, ki mu je življenjska doba potekla. Ta garancija ne velja za obrabne dele, kot so rezila, pasovi, obloge sklopk, filterski elementi, mlatilnice, kompleti zakrilc, drsala, deli v stiku s tlemi, ščitniki, ščiti, nosilne blazine, pnevmatike ali gosenice.*
- 1.07. *Začasna popravila in stroški zaradi njih - tj. olje, izpad stroja in pripadajoči deli - so izrecno izključeni iz garancije.*
- 1.08. *Garancija za cevi je omejena na obdobje 12 mesecev in ne vključuje cevi, ki so utrpeli zunanje poškodbe. Pod garancijo se smejo vračati samo kompletne cevi, rezane ali popravljene cevi bodo zavrnjene.*
- 1.09. *Stroje je treba popraviti, takoj ko se pojavi problem. Nadaljnja uporaba stroja, potem ko je prišlo do problema, lahko povzroči dodatne odpovedi sestavnih delov, za katere McConnel Ltd ne more nositi odgovornosti in zaradi katerih lahko pride do posledic za varnost.*
- 1.10. *Če se v izjemnih okoliščinah za popravilo uporabi del, ki ga ni proizvedel McConnel Ltd, bo vrnilo iz naslova garancije znašalo največ standardno prodajno ceno originalnega dela McConnel Ltd.*
- 1.11. *Razen kot je tu določeno, nima ne zaposleni ne zastopnik, ne trgovec in ne nobena druga oseba pooblastila dajati kakršnakoli jamstva v imenu McConnel Ltd.*

- 1.12. Za garancijska obdobja nad 12 mesecev veljajo za stroje naslednje dodatne izključitve:
- 1.12.1. Cevi, izpostavljeni cevovodi in dušniki za hidravlične rezervoarje.
 - 1.12.2. Filtri.
 - 1.12.3. Okovja iz gume.
 - 1.12.4. Zunanja električna napeljava.
 - 1.12.5. Ležaji in tesnila
 - 1.12.6. Zunanji kabli, povezave
 - 1.12.7. Zrahljani / razjedeni priključki, svetila, LEDi
 - 1.12.8. Komfortni predmeti, kot so sedeži za strojevodjo, prezračevanje, zvočna oprema
- 1.13. Vsa servisna dela, zlasti menjave filtra, je treba izvesti v skladu z načrtom proizvajalca za servisiranje. Neupoštevanje bo izničilo garancijo. Če pride do zahtevka, se lahko zahteva dokazilo o opravljenih storitvah.
- 1.14. Ponovna ali dodatna popravila zaradi nepravilne diagnoze ali slabe kakovosti dela pri dotedanjih popravilih so izključena iz garancije.

Garancija ne pokriva primerov, pri katerih se namesti ali uporablja kak neoriginalen del. Uporaba neoriginalnih delov lahko resno vpliva na delovanje in varnost naprave. McConnel Ltd ne more odgovarjati za kakršne koli napake ali varnostne posledice, ki nastanejo zaradi uporabe neoriginalnih delov.

2. SREDSTVA IN POSTOPKI

- 2.01. Garancija je veljavna samo, če zastopnik stroj registrira prek spletne strani McConnel in kupcu potrdi registracijo, s tem da izpolni potrdilo v navodilih za uporabo.
- 2.02. Vsako okvaro je treba takoj, ko se pojavi, sporočiti pooblaščenemu zastopniku McConnel Ltd. Nadaljnja uporaba stroja, potem ko je prišlo do okvare, lahko povzroči nadaljnje odpovedi sestavnih delov, za katere McConnel Ltd ne more odgovarjati.
- 2.03. Popravila je treba opraviti v roku dveh dni po okvari. Zahteve za popravila, vložene več kot dva (2) tedna potem, ko je prišlo do okvare, ali pa dva (2) dneva po dobavi delov, bodo zavrnjene, razen če je McConnel Ltd. zakasnitev odobril. Upoštevajte prosim, da se zamude stranke pri sproščanju stroja za namene popravila ne bodo upoštevale kot razlog za zamude pri popravilih ali pri uveljavljanju garancije.
- 2.04. Vse zahtevke mora pooblaščen zastopnik za servis McConnel Ltd predložiti v roku 30 dni od dneva popravila.
- 2.05. McConnel Ltd bo po pregledu zahtevka in delov po lastni presoji za vsak veljaven zahtevek plačal obračunane stroške delov, ki jih je McConnel Ltd dobavil, in, če pridejo v poštev, ustrezne stroške dela ter kilometrine.
- 2.06. Predložitev zahtevka ne jamči plačila.
- 2.07. Vse odločitve, ki jih McConnel Ltd. sklene, so dokončne.

3. OMEJITEV ODGOVORNOSTI

- 3.01. McConnel Ltd zavrača kakršna koli izrecna (razen kot določeno v tem dokumentu) in implicitna jamstva v zvezi z blagom, med drugim tudi, vendar ne samo, jamstva glede zmožnosti tržnosti in primernosti za določene namene.
- 3.02. McConnel Ltd ne daje garancije glede načrtovanja blaga, njegove sposobnosti, zmogljivosti ali primernosti za uporabo.
- 3.03. Razen kot je določeno v tem sporazumu, McConnel Ltd nima obveznosti ali odgovornosti do kupca ali katere koli druge fizične ali pravne osebe iz naslova kakršnekoli odgovornosti, izgube ali škode, ki jo je povzročilo posredno ali neposredno dobavljeno blago, med drugim, vendar ne samo, posredne, posebne, posledične ali naključne škode, ki izhaja iz uporabe ali delovanja blaga ali iz kršitve te garancije.
Ne glede na zgornje omejitve in jamstva proizvajalčeva odgovornost za škodo, ki nastane s strani kupca ali drugih oseb, ne bo višja od cene blaga.
- 3.04. Postopek zaradi morebitne kršitve te garancije ali korakov v okviru te garancije se lahko sproži najkasneje eno (1) leto po tem, ko je prišlo do vzroka zanj.

4. RAZNO

- 4.01. *McConnel Ltd se lahko odpove izpolnitvi kateregakoli od določil iz te omejene garancije, vendar morebitna odpoved pri enem od določil ne pomeni odpovedi za katerokoli drugo določilo.*
- 4.02. *Če katera koli določba te omejene garancije kršil veljavno zakonodajo in zanjo velja, da je ni mogoče uveljaviti, potem neveljavnost take določbe ne razveljavlja nobene druge določbe v tem dokumentu.*
- 4.03. *Veljavno pravo lahko zagotavlja pravice in koristi za kupca, poleg tukaj navedenih.*

McConnel Limited

KAZALO

Splošni podatki	1
Lastnosti in specifikacije	2
Varnostna navodila	3
Zahteve za traktor	9
Priprava vozila/traktorja	10
Dobava in predhodna priključitev	11
Hidravlično olje	12
Stabilizatorji	13
Prva namestitvev na traktor	15
Namestitvev kardanske gredi	19
Nameščanje upravljalne enote	20
Namestitvev rezalne glave	21
Postopek zagona	22
Zaustavitev v sili	22
Priprava in previdnostni ukrepi pred začetkom dela	23
Odstranitev s traktorja	24
Skladiščenje	24
Uporaba	25
Krmilni elementi	26
Kontrolnik za rotor	29
Električni kontrolniki	30
Električni kontrolniki na upravljalni ročici	34
Kontrolniki za proporcionalno upravljanje XTC Mk3	38
Blokada obračanja in dviga	43
Varovalni sistem za umik roke in samodejna ponastavitev	44
Električno obračanje	45
Premik v transportni položaj	46
Transportni položaj	47
Pomik iz transportnega v delovni položaj	47
Obratovalna hitrost rotorja	49
Tveganja in nevarnosti	50
Nadzemni daljnovodi	51
Postopek obrezovanja žive meje	53
Komplet za prilagajanje površini (dodatna oprema)	54
Komplet za prilagajanje nagiba	55
Vzdrževanja	56

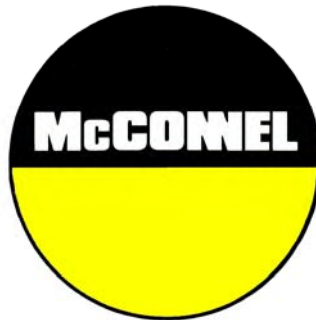

Za varnost in učinkovitost ...

VEDNO NAJPREJ PREBERITE TA PRIROČNIK

McCONNEL LIMITED

**Temeside Works
Ludlow
Shropshire
Velika Britanija**

**Telefon: +44 (0)1584 873131
www.mcconnel.com**

IZJAVA O HRUPU

Dnevna izpostavljenost hrupu, ki ga proizvaja ta stroj, izmerjena pri upravljavčevem ušesu, je v območju 78–85 dB. Vrednost se pri tem nanaša na običajno uporabo, kjer hrup niha med ničelno in najvišjo vrednostjo. Vrednosti veljajo za stroj, nameščen na traktor z zaprto kabino in zaprtimi okni, pri čemer je okolica odprta. Priporočamo, da so okna ves čas zaprta. Če je zadnje okno kabine odprto, je dnevna izpostavljenost hrupu večja, in sicer v območju 82–88 dB. Pri dnevni izpostavljenosti hrupu v območju 85–90 dB priporočamo uporabo zaščite za sluh – uporabljajte jo, če je vsaj eno od oken kabine odprto.

SPLOŠNI PODATKI

Pred nameščanjem ali uporabo stroja vedno preberite ta priročnik. V primeru dvomov se za nasvet in pomoč obrnite na svojega prodajalca ali servisno službo družbe McConnel.

Na opremi in strojih McConnel uporabljajte izključno originalne nadomestne dele McConnel.

OPREDELITVE – skozi celoten priročnik veljajo naslednje opredelitve:

⚠ NEVARNOST

NEVARNOST: *Delovni postopek, metoda itd., ki volja ob neupoštevanju povzroči telesne poškodbe ali smrt.*

⚠ OPOZORILO

OPOZORILO: *Delovni postopek, metoda itd., ki lahko ob neupoštevanju povzroči telesne poškodbe ali smrt.*

⚠ POZOR

POZOR: *Delovni postopek, metoda itd., ki lahko ob neupoštevanju povzroči škodo na stroju ali opremi.*

OPOMBA

OPOMBA: *Delovni postopek, metoda itd., ki si zasluži posebno pozornost.*

LEVA (LH) IN DESNA (RH): *Ta izraz se uporablja, ko je stroj pritrjen na traktor, in se nanaša na pogled od zadaj naprej. Velja tudi za navodila glede traktorja.*

SERIAL PLATE

Vsi stroji so opremljeni s serijsko številko, ki vsebuje pomembne informacije o stroju, vključno z enotno serijsko številko, ki se uporablja za identifikacijo.

Opomba: slike v tem priročniku so namenjene izključno boljšemu razumevanju navodil, zato nekatere komponente morda niso prikazane v celoti. V nekaterih primerih se lahko slika nekoliko razlikuje od vašega modela, vendar splošni postopek ostaja enak. Pridržujemo si pravico do napak in opustitev.

PODATKI O STROJU IN PRODAJALCU

Na to stran zabeležite serijsko številko svojega stroja in jo pri naročilu delov vedno navedite. Kadar so zahtevani podatki o stroju, prav tako navedite znamko in model traktorja, na katerega je nameščen stroj.	
Serijska številka stroja:	Datum namestitve:
Podrobnosti o modelu stroja:	
Ime prodajalca:	
Naslov prodajalca:	
Telefonska številka prodajalca:	
E-poštni naslov prodajalca:	

PA5055 Eco Modeli

- Nameščen tritočkovni priklop za hitro namestitev
- 5,0 m doseg
- Rezanje na desni strani
- Varovalo za upravljavca
- Litoželezno ohišje menjalnika
- Električno obračanje za 95°
- 180-litrska posoda za hidravlično tekočino
- Podporne noge za shranjevanje
- Izbira rezalne glave
- Izbira kontrol

PA5555 Eco Modeli

- Nameščen tritočkovni priklop za hitro namestitev
- 5,5 m doseg
- Rezanje na desni strani
- Varovalo za upravljavca
- Litoželezno ohišje menjalnika
- Električno obračanje za 95°
- 180-litrska posoda za hidravlično tekočino
- Podporne noge za shranjevanje
- Izbira rezalne glave
- Izbira kontrol

PA6055 Eco Modeli

- Nameščen tritočkovni priklop za hitro namestitev
- 6,0 m doseg
- Rezanje na desni strani
- Varovalo za upravljavca
- Litoželezno ohišje menjalnika
- Električno obračanje za 95°
- 180-litrska posoda za hidravlično tekočino
- Podporne noge za shranjevanje
- Izbira rezalne glave
- Izbira kontrol

Opcije

- Komplet za prilagajanje višine
- Komplet za razsvetljavo
- Hladilnik olja



VARNOSTNA NAVODILA



Delo s tem strojem je lahko zelo nevarno. Pri neustrezni uporabi lahko povzroči hude poškodbe ali smrt. Zato morata lastnik in upravljavec stroja obvezno prebrati in se temeljito seznaniti z naslednjim poglavjem ter se prepričati, da se v celoti zavedata morebitnih ali dejanskih nevarnosti ter svojih obveznosti v zvezi z uporabo in upravljanjem stroja.

Upravljavec stroja je odgovoren za lastno varnost in varnost drugih oseb, ki se lahko močno približajo stroju, kot lastnik pa ste odgovorni zase in za upravljavca.

Ko stroja ne uporabljate, mora biti rezalna glava spuščena na tla. Če se v delovanju stroja pojavi kakršna koli napaka, ga je treba nemudoma zaustaviti, pri čemer ga ne uporabljajte, dokler napake ne odpravi ustrezno usposobljena oseba.

MOREBITNE VELIKE NEVARNOSTI, POVEZANE Z UPORABO TEGA STROJA:

- ▲ *udarec zaradi odpadnega materiala, ki ga odvržejo vrtljivi deli;*
- ▲ *udarec zaradi strojnih komponent, ki jih stroj izvrže ob morebitnih poškodbah;*
- ▲ *zagozditev v vrtečo se kardansko gred;*
- ▲ *zagozditev v druge vrteče se dele, npr. pasove, kolesca in rezalno glavo;*
- ▲ *smrt zaradi električnega udara ob stiku z nadzemnim daljnovodom ali zaradi električnega preskoka;*
- ▲ *udarec z rezalno glavo ali roko stroja med premikanjem;*
- ▲ *zagozditev med traktorjem in strojem med nameščanjem ali odstranjevanjem;*
- ▲ *neuravnoveženost traktorja ob iztegnjeni roki stroja;*
- ▲ *brizganje olja pod visokim tlakom iz hidravličnih cevi ali spojk;*
- ▲ *neuravnoveženost stroja ob samostojni postavitvi (ko ni v uporabi);*
- ▲ *prometne nesreče zaradi trka ali odpadnega materiala na vozišču.*
- ▲ *Nevarnost opeklin zaradi vročih olj in sestavnih delov.*

PRED UPORABO STROJA MORATE:

- ▲ *v celoti prebrati priročnik za upravljavca;*
- ▲ *zagotoviti, da je upravljavec ustrezno usposobljen za upravljanje stroja;*
- ▲ *zagotoviti, da je upravljavec prejel in prebral priročnik;*
- ▲ *zagotoviti, da upravljavec razume in upošteva navodila v priročniku;*
- ▲ *zagotoviti, da je traktor spredaj, ob straneh in zadaj opremljen s kovinsko mrežo ali zaščito iz polikarbonata primerne velikosti in trdnosti za zaščito upravljavca pred ostanki in delci, ki jih izvrše stroj;*
- ▲ *zagotoviti, da so varovala na traktorju pravilno nameščena, nepoškodovana in pravilo vzdrževana;*
- ▲ *zagotoviti, da so vsa varovala stroja nameščena, nepoškodovana in vzdrževana skladno s priporočili proizvajalca;*
- ▲ *zagotoviti, da rezila in njihovi pritrdilni elementi ustrezajo tipu, ki ga priporoča proizvajalec, da so varno pritrdjeni ter da so nameščeni vsi elementi, ki niso poškodovani;*
- ▲ *zagotoviti, da so hidravlične cevi skrbno in pravilno speljane, s čimer boste preprečili poškodbe zaradi drgnjenja, raztezanja ali stiskanja, ter da so pritrdjene z ustreznimi pritrdilnimi elementi;*
- ▲ *vedno upoštevati navodila proizvajalca za namestitev in odstranjevanje stroja s traktorja;*
- ▲ *preveriti, da so nastavki in spojke stroja v dobrem stanju;*
- ▲ *zagotoviti, da traktor izpolnjuje zahteve proizvajalca glede najnižje teže in da je po potrebi ustrezno obtežen;*
- ▲ *vedno temeljito pregledati delovno območje pred začetkom dela zaradi morebitnih ovir ter odstraniti žice, steklenice, pločevinke in druge odpadke;*
- ▲ *uporabiti jasne, ustrezno velike opozorilne znake za opozarjanje prisotnih oseb na prisotnost delovnega stroja. Znake postavite na obe strani delovnega območja (priporočljivo je, da sta velikost in vrsta znaka skladna s predpisi Ministrstva za promet ter da so znaki postavljeni skladno z njegovimi predpisi in predpisi družbe za avtoceste, ki urejajo postavitve znakov);*
- ▲ *zagotoviti zaščito upravljavca pred hrupom. Okna in vrata kabine traktorja naj bodo vedno zaprta, upravljavec pa naj uporabi zaščito za sluh. Upravljalne vode stroja speljite skozi ustrezne odprtine v kabini, tako da bo mogoče vsa okna povsem zapreti;*
- ▲ *vedno delati pri varni hitrosti ob upoštevanju razmer, torej terena, bližine glavnih prometnic ter ovir okoli stroja in nad njim. Zlasti bodite pozorni na nadzemne daljnovode. Nekateri naši stroji imajo doseg več kot 8 metrov (26 čevljev), torej lahko celo do 3 metre (9 čevljev in 9 palcev) presežejo najnižjo zakonsko dovoljeno višino daljnovodov z napetostjo med 11.000 in 33.000 volti od tal, tj. 5,2 metra. Ker je lahko to skrajno nevarno, je izjemno pomembno, da se upravljavec v celoti zaveda največje višine in dosega stroja ter da je v celoti seznanjen z vsemi vidiki glede varnostne razdalje med delom s strojem v bližini daljnovodov (za več informacij o tem se obrnite na organe za varnost in zdravje ali lokalnega dobavitelja električne energije);*
- ▲ *vedno zaustaviti stroj in motor traktorja, odstraniti in shraniti zagonski ključ pred izstopom zaradi kakršnega koli razloga;*

- ▲ vedno odstraniti ves odpadni material z delovnega območja, saj lahko predstavlja vir nevarnosti za druge osebe;
- ▲ ob odstranjevanju stroja s traktorja vedno zagotoviti, da je stroj shranjen na varnem mestu in trdni podlagi, da stoji na priloženih nogah in pripomočkih ter da je po potrebi zavarovan.

KDAJ STROJA NE SMETE UPORABLJATI:

- ▲ Nikoli ne uporabljajte stroja, če niste ustrezno usposobljeni.
- ▲ Nikoli ne uporabljajte stroja, dokler ne preberete uporabniškega priročnika in se v celoti seznanite z njim ter se v praksi seznanite z njegovim upravljanjem.
- ▲ Nikoli ne uporabljajte neustrezno vzdrževanega stroja.
- ▲ Nikoli ne uporabljajte stroja, če varovala manjkajo ali so poškodovana.
- ▲ Nikoli ne uporabljajte stroja, na katerem je na hidravličnem sistemu mogoče opaziti znake obrabe ali poškodb.
- ▲ Na traktor, ki ne izpolnjuje najosnovnejših zahtev proizvajalca, nikoli ne nameščajte stroja ali ga z njim uporabljajte.
- ▲ Nikoli ne uporabljajte stroja s traktorjem, ki na prednji in zadnji strani ter ob straneh kabine nima ustreznih varoval iz kovinske mreže ali polikarbonata.
- ▲ Nikoli ne uporabljajte stroja, če so varovala na kabini traktorja poškodovana, obrabljena ali neustrezno pritrjena.
- ▲ Rezalne glave stroja nikoli ne obračajte pod takšen kot, da bi lahko odpadni material izvrglo proti kabini.
- ▲ Nikoli ne začenjajte ali nadaljujte z delom, če so v bližini ljudje ali se območju približujejo – zaustavite stroj in pred nadaljevanjem počakajte, da se vsi umaknejo na varno razdaljo. **OPOZORILO:** nekatere rezalne glave se lahko vrtijo še do 40 sekund po zaustavitvi.
- ▲ Nikoli ne uporabljajte stroja na predmetih, ki presegajo njegove zmogljivosti.
- ▲ Stroja nikoli ne uporabljajte za izvajanje opravil, za katera ni zasnovan.
- ▲ Traktorja ali kontrolnikov stroja nikoli ne upravljajte s katerega koli drugega mesta kot z voznikovega sedeža, zlasti med nameščanjem ali odstranjevanjem stroja.
- ▲ Nikoli ne izvajajte vzdrževalnih del na stroju ali traktorju ob delujočem motorju – motor najprej zaustavite ter ključ odstranite in shranite.
- ▲ Stroja v dvignjenem položaju nikoli ne puščajte brez nadzora – vedno ga spustite v varen položaj na trdno in ravno podlago.
- ▲ Nikoli ne zapuščajte traktorja, če je ključ v traktorju ali motor deluje.
- ▲ Nikoli ne izvajajte vzdrževalnih del na katerem koli dvignjenem delu stroja, razen če ste zadevno komponento ustrezno in dovolj trdno pritrdili oz. podprli.
- ▲ Nikoli ne poskušajte z roko preverjati, ali hidravlično olje kje pušča – uporabite kos kartona.
- ▲ Pod nobenim pogojem ne dovolite otrokom, da bi se približali traktorju ali stroju ali se igrali na njem.

DODATNI VARNOSTNI NASVETI

Usposabljanje

Upravljalci morajo biti v celoti sposobni upravljati ta stroj na varen in učinkovit način pred uporabo na javnih površinah. Zato priporočamo, da se bodoči upravljalci udeležijo ustreznih programov usposabljanja, ki jih ponujajo npr. ponudniki usposabljanja za delo v kmetijstvu, fakultete za kmetijstvo, prodajalci in družba McConnel.

Delo na javnih površinah

Pri delu na javnih površinah, npr. ob cestah, bodite pozorni na druge ljudi v bližini. Če se približajo pešci, kolesarji, jezdec s konji ipd., nemudoma zaustavite stroj. Stroj znova zaženite, ko so na varni razdalji.

Opozorilni znaki

Priporočljivo je, da vsako delovno območje na javnih površinah označite z ustreznimi opozorilnimi znaki in zakonsko predpisanimi opozorili. Znaki morajo biti dobro vidni in ustrezno nameščeni za jasno vnaprejšnje opozarjanje na nevarnost. Za podrobnejše informacije o tem se obrnite na Ministrstvo za promet ali lokalno družbo za avtoceste. Na slednjo se obrnite pred začetkom dela na avtocestah ter jo obvestite o času in lokaciji predvidenega dela ter zahtevajte navodila glede postopkov in opozorilnih oznak. *Z nepooblaščenim postavljanjem prometnih znakov lahko kršite Zakon o cestah.*

Predlogi obveznih opozorilnih znakov

*Opozorilni znak za **delo na cesti** z dodatno tablo za **obrezovanje žive meje**. Na tablo je mogoče dodati podatek za razdaljo »1 km« ali ustrezno krajšo razdaljo.*

*Opozorilni znak za **zoženje vozišča** z dodatno tablo, da **promet poteka po enem voznem pasu**.*

*Bela puščica na modrem ozadju na zadnji strani stroja, ki nakazuje, da je treba delovno vozilo **obvoziti po desni**. (*)*

** Opomba – velja samo za stroje na britanskem trgu, kjer promet poteka po desni strani mimo stroja, ki se premika v isti smeri kot prometni tok. Smer, uporaba in barva puščice so odvisni od države uporabe ter predpisov lokalnih organov za ceste.*

Uporaba opozorilnih znakov

- ▲ *Na dvosmernih cestah je treba po en sklop znakov postaviti za obe vozni smeri.*
- ▲ *Delo je treba izvajati v krogu 1 km od znaka.*
- ▲ *Dela naj potekajo samo pri dobri vidljivosti in v času nizkega tveganja, npr. ne med prometno konico.*
- ▲ *Vozila morajo biti opremljena z oranžno utripajočo opozorilno lučjo.*
- ▲ *Priporočljivo je, da so vozila dobro vidnih barv.*
- ▲ *Odpadni material redno ter čim prej odstranjujte s cestišča in delovnega območja, pri tem pa nosite oblačila, ki zagotavljajo dobro vidljivost, in opozorilne znake odstranite šele po čiščenju.*
- ▲ *Po opravljenem delu takoj odstranite vse cestne oznake.*

Čeprav tukaj navedene informacije zajemajo široko paleto varnostnih ukrepov, je nemogoče predvideti vsakršne okoliščine, ki se lahko pojavijo v različnih razmerah dela s strojem. Noben tukaj navedeni nasvet ne more nadomestiti »zdrave pameti« in pozornega spremljanja dogajanja v okolici, vendar pa močno pripomore k zagotavljanju varne uporabe stroja družbe McConnel.

VARNOSTNE IN OBVESTILNE OZNAKE (hidravlične roke)

Hidravlične strojne roke so opremljene z varnostnimi in obvestilnimi nalepkami, ki opozarjajo na nevarnosti, delovne postopke in zaščito stroja. Uporabniki morajo oznake razumeti in vsa opozorila upoštevati. Skrbite za to, da so oznake v dobrem stanju, in jih takoj zamenjajte, če so poškodovane ali če manjkajo.



1.

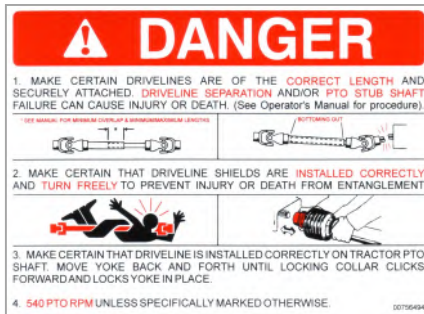

2.



3.

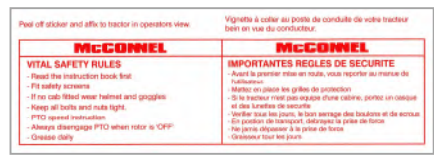

4.



5.



6.



7.



8.



9.



10.



11.



12.



13.



14.



15.

1. Splošna varnostna opozorila.
2. Opozorilo na zaradi pogonskega sklopa.
3. Opozorilo, da je treba preveriti zategnjenost verige.
4. Nalepka za varnostna pravila "v vozilu".
5. Plaketa s serijsko številko.
6. Preberite najprej navodila.
7. Dvižna točka za varen delovni tovar (kg).
8. Opozorilo na konkretno mesto stiskanja.
9. Opozorilo za največjo hitrost in smer priključne gredi.
10. Začetni in nadaljnji podatki o menjavi filtra za olje.
11. Dvižna točka samo za transport; zložiti, ko je stroj nameščen na vozilo. (Modeli z zložljivimi očmi za dviganje).
12. Opozorilo za samodejni povratek; pri "Auto-Reset" se bo roka, če bo mogoče, samodejno vrnila v delovni položaj.
13. Opozorilo za medprostor vozila; pustite 300 mm+ med roko in vozilom.
14. Opozorilo za medprostor vozila pri dvigu; pustite 300 mm+ med roko in vozilom, pustite 5 mm med roko in točko stop.
15. Opozorilo za "zaklop" dvižnih čepov; pustite 300 mm+ med roko in vozilom, za prevoz zaklenite dvižne čepove.

VARNOSTNE IN OBVESTILNE OZNAKE (mlatilne glave)

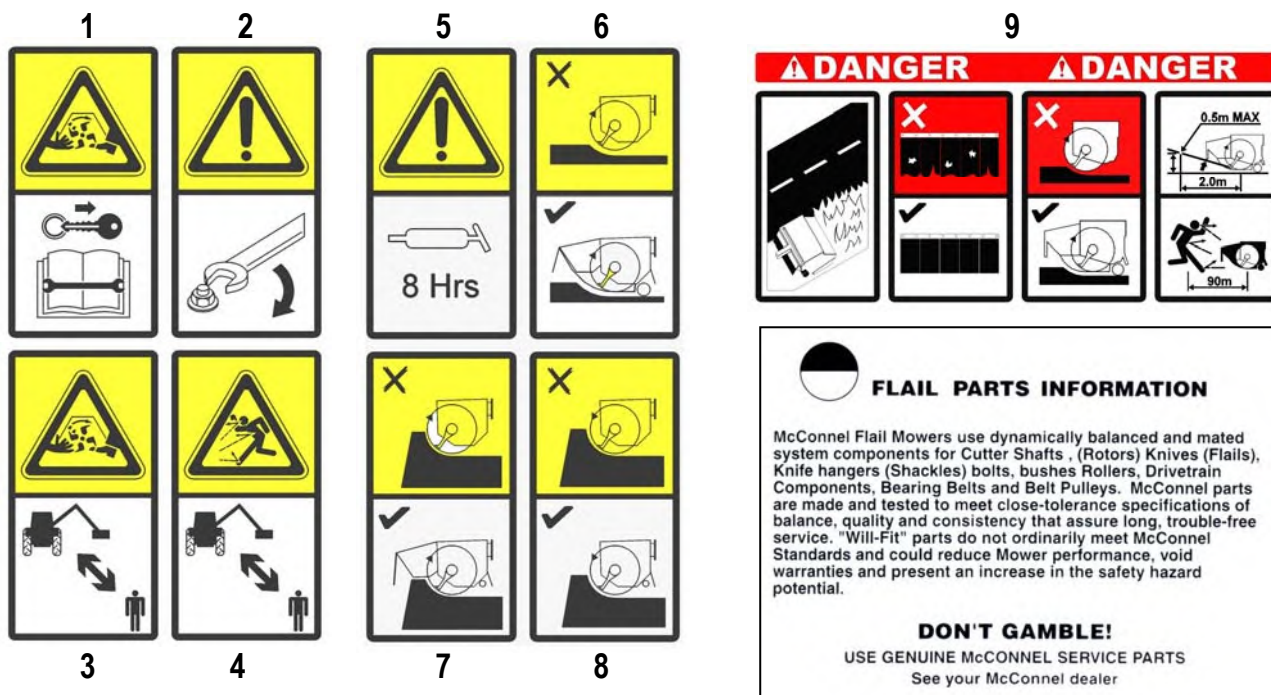

1. **Pozor!** Vrtljiva rezila; držite se proč od stroja, ustavite ga (počakajte, da se rotor ustavi), vzemite ključ iz vozila in nato najprej preberite navodila, potem šele se lotite del ali vzdrževanja.
2. **Pozor!** Vse matice in vijaki naj bodo tesno zategnjeni.
3. **Pozor!** Vrtljivi sestavni deli; držite se proč od delujočega stroja.
4. **Pozor!** Nevarnost, da iz stroja odletijo predmeti; vse osebe naj ostanejo na varni razdalji od delovnega stroja.
5. **Pozor!** Vsakih 8 delovnih ur podmažite točke za mazanje.
6. **Pozor!** Košnja trave / obrob; streha in pokrov spredaj, kotač in ščitnik zadaj morajo biti nameščeni in pravilno nastavljeni, kadar se stroj uporablja za košnjo trave in meja. Ščitnik mora biti v dobrem stanju.
7. **Pozor!** Obrezovanje žive meje (košnja v klanec); streha in pokrov spredaj ter ščitnik zadaj morajo biti vedno nameščeni in pravilno nastavljeni. Zadnji kotač je treba prestaviti v dvignjeni položaj. Ščitnik mora biti v dobrem stanju.
8. **Pozor!** Obrezovanje žive meje (košnja s klanca); streha spredaj se lahko odstrani; ščitnik zadaj mora biti nameščen in kotač zadaj je treba prestaviti v dvignjen položaj. Ščitnik mora biti v dobrem stanju.
9. **Nevarnost!** Košnja obcestnih površin. Ščitnik mora biti v dobrem stanju. Ne uporabljajte stroja, če streha in pokrov spredaj ter kotač in ščitnik zadaj niso nameščeni. Namestiti je treba spredaj streho in pokrov, zadaj pa kotač in ščitnik. Sprednjo streho nastavite na pravilno višino za košnjo. Če potegnete ravno črto od spodnje točke rotorja do spodnje točke lopute spredaj, višinska razlika na vodoravni oddaljenosti 2,0 m od rotorja ne sme znašati več kot 0,5 m. Ljudje morajo biti najmanj 90 m daleč od delujočega stroja, v nasprotnem primeru stroj ustavite stroj. *Za podrobnosti si oglejte oddelek o tem, kako nastaviti višino prednje strehe.*
10. **Pomembno!** Podatki o delih, za varnost in učinkovitost uporabljajte le "originalne McConnel dele za servis".

ZAHTEVE ZA VOZILO/TRAKTOR

Najmanjša teža traktorja – vključno z obtežitvijo, če je ta potrebna:

modela PA5055 ECO – 3.500 kg

modela PA5555 ECO – 3.500 kg

modela PA6055 ECO – 4.000 kg

Najmanjša moč traktorja (KM)

Vsi modeli – 65 KM

Vrsta priklopa

Kategorija 2

Kardanska gred

Traktor mora biti opremljen s samostojno gnano kardansko gredjo, ki omogoča ustavitev traktorja, pri čemer se rezalna glava ne zaustavi.

PRIPRAVA VOZILA/TRAKTORJA

Varovala: Za uporabo z našimi stroji priporočamo vozila, opremljena s kabino z varnostnim steklom in varovali. Namestite varovalo za upravljavca (št. dela 7313324) s priloženimi kavljji. Mrežo oblikujte tako, da bo pokrivala vse ranljive točke. Pomnite, da mora voznik med opazovanjem rezalne glave v katerem koli delovnem položaju gledati skozi mrežo in/ali zaščitno steklo iz polikarbonata, razen če lahko proizvajalec vozila/kabine dokaže, da je zaščita pred prebojem vsaj enaka zaščiti, ki jo zagotavlja mreža/steklo iz polikarbonata. Če je traktor opremljen samo z varnostnim lokom, obvezno izdelajte okvir za mrežo in zaščitno steklo iz polikarbonata. Upravljavec mora za zmanjšanje tveganja resnih poškodb prav tako uporabljati zaščitno opremo, torej zaščito za oči (zaščitni vizir, skladen s standardom EN1731, ali zaščitna očala, skladna s standardom EN166), zaščito sluha, skladno s standardom EN352, zaščitno čelado, skladno s standardom EN297, zaščitne rokavice, dihalno masko in oblačila za visoko vidljivost.

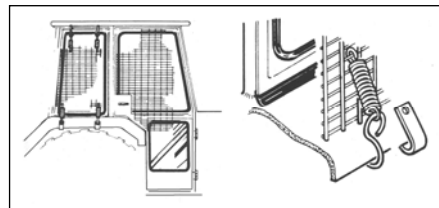

Obtežitev vozila: Pri nameščanju opreme drugih proizvajalcev na traktor je treba zagotoviti največjo možno stabilnost kombinacije stroja in traktorja – to lahko dosežete z uporabo obtežitve, ki uravnoteži traktor z dodatno nameščeno opremo.

Morda bo treba namestiti **prednje uteži**, da se 15 % celotne teže razporedi na sprednjo os za varen prevoz po cesti ter da se tako izboljša oprijem vozila s cestiščem, ki ga lahko omejuje teža rezalne enote med delom na tleh.

Morda bo treba pri delu namestiti zadnje uteži za ohranjanje ustrezne obremenitve zadnje osi na kolesu nasproti roke. Pri normalnem delu na višini, npr. pri obrezovanju žive meje, mora obtežitev za ustrezno stabilizacijo znašati 20 % ali več teže zadnje osi. Pri delu na tleh, torej pri košnji trave ob cesti, je mogoče obtežitev zmanjšati na 10 %, če vozilo upravlja izkušen upravljavec.

Za uskladitev tipa in lastnosti opreme z okoliščinami uporabe je treba upoštevati vse dejavnike. Pri uporabi rezalnikov z gnano nosilno roko pomnite, da se težišče stroja med delom neprestano spreminja in ni enako težišču stroja v transportnem položaju, zato je uravnoteženost ključnega pomena.

Dejavniki, ki vplivajo na stabilnost:

- *težišče kombinacije stroja in traktorja;*
- *postavitve, npr. položaj rezalne glave in obtežitve;*
- *teža, kolotek in medosna razdalja;*
- *pospešek, zaviranje, zavijanje in relativni položaj rezalne glave med temi postopki;*
- *razmere tal, npr. naklon, oprijem, nosilnost tal/površine;*
- *togost namestitve priključka.*

Predlogi za izboljšanje stabilnosti:

- *povečanje koloteka zadnjih koles; traktor z večjim kolotekom je stabilnejši;*
- *obremenitev kolesa; priporočljiva je uporaba zunanjih uteži, vendar lahko dodate tudi tekočino v količini 75 % prostornine pnevmatik – uporabite lahko tudi vodo s sredstvom proti zamrzovanju ali alternativno težjim kalcijevim kloridom;*
- *dodajanje uteži – bodite previdni pri izbiri mesta za namestitev uteži, da zagotovite namestitev na mesto, ki bo najmočneje pripomoglo k boljši stabilnosti;*
- *blokada prednje osi; za blokado prednje osi lahko uporabite bat, vendar samo med delom. Blokada osi namreč spremeni ravnovesje, zato jo lahko uporabljamo za prenos teže z zadnje na prednjo os (podatke tudi pri proizvajalcu traktorja).*

OPOMBA: zgornji nasveti so samo smernice za zagotavljanje stabilnosti, in ne smernice za izboljšanje zmogljivosti traktorja, zato je priporočljivo, da se za podrobne nasvete posvetujete s proizvajalcem ali prodajalcem traktorja, za dodatne nasvete pa se lahko obrnete na strokovnjaka za pnevmatike v zvezi s tlakom v pnevmatikah in vrednostmi, ki bodo ustrezali vrsti in lastnostim stroja, ki ga želite namestiti.

DOBAVA IN PREDHODNA PRIKLJUČITEV (s strani prodajalca)

Dobava

Stroj je ob dobavi delno razstavljen ter zavarovan s transportnimi pasovi in varovali. Izberite trdno in ravno površino, na katero boste postavili stroj pred odstranitvijo trakov, pasov in drugih nepritrjenih elementov.

Rokovanje s strojem

Rokovanje s strojem mora vedno potekati s pomočjo primerne dvižne opreme z nosilnostjo, ki presega največjo težo stroja. Vedno se prepričajte, da je stroj med dvigovanjem uravnotežen in da so vsi prisotni na varni razdalji od dvignjenega stroja.

Stojne noge

Stroj dvignite z ustrezno dvižno opremo.

Spustite nosilne noge ter jih zavarujte z zatiči in varovalnimi zatiči – položaj izbrane odprtine mora biti na višini, na kateri je prirobna os menjalnika približno 3 palce (75 mm) pod višino kardanske gredi traktorja, ko stroj stoji na tleh. Zapomnite si položaj uporabljene odprtine in se prepričajte, da boste isto odprtino izbrali na obeh straneh stroja.

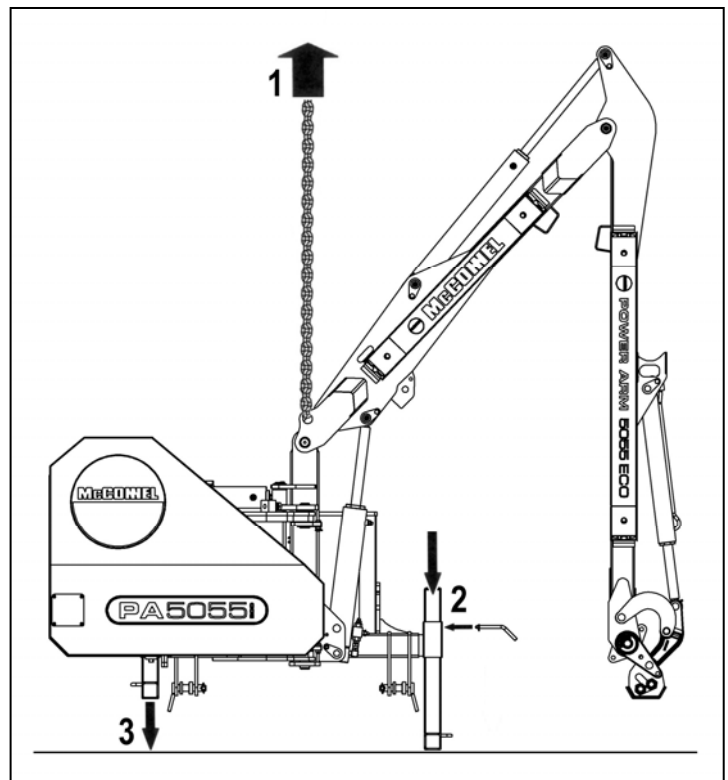

HIDRAVLIČNO OLJE

Rezervoar za hidravlično olje

Z eno od vrst olj, navedenih v spodnji preglednici, ali oljem primerljive kakovosti rezervoar napolnite do točke med oznakama za najvišjo in najnižjo raven na merilniku ravni napolnjenosti. Ob začetnem zagonu stroja bo raven padla, saj olje začne krožiti. *Olje znova napolnite do ustrezne ravni na merilniku.*

Pri prenosu olja in rokovanju z njim vedno uporabljajte čiste posode za preprečitev kontaminacije z umazanijo ali vlago, ki lahko poškoduje komponente in/ali zmanjša zmogljivosti stroja.

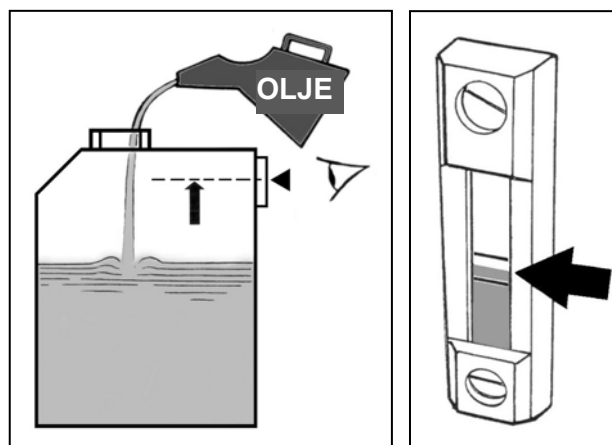

Za dodatne informacije o hidravličnem olju in filtraciji si oglejte poglavje o vzdrževanju.

Prostornina rezervoarja

Prostornina rezervoarja za olje znaša približno **180 litrov**.

Priporočene vrste hidravličnega olja

Za prvo polnjenje rezervoarja za olje, redne menjave in polnjenje olja priporočamo uporabo naslednjih hidravličnih olj ali drugih olj enake visoke kakovosti.

OPOMBA

Uporabljajte samo olje, ki izpolnjuje standarde ISO 18/16/13, NAS7, ali čistejše olje.

Proizvajalec	Hladno ali zmerno podnebje	Vroče podnebje
BP	Bartran 46 Energol HLP-HM 46	Bartran 68 Energol HLP-HM 68
CASTROL	Hyspin AWH-M 46	Hyspin AWH-M 68
COMMA	Hidravlično olje LIC 15	Hidravlično olje LIC 20
ELF	Hydrelf HV 46 Hydrelf XV 46	Hydrelf HV 68
ESSO	Univis N 46	Univis N 68
FUCHS (britanski/nebritanski trgi*)	Renolin 46 Renolin HVZ 46 Renolin CL46/B15* Renolin AF46/ZAF46B*	Renolin 68 Renolin HVZ 68 Renolin CL68/B20* Renolin AF68/ZAF68B*
GREENWAY	Excelpower HY 68	Excelpower HY 68
MILLERS	Millmax 46 Millmax HV 46	Millmax 68 Millmax HV 68
MORRIS	Liquimatic 5 Liquimatic HV 46 Triad 46	Liquimatic 6 Liquimatic HV 68 Triad 68
SHELL	Tellus 46 Tellus T46	Tellus 68 Tellus T68
TEXACO	Rando HD 46 Rando HDZ 46	Rando HD 68 Rando HDZ 68
TOTAL	Equivis ZS 46	Equivis ZS 68

STABILIZATORJI (3-točkovnega priključka se samo modeli)

Vrste Standard Stabilizator Identifikacija

Kot je nameščen standardni 3-point linkage stroji so opremljene z igralnimi stabilizatorjev tipa ali stabilizatorjev tipa z več luknjami; Zlasti en uporabimo je odvisna od specifičnega stroja gradnje. Stroji s standardno arm-sklopov uporabljajo vrsto reže in stroji z Midcut ali VFR rokami sklopov uporabiti vrsto multi-hole; za *identifikacijo nanašajo na spodnjih slikah*.

Slot Type Stabilizator

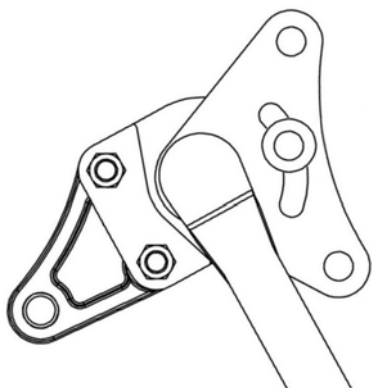

Stroji s standardnimi dvilino roko- sklopov.

Multi-hole Type Stabilizator

▲ POZOR



Stroji z Midcut ali VFR dvilino roko- sklopov.

▲ POZOR

Na strojih, ki uporabljajo stabilizatorji z Multipol lukenj je ključnega pomena, da je stabilizator stališče zatič za zaklep odstrani za prevoz stroja in nadomesti le za delo; Neupoštevanje tega lahko privede do hudih okvar strojev in / ali traktorskih delov.

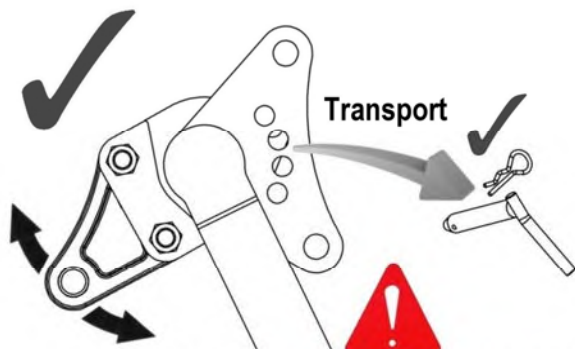

Pin je treba odstraniti za transport

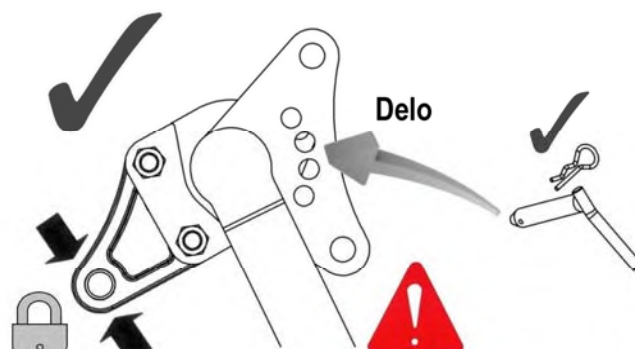

Pin mora biti opremljen za delo

Položaj Pin Opremljanje & Removal (stabilizatorji tipa Multi-luknje)

Vstavitve ali odstranitev stabilizatorja pin je najbolje opraviti, kadar je stroj v transportnem položaju kot sile, ki delujejo na stabilizatorju so močno zmanjšana zato vstavljanje ali odstranitev bo lažje. Vedno pospravimo stališče zatič na varnem mestu, ko ni v uporabi.

Stabilizator Tongues

McConnel bolt na stabilizatorja tongues so na voljo v različnih izvedbah, ki ustreza različnim naredi in modelov traktorjev in so reverzibilni za prilagoditev na večje razlike v traktor povezovalnih modelov; *glejte naslednje strani za podrobnosti*.

Stabilizatorja Tongue Možnosti in Specifikacije

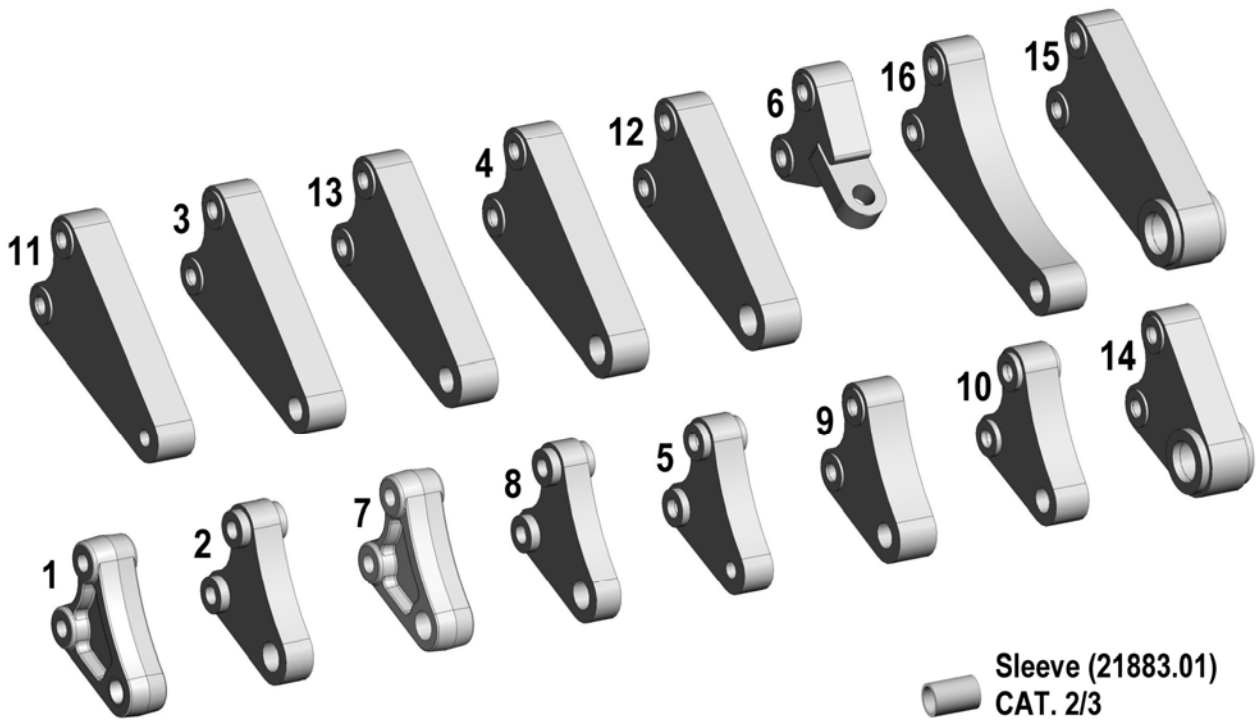

McConel Stabilizatorja Tongue					
<p>'A' – Premerom odprtine 'B' – Luknja razmik središče 'C' – Stabilizator širina</p> <p style="text-align: right;">(Dimenzije v mm)</p>					
Ref.	Part No.	Description	'A'	'B'	'C'
1	7499501	Tongue: Standard CAT. 2/3	32.0	107.5	45.0
2	7499500	Tongue: Special CAT. 2/3 narrow	32.0	107.5	35.0
3	7499502	Tongue: Special CAT. 2 long	27.0	217.4	45.0
4	7499503	Tongue: Special CAT. 3 long	32.0	217.4	45.0
5	7499504	Tongue: Special CAT. 1	19.5	107.5	35.0
6	7499505	Tongue: Special CAT. 2 for Case TX tractors	25.0	120.0	50.0
7	7499506	Tongue: Special CAT. 3	32.0	107.5	45.0
8	7499507	Tongue: Special CAT. 3 narrow	32.0	107.5	30.0
9	7499508	Tongue: Special for some Ford tractors	28.6	107.5	45.0
10	7499510	Tongue: Special CAT. 2	27.0	107.5	40.0
11	7499511	Tongue: Special CAT. 1	19.5	217.4	45.0
12	7499512	Tongue: Special	35.0	217.4	45.0
13	7499513	Tongue: Special	28.6	217.4	45.0
14	7499514	Tongue: Special CAT. 4	45.2	107.5	63.5
15	7499515	Tongue: Special CAT. 4 long	45.2	217.4	63.5
16	7499262	Tongue: Special CAT. 2 extra long for Aebi	27.0	260.1	45.0

NAMESTITEV STROJA

OPOMBA: slike so zgolj simbolične in se lahko razlikujejo od dejanskega stroja, vendar je splošen postopek enak.

Stroj postavite na trdno in ravno površino ter ga varno podprite. Nato traktor zapeljite pravokotno na stroj.

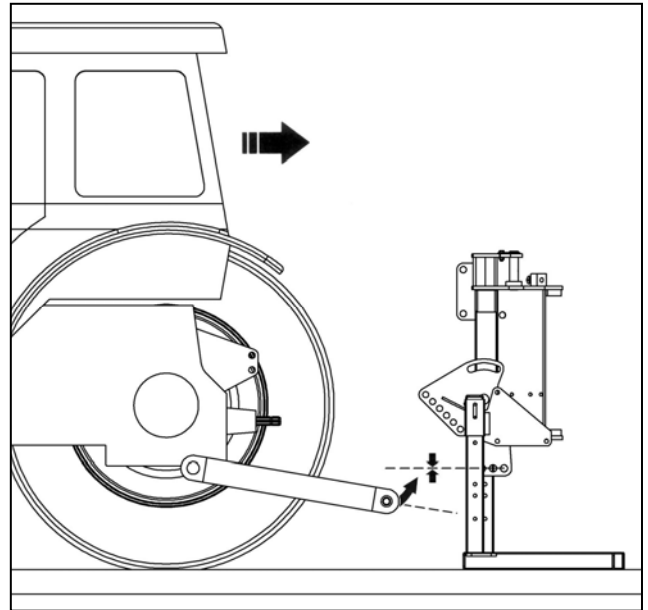

Dvižni roki traktorja poravnajte s spodnjima priklopoma stroja in se s traktorjem previdno zapeljite vzvratno do točke, kjer boste lahko priklopili spodnja priklopa.

OPOMBA: izberite zadnjo odprtino na spodnjem priklopu, ki še omogoča namestitev stroja brez oviranja traktorja.

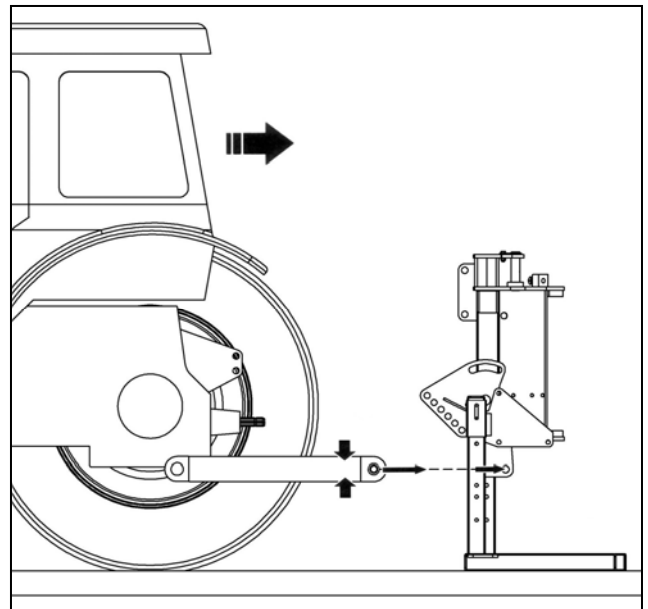

Zavarujte z zatiči priklopa in varovalnimi zatiči. Prepričajte se, da je ista odprtina izbrana na obeh straneh stroja.

Če je potrebno, namestite distančnike, ki so na voljo, da zmanjšate bočno premikanje vlečnih vezi znotraj nosilca priklopa.

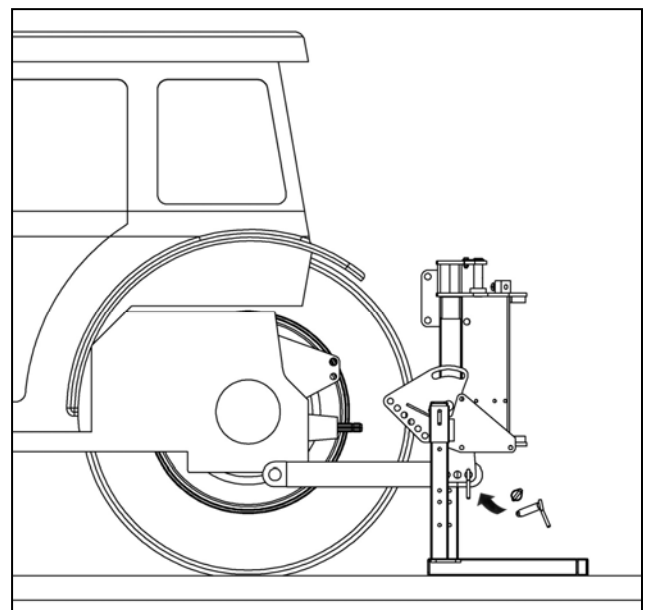

Namestite stabilizator tako, da bosta roki poravnani s priključnima kanaloma na karoseriji in prednji del stabilizatorja pritrdite na zgornji priklop traktorja – izberite najvišji možen položaj, da stroj ne bo sprožil morebitnih sistemov za zaznavanje obremenitve.

OPOMBA:
vijak na prednjem delu stabilizatorja je mogoče obrniti za prilagoditev različnim izvedbam traktorskega priklopa.

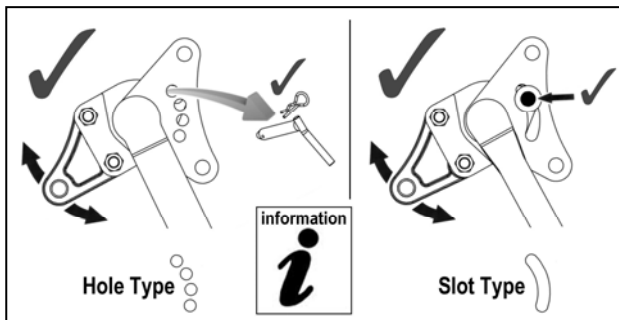

Stabilizator pritrdite s priloženimi pritrdilnimi elementi – roki stabilizatorja morajo biti pritrdene na karoserijo, pri čemer izberite odprtino, ki je najbolj oddaljena od zadnjega dela traktorja.

Namestite zgornji priklop stroja med stabilizator in karoserijo stroja.

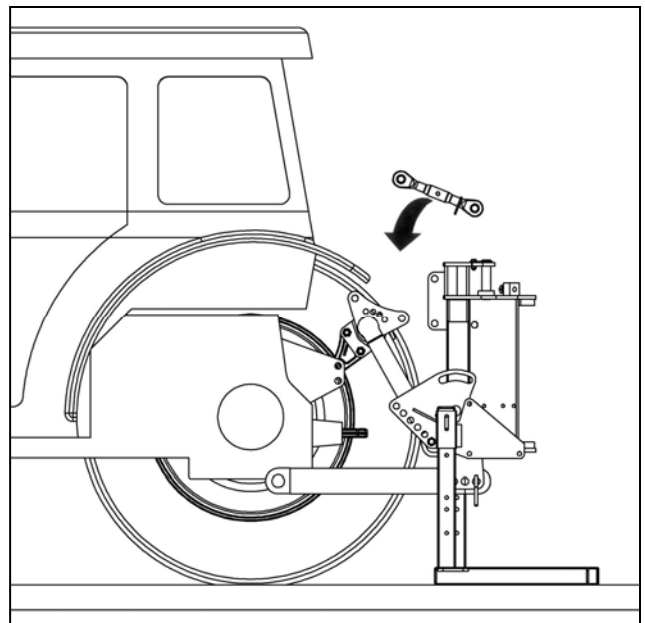
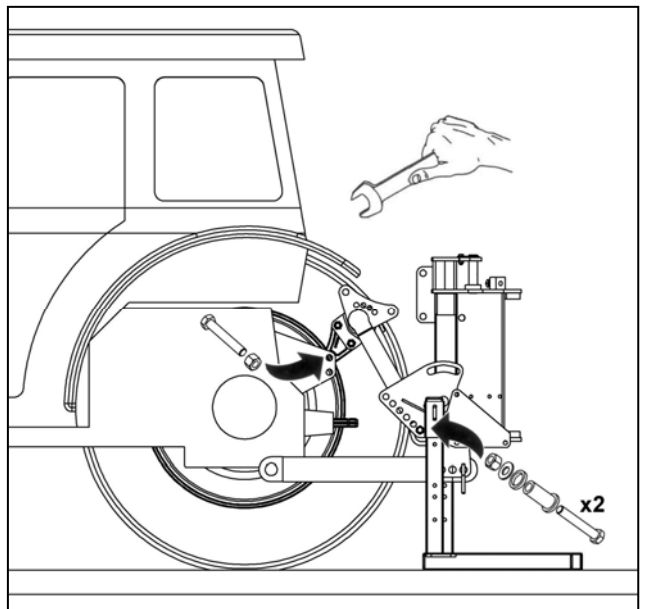
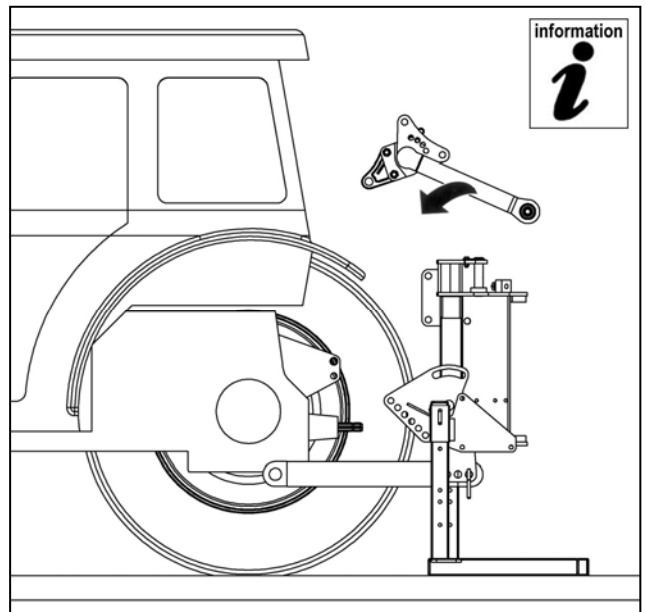

Zgornji priklop stroja na stabilizator in karoserijo pritrдите s pomočjo priloženih povezovalnih sornikov in jih zavarujte z varovalnimi sorniki.

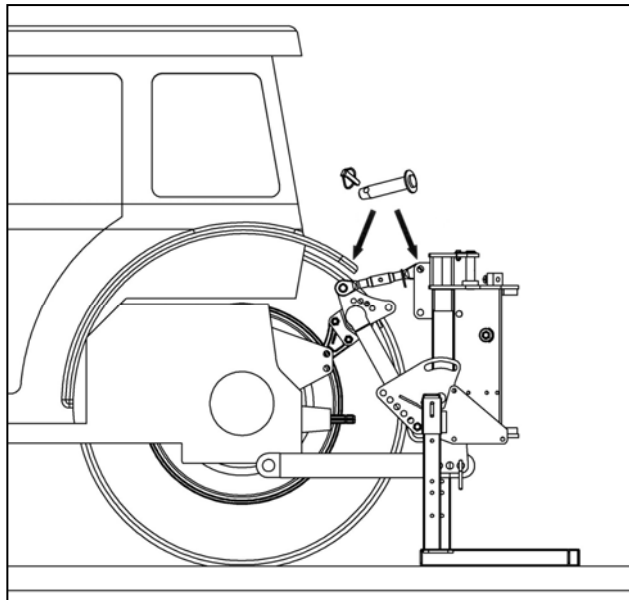

Stroj s traktorskim priklopom dvignite na takšno višino, da bosta kardanska gred traktorja in prirobna gred menjalnika stroja približno poravnani.

OPOMBA

Ko pride do dviga zavedati, da lahko stroj rahlo nagnite.

⚠ OPOZORILO

Upravljalno ročico ali kontrolnike stroja vedno upravljajte s sedeža v traktorju. Prepričajte se, da med tem postopkom ni nikogar na priklonih rokah ali vzvodih, med njimi ali v njihovi bližini.

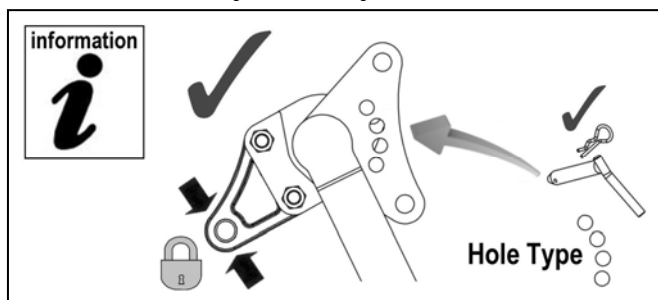
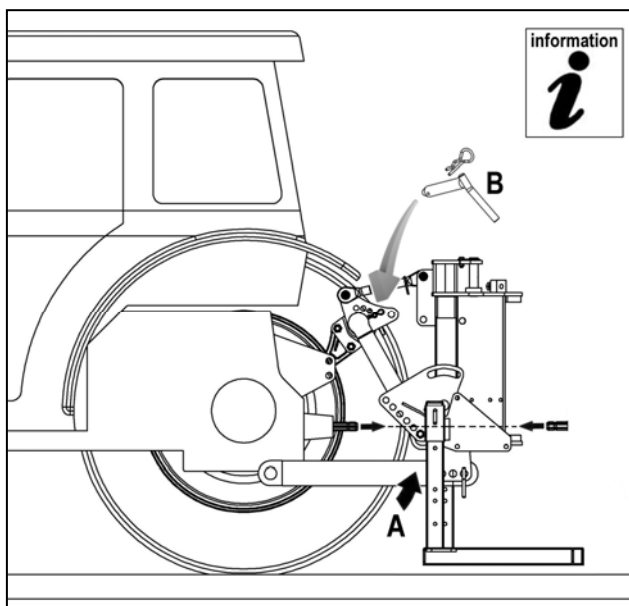

Prilagodite zgornji priklop, da bo ogrodje stroja v navpičnem položaju.

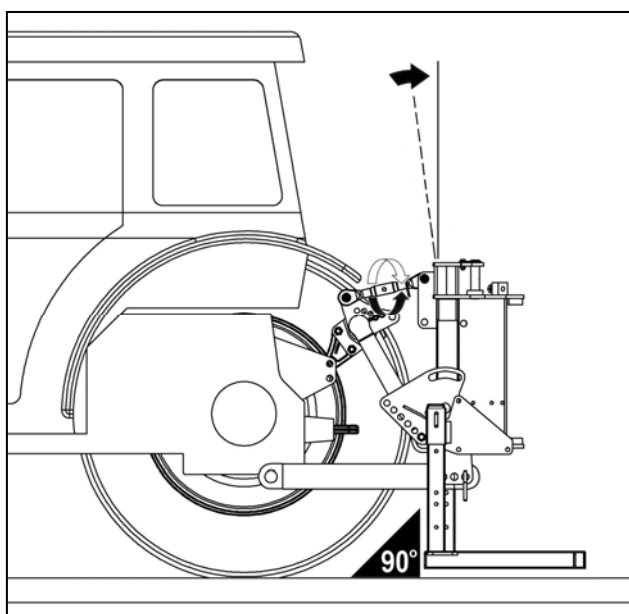
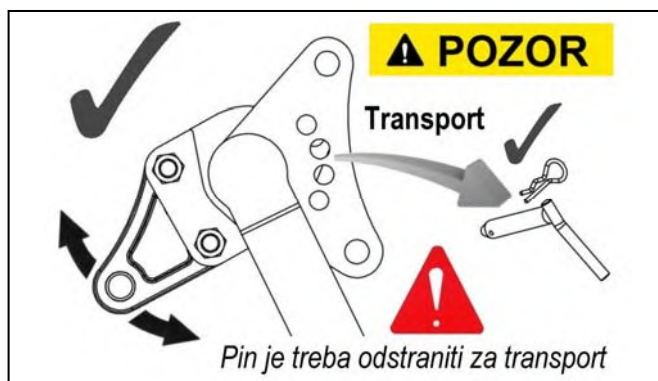

Odstranite zatiče na nogah in dvignite noge v uvlečen položaj – znova namestite zatiče in jih zavarujte z R-zatiči.

Prilagodite varovalne verige, da boste preprečili stransko nihanje traktorskega priklopa.

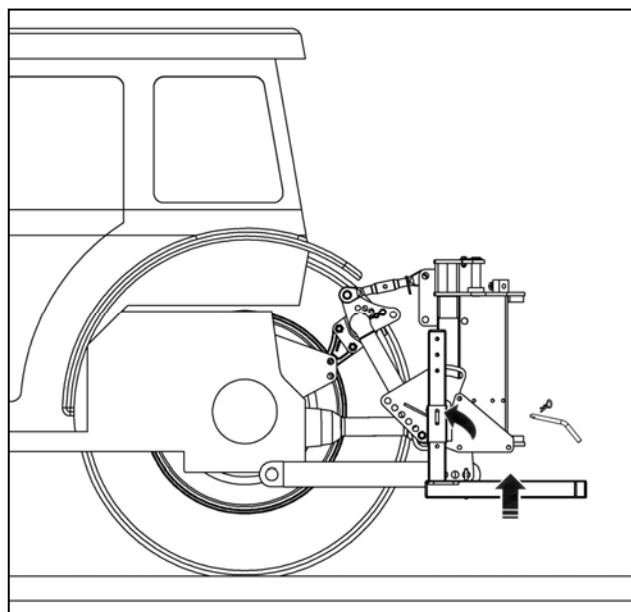

Izmerite kardansko gred in jo odrežite na spodaj prikazano dolžino. Končna dolžina gredi mora biti 75 mm (3 palce) krajša od izmerjene razdalje »A« med traktorsko in prirobno gredjo menjalnika.

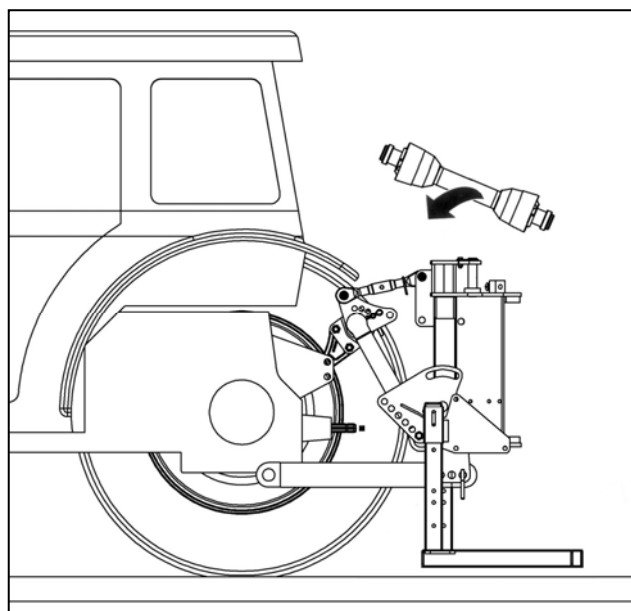
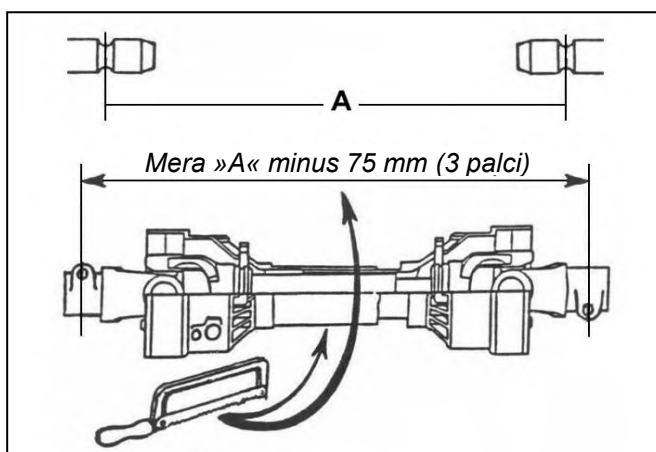

OPOMBA: za naknadno uporabo z drugimi traktorji gred znova izmerite – dolžina prekrivanja mora biti vsaj 150 mm (6 palcev).

Ko je kardanska gred nameščena, verige za prenašanje navora namestite na ustrezno mesto, da preprečite vrtenje varovala gredi.

Upravljalno enoto stroja namestite v kabino traktorja na ustrezno mesto, ki omogoča varno in preprosto upravljanje vseh kontrolnikov in funkcij.

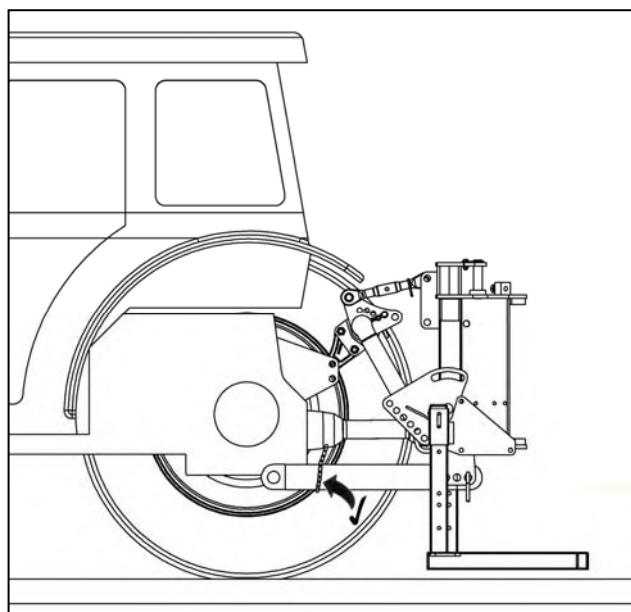

NAMESTITEV KARDANSKE GREDI

Kardanska gred med traktorjem in menjalnikom stroja je namenjena prenosu moči za zagon in delovanje stroja. Pomembna je ustrezna dolžina gredi, da slednja med dvigovanjem ali spuščanjem stroja ne trči ob tla. Postopek merjenja in krajšanja gredi je naslednji:

Merjenje kardanske gredi

Stroj mora biti nameščen na traktorju in v delovnem položaju. Izmerite vodoravno razdaljo »A« od kardanske gredi traktorja do vhodne gredi na menjalniku stroja in odštejte 75 mm (3 palce) – tako dobite ustrezno dolžino gredi.

Povsem zaprto kardansko gred položite na tla in izmerite njeno celotno dolžino. Če je gred krajša od zahtevane dolžine, jo lahko kljub temu uporabite brez krajšanja, če v nameščenem položaju omogoča vsaj 150 mm (6 palcev) prekrivanja.

Če je gred daljša, odštejte zahtevano dolžino gredi in dodatnih 75 mm (3 palce) – rezultat je odvečna dolžina, za katero morate skrajšati vsako polovico gredi.

Krajšanje kardanske gredi

Ločite polovici in za razdaljo, ki ste jo določili z zgornjim postopkom, na vsaki gredi enako skrajšajte plastično varovalo in notranje jeklene cevi s profilom. Pred mazanjem, sestavljanjem in nameščanjem gredi odrezane cevi zbrusite, da odstranite grobe ali ostre robove, in s temeljitim čiščenjem odstranite ostanke.

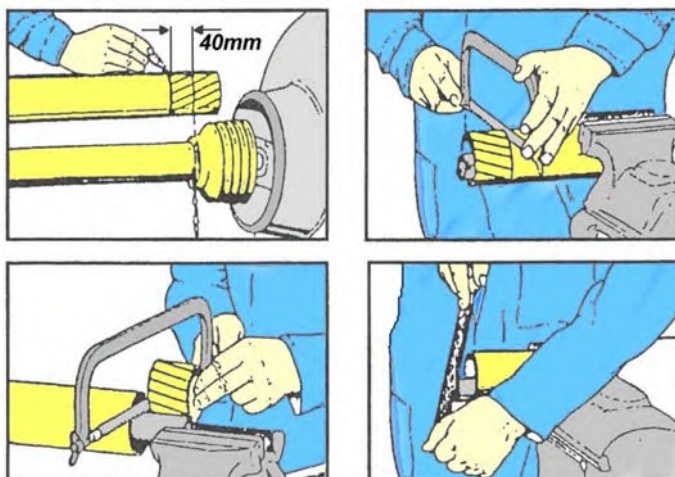
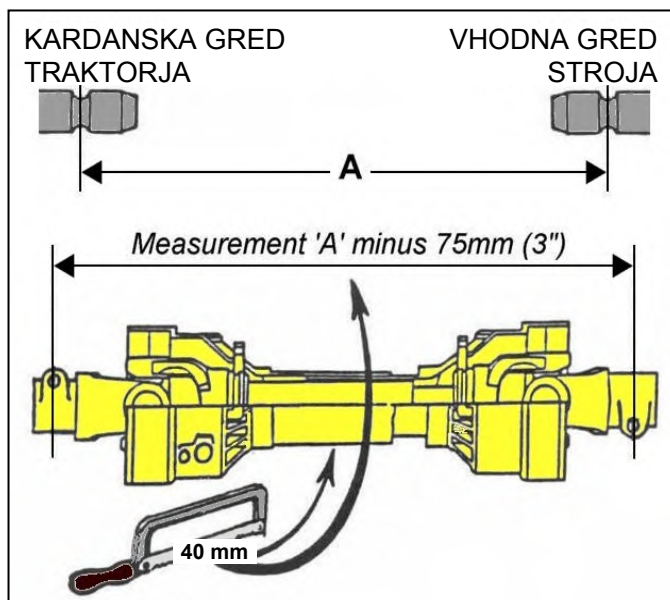

OPOMBA

Za naknadno uporabo z drugimi traktorji gred znova izmerite in s tem preverite njeno ustreznost – dolžina prekrivanja mora biti vsaj 150 mm (6 palcev).

Vzdrževanje

Za daljšo življenjsko dobo gredi jo redno pregledujte, čistite in mažite – za podrobnosti si oglejte poglavje o vzdrževanju kardanske gredi.

NAMEŠČANJE UPRAVLJALNIH ENOT

Nameščanje upravljalnih enot v kabino traktorja je odvisno od modela ali specifikacij stroja. Spodaj so navedeni različni postopki namestitve za različne vrste razpoložljivih upravljalnih enot.

OPOMBA: Električne krmilne enote delujejo v območju napetosti 12–16 V DC in potrebujejo napajanje z napetostjo vsaj 12 V DC.

Krmilni elementi

Krmilni elementi so opremljeni z namestitvenim nosilcem, na katerega so pritrjeni. Nosilec je treba varno pritrditi na notranji del blatnika ali ogrodje kabine na ustrezno priročno mesto, ki upravljavcu omogoča preprosto uporabo brez oviranja običajnega upravljanja traktorja.

Pri izbiri končnega položaja upravljalne enote bodite pozorni na potek kablov – prepričajte se, da upogibni polmer kablov ne sme preseči najmanjše sprejemljive vrednosti 200 mm (*8 palcev*).

Pri nameščanju pazite, da ne boste poškodovali ali prevrtali strukturnih elementov kabine traktorja ali varnostnega loka.

Ročico regulacijskega ventila rotorja pri strojih z upravljanjem prek kabla kot del glavne skupine kontrolnikov namestite na isti namestitveni nosilec.

Na električnih strojih z regulacijskim ventilom z upravljanjem prek kabla je ročica samostojna enota z lastnim namestitvenim nosilcem – ta mora biti nameščen enako kot zgoraj ob upoštevanju enakih previdnostnih ukrepov glede pritrditve in poteka kablov.

Električni upravljalni elementi

Glede na vrsto upravljanja so električne enote opremljene z namestitvenim nosilcem ali namestitvenim stebrom, ki ga je treba z vijaki pritrditi na notranji del blatnika ali ogrodje kabine na ustrezno priročno mesto, ki upravljavcu omogoča preprosto uporabo brez oviranja običajnega upravljanja traktorja. Namestitvene stebre lahko za zagotovitev udobnega delovnega položaja upognete ali ukrivate. Pri nameščanju pazite, da ne boste poškodovali ali prevrtali strukturnih elementov kabine traktorja ali varnostnega loka.

Napajalni kabel mora biti povezan neposredno z akumulatorjem traktorja – ne uporabljajte vtičnic, kot je vžigalnik za cigarete, saj so nezanesljivi pri napajanju krmilnih elementov. Krmilne enote delujejo z napetostjo 12 V DC; rjava žica je pozitivna (+), modra žica pa negativna (-).

Kontrolniki za proporcionalno upravljanje na naslonu za roko

Kontrolnike za proporcionalno upravljanje sestavljata dve enoti; upravljalni zaslon in upravljalna enota na naslonu za roko. Upravljalnemu zaslonu sta priložena namestitveni nosilec in vakuumski prisesek, ki omogočata namestitev enote na okno kabine traktorja. Prepričajte se, da je površina čista in suha ter da je enota nameščena na mestu, kjer ne ovira vidnega polja upravljavca. Drugo upravljalno enoto namestite na naslon za roko na sedežu in jo pritrdite s priloženimi pritrdilnimi trakovi.

Napajalni kabel mora biti povezan neposredno z akumulatorjem traktorja – ne uporabljajte vtičnic, kot je vžigalnik za cigarete, saj so nezanesljivi pri napajanju krmilnih elementov. Krmilne enote delujejo z napetostjo 12 V DC; rdeča žica je pozitivna (+), črna žica pa negativna (-).

NAMESTITEV REZALNE GLAVE

Za lažjo namestitev in večjo varnost ta postopek izvajajte na trdni in ravni podlagi.

Ko je traktor parkiran ob rezalni glavi, s kontrolniki stroja preklonni nosilec mehanizma za nagibanje glave stroja postavite neposredno za rezalno glavo, tako da bo podnožje nosilca cevi (ali razdelilnega nosilca) vzporedno s tlemi. Rezalno glavo na valju pomaknite nazaj, da bo pritrdilni nosilec tik ob preklonem nosilcu stroja. Vse 4 pritrdilne sornike s strani roke vstavite skozi nosilce – če odprtine niso poravnane, previdno premikajte bat za nagib, dokler ne bodo odprtine poravnane.

OPOZORILO: prepričajte se, da bodo med uporabo funkcije nagiba vse osebe na varni razdalji, saj mehanizem za nagibanje glave na več mestih predstavlja nevarnost stisnjenja.

Ko so pritrdilni sorniki ustrezno vstavljeni v nosilce, namestite samozaporne matice in jih izmenično privijajte, dokler ne bodo nosilci poravnani. Šele nato matice zategnite z zateznim momentom 203 Nm (150 ft-lbs).

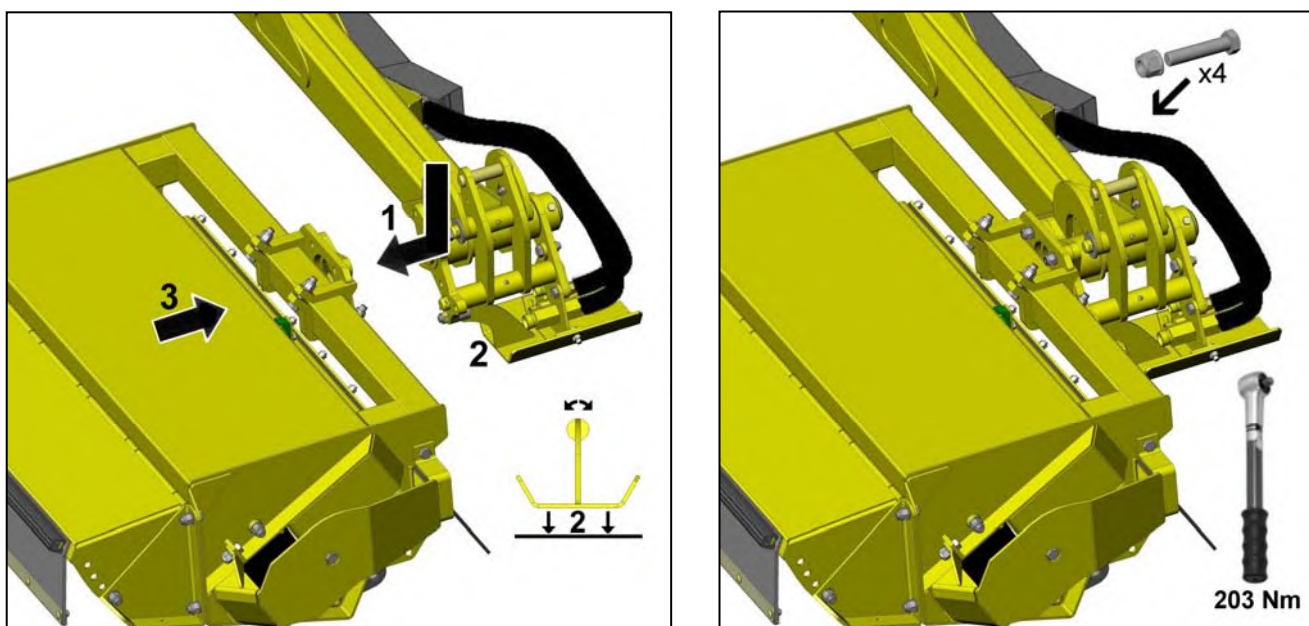

Namestitev cevi rezalne glave

Ko je rezalna glava pritrjena na stroj, lahko priključite hidravlične cevi skladno s slikami na desni strani. Zgornji priključek »A« na motorju povežite s priključkom razdelilnega nosilca »A« na roki, spodnji priključek »B« na motorju pa povežite s priključkom razdelilnega nosilca »B« na roki.

OPOMBA

Če je nosilec cevi že nameščen na roki, ga bo treba odstraniti, da boste cevi lahko priključili na razdelilni nosilec. Po priključitvi cevi znova namestite cevni zbiralnik.

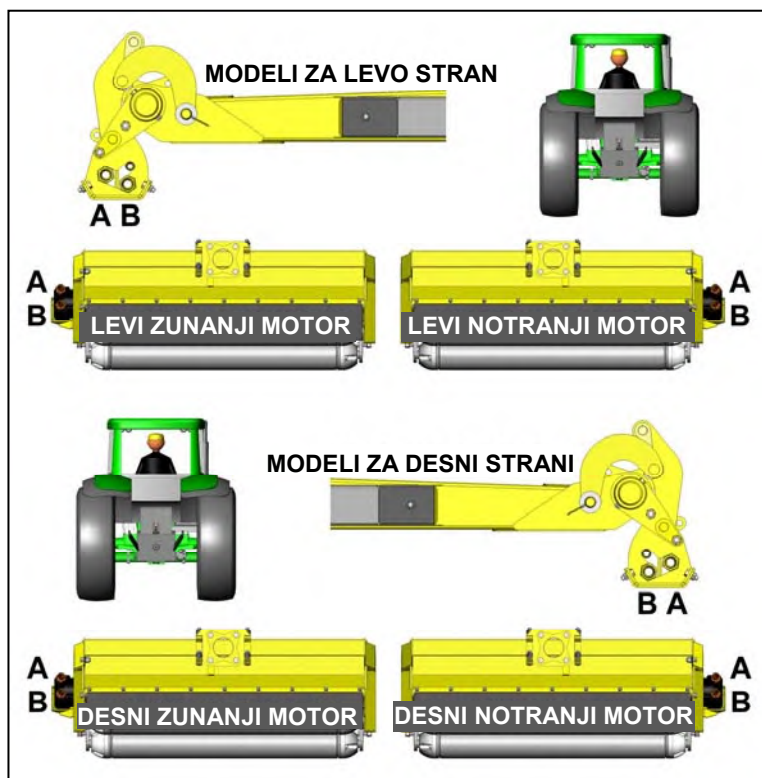

POSTOPEK ZAGONA

⚠ POZOR Pred prvo uporabo novega stroja je treba namazati vsa mazalna mesta ter preveriti raven olja v menjalniku in rezervoarju ter po potrebi doliti olje pred začetkom uporabe stroja. *Za podrobnosti si oglejte poglavje o vzdrževanju.*

Postopek zagona stroja je naslednji:

- Prepričajte se, da je regulacijski ventil rotorja v položaju »Stop«.
- Zaženite traktor in vklopite kardansko gred ter *počakajte, da olje skozi filter povratnega voda kroži približno pet minut, pri čemer ne premikajte upravljalne ročice roke in glave.*
- S kontrolniki roke in glave previdno izvedite vse možne gibe, da preverite njihovo pravilno delovanje.
- Rezalno glavo pomaknite v varen položaj in kontrolnik rotorja pomaknite v položaj »START«. Po začetnih nihanjih se mora hitrost rotorja ustaliti.
- Hitrost kardanske gredi zvišajte na približno 650 vrt/min in jo pustite delovati še pet minut, preden jo izklopite in zaustavite traktor.
- Preverite potek cevi in se prepričajte, da niso stisnjene, odrgnjene, napete ali preganjene.
- Preverite raven olja v rezervoarju in ga po potrebi dolijte.

ZAUSTAVITEV V SILI

V nevarnosti nemudoma zaustavite delovanje in funkcije stroja; **izklopite kardansko gred** s kontrolniki traktorja ter nato nemudoma prekinite električno napajanje stroja s stikalom za **izklop (zaustavitev v sili)** na krmilni enoti stroja.



⚠ OPOZORILO Stroji s samodejno ponastavitvijo

Ko je vklopljena funkcija samodejne ponastavitve, se lahko roka stroja nenadoma premakne, čeprav je kardanska gred zaustavljena in miruje. Vedno zagotovite, da bo v nevarnosti in/ali ko stroj ne deluje električno napajanje stroja prekinjeno s stikalom za **izklop (zaustavitev v sili)** na krmilni enoti stroja.



⚠ OPOZORILO Stroji z upravljanjem prek kabla

V določenih razmerah in/ali če je funkcija samodejne ponastavitve vklopljena, se lahko roka pri strojih z upravljanjem prek kabla nenadoma premakne, čeprav je kardanska gred zaustavljena in miruje, če nenamerno premaknete katero od ročic. Pazite, da ročic ne boste premikali, ko stroj ne deluje. Zagotovite, da bo roka spuščena povsem do tal, ko stroj miruje ali ga ne uporabljate.

PRIPRAVA IN PREVIDNOSTNI UKREPI PRED ZAČETKOM DELA

POMEMBNO: pred poskusom dela s strojem vedno najprej preberite priročnik. Vadite upravljanje stroja ob zaustavljenem rotorju in na varni odprti površini, dokler ne boste povsem seznanjeni z vsemi kontrolniki in funkcijami stroja. Stroj začnete za delo šele uporabljati, ko boste prepričani, da ste vse upravljalne elemente in postopke usvojili v zadostni meri za varno uporabo stroja.

POZOR: pri delu z rezalno glavo blizu traktorja vedno bodite skrajno previdni, da rezalna glava ne pride v stik s traktorjem.

Pregledi stroja pred začetkom dela

Pred uporabo stroja se vedno prepričajte, da so vsi vijaki trdno priviti in da zatezni momenti ustrezajo zadevnim mestom, kot je navedeno spodaj:

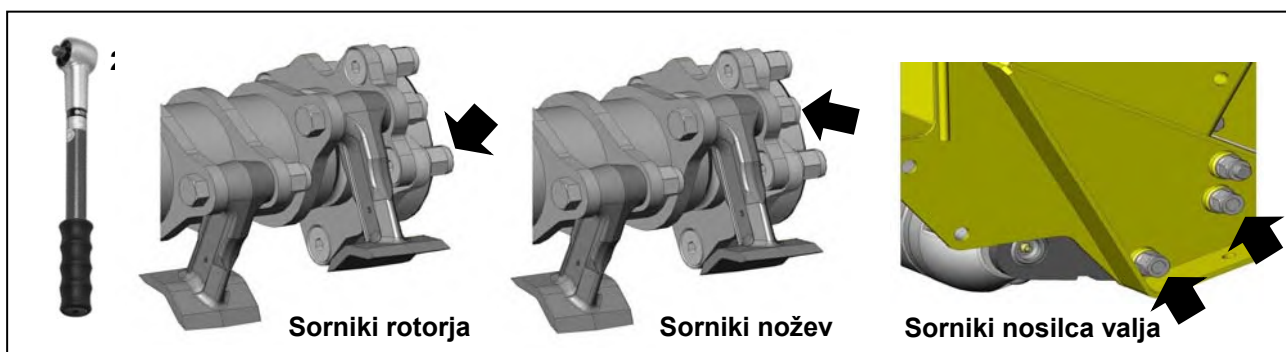
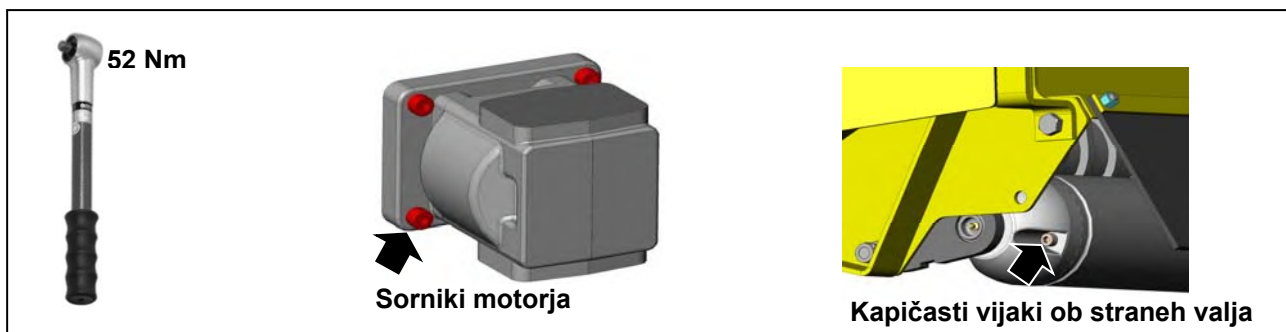

Splošni previdnostni ukrepi pri delu

Pred začetkom dela preglejte delovno območje, odstranite vse nevarne materiale in si zapomnite vse nepremične predmete. *Tovrstne nevarne predmete je poleg tega priporočljivo označiti z izrazito barvo, da jih boste brez težav opazili z upravljalnega položaja v traktorju.*

Če izvajate dela, pri katerih bi bil takšen previdnostni ukrep nepriročen, vedno bodite skrajno pozorni in vozno hitrost omejite na hitrost, ki omogoča dovolj hitro zaustavitev ali izogibanje nevarnostim pred trkom.

Splošna delovna praksa

Zagotovitev varnih delovnih postopkov je upravljavčeva obveznost.

Vedno:

- se zavedajte morebitnih nevarnosti v bližini delovnega območja;
- se prepričajte, da so vsa varovala pravilno nameščena in v dobrem stanju;
- izklopite kardansko gred pred zaustavitvijo motorja;
- počakajte, da se noži zaustavijo, preden zapustite sedež traktorja;
- izklopite kardansko gred, zaustavite motor ter odstranite in shranite ključ, preden začnete izvajati kakršne koli prilagoditve na stroju;
- pogosto preverjajte, ali so vsi sorniki in matice trdno priviti;
- poskrbite, da bodo morebitne navzoče osebe na varni razdalji.



⚠ NEVARNOST

Pred odstranjevanjem stroja s traktorja pozorno preberite navodila.

⚠ OPOZORILO

Nikoli ne upravljajte upravljalne ročice ali kontrolnikov stroja skozi zadnje okno kabine, pri čemer sami stojite na delih priklopa ali med njimi, temveč pri tem vedno prosite za pomoč.

Postopek odstranjevanja

Izberite trdno in ravno površino, na katero boste postavili stroj.

- Stojne noge izvlecite iz prostora za shranjevanje in jih namestite v parkirni položaj – zavarujte jih z zatiči in R-zatiči.
- Spustite stroj tako, da bo stal na stojnih nogah.

Prepričajte se, da je funkcija prilagajanja površini izklopljena (*kjer na voljo*).

- Stroj s traktorskim priklopom dvignite toliko, da razbremenite stabilizator.
- Odprite ventile dvižnega bata.
- Prepričajte se, da je roka na zadnji strani stroja. Rezalno glavo spustite na tla na polovici dosega in jo rahlo potisnite navzdol, da nekoliko razbremenite zgornji priklop.
- Zaustavite motor traktorja.
- Zaprite ventile dvižnega bata.
- Odklopite kardansko gred in jo odstranite s traktorja.
- Po potrebi razrahljajte stabilizacijske palice/varovalne verige.
- Odklopite kontrolnike in/ali krmilne vode od traktorske kabine in jih shranite na stroju, pri čemer naj se ne dotikajo tal.
- Odklopite stabilizator z zgornjega priklopa na traktorju.
- Odstranite zatiča dvižnih rok.
- Počasi in previdno traktor zapeljite stran od stroja.

Skladiščenje

Če stroja dlje časa ne boste uporabljali, izpostavljene dele batnih drogov na tanko premažite z mastjo. Pred naslednjo uporabo batov mast obrišite.

Če je mogoče, stroj shranite na čistem in suhem mestu. Če boste stroj shranili na prostem, upravljalne elemente prekrijte s ponjavo ali platnom. V ta namen ne uporabljajte plastičnih vreč za gnojila, saj lahko pospešijo korozijo enote.

UPORABA

Varovalo za upravljavca

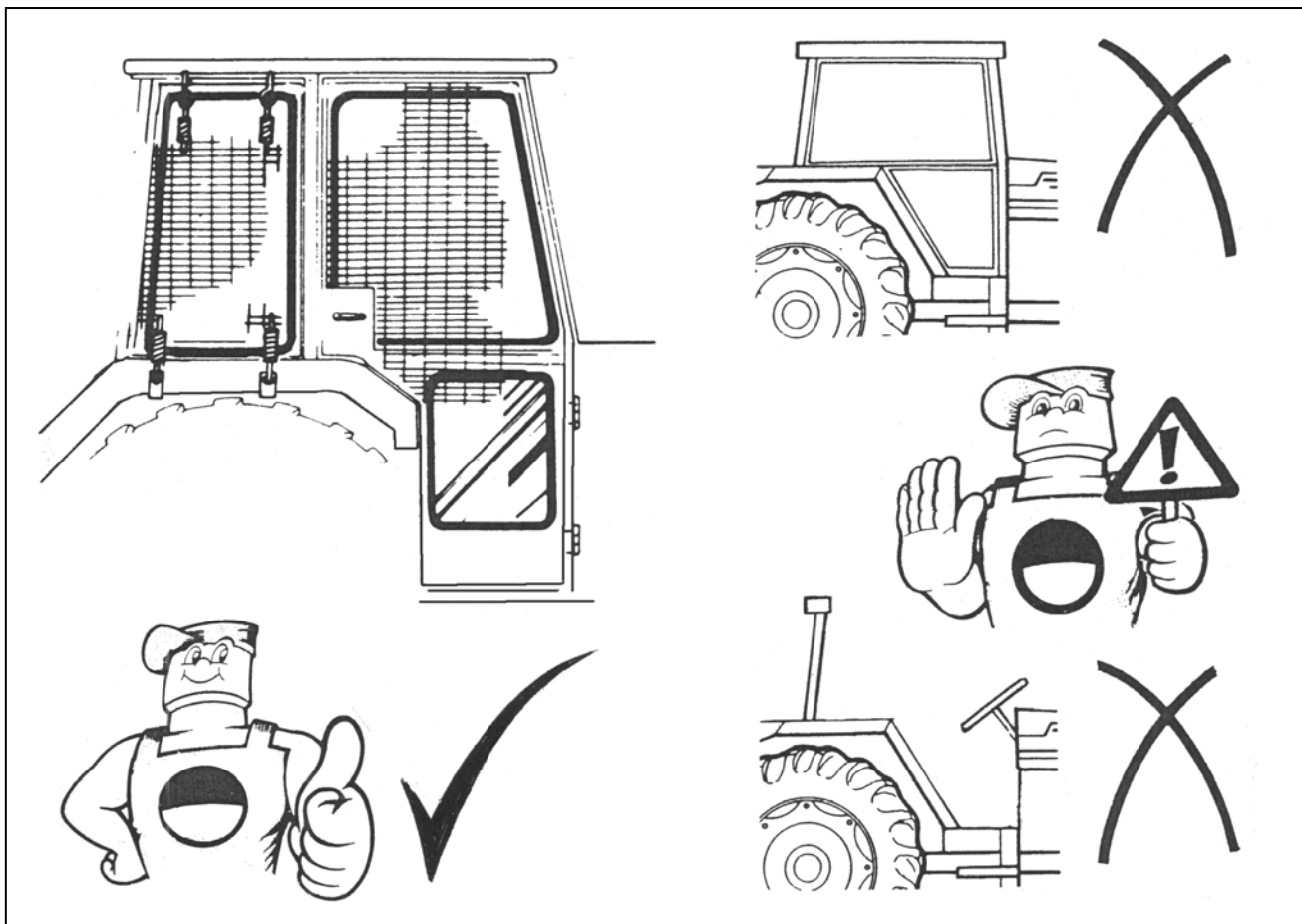

Varovala stroja

Pred začetkom dela vedno preverite, da so vsa ustrezna varovala traktorja in stroja nameščena in v dobrem stanju.

Majhne razpoke in odrgnine na spodnjih gumijastih robovih rezalne glave so dovoljene. Če pa se ena ali več teh razpok ali odrgnin poveča in seže čez polovico celotne višine gumijastega roba, slednjega nemudoma zamenjajte, saj ne bo več učinkovito zadrževal odpadnega materiala.

Varnost upravljavca

Med delovanjem naj bodo vsa okna traktorja trdno zaprta, z izjemo zadnjega okna, ki ga lahko odprete samo toliko, da je v kabino mogoče speljati električne ali upravljalne kable stroja.

Če traktor ni opremljen s »tiho« kabino, med delom vedno nosite zaščito sluha. Če tega opozorila ne upoštevate, se lahko pojavijo trajne okvare sluha.

Čeprav se v običajnih razmerah nikoli ne smete približati delujočemu stroju ali vrtečim se delom, kot dodaten varnostni ukrep v neposredni bližini stroja ne nosite ohlapnih oblačil ali nepritrjenih kosov oblačil, zlasti šalov in kravat.

Upravljavca pri delu kljub dobri seznanjenosti s strojem nikoli ne sme ravnati prekomerno samozavestno oz. premalo previdno, s čimer bo zaščitil sebe in druge osebe. Nikoli ne poskušajte prihraniti časa s skrajševanjem delovnih postopkov, temveč iz varnostnih razlogov vedno dosledno sledite pravilnim postopkom in upoštevajte omejitve.

NE POZABITE: edina prava pot je varna pot.

KRMILNI ELEMENTI

Stroji s krmilnimi elementi za upravljanje prek kabla so opremljeni z upravljalno enoto spodaj prikazanega tipa, pri čemer je ta različica odvisna od specifikacij in lastnosti stroja. Različice se razlikujejo predvsem po številu ročic za upravljanje roke in glave na upravljalni plošči – pri nekaterih različicah je upravljalna ročica rotorja nameščena ob upravljalnih ročicah za roko in glavo, kot je prikazano spodaj levo, pri nekaterih različicah pa je upravljalna ročica za rotor samostojna enota z lastnim namestitvenim nosilcem.

Vse upravljalne ročice za roko in glavo se premikajo v smeri naprej in nazaj, vsaka pa upravlja določen gib roke, razen ročice za samodejno ponastavitev, ki jo lahko premaknete samo nazaj (od sredinskega položaja za izklop do zadnjega položaja za vklop).

Če je stroj opremljen z dodatno funkcijo prilagajanja površini (kjer je ta na voljo), to funkcijo upravljate prek dodatnega električnega stikala, ki ga namestite na priročno mesto v kabini traktorja.



Osnovna upravljalna enota za upravljanje prek kabla



Upravljalna enota za upravljanje prek kabla s funkcijo samodejne ponastavitve

MESTA NAMESTITVE IN FUNKCIJE KONTROLNIKOV

1. Kontrolnik za dvig roke
2. Kontrolnik za izteg/krčenje roke
3. Kontrolnik za nagib glave/izbiro funkcije prilagoditve nagiba
4. Kontrolnik za obračanje roke
5. Kontrolnik za rotor
6. Samodejna ponastavitev (če je na voljo)
7. Midcut/VFR (če je na voljo)



Upravljalna enota za upravljanje prek kabla s funkcijama samodejne ponastavitve in Midcut

OPOMBA

Slike na naslednjih straneh prikazujejo upravljalne postopke za vse možne funkcije. Glede na specifikacije stroja vaš stroj morda ni opremljen z nekaterimi funkcijami, zato za vas nekateri prikazi ne veljajo.

UPRAVLJANJE ROKE

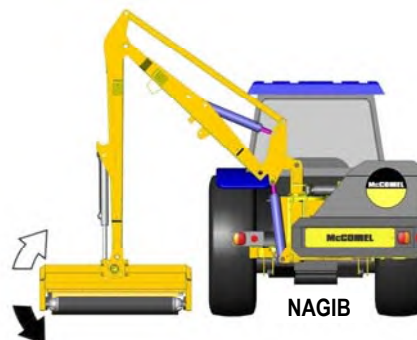
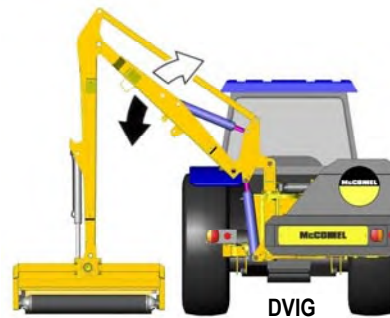

Samodejna
ponastavitev

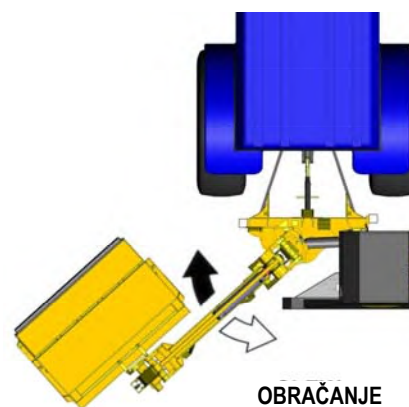

Kontrolnik za rotor

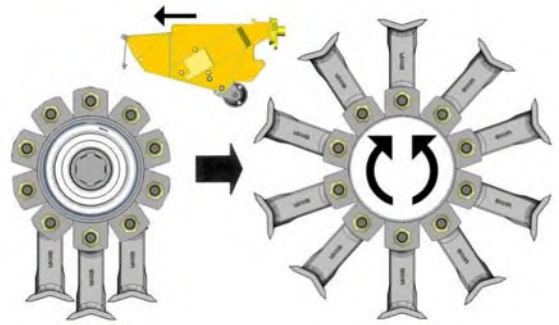

Za dodatne informacije o upravljanju rotorja si oglejte poglavje o kontrolniku za rotor.

Modeli z opremo Midcut/VFR

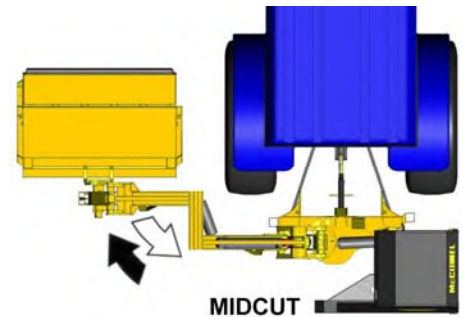

SAMODEJNO PRILAGAJANJE (prilagoditev nagiba standardno/prilagajanje površini dodatna oprema)



PRILAGODITEV NAGIBA GLAVE
Ročico za nagib potisnite povsem naprej.

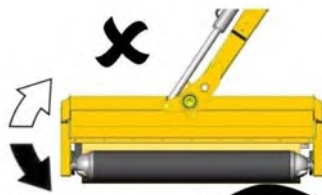

A) IZKLOP prilagoditve nagiba



B) VKLOP prilagoditve nagiba

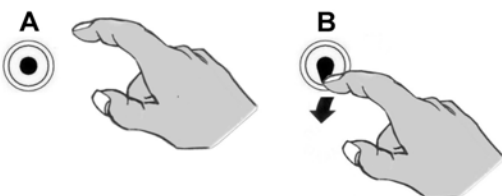

Prilagajanje površini (če je na voljo)

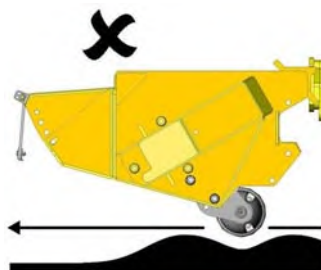

B) VKLOP prilagajanja površini

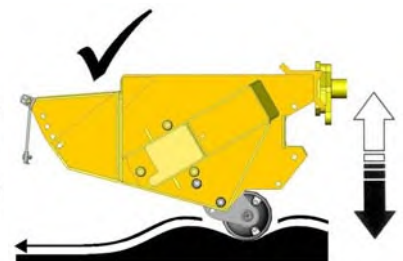

A) IZKLOP prilagajanja površini

KONTROLNIK ZA ROTOR

Pri strojih s kontrolniki za upravljanje rotorja prek kabla rotor upravljate s spodaj prikazano ročico. S potiskom ročice naprej iz pokončnega položaja za izklop zažene rotor v smeri za rezanje navzdol, s premikom ročice nazaj pa smer rotorja spremenite za rezanje navzgor. Majhna ročica za zaklepanje ob strani upravljalne plošče je mogoče obrniti za 180° in rotor zakleniti v določeni smeri delovanja – to je varnostna funkcija, ki preprečuje spremembe smeri delovanja rotorja pred njegovo popolno zaustavijo. Za spremembo smeri rezanja mora biti ročica rotorja v pokončnem položaju za izklop; ko se rotor preneha vrteti, lahko ročico za zaklepanje obrnete v nasprotno smer in nato z upravljalno ročico rotorja spremenite smer delovanja.

Pri nekaterih strojih z upravljanjem prek kabla je upravljalna ročica za rotor nameščena na glavni upravljalni plošči, spet pri drugih tovrstnih sistemih in vseh električnih kontrolnikih pa je samostojna enota z lastnim namestitvenim nosilcem.

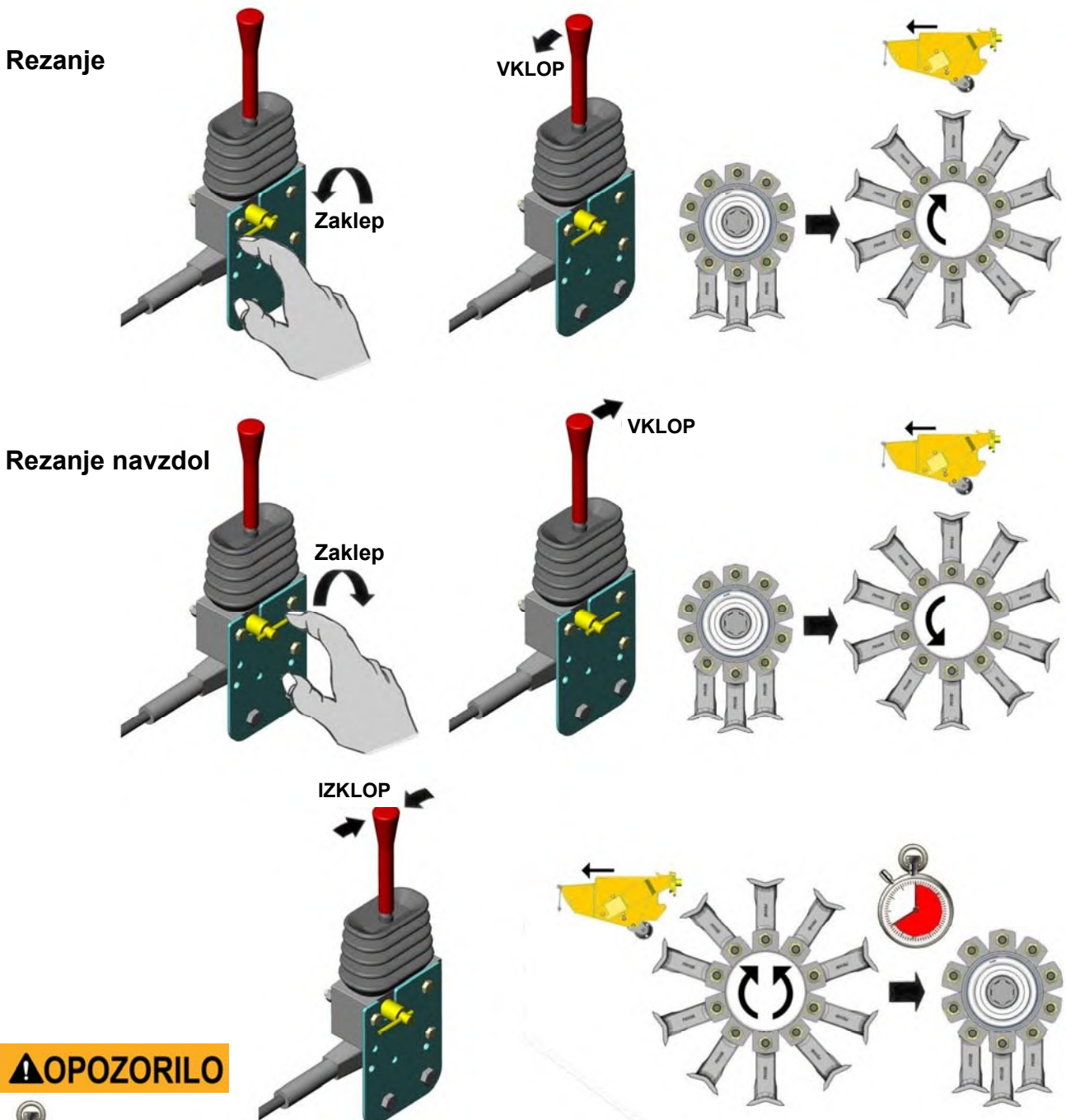

⚠ OPOZORILO



Prepričajte se, da se je rotor povsem ustavil, preden poskusite spremeniti njegovo smer delovanja. Rotor se lahko zaradi lastne vrtilne količine prosto vrti še do 40 sekund po izklopu.

ELEKTRIČNI KONTROLNIKI

Stroji z električnimi kontrolniki so opremljeni z eno od spodaj prikazanih upravljalnih enot. Dejanska različica je odvisna od specifikacij stroja; stroji z upravljanjem rotorja prek kabla so opremljeni z enoto na levi strani, stroji z električnim upravljanjem rotorja pa z enoto na desni strani. Edina razlika med obema enotama je ta, da ima enota na desni dve dodatni stikali za električno upravljanje rotorja.

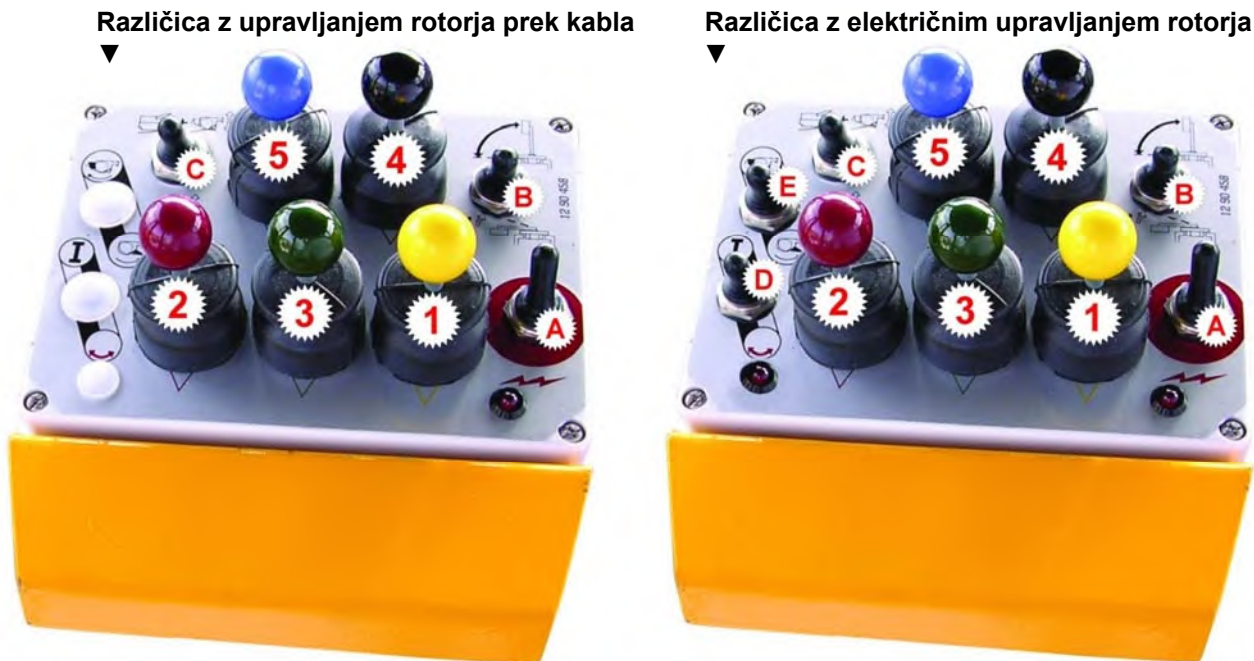

MESTA NAMESTITVE IN FUNKCIJE KONTROLNIKOV

- | | |
|---|---|
| 1. Kontrolnik za dvig roke | A. Vkllop/izklop |
| 2. Kontrolnik za izteg/krčenje roke | B. Samodejna ponastavitev |
| 3. Ročica s prilagoditvijo nagiba rezalne glave | C. Prilagoditev nagiba glave/prilagajanje površini (dodatna oprema) |
| 4. Kontrolnik za obračanje roke | D. Vkllop/izklop rotorja (električni modeli RCV) |
| 5. Kontrolnik za teleskopsko roko/Midcut/VFR (samo pri ustreznih modelih) | E. Smer rotorja (električni modeli RCV) |

Zagon kontrolnikov

Napajanje krmilne enote vklopite s stikalom »A«, kot je prikazano spodaj:

Potisnite stikalo navzdol za VKLOP (lučka LED sveti).

Potisnite stikalo navzgor za IZKLOP (lučka LED ne sveti).

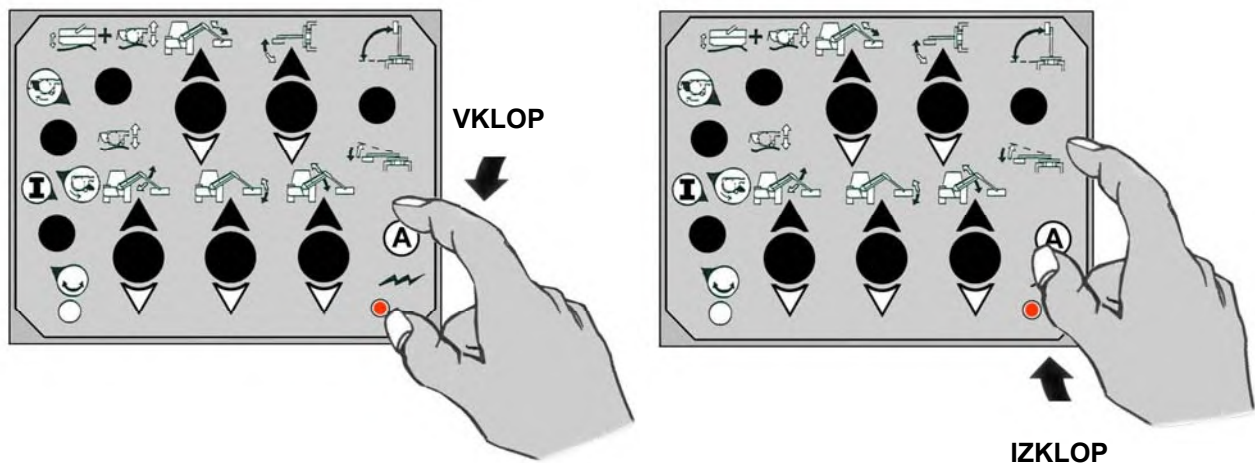

UPRAVLJANJE ROKE

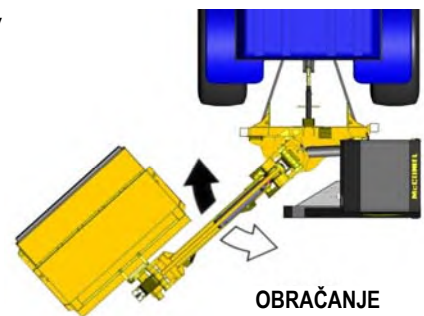
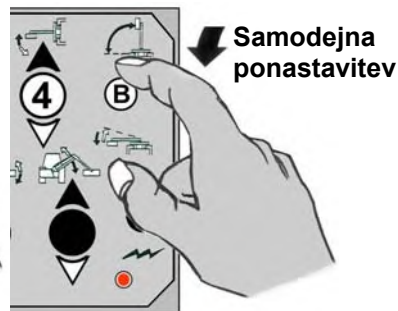
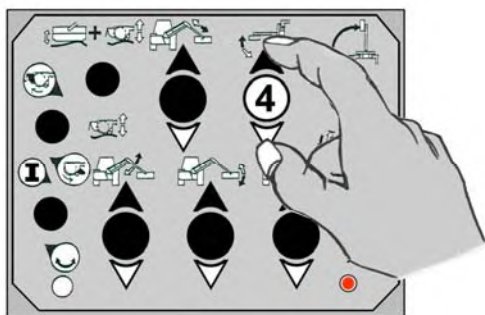
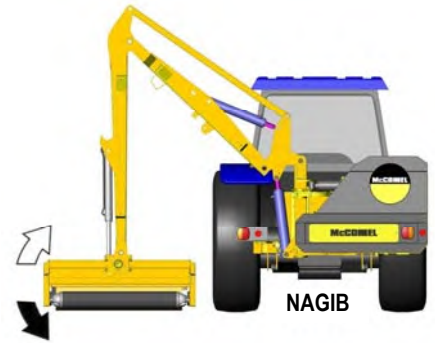
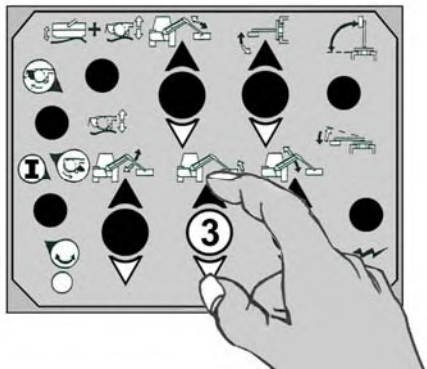
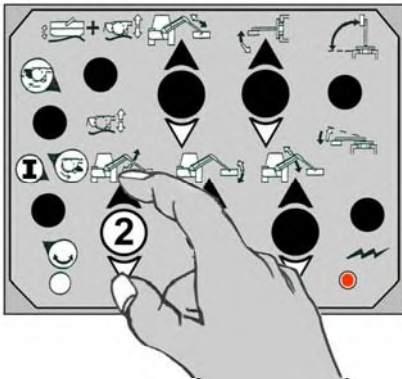
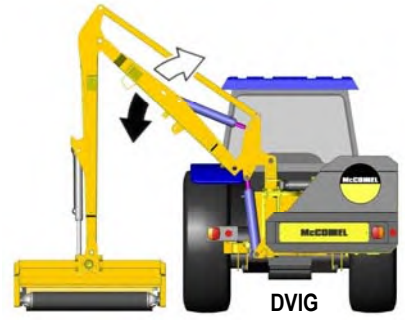
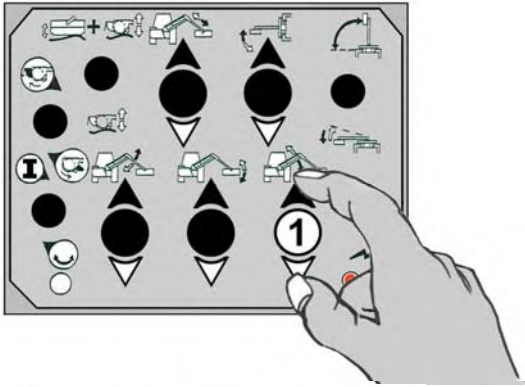

Samo modeli s teleskopsko roko ali Midcut/VFR

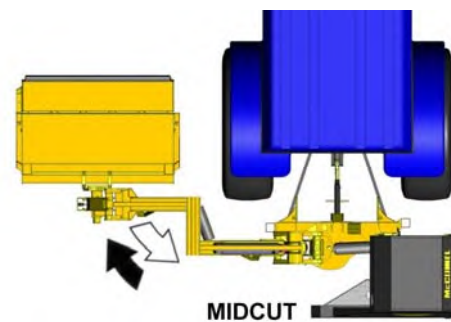
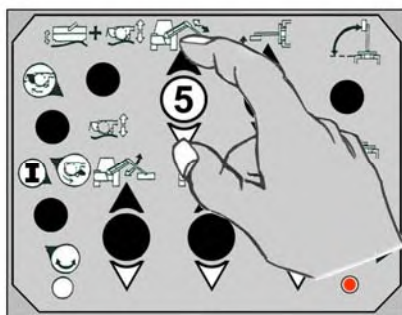

SAMODEJNO PRILAGAJANJE GLAVE (prilagoditev nagiba standardno/prilagajanje površini dodatna oprema)

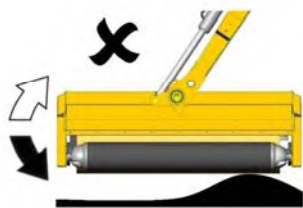
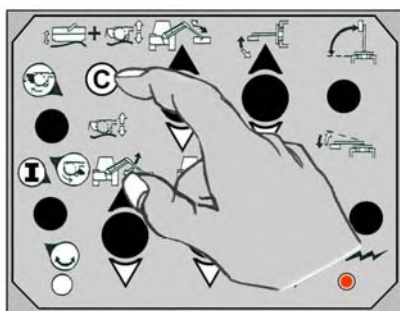

IZKLOP prilagoditve nagiba

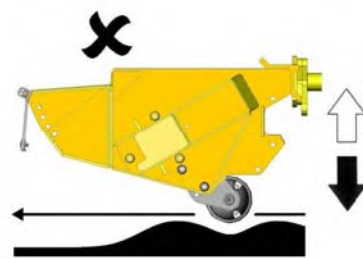

IZKLOP prilagajanja površini

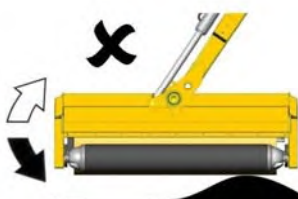
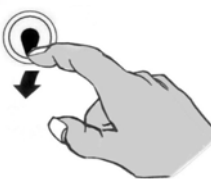
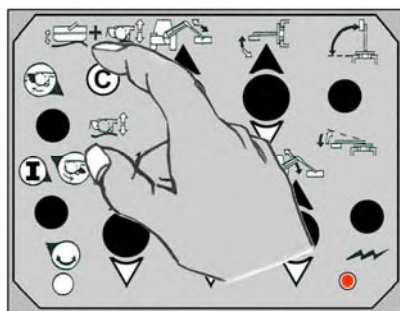

IZKLOP prilagoditve nagiba

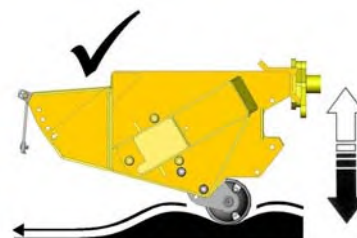

VKLOP prilagajanja površini

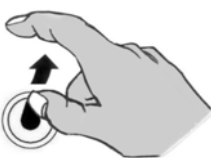
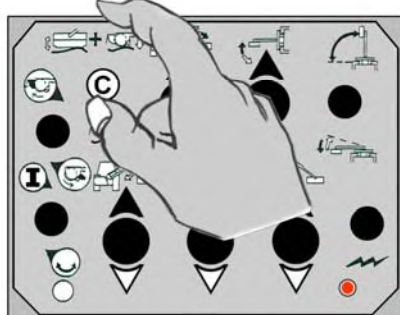

VKLOP prilagoditve nagiba

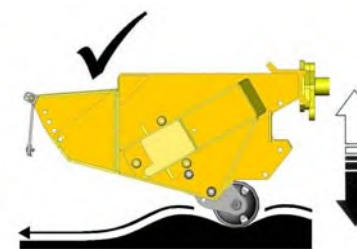

VKLOP prilagajanja površini

UPRAVLJANJE ROTORJA – samo modeli z električnim upravljanjem rotorja

OPOMBA: naslednje poglavje se nanaša samo na stroje z električnim upravljanjem rotorja. Za modele z upravljanjem rotorja prek kabla si oglejte ustrezno poglavje.

Izbira smeri delovanja rotorja

Rezanje navzgor

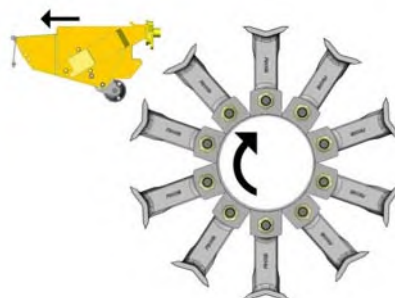
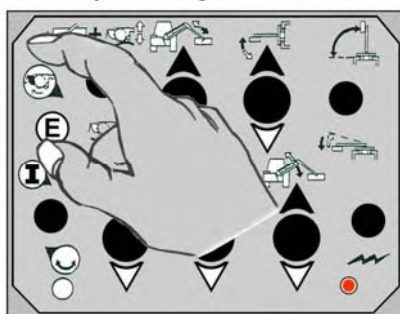

Rezanje navzdol

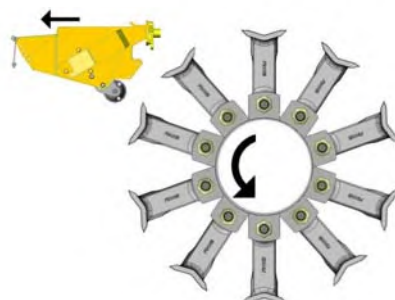
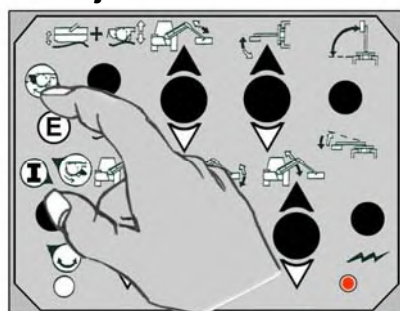

Vklop rotorja

Iz varnostnih razlogov in za preprečitev nenamernega vklopa rotorja stikala »Vklop rotorja« ni mogoče vklopiti v enem koraku ali ne da bi prej izbrali smer delovanja. Postopek za vklop rotorja je naslednji:

Izberite želeno smer delovanja – stikalo za vklop/izklop rotorja (D) v ta namen potisnite navzgor in pridržite vsaj 8 sekund, preden ga znova pomaknete v povsem spodnji položaj za vklop, v katerem ostane do izklopa. Ko stikalo pomaknete v spodnji položaj, rdeča lučka LED pod stikalom zasveti in s tem sporoča, da je rotor vklopljen. Če lučka LED ne sveti, stikala niste dovolj dolgo pridrжали v zgornjem položaju in rotor se ni zagnal. Ponovite postopek tako, da stikalo dlje časa pridržite v zgornjem položaju.

Zagon rotorja

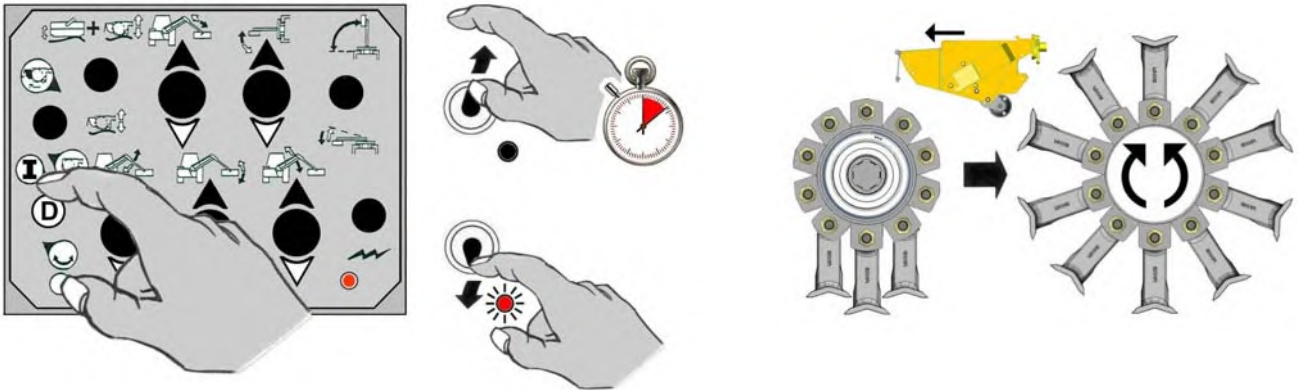

Izklop rotorja

Rotor zaustavite s preklpom stikala za zagon rotorja (D) ali stikala za smer rotorja (E) v sredinski položaj (izklop) – lučka LED bo ugasnila in s tem nakazala, da je rotor zaustavljen.



⚠ OPOZORILO

Ko je rotor izklopljen, se zaradi lastne vrtilne količine prosto vrti še do 40 sekund, preden se povsem ustavi. Ne zapuščajte kabine traktorja in ne približujte se rezalni glavi, dokler se rotor povsem ne ustavi.

Zaustavitev rotorja

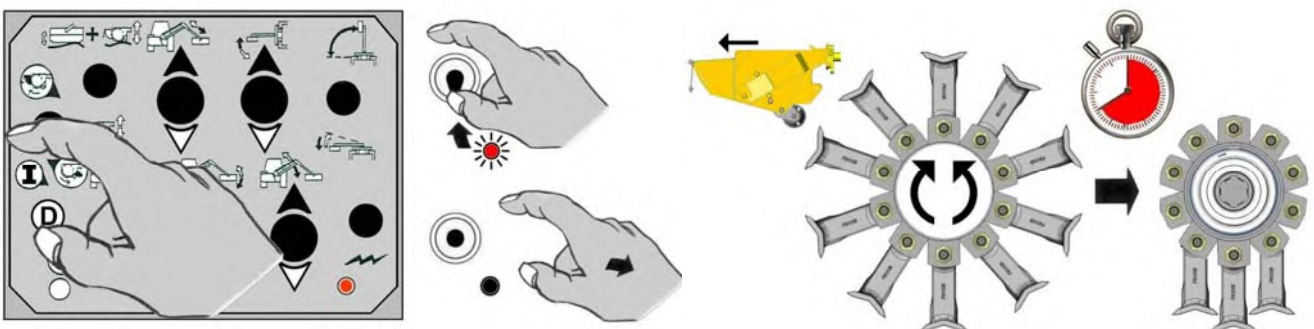

Alternativna zaustavitev rotorja

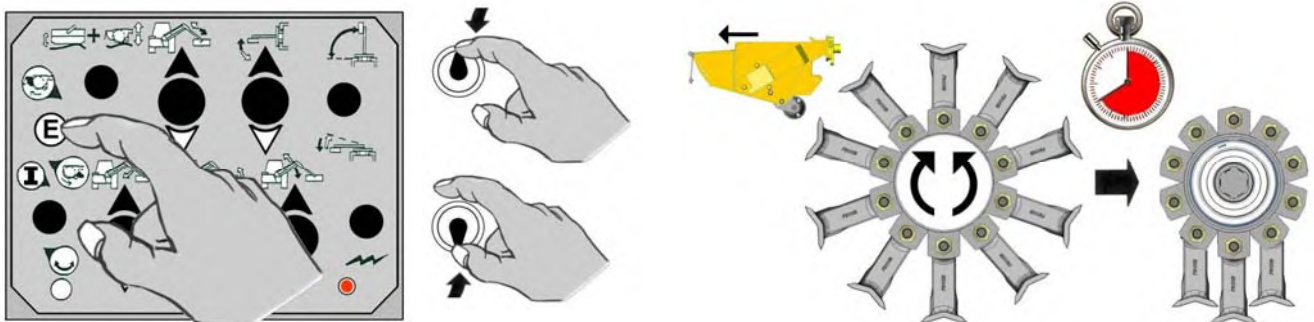

ELEKTRIČNI KONTROLNIKI NA UPRAVLJALNI ROČICI

Stroji z električnimi kontrolniki na upravljalni ročici so opremljeni z eno od spodaj prikazanih upravljalnih enot. Dejanska različica je odvisna od specifikacij stroja; stroji z upravljanjem rotorja prek kabla so opremljeni z enoto na levi strani, stroji z električnim upravljanjem rotorja pa z enoto na desni strani. Edina razlika med obema enotama je ta, da ima enota na desni dve dodatni stikali za električno upravljanje rotorja.

Različica z upravljanjem rotorja prek kabla



Različica z električnim upravljanjem rotorja



MESTA NAMESTITVE IN FUNKCIJE KONTROLNIKOV

- | | |
|---|---|
| 1. Kontrolnik za dvig roke | A. Vklp/izklop (zaustavitev v sili) |
| 2. Kontrolnik za izteg/krčenje roke | B. Samodejna ponastavitev |
| 3. Ročica s prilagoditvijo nagiba rezalne glave | C. Prilagoditev nagiba glave/prilagajanje površini (dodatna oprema) |
| 4. Kontrolnik za obračanje roke | D. Vklp/izklop rotorja (električni modeli RCV) |
| 5. Kontrolnik za teleskopsko roko/Midcut/VFR (samo pri ustreznih modelih) | |

Zagon kontrolnikov

Napajanje krmilne enote vklopite s stikalom »A«, kot je prikazano spodaj:

Za VKLOP zavrtite stikalo v desno (lučka LED sveti).

Za IZKLOP ali zaustavitev v sili pritisnite stikalo (lučka LED ne sveti).



UPRAVLJANJE ROKE

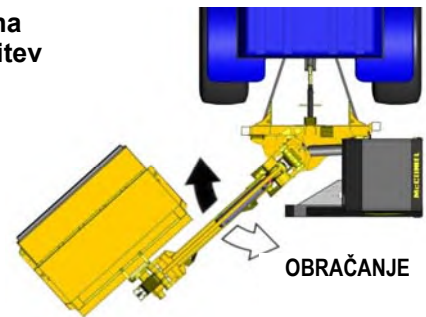
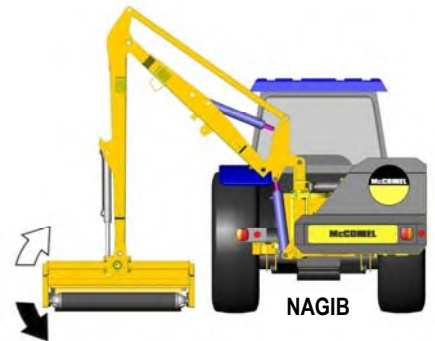
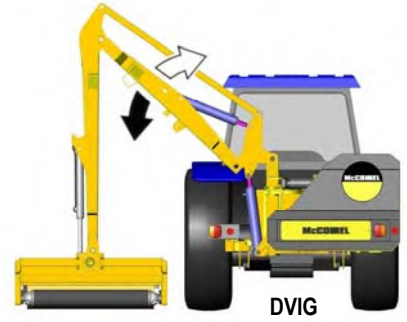

Samo modeli s teleskopsko roko ali Midcut/VFR

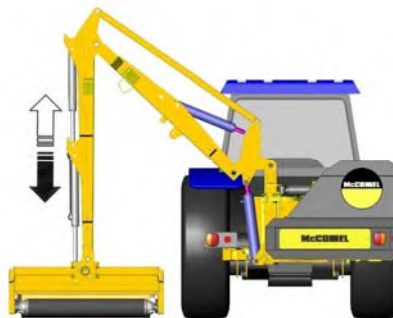

TELESKOPSKA ROKA
35

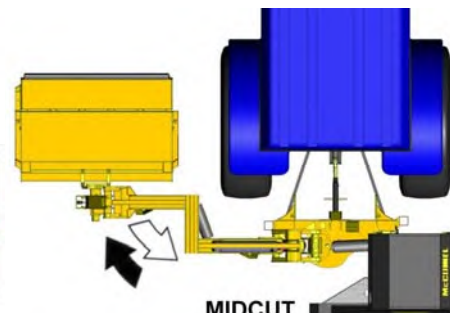

MIDCUT

SAMODEJNO PRILAGAJANJE GLAVE (prilagoditev nagiba standardno/prilagajanje površini dodatna oprema)

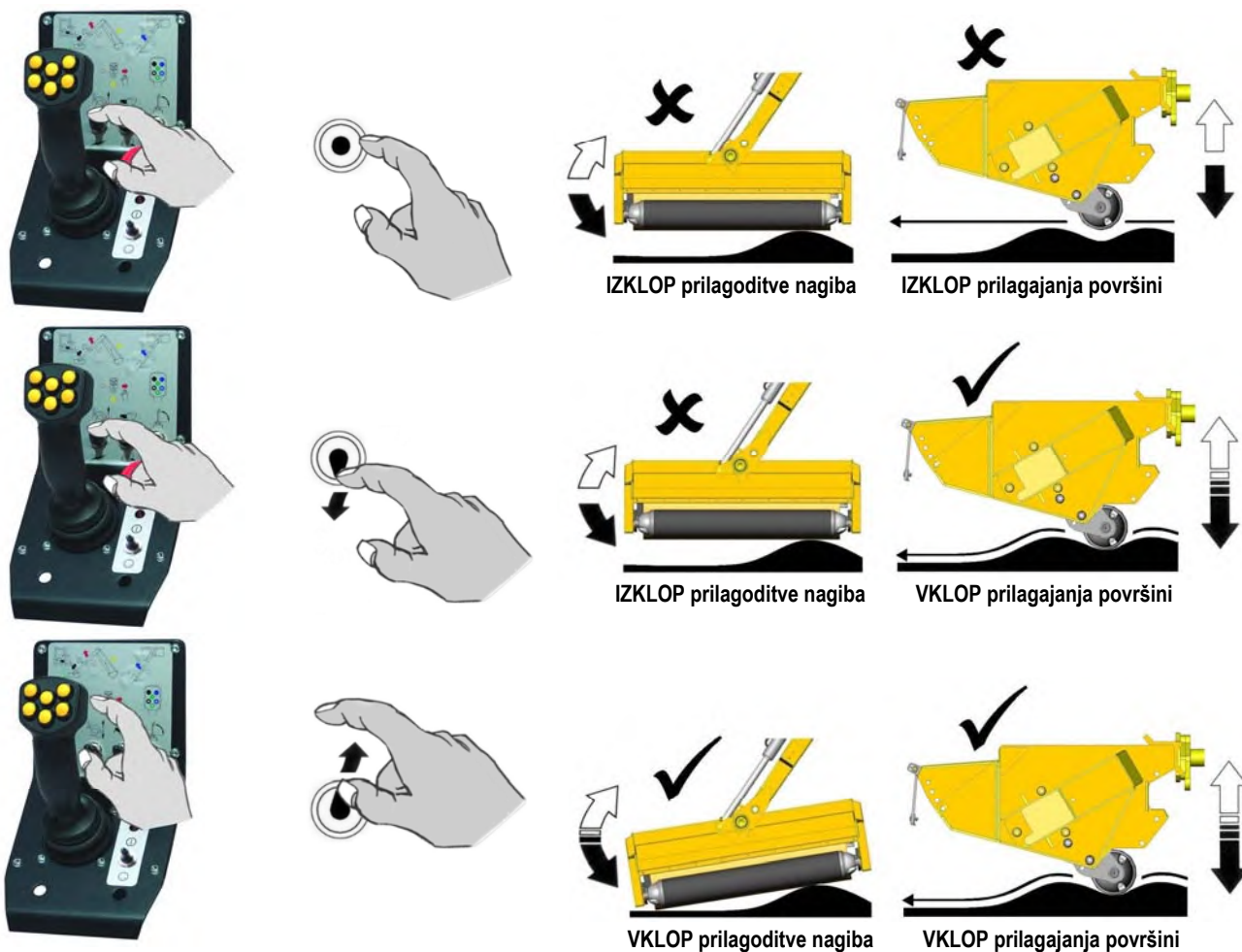

UPRAVLJANJE ROTORJA – samo modeli z električnim upravljanjem rotorja

OPOMBA: naslednje poglavje se nanaša samo na stroje z električnim upravljanjem rotorja. Za modele z upravljanjem rotorja prek kabla si oglejte ustrezno poglavje.

Izbira smeri delovanja rotorja

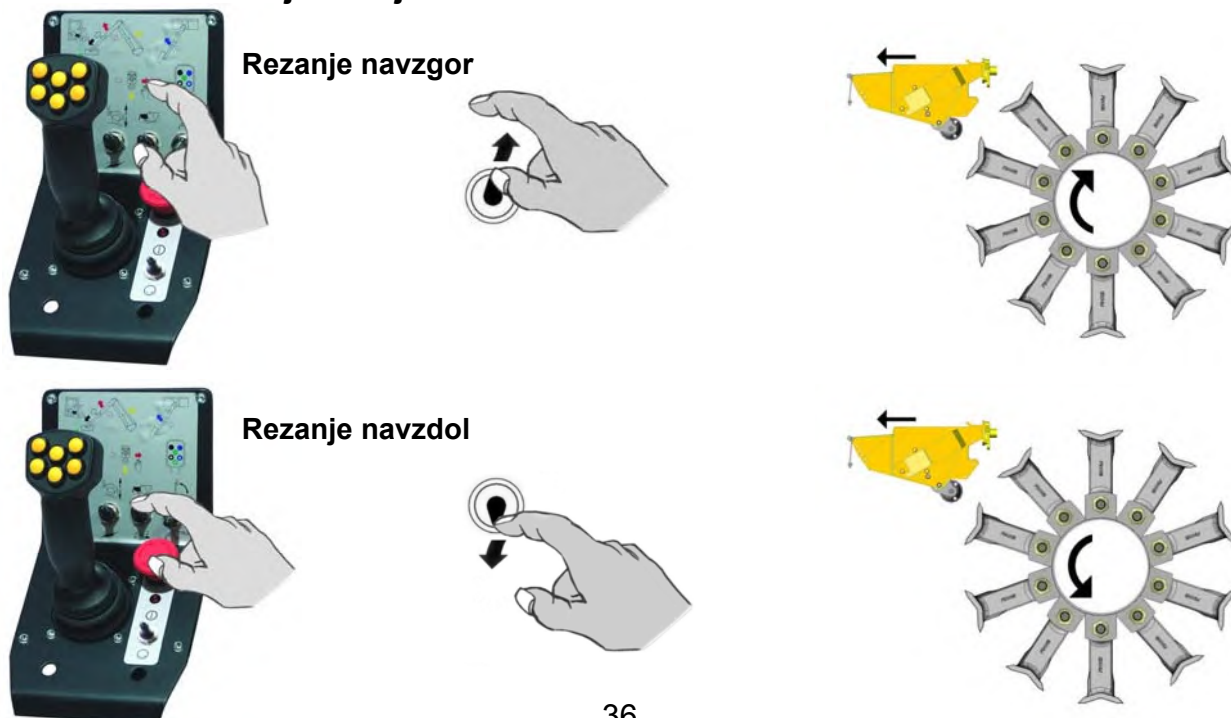

Vklop rotorja

Iz varnostnih razlogov in za preprečitev nenamernega vklopa rotorja stikala »Vklop rotorja« ni mogoče vklopiti v enem koraku ali ne da bi prej izbrali smer delovanja. Postopek za vklop rotorja je naslednji:

Izberite želeno smer delovanja – stikalo za vklop/izklop rotorja (D) v ta namen potisnite navzgor in pridržite vsaj 8 sekund, preden ga znova pomaknete v povsem spodnji položaj za vklop, v katerem ostane do izklopa. Ko stikalo pomaknete v spodnji položaj, rdeča lučka LED nad stikalom zasveti in s tem sporoča, da je rotor vklopljen. Če lučka LED ne sveti, stikala niste dovolj dolgo pridrжали v zgornjem položaju in rotor se ni zagnal. Ponovite postopek tako, da stikalo dlje časa pridržite v zgornjem položaju.

Zagon rotorja

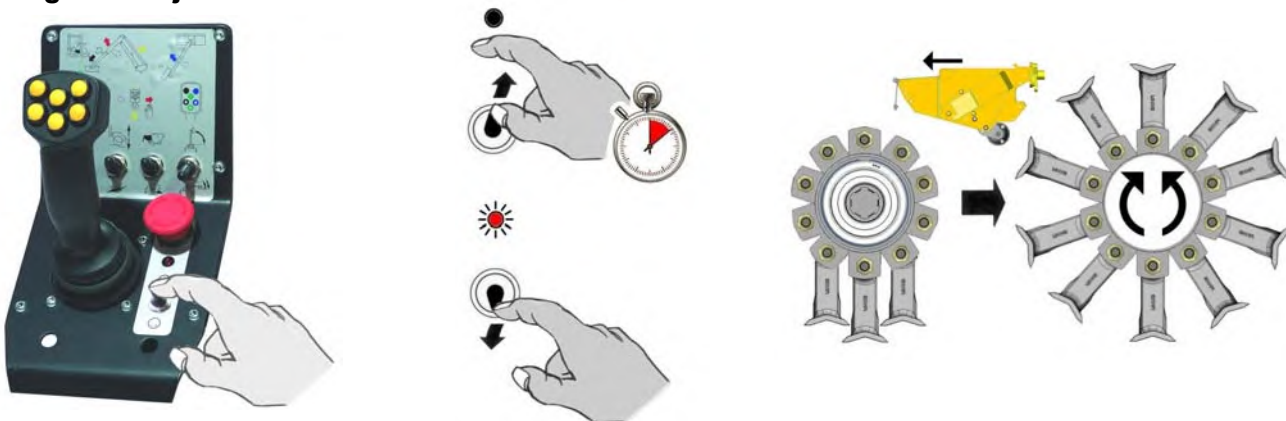

Izklop rotorja

Rotor zaustavite s preklopom stikala za zagon rotorja (D) ali stikala za smer rotorja (E) v sredinski položaj (izklop) – lučka LED bo ugasnila in s tem nakazala, da je rotor zaustavljen.



⚠ OPOZORILO

Ko je rotor izklopljen, se zaradi lastne vrtilne količine prosto vrtil še do 40 sekund, preden se povsem ustavi. Ne zpuščajte kabine traktorja in ne približujte se rezalni glavi, dokler se rotor povsem ne ustavi.

Zaustavitev rotorja

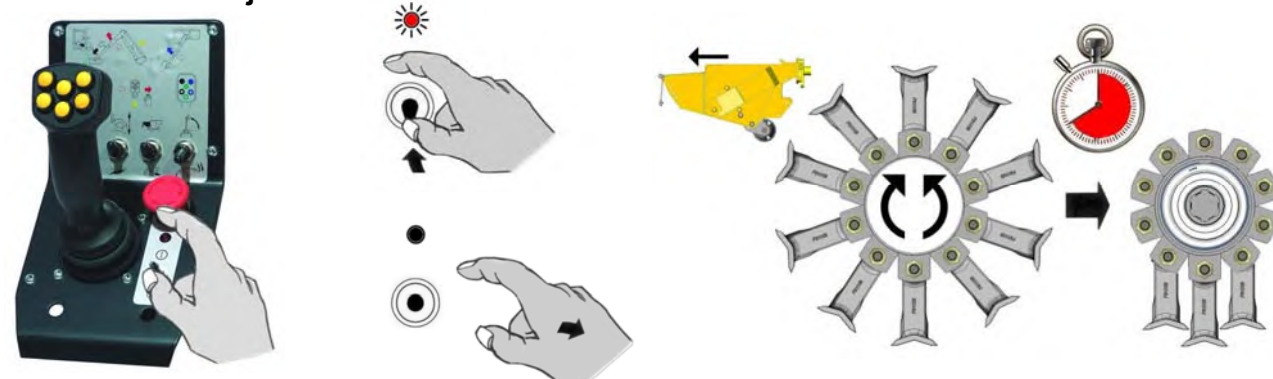

Alternativna zaustavitev rotorja

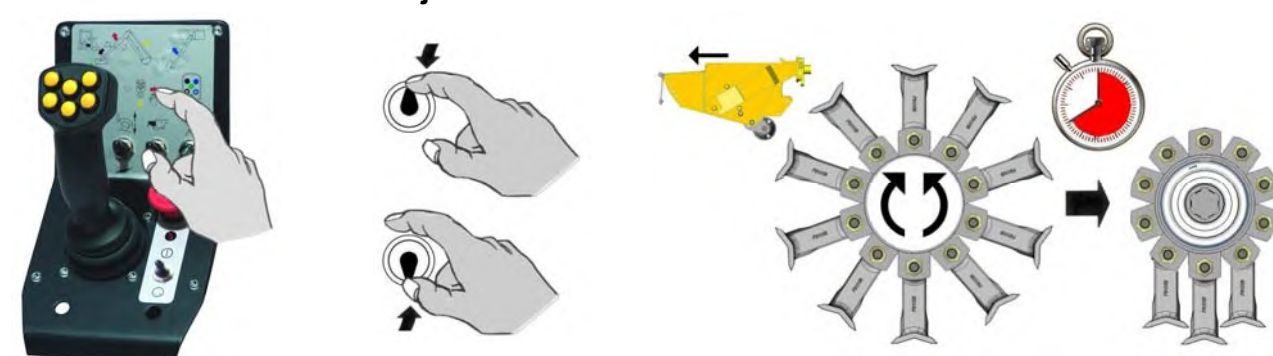

KONTROLNIKI ZA PROPORCIONALNO UPRAVLJANJE XTC (Mk3)

Stroji s kontrolniki za proporcionalno upravljanje XTC Mk3 (modeli s 7 funkcijami) so opremljeni s spodaj prikazano upravljalno enoto. Enoti strojev z električnim upravljanjem rotorja in upravljanjem rotorja prek kabla sta enaki, vendar pa pri različicah z upravljanjem prek kabla stikala za upravljanje rotorja B, C in D (*prikazana spodaj*) ne delujejo, saj rotor upravlja z ločeno upravljalno enoto z ročico (*za podrobnosti o uporabi te upravljalne enote si oglejte ustrezno stran z navodili za uporabo zadevnih kontrolnikov za upravljanje rotorja prek kabla*).

Oznake in funkcije kontrolnikov

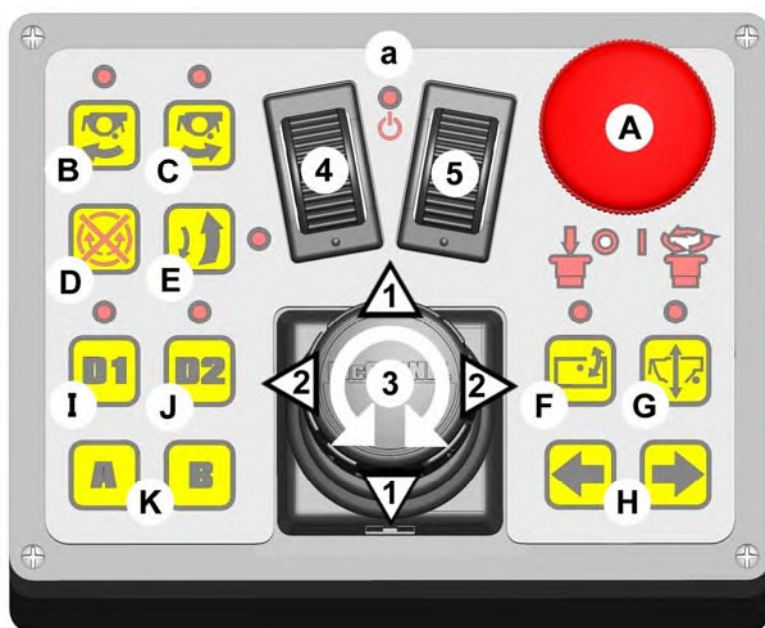

1. Kontrolnik za dvig roke
 2. Kontrolnik za izteg/kričenje roke
 3. Kontrolnik za prilagoditev nagiba glave
 4. Kontrolnik za obračanje roke (privzeto)/6. funkcija*
 5. Kontrolniki za teleskopsko roko/Midcut/VFR
- A) Vklp/izklop (lučka LED »a« prikazuje stanje)
B) Zagon rotorja (rezanje navzgor)
C) Zagon rotorja (rezanje navzdol)
D) Zaustavitev rotorja
E) Samodejna ponastavitev
F) Vklp/izklop prilagoditve nagiba glave
G) Vklp/izklop prilagajanja površini (dodatna oprema)
H) 6. funkcija*/obračanje (zamenjani nalin)
I) Stikalo za vklp 6. funkcije
J) Vklp/izklop 7. funkcije (le je na voljo)
K) Ni na voljo
- * le je na voljo

* OPOMBA: Na strojih s 6. funkcijo z možnostjo upravljanja funkcije privzeto upravlja z gumboma (H) ◀ ▶. To upravljalno funkcijo je mogoče preklopiti na upravljanje s stikalom na levi strani (4) s pritiskom gumba D1 na upravljalni plošči; v tem primeru obračanje upravlja z gumboma (H) ◀ ▶. Gumb D2 na upravljalni plošči uporabljate za katero koli dodatno funkcijo, ki zahteva samo ukaz vklp/izklop, npr. izmet odpadnega materiala/ventil za preusmeritev.

Lučke LED

Lučke LED poleg upravljalnih gumbov sporočajo stanje določene funkcije – ko je funkcija izbrana, lučka LED zasveti in s tem potrjuje, da je funkcija dejavna; lučka ugasne, ko funkcija ni več izbrana.

Zagon kontrolnikov

Napajanje krmilne enote vklopite z rdečim gumbom, kot je prikazano spodaj:

Za VKLOP obrnite v desno
(lučka LED potrjuje vklp)

Za IZKLOP/zaustavitev v sili pritisnite
(lučka LED potrjuje izklop)



UPRAVLJANJE ROKE IN GLAVE

Stroji na levi strani

Stroji na desni strani

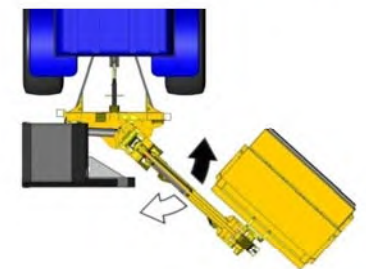
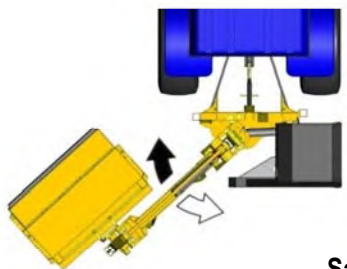

Samodejna ponastavitev

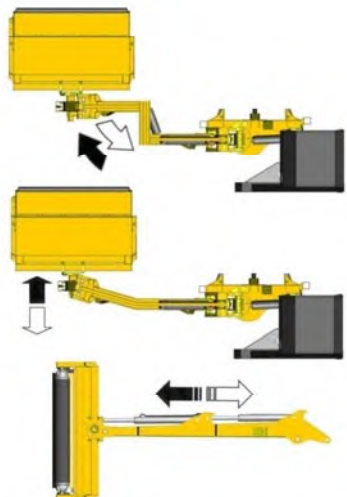

MIDCUT/VFR/TELESKOPSKA ROKA
(kjer je na voljo)

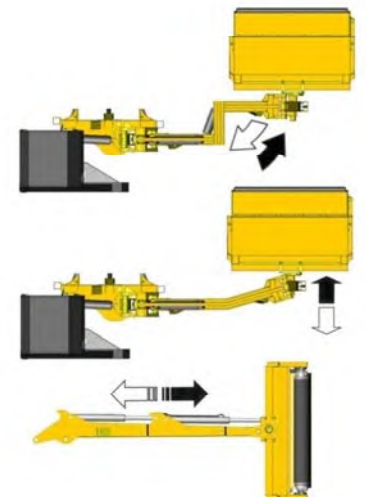

6. FUNKCIJA (kjer je ta na voljo)

Privzeti način

Zamenjani način (vklopljen gumb D1)

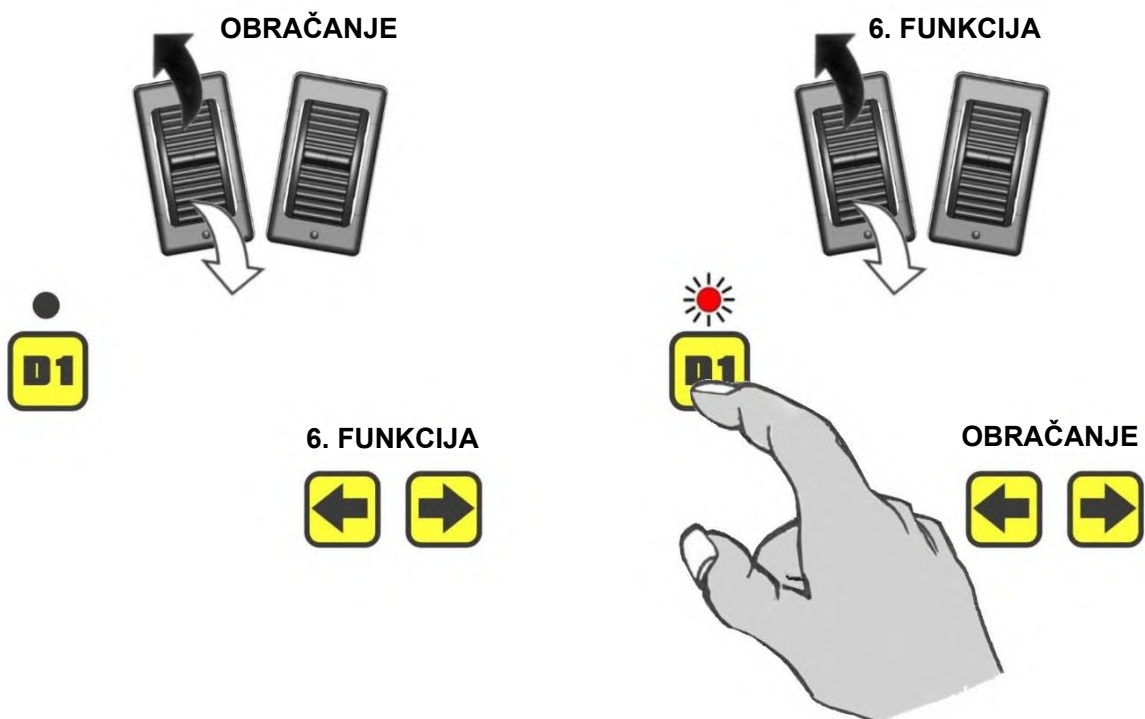

Na strojih s 6. funkcijo z možnostjo upravljanja slednjo privzeto upravljate z gumboma ◀ ▶ na upravljalni enoti. Po potrebi lahko upravljanje funkcije preklopite na stikalo na levi strani s pritiskom gumba D1 na upravljalni plošči; v tem načinu se upravljanje obračanja prenese na gumba ◀ ▶. Z izklopom gumba D1 se funkcije znova dodelijo privzetim kontrolnikom. Lučka LED nad gumbom potrjuje, da je funkcija vklopljena.

7. FUNKCIJA (kjer je ta na voljo)

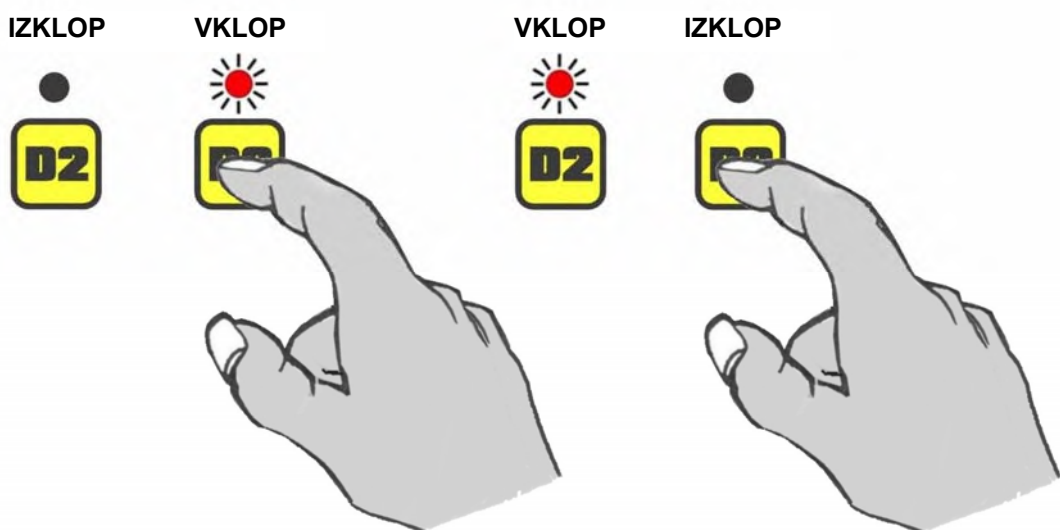

Dodat

ne funkcije, za katere sta potrebna samo ukaza VKLOP/IZKLOP, upravljate z gumbom D2 na upravljalni plošči; s prvim pritiskom gumba vklopite funkcijo, z naslednjim pritiskom pa jo izklopite. Lučka LED nad gumbom potrjuje, da je funkcija vklopljena.

UPRAVLJANJE PRILAGODITVE NAGIBA GLAVE

Prilagoditev nagiba (dodatna oprema)

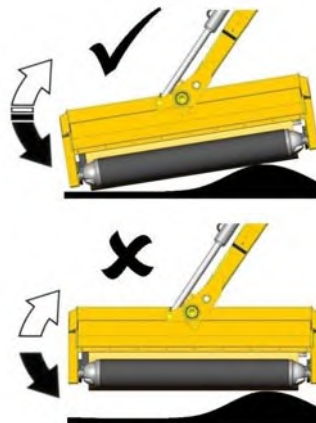

Prilagajanje površini (dodatna oprema)

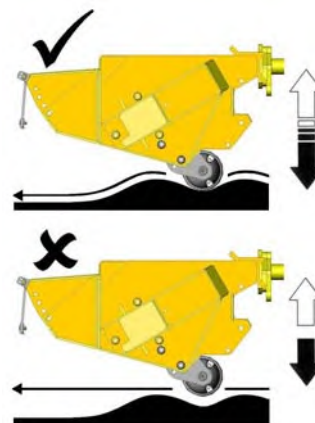
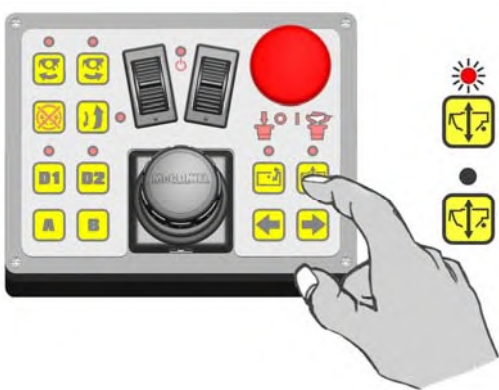

UPRAVLJANJE ROTORJA – samo modeli z električnim upravljanjem rotorja

OPOMBA: Naslednje poglavje se nanaša samo na stroje z električnim upravljanjem rotorja. Za modele z upravljanjem rotorja prek kabla si oglejte ustrezno poglavje v priročniku.

Zagon rotorja (izbira smeri delovanja rotorja)

Izberite zagon rotorja v zeleno smer (lučka LED nakaže smer delovanja).

Rezanje navzgor

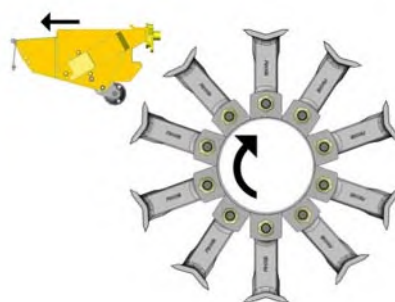
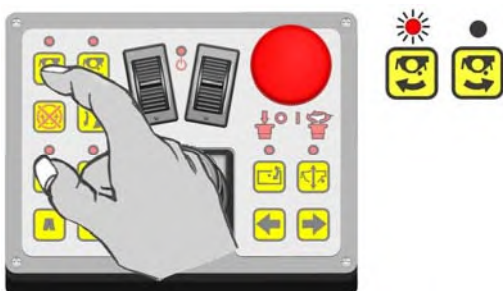

Rezanje navzdol

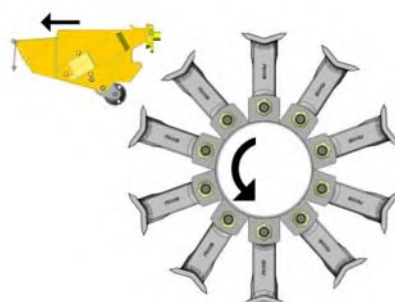
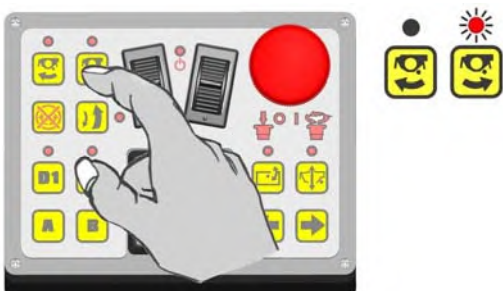

Sprememba smeri delovanja rotorja

Ob delujočem rotorju lahko njegovo smer delovanja spremenite samo tako, da najprej izvedete zaustavitev rotorja. Ko je rotor zaustavljen, lahko z zadevnimi gumbi za smer delovanja poljubno spreminjate smer delovanja rotorja. OPOMBA: ta funkcija ima vgrajen časovni zamik približno 8 sekund – to je funkcija za zaščito stroja, ki rotorju zagotavlja dovolj časa za upočasnitev, preden se znova zažene v drugo smer. Lučka LED dejavne smeri rezanja med upočasnjevanjem utripa. Ko se smer delovanja spremeni, zasveti lučka LED za drugo smer delovanja.



Izklop rotorja

Rotor zaustavite z gumbom za zaustavitev rotorja, kot je prikazano na spodnji sliki. Ko izberete izklop rotorja, lučka LED dejavne smeri delovanja nad gumbom vse hitreje utripa približno 8 sekund in tako nakaže, da je rotor izklopljen. Po 8 sekundah se lučka LED izklopi. OPOMBA: Rotor se bo do popolne zaustavitve še naprej vrtil zaradi lastne vrtilne količine.

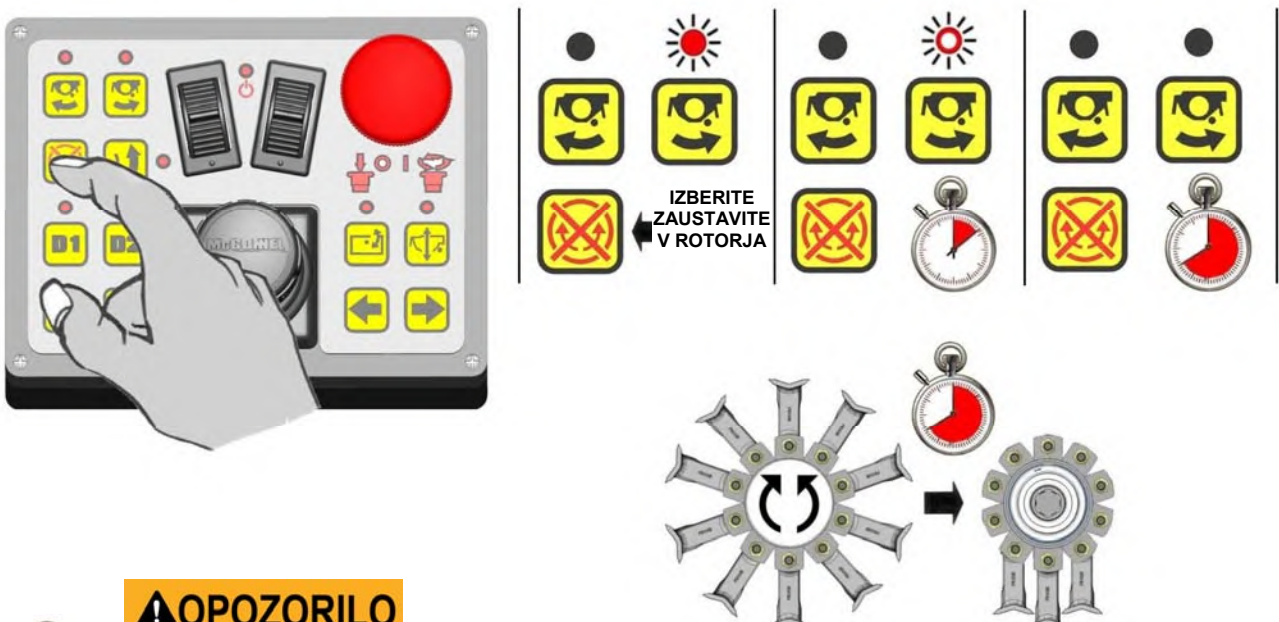

⚠ OPOZORILO



Ko je rotor izklopljen, se zaradi lastne vrtilne količine prosto vrtil še do 40 sekund, preden se povsem ustavi. Ne zapuščajte kabine traktorja in ne približujte se rezalni glavi, dokler se rotor povsem ne ustavi.

BLOKADA OBRAČANJA IN DVIGA

Blokada obračanja

Stroj je opremljen z blokado obračanja v obliki zapornega ventila, nameščenega na batu za vrtenje. Funkcija obračanja mora biti vedno zablokirana med prevozom in skladiščenjem stroja ter odklenjena samo med delom.

BLOKADA OBRAČANJA
Odrpto – *samo med delom*
Zaprto – *vedno med prevozom in skladiščenj*

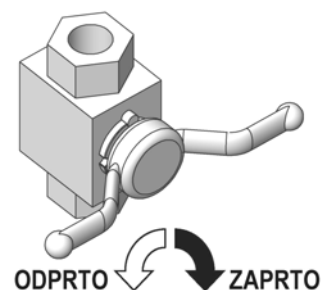

Blokada dvižnega bata

Stroj je opremljen z blokado dviga v obliki zapornega ventila, nameščenega na dvižnem batu. Funkcija dviga mora biti vedno zablokirana med prevozom in skladiščenjem stroja ter odklenjena samo med delom.

BLOKADA DVIGA
Odrpto – *samo med delom*
Zaprto – *vedno med prevozom*

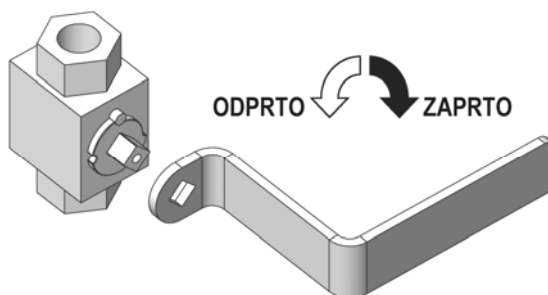

⚠ POZOR

Blokadi obračanja in dviga morata biti med prevozom in skladiščenjem vselej vklopljeni ter izklopljeni samo med delom.

VAROVALNI SISTEM ZA UMIK ROKE

Stroj je opremljen s hidravličnim varovalnim sistemom za umik roke, ki ščiti stroj v primeru trka ob nepredvideno oviro.

⚠ POZOR

Varovalni sistem za umik roke upravljavca ne razrešuje njegove odgovornosti za previdno vožnjo. Posvečajte pozornost okolici in se izognite predvidljivim nevarnostim pred morebitnim trkom.

Umik roke se lahko za kratek čas izvede tudi med običajnim delom, če sistem naleti na zelo gosto ali neprehodno rastje. V teh primerih se s traktorjem zelo previdno premikajte naprej.

Če se je varovalni umik roke sprožil ob trku s stebrom, drevesom ali podobnim predmetom, traktor zaustavite in s kontrolniki glavo umaknite od ovire. **Nikoli ne nadaljujte z vožnjo, da bi glavo zvelikli mimo ovire v umaknjenem položaju.**

OPOMBA

Sila, ki je potrebna za sprožitev varovalnega sistema za umik roke, je odvisna od naklona med delom. Pri delu po klancu navzgor je potrebna manjša sila in obratno.

Pri strojih z roko Midcut se zaradi geometrije varovalnega sistema za umik roke glava najprej pomakne navzven in hkrati nazaj. Zato pomnite, da bo pomik roke med umikanjem oviran, če se glava med delom premika tik ob strmem klancu. V teh razmerah morate biti izjemno pozorni, da boste lahko preprečili neugodne okoliščine.

Roka se umakne pri zglobov vrtljivega stebra. Po stiku z oviro se ob nadaljnjem premikanju tlak v podnožju obračalnega bata dviguje, dokler ne preseže nastavitve varnostnega ventila.

Ko je izbrana možnost »Samodejna ponastavitev«:

Ko je nastavitev varnostnega ventila obračalnega sistema presežena, olje iz obračalnega bata izteče v podnožje dvižnega bata, zato se glava dvigne in roka obrne nazaj, s čimer se izogneta oviri.

Glava se samodejno vrne v delovni položaj.

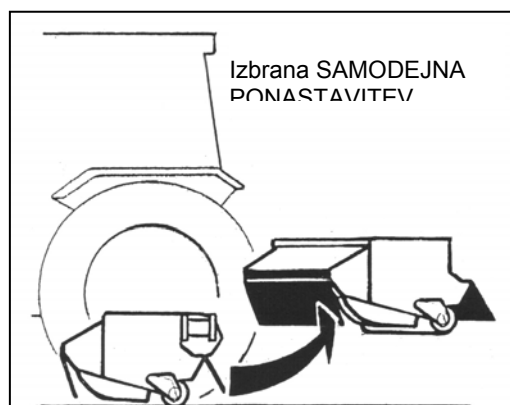

Ko je izbrana možnost »Obračanje«:

Ko je nastavitev varnostnega ventila za obračanje presežena, olje izteče iz obračalnega bata, zaradi česar se lahko roka vodoravno zasuče nazaj in se umakne oviri.

Glavo nazaj v delovni položaj pomaknete ročno z izbiro možnosti »Vrtenje navzven« na upravljalnem sklopu.



ELEKTRIČNO OBRAČANJE

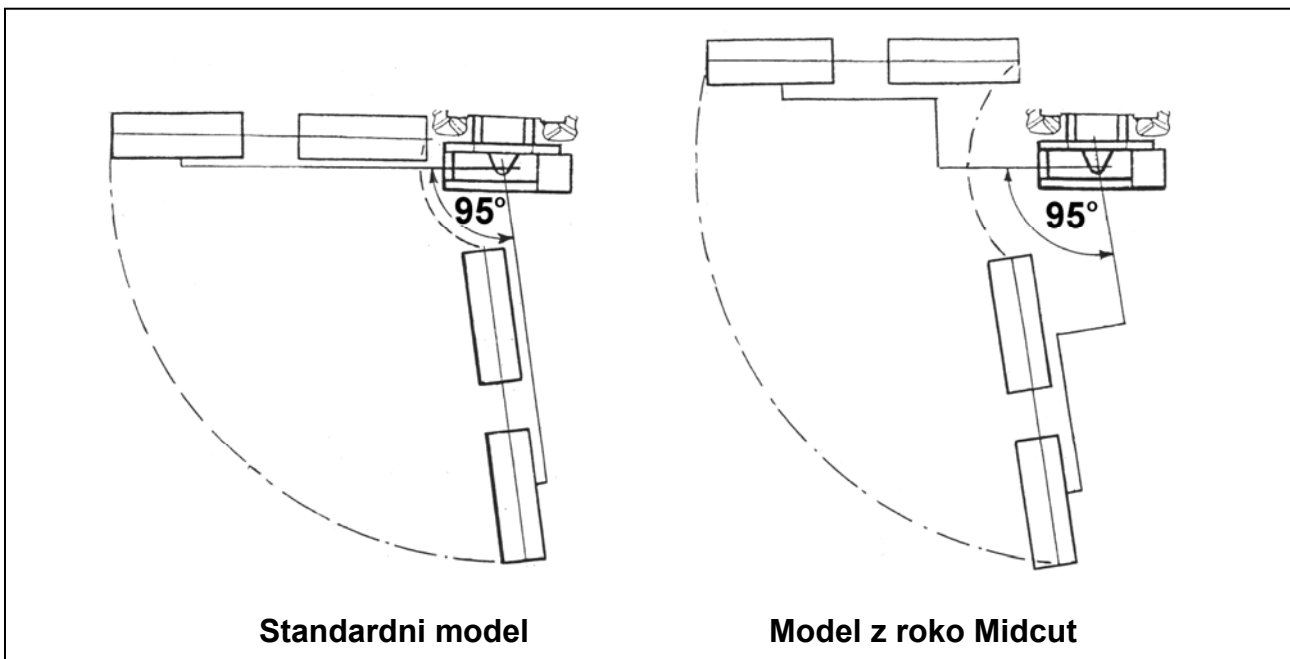

Funkcija obračanja omogoča gibanje roke pod kotom 95° na delovni strani glede na pravi kot na traktor do kota 5° glede na bok traktorja v smeri nazaj.

Ta funkcija je potrebna za pomik stroja v transportni položaj, vendar pa lahko z njo roko med rezanjem težje dostopnih mest in kotov poljubno premikate, zato ni potrebe po nenehnem prilagajanju položaja traktorja. Za vklop funkcije mora biti na upravljalnem sklopu izbran način »Obračanje«.

Če se sproži varnostni umik roke, je treba s funkcijo obračanja obrniti glavo v nasprotno smer, da se varnostni ventil sistema za obračanje vrne v izhodiščni položaj in je bat znova pripravljen na delovanje.

POZOR

Pri delu v načinu za obračanje glave vedno bodite skrajno previdni, ko je glava tik ob traktorju, saj lahko rezalna glava trči ob traktor ali karoserijo stroja.

SISTEM ZA PRESTREZANJE ŽICE

Rezalna glava je opremljena z rezilom za žice, ki je zvarjen s spodnjo stranjo glave. Rezilo odreže konce morebitnih žic, ki se ovijejo okrog rotorja, pri čemer žica prosto pade na tla pod rezalno glavo.

V ploščo nikoli ne posegajte.

Morebitne žice, ki se ovijejo okrog rotorja, nemudoma odstranite po naslednjem postopku:

- Izberite možnost »Izklop« rotorja in počakajte, da se ta **povsem zaustavi**.
- **Zaustavite** traktor in **šele nato** odstranite žico.

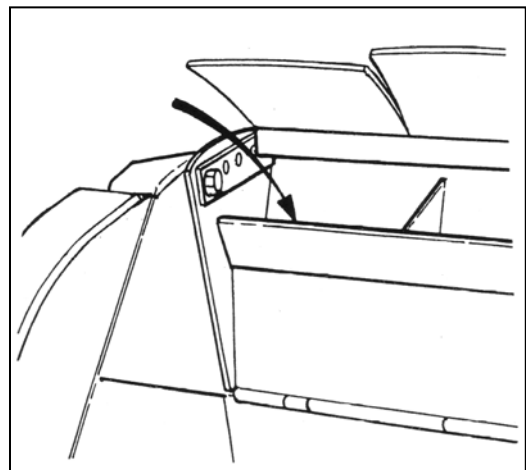

Ne obračajte smeri delovanja rotorja, da bi odstranili žico.

PREMIK V TRANSPORTNI POLOŽAJ

Izberite možnost »Izklop rotorja« in počakajte, da se ta povsem zaustavi.

Prepričajte se, da sta funkciji za prilagoditev nagiba in prilagajanje površini izklopljeni.

S kontrolniki izberite način obračanja.

S sistemom za obračanje roko pomaknite v položaj neposredno za traktorjem.

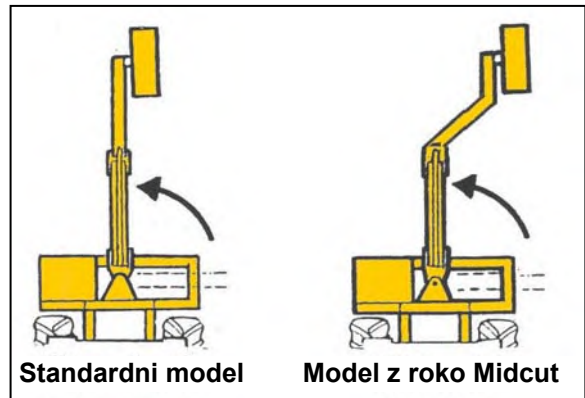

S funkcijama dviga in iztega/krčenja roko pomaknite v položaj, prikazan na sliki na nasprotni strani.

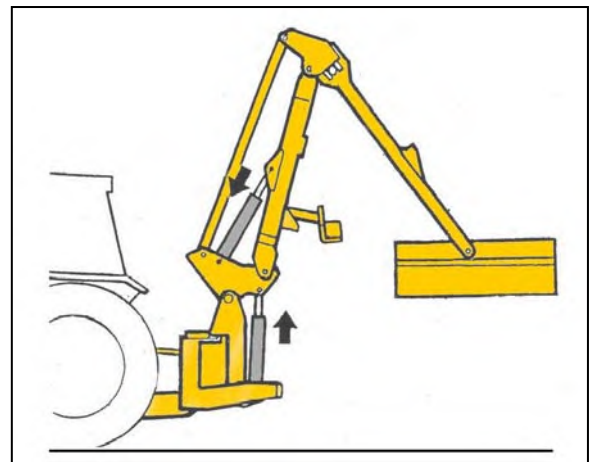

Transportno varovalo namestite v transportni položaj.



Delovni položaj



Transportni položaj

S funkcijo krčenja roke slednjo premikajte, dokler se ne dotakne transportnega varovala.

S funkcijo dviga roke slednjo dvigajte, dokler napenjalnik ni 300 mm (12 palcev) od kabine traktorja.

S funkcijo kotnega nagiba rezalno glavo pomaknite v položaj, ki bo zasedal čim manj prostora.

Zaprte ventil dvižnega bata.

Zaprte ventil obračalnega bata.

Izklopite kardansko gred.

Prepričajte se, da je napajanje upravljalne enote izklopljeno.

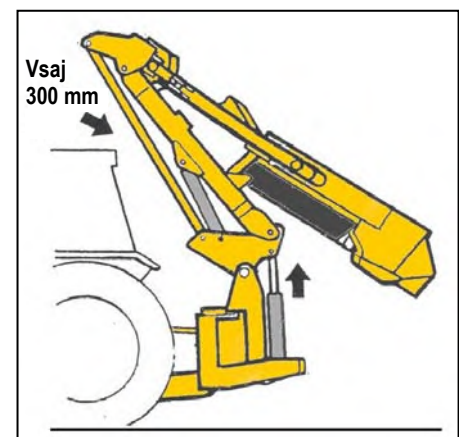
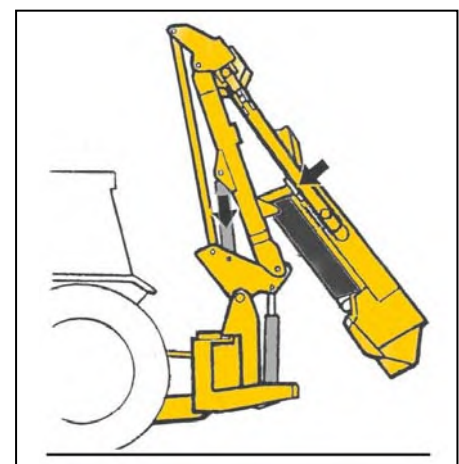

Za podrobnosti o transportnem položaju si oglejte naslednjo stran.

TRANSPORTNI POLOŽAJ STROJEV ZA NAMESTITEV NA ZADNJO STRAN TRAKTORJA

Med prevozom je stroj nameščen ob zadnji strani traktorja z vsaj 300-milimetrskim razmikom med napenjalnikom in zadnjo prečko kabine traktorja.

Transportni položaj z nameščeno rezalno glavo

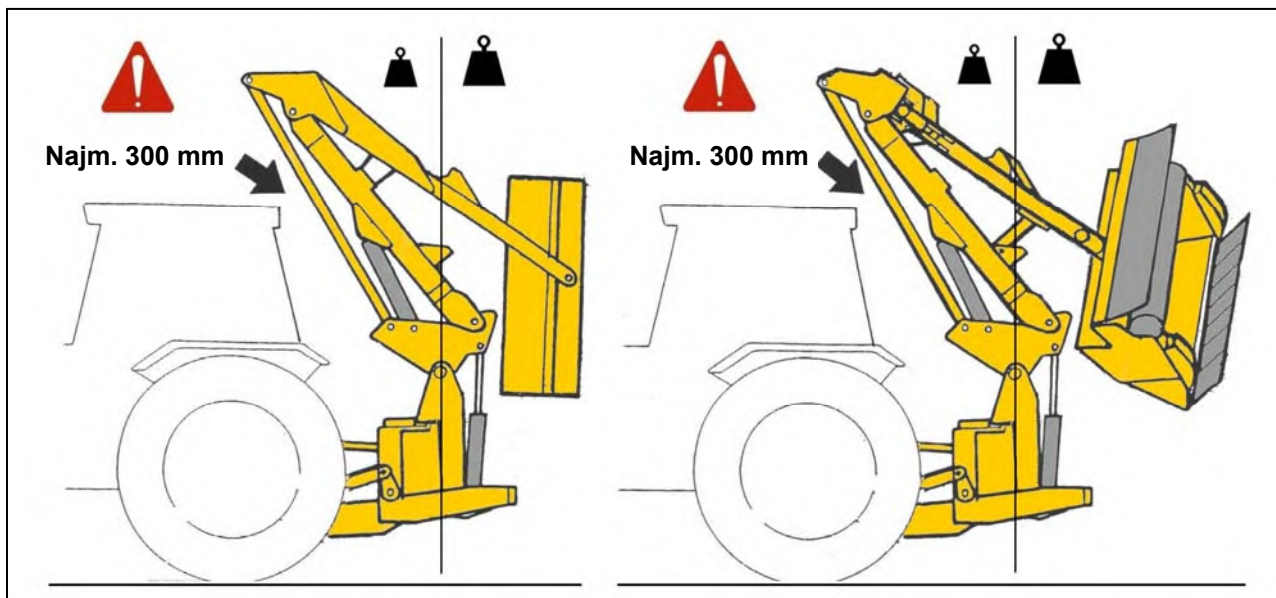

Transportni položaj brez rezalne glave

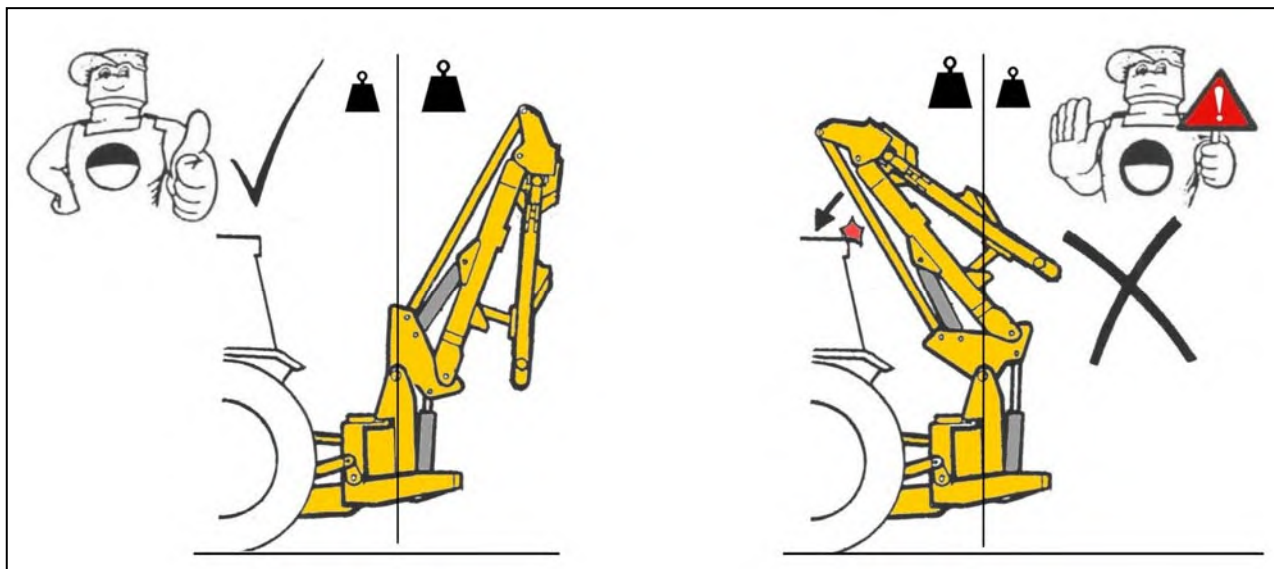

Pri prevozu brez rezalne glave mora biti roka stroja povsem zložena in dvižni bat povsem uvlečen, tako da je vsa teža roke za središčno črto. Če je dvižni bat iztegnjen, se teža rok prenese pred središčno črto, pri čemer se težišče stroja premakne in lahko napenjalnik trči v prečko kabine traktorja.

OPOZORILO:

Med prevozom mora biti način »OBRAČANJE« na upravljalni enoti VEDNO izbran.

PREVOZ STROJA

Transportna višina

Transportna višina ni določena, saj je odvisna od različnih dejavnikov, npr. velikosti traktorja, nosilne višine in kota upogibanja roke, ki ga omogoča kabina traktorja.

Pri večini načinov namestitve je transportna višina stroja približno med 3,45 m in 3,65 m.

Ko je stroj nameščen na traktorju, je priporočljivo, da ga pomaknete v transportni položaj in sami izmerite transportno višino za določanje njene natančne vrednosti.

POZOR: vedno bodite pozorni na transportno višino svojega stroja ter se v bližini poslopij, mostov in vseh drugih ovir nad strojem premikajte izjemno previdno.

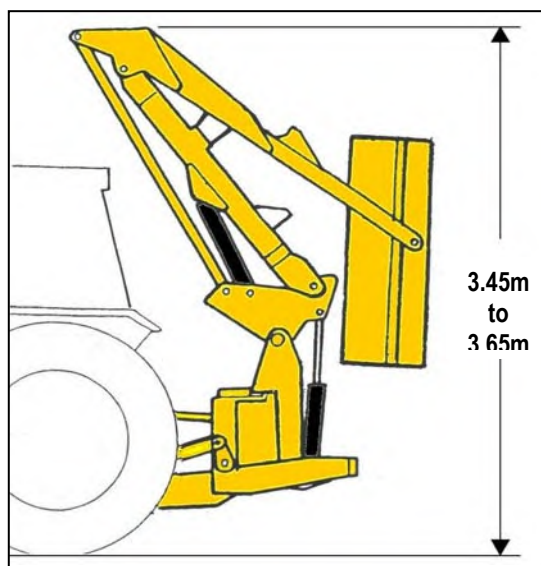

Približna transportna višina

Vozna hitrost

Sprejemljiva vozna hitrost je v veliki meri odvisna od razmer površine. V vseh razmerah se izogibajte vozni hitrosti, pri kateri kombinacija vozila in stroja pretirano poskakuje, saj to nepotrebno obremenjuje zgornji priklop traktorja in zveča verjetnost trka napenjalnika z zadnjo prečko kabine traktorja.

OPOZORILO: med prevažanjem stroja mora biti kardanska gred zaustavljena, napajanje kontrolnikov pa izklopljeno. Prepričajte se, da sta zaporna ventila dvižnega in obračalnega bata zaprta.

⚠ POZOR Na strojih, ki uporabljajo stabilizatorji z Multipol lukenj je ključnega pomena, da je stabilizator stališče zatič za zaklep odstrani za prevoz stroja in nadomesti le za delo; Neupoštevanje tega lahko privede do hudih okvar strojev in / ali traktorskih delov.

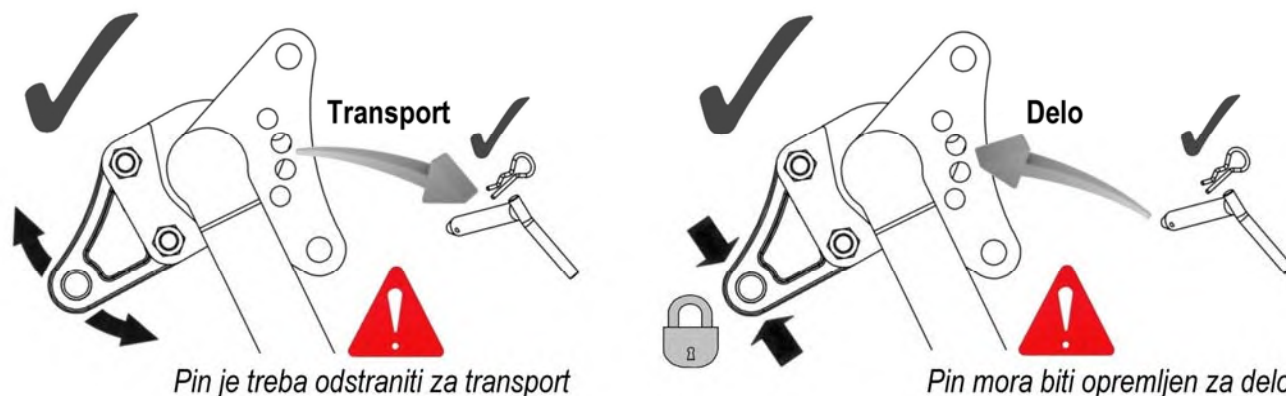

POMIK IZ TRANSPORTNEGA V DELOVNI POLOŽAJ

Pomik nazaj v delovni položaj poteka obratno kot pomik v transportni položaj.

OPOMBA: ne pozabite odpreti zapornih ventilov obračalnega in dvižnega bata, preden stroj pomaknete iz transportnega položaja.

Vklop pogona

Prepričajte se, da je upravljalna ročica/stikalo rotorja pred vklopom kardanske gredi v položaju »Stop«. Pred upravljalnem ročic za roko in glavo počakajte približno minuto, da olje zaokroži po sistemu. Rezalno glavo pomaknite v varen položaj, zvišajte hitrost motorja na visoko število obratov v prostem teku in pomaknite upravljalno ročico/stikalo rotorja v položaj »Start« – po začetnem nihanju se bo hitrost rotorja umirila.

HITROSTI DELOVANJA

Hitrosti delovanja kardanske gredi

Pravilne hitrosti kardanske gredi za delovanje strojev so: 500 - 540 vrt / min (maks.)

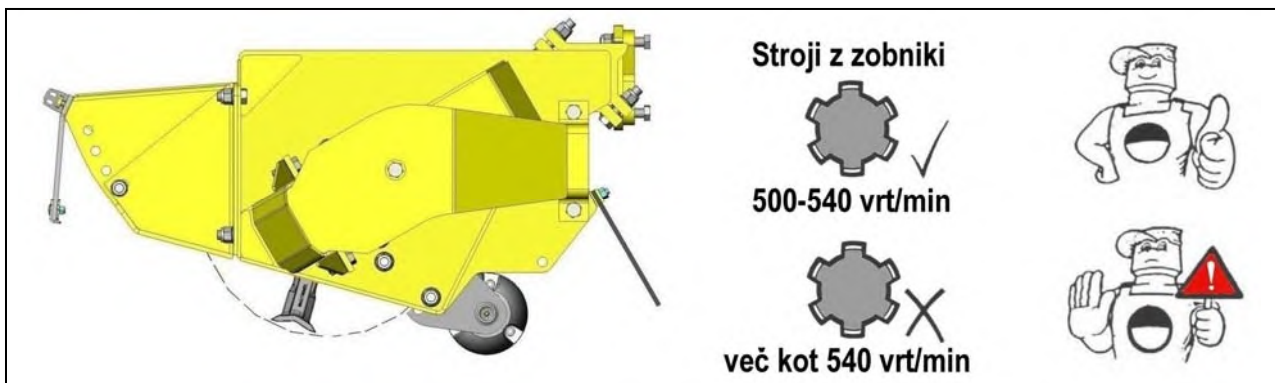

POZOR: ob hitrosti kardanske gredi, ki presega najvišjo določeno hitrost, se lahko pojavijo poškodbe stroja.

Vklop pogona

- Prepričajte se, da je upravljalna ročica/stikalo rotorja pred vklopom kardanske gredi v položaju »Stop«.
- Pred upravljalnem kontrolnikov za roko in glavo počakajte približno minuto, da olje zaokroži po sistemu.
- Rezalno glavo pomaknite v varen delovni položaj ob predmet, ki ga želite obrezati.
- Zvišajte hitrost motorja na visoko število obratov v prostem teku in zaženite rotor – po začetnem nihanju se bo hitrost rotorja umirila.
- Previdno spustite rezalno glavo na delovno višino in pričnite z obrezovanjem.

Vozna hitrost traktorja

Material, ki ga režemo, določa vozno hitrost traktorja. Najvišja hitrost mora rezalni glavi zagotavljati dovolj časa, da učinkovito in estetsko obreže rastje.

Previsoko hitrost boste ugotovili na podlagi prepogostih sprožitve varnostnega umika roke, znižanja števila vrtljajev motorja traktorja ter neustrezno opravljenega dela z neobdelanimi površinami in pregrubo zmletimi ostanki rastja.

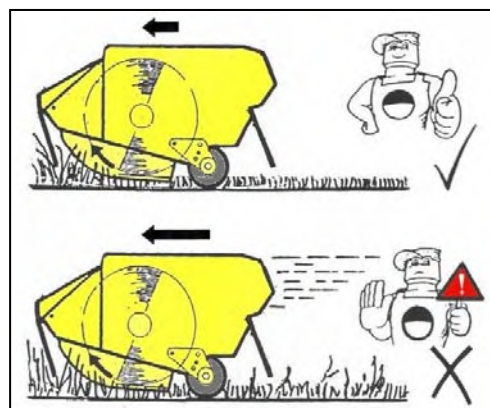

Utekanje – novi stroji

V prvih dneh dela z novim strojem je priporočljivo vozno hitrost traktorja omejiti na največ 3 km/h (2 mph). To bo sestavnim delom stroja omogočilo, da se temeljito utečejo, upravljavec pa se bo ob razmeroma nizki hitrosti lahko seznanil s kontrolniki in njihovim odzivanjem v različnih delovnih razmerah. Če je mogoče, prvi dan izvajajte samo dela na nezahtevnih do povprečno zahtevnih površinah z občasnimi zahtevnimi površinami. V tem času vsako uro preverjajte pritrditev matic in vijakov ter jih po potrebi zategnite.

Prvi dan uporabe – vsako uro preverite pritrditev matic in vijakov ►

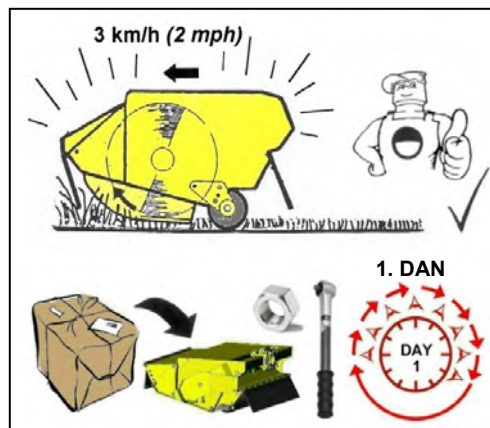

TVEGANJA IN NEVARNOSTI

Zelo strma pobočja

Pri delu, kjer je rezalna glava visoko in roka povsem iztegnjena, se lahko teža roke prevesi čez sredino in pri tem povsem razbremeni dvižni bat. V tem primeru omejevalnik v krogotoku dvižnega bata prepreči sunkovite nepredvidljive gibe – iz varnostnih razlogov tega omejevalnika ne odstranjujte.

⚠ NEVARNOST

NIKOLI NE ODSTRANITE OMEJEVALNIKA IZ KROGOTOKA DVIŽNEGA BATA.

Pri delu na zelo strmih pobočjih roka nikoli ne sme biti v položaju, ki bi lahko ogrozil stabilnost traktorja. ►

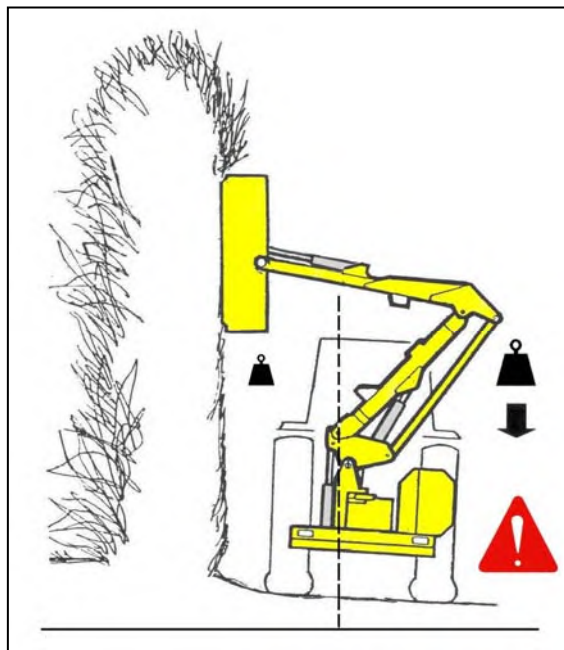

⚠ NEVARNOST

NIKOLI NE OBREZUJTE STRANI ŽIVE MEJE, KI JE NE VIDITE,

če ni mogoče videti morebitnih nevarnosti, zaradi položaja rezalne glave pa lahko slednja ostanke izvrže skozi živo mejo proti traktorju in upravljavcu.

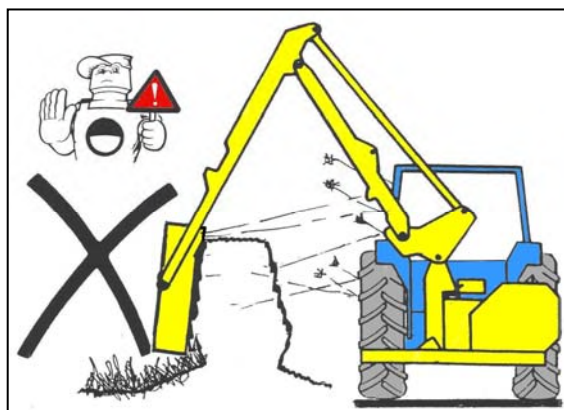

⚠ NEVARNOST

STROJA NIKOLI NE UPORABLJAJTE BREZ VALJA REZALNE GLAVE.

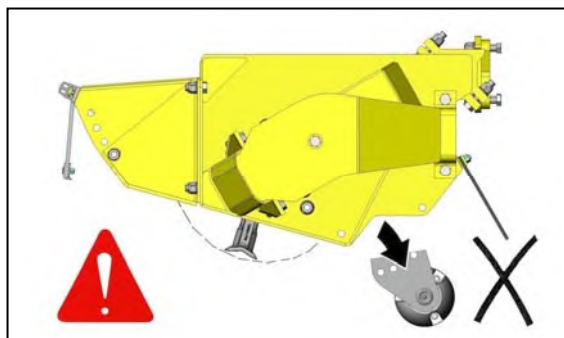

⚠ NEVARNOST

MED KOŠNJO TRAVE MORA ROTOR VEDNO DELOVATI V SMERI NAVZGOR Z NAMEŠČENIM PREDNJIM POKROVOM, VALJ PA MORA BITI NAMEŠČEN POD REZALNO VIŠINO NOŽEV.

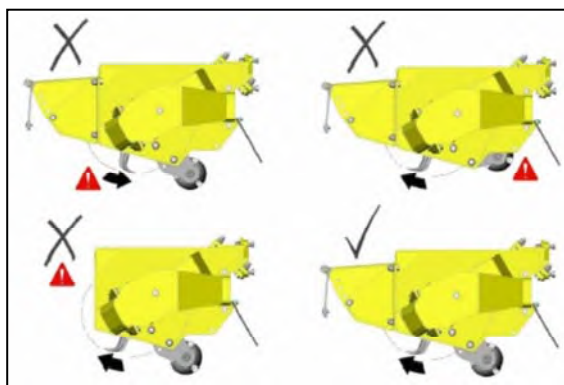

NADZEMNI DALJNOVODI

Nevarnosti, ki so povezane z delom v bližini nadzemnih daljnovodov, nikakor ne gre zanemarjati. Nekateri naši stroji imajo doseg več kot 8 metrov (26 čevljev), torej lahko celo do 3 metre (9 čevljev in 9 palcev) presežejo najnižjo zakonsko dovoljeno višino daljnovodov z napetostjo med 11.000 in 33.000 volti od tal, tj. 5,2 metra.

Pomnite, da se lahko električni udar pojavi celo brez dejanskega stika z daljnovodom, saj se lahko električni preskok pojavi zgolj ob bližini stroja.

⚠ OPOZORILO Vsi upravljavci morajo prebrati naslednje informacije in se zavedati nevarnosti in tveganj, ki so povezani z delom v bližini nadzemnih daljnovodov.

Kjer je to mogoče, se je najvarneje povsem izogniti območjem v bližini daljnovodov.

Če se tem območjem ni mogoče izogniti, morajo vsi upravljavci izvesti oceno tveganja ter zagotoviti varne delovne postopke in način dela – za podrobnosti si oglejte naslednjo stran.

Vsi upravljavci morajo izvesti oceno tveganja pred uporabo stroja znotraj razdalje 10 m od vsakršnega daljnovoda v vodoravni smeri.

Najmanjše višine za nadzemne daljnovode

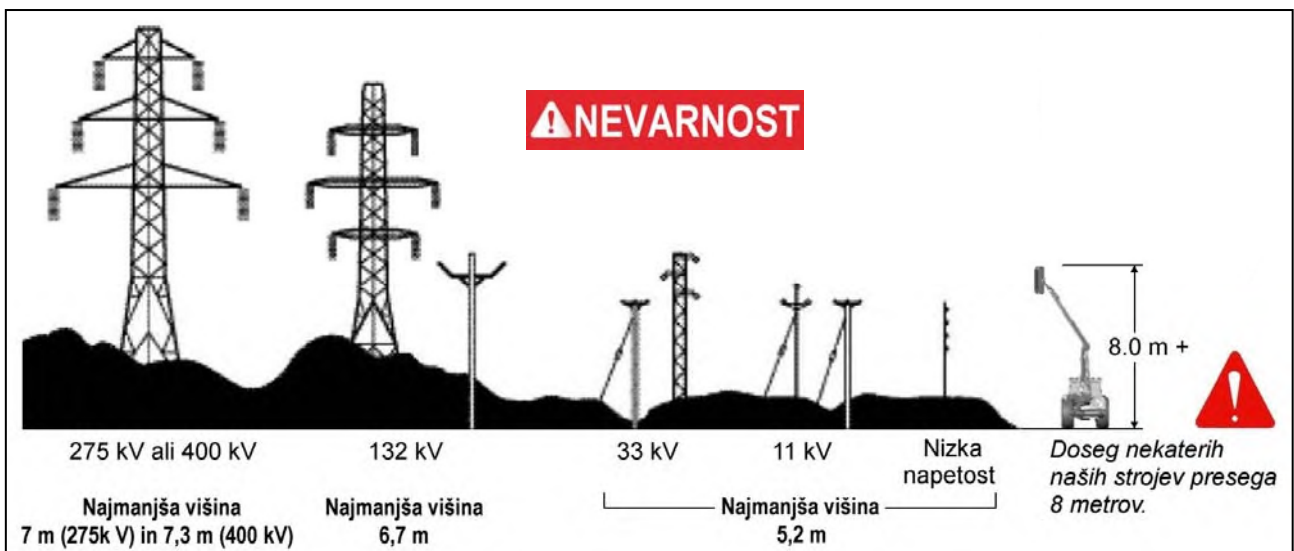

Absolutna najmanjša razdalja do posamezne vrste nadzemnih daljnovodov

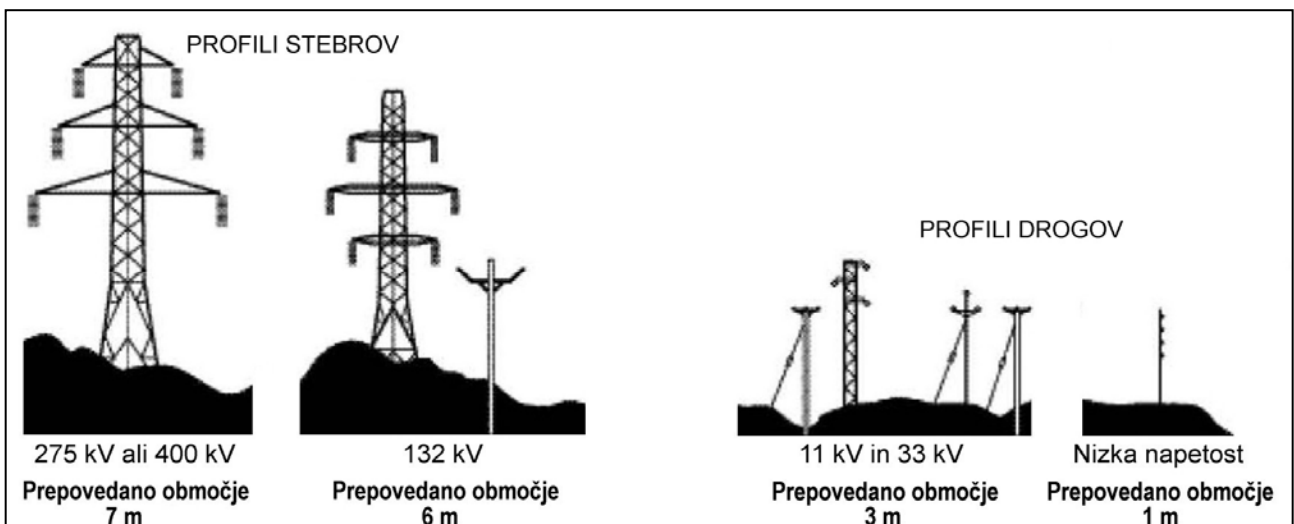

Opredelitve prepovedanih območij

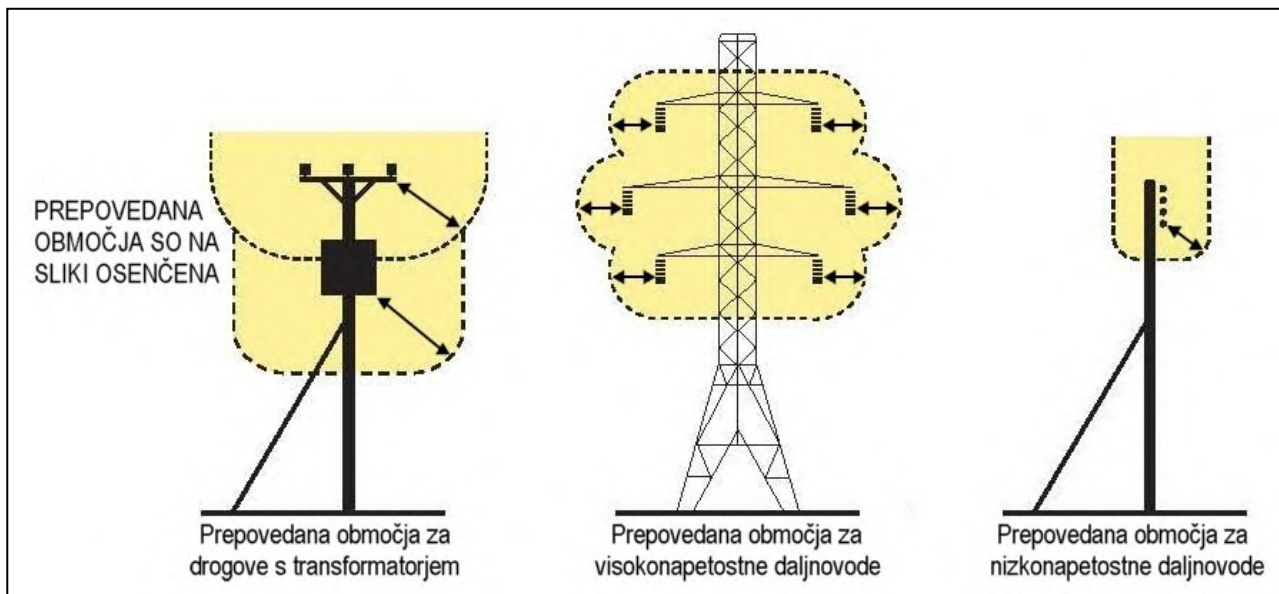

Ocena tveganja

Pred začetkom dela v bližini nadzemnega daljnovođa vedno izvedite oceno tveganja. Upoštevajte naslednje točke:

- **Zavedajte se** tveganj ob morebitnem stiku z nadzemnimi daljnovodi ali električnem preskoku.
- **Preverite**, kakšna je največja višina in največji doseg vašega stroja v navpični smeri.
- **Preverite**, kje in v kateri smeri potekajo daljnovodi na delovnem območju.
- **Preverite**, kolikšna je delovna napetost vseh daljnovodov na delovnem območju.
- **Obrnite se na** lokalnega upravitelja distribucijskega omrežja, ki vam bo lahko zagotovil podatke o delovni napetosti, najmanjši varnostni razdalji pri delu in morebitnih dodatnih varnostnih ukrepih.
- **Nikoli** ne poskušajte uporabljati stroja na prepovedanih območjih.
- **Vedno** delajte skrajno previdno in vnaprej načrtujte potek dela, s čimer se boste izognili območjem z visokim tveganjem.
- **Če ste v dvomih**, nikoli ne delajte na zadevnem območju – nikoli ne ogrožajte varnosti sebe in drugih.

Nujni ukrepi pri nezgodah z elektriko

- Nikoli se ne dotikajte električnih vodov – tudi če ste kabel pretrgali s strojem ali je padel na tla. Nikoli ne domnevajte, da vod ni pod napetostjo.
- Ko je stroj v stiku z nadzemnim daljnovodom, obstaja nevarnost električnega udara ob hkratnem stiku s strojem in tlemi. Ostanite v vozilu in spustite morebitne dvignjene dele, ki so v stiku s kablom, ali vozilo odpeljite stran od električnih vodov, če je to mogoče.
- Če morate vozilo zapustiti, da poiščete pomoč ali v primeru požara, izskočite čim dlje iz vozila in se pri tem ne dotikajte vodov ali stroja – pokončno se umaknite z nevarnega območja.
- Upravitelj električnega omrežja naj prekine električno napetost. Tudi če se vam zdi, da vod ni pod napetostjo, se ga ne dotikajte – napajanje se lahko namreč samodejno znova vzpostavi.

Dodatne informacije in brošure s področja varnosti pri delu z elektriko ali drugih področij varnosti v kmetijstvu so na voljo na spletni strani organa za varnost in zdravje na naslovu: www.hse.gov.uk/pubns/agindex.htm

POSTOPEK OBREZOVANJA ŽIVE MEJE

Z rezanjem pričnite pri tleh in na strani žive meje, ki gleda stran od ceste. Tako bo živa meja na strani ceste ostala čim gostejša, kar preprečuje, da bi ostanke skozi živo mejo izvrglo na cesto in proti vozilom.

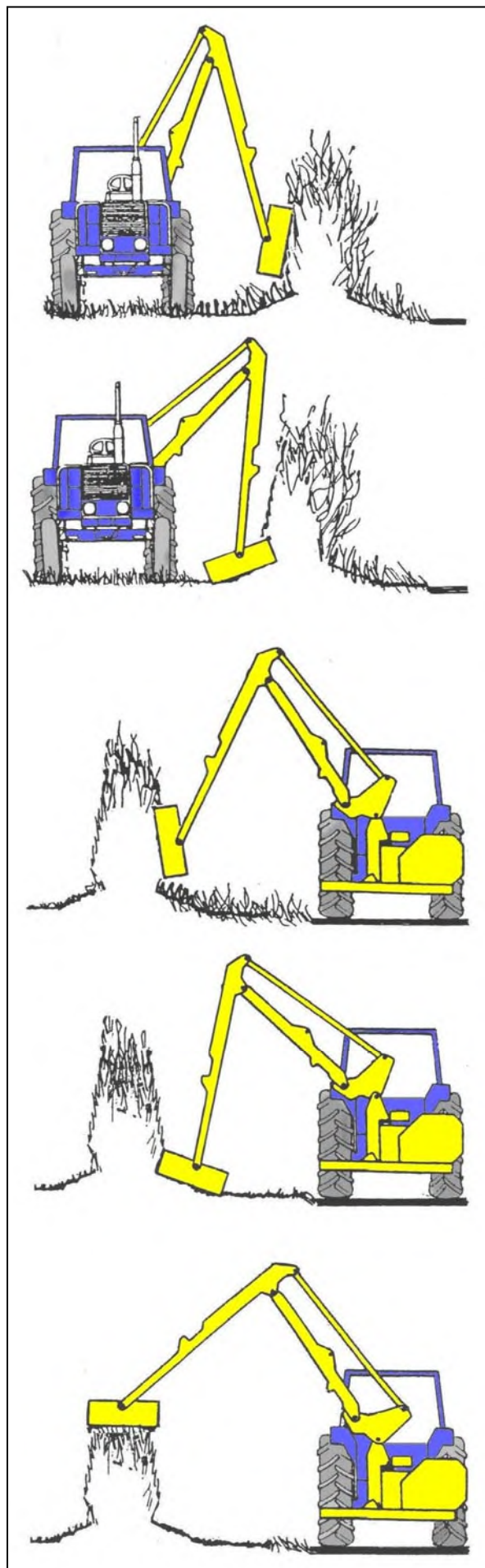

Nato živo mejo ob strani in spodaj obrežite na strani ceste.

Vrh žive meje obrežite na zeleno višino.

PRILAGAJANJE POVRŠINI (dodatna oprema za rezanje talnega rastja)

Delo brez funkcije prilagajanja površini od upravljavca zahteva veliko več pozornosti in truda za dovolj hitro odzivanje in prilagajanje obliki površine. Pri tem lahko nastanejo površine neustrezno obrezanega rastja zaradi previsokega položaja glave ali talnih izboklin, kjer glava zareže prenizko. *V slednjem primeru se lahko noži prekomerno obrabijo, poškodujejo ali celo odpadejo.*

Funkcija prilagajanja površini je dodatna oprema za uporabo med košnjo. Ko je ta funkcija vklopljena, tlačna/tlačne posoda/posode skupaj z ventilom in dvižnim batom prevzamejo del teže rezalne glave z valjev, kar glavi omogoča samodejno sledenje naravni obliki tal, pri čemer je zagotovljeno enakomernejše obrezovanje brez potrebe po nenehnem prilagajanju s strani upravljavca. Pri modelih s sistemom za preprosto upravljanje funkcija zagotavlja tri uporabniške nastavitve za različne delovne razmere – mehka, srednja in trda nastavitve. *Za podrobnosti o izbiri ustrezne nastavitve si oglejte ustrezno poglavje o upravljanju.*

Delovanje funkcije prilagajanja površini je naslednje: če je funkcija izklopljena, rezalno glavo pomaknite približno 1 m nad tla, preden vklopite funkcijo prilagajanja površini, da se tlačna/tlačne posoda/posode napolni/-jo – *pri tem se lahko roka spusti, kar je odvisno od trenutnega tlaka v sistemu.* Rezalno glavo spustite v delovni položaj, sprostite kontrolnik za dvigalo in nadaljujte z delom. *OPOMBA: z izjemo modelov s sistemom za preprosto upravljanje je treba občasno sprožiti dvig stroja pri delu na klancu ter pri iztegu in krčenju roke, s čimer se bo znova vzpostavila raven olja v tlačni/tlačnih posodi/posodah, kar zagotavlja ohranitev optimalne zmogljivosti funkcije prilagajanja površini.*

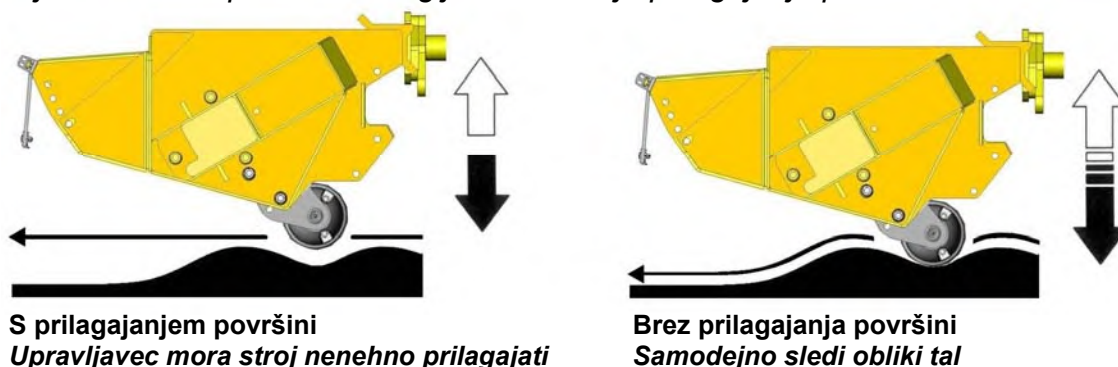

Če je funkcija prilagajanja površini tovarniško nameščena, jo upravljate prek upravljalne enote, ki jo prejmete s strojem (*za podrobnosti si oglejte poglavje o kontrolnikih*), vendar je ta funkcija kot dodatna oprema na voljo tudi za številne druge modele. V tem primeru upravljanje poteka prek dodatnega stikala na strojih z upravljanjem prek kabla ali z dodatnim tripoložajnim stikalom na upravljalni enoti pri strojih z električnim upravljanjem. *Slednje omogoča izbiro samo funkcije prilagajanja površini ali v kombinaciji s funkcijo prilagoditve nagiba, če sta vklopljeni obe funkciji.* Upravljanje kontrolnika za prilagajanje površini na teh modelih pri tem poteka, kot je opisano v glavnem poglavju o kontrolnikih.

Napajalni priključek na strojih z upravljanjem prek kabla

Pri strojih z upravljanjem prek kabla je treba priloženo stikalo namestiti na priročno mesto v kabini. Napajalni kabel elektromagnetnega sedežnega ventila priključite na vžigalni sistem traktorja – rjava žica je pozitivna, modra žica pa negativna.

Napajalni priključek na strojih z električnim upravljanjem

Pri strojih z električnim upravljanjem napajanje enote poteka prek naslednjih priključkov: Stroji s 14-žičnimi kabelskimi snopi uporabljajo priključek 10 in skupni priključek 11. Stroji z 19-žičnimi kabelskimi snopi uporabljajo priključek 15 in skupni priključek 16. Stroji s proporcionalnim upravljanjem brez sistema za preprosto upravljanje uporabljajo priključka LF in C.

Glede na posamezni stroj je mogoče kompletne dodatne opreme za prilagajanje površini namestiti na ogrodje ali bat – namestiti jih je treba na mesto, kjer med običajnimi premiki stroja ne bodo ovirali drugih komponent.

KOMPLET ZA PRILAGODITEV NAGIBA (standardna oprema)

Stroji so standardno opremljeni s funkcijo prilagoditve nagiba. Ko je funkcija vklopljena, povezuje podnožje in krogotok bata za prilagoditev nagiba, kar omogoča prost pretok olja v obe smeri ter posledično samodejni nagib glave za prilagoditev obliki tal.

Za podrobnosti o delovanju si oglejte ustrezno poglavje o kontrolnikih.

OPOMBA: Na strojih s proporcionalnim upravljanjem vsak gib kolesca za prilagoditev nagiba preglasi in izklopi funkcijo samodejne prilagoditve nagiba. Ko kolesce izpustite, funkcija znova preklopi na samodejno delovanje.

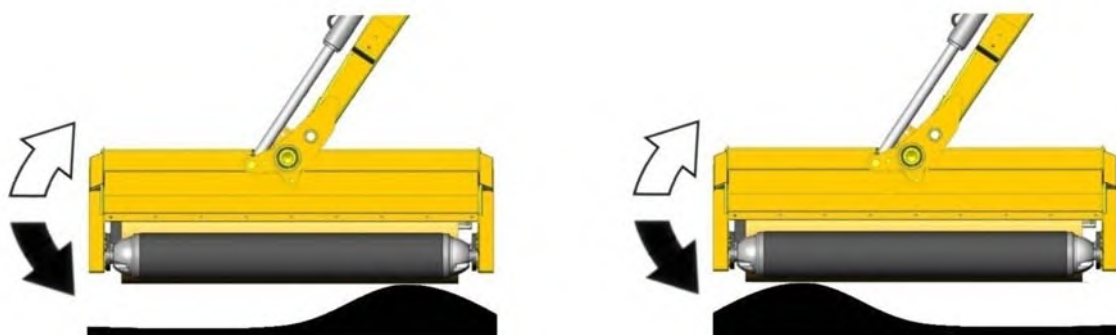

Izklop prilagoditve nagiba – upravljavec mora sam prilagajati nagib rezalne glave.

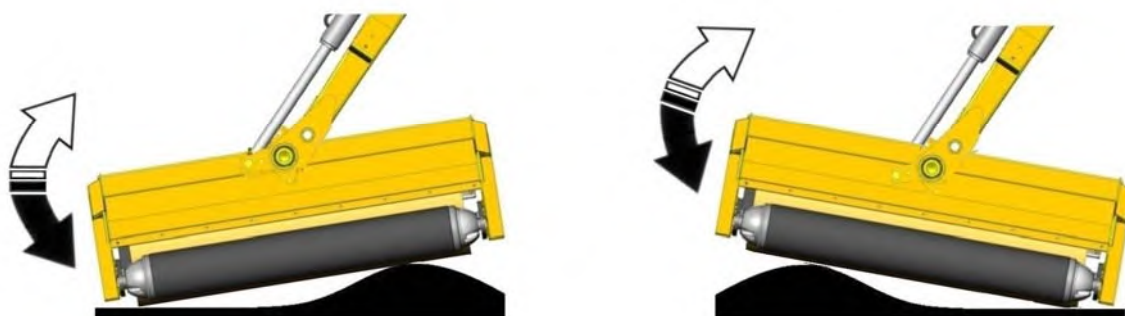

Vklop prilagoditve nagiba – rezalna glava sama prilagaja nagib glede na obliko tal.

SPLOŠNO VZDRŽEVANJE

Splošno mazanje

Spodnja slika prikazuje splošna mazalna mesta – vse točke je treba namazati vsak dan in pred skladiščenjem stroja. Nove stroje je treba pred prvo uporabo namazati.

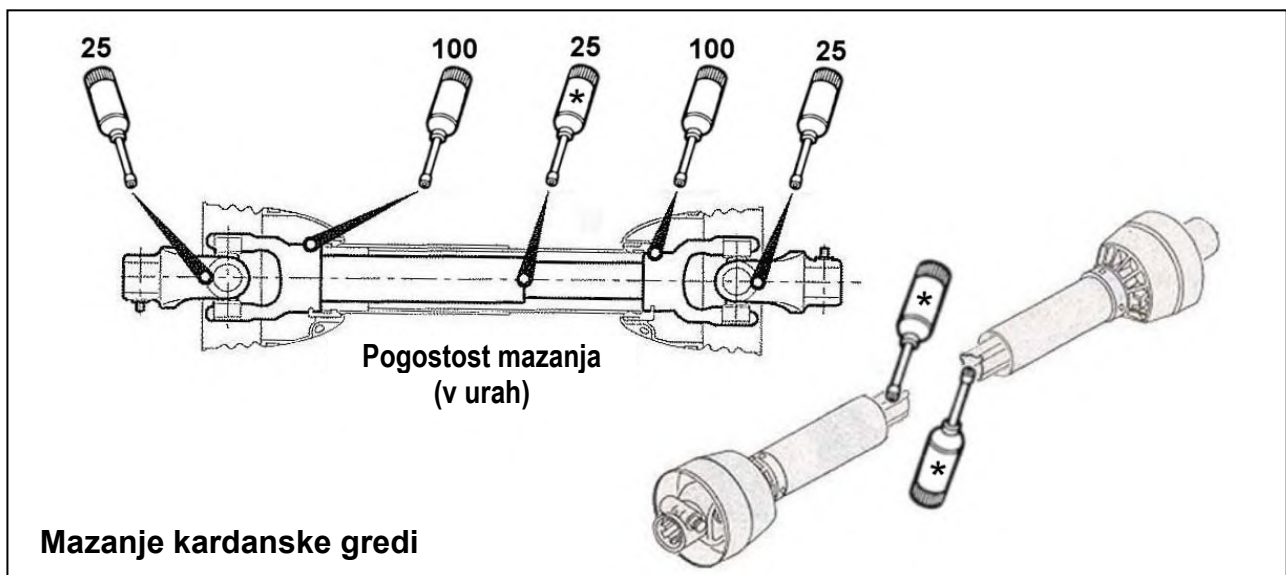
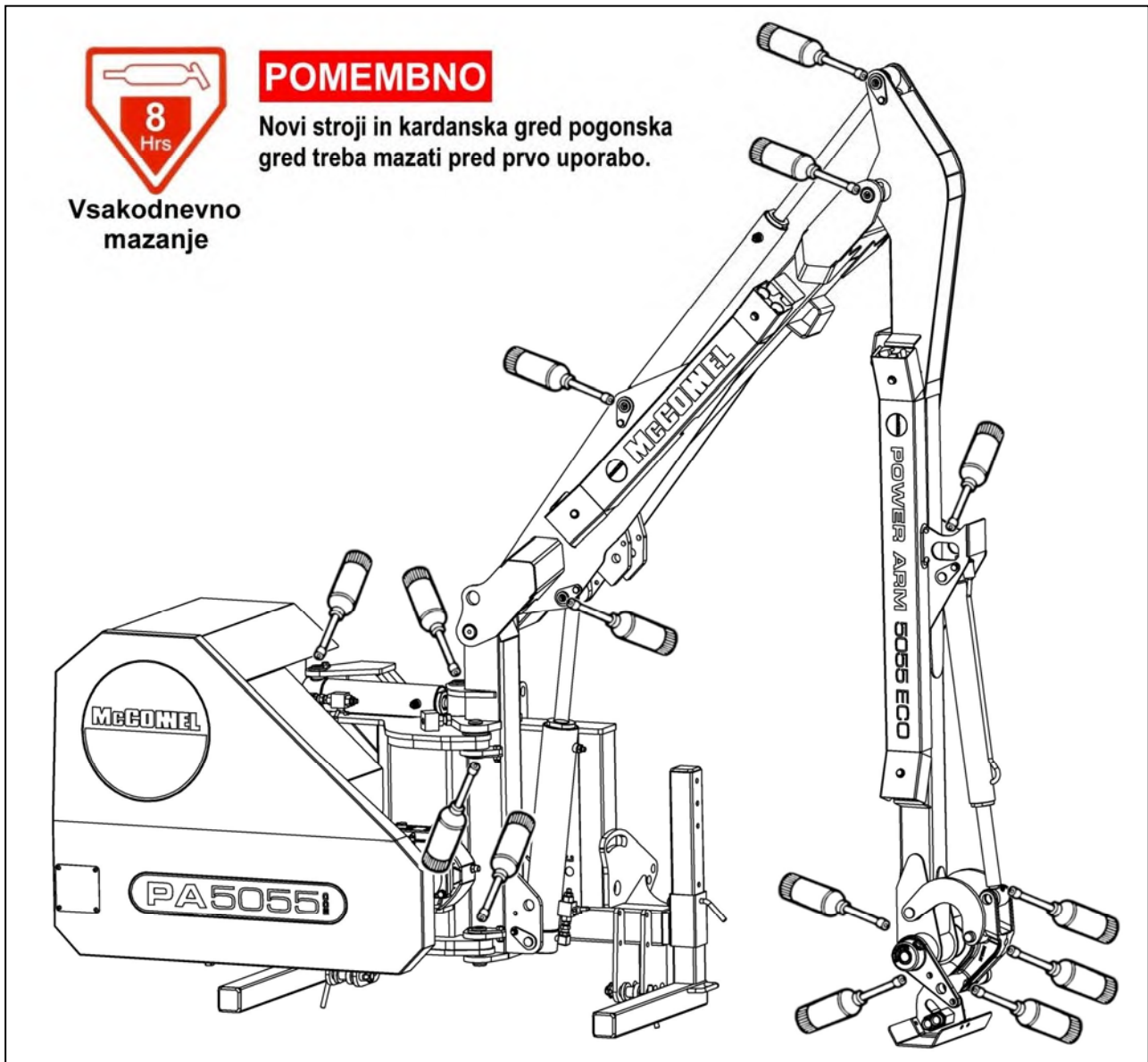

Mazanje menjalnika

Pred prvo uporabo novega stroja preverite raven olja v menjalniku in po potrebi pred uporabo dolijte olje. Po prvih 50 obratovalnih urah v menjalnik dolijte olje, nato pa olje redno dolivajte vsako leto ali vsakih 500 ur, kar pač nastopi prej.

Prostornina menjalnika (Machines ► 11/13)

0,7 litra povsem sintetičnega olja SAE75W90, ki izpolnjuje naslednje minimalne pogoje:

viskoznost pri 40 °C, cST, 100,0 min

viskoznost pri 100 °C, cST, 17,2 min

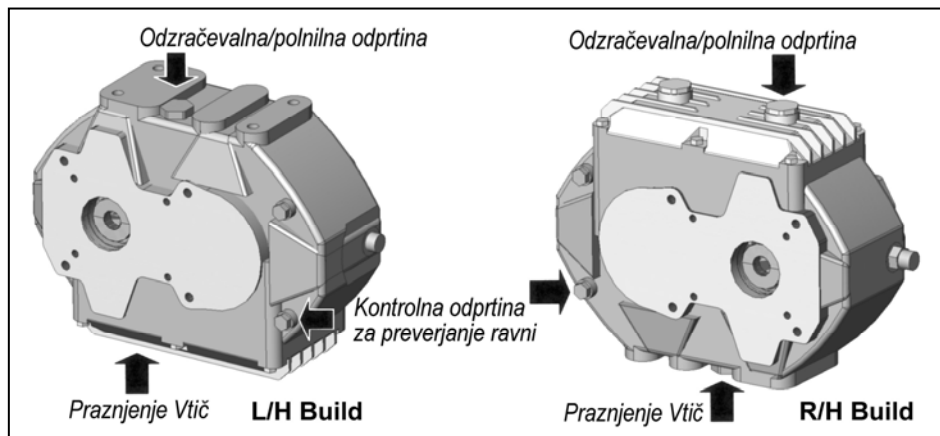
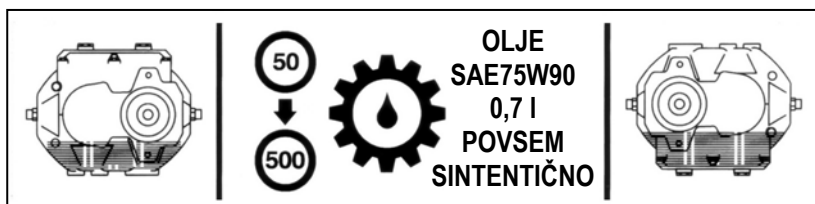

Olje iz menjalnika pri zamenjavi izpuscite skozi izpustno odprtino na podnožju menjalnika. Za ponovno polnjenje ali dolivanje olja odstranite oba čepa, prikazana na sliki, in olje v menjalnik dolijte skozi polnilno odprtino, dokler ne začne iztekati iz kontrolne odprtine za preverjanje ravni – znova namestite čepa in ju trdno privijte.

Prostornina menjalnika (Machines 11/13 ►)

0,6 litra povsem sintetičnega olja SAE75W90, ki izpolnjuje naslednje minimalne pogoje:

viskoznost pri 40 °C, cST, 100,0 min

viskoznost pri 100 °C, cST, 17,2 min

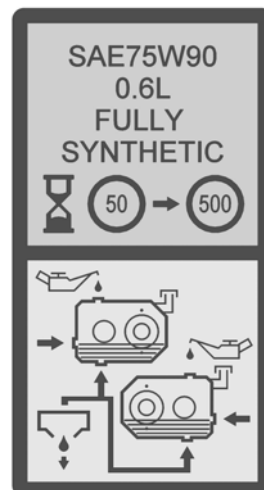
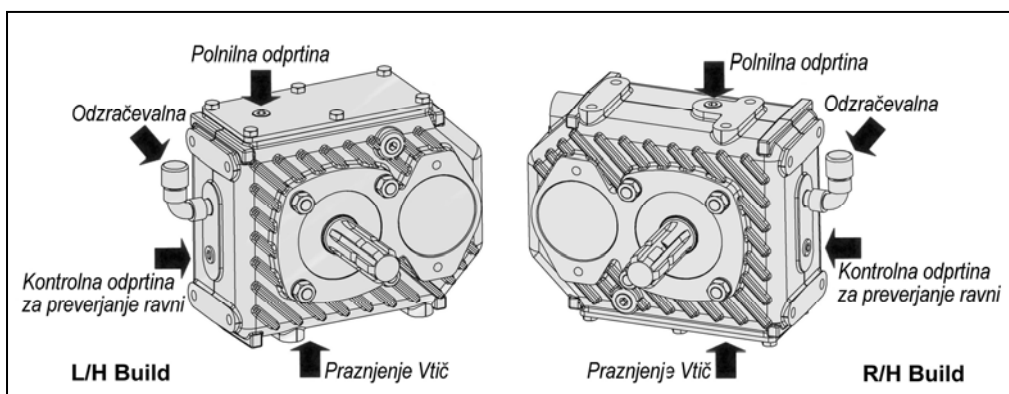

NAČRT VZDRŽEVANJA

Vsak dan	
<ul style="list-style-type: none">• Pred začetkom dela (in pred skladiščenjem) v celoti namažite stroj. OPOMBA: Nove stroje je treba pred prvo uporabo namažati.• Preverite, ali so rezila zlomljena ali poškodovana.• Preverite trdnost namestitve vijakov in matic rezil.• Vizualno preverite, ali je prisotno puščanje olja in ali so cevi morda poškodovane.• Preverite, ali so vsa varovala in zaščitni elementi ustrezno nameščeni in nepoškodovani.• Zagotovite, da so vsi svetilni elementi čisti in delujejo pravilno.• Preverite raven olja.• Očistite hladilne elemente, v prašnih razmerah je potrebno pogostejše čiščenje.	
Po prvih 50 urah	
<ul style="list-style-type: none">• Zamenjajte menjalniško olje.	
Vsaki 25 ur	
<ul style="list-style-type: none">• Namažite univerzalne zglobne in cevi kardanske gredi.	
Vsak teden	
<ul style="list-style-type: none">• Preverite trdnost namestitve vseh vijakov in matic.• Preverite raven menjalniškega olja.• Preverite obrabljenost blazin na teleskopskih rokah – če so nameščene.	
Vsaki 100 ur	
<ul style="list-style-type: none">• Namažite mazalna mesta na varovalu kardanske gredi.• Preverite obrabljenost pusa; kjer je to mogoče, odstranite končne pokrove, da omogočite pregled.	
Vsaki 500 ur	
<ul style="list-style-type: none">• Zamenjajte filtrske elemente povratnega voda (<i>Vsaki 500 ur ali letno kar nastopi prej</i>).• Zamenjajte odzračevalni filter rezervoarja.• Zamenjajte menjalniško olje.• Preverite stanje hidravličnega olja in ga po potrebi zamenjajte. Pri zamenjavi olja je treba namestiti nov filter povratnega voda in filtrske elemente sesalnega voda ter znova zamenjati filter povratnega voda po 100 obratovalnih urah.	
Letno	
<ul style="list-style-type: none">• Zamenjajte odzračevalnik rezervoarja.	

Matrika hladilnika olja

Za zagotovitev največje učinkovitosti hlajenja mora biti hladilna matrika čim bolj čista, da se omogoči prost pretok zraka skozi enoto; to je še posebej pomembno v suhih in vročih težkih pogojih, kjer lahko matriko hitro zamaši prah, kar povzroči pregrevanje. Hladilne enote je najbolje očistiti z visokotlačnim zračnim vodom, ki bo očistil blokirana območja, ne da bi pri tem tvegali poškodbe hladilna.

HIDRAVLIČNI SISTEM

Sistem za oskrbo z oljem

Vsak dan preverite raven olja v rezervoarju.

Stanje in zamenjava olja

Točen interval za zamenjavo olja ni predpisan, saj se lahko delovne razmere močno razlikujejo, vendar lahko trenutno splošno stanje olja ugotovite z vizualnim pregledom. Poslabšanje stanja lahko ugotovite na podlagi spremembe barve in videza v primerjavi z novim oljem. Olje v neustreznem stanju je lahko temno in ima vonj po žaltavem ali zažganem, v nekaterih primerih pa je lahko rumenkasto, motno ali gosto, kar nakazuje na prisotnost zraka ali vodne emulzije. Vlaga, ki je posledica kondenzacije, se lahko ujame v olje, kar povzroča nastanek emulzije, ki lahko zamaši filter povratnega voda. Posledično olje ne prehaja skozi filter, vsakršna prisotna umazanija pa brez filtriranja zakroži po stroju, kar lahko poškoduje hidravlične komponente. Ob vseh teh pokazateljih ali razmerah je potrebna zamenjava olja.

Hidravlično olje je ključni del stroja. Kontaminirano olje je glavni povzročitelj 70 % vseh okvar hidravličnega sistema. Kontaminacijo olja lahko zmanjšate z naslednjimi ukrepi:

- čiščenje površine okrog čepa rezervoarja pred odstranitvijo in skrb za čistočo območja rezervoarja;
- uporaba čistih posod pri polnjenju sistema;
- redno vzdrževanje filtrirnega sistema.

Filtrirni sistem

Stroji so zaščiteni z zamenljivim kovinskim filtrom v sesalnih vodih z velikostjo odprtin 125 mikronov in nizkotlačnimi filtri povratnega voda s polnim pretokom in velikostjo odprtin 25 mikronov – spodnja slika prikazuje razmerje velikosti filterških odprtin filtrov hidravličnega sistema stroja:



Kovinski filtri v sesalnem vodu

Zamenljivi kovinski filtri v sesalnem vodu z velikostjo odprtin 125 mikronov (*št. dela 8401097*) so priviti v hidravličnem rezervoarju, kar omogoča preprost dostop za odstranitev in zamenjavo.

Filter povratnega voda

Filtrske elemente absolutnih filtrov z velikostjo odprtin 25 mikronov (*št. dela 8401089*) je treba zamenjati po prvih 100 urah ur ali 12 mesecev (kar nastopi prej), nato pa vsakih 500 ur. Pomembno je beležiti število obratovalnih ur, saj se ob zamašenem filteru odpre notranji obvod v posodi, vidnih znakov okvare filtra, ki bi vas na opomnili na zamenjavo, pa v tem primeru ni.

Odzračevalni filter rezervoarja

Za zmanjšanje tveganja kavitacije črpalke je priporočljivo zamenjati absolutni odzračevalni filter rezervoarja z velikostjo odprtin 25 mikronov (*št. dela 8401050*) vsako leto v normalnih obratovalnih razmerah – za stroje, ki se uporabljajo v suhih, prašnih okoljih, je priporočljiva zamenjava vsakih šest mesecev.

HIDRAVLIČNE CEVI

Med rednim vzdrževanjem stroja je treba skrbno preveriti stanje vseh cevi. Cevi, ki imajo poškodovano ali odrgnjeno zunanjo površino, je treba varno prelepiti z vodoodpornim lepilnim trakom, da jekleno pletivo ne začne rjaveti. Cevi, pri katerih je jekleno pletivo poškodovano, je treba čim prej zamenjati.

Zamenjava cevi

- Vedno zamenjajte po eno cev hkrati, da s tem preprečite napačno priključitev.
- Ko je cev privita na dodatno armaturo ali spojko, uporabite dodaten spojni element, s čimer boste preprečili poškodbe obeh tesnil.
- Na navojih ne uporabljajte tesnilnih mas.
- Cevi ne zvijajte. Pred privijanjem priključkov na koncih cevi prilagodite potek cevi, tako da boste preprečili njihovo drgnjenje ali stiskanje.

Pred zamenjavo cevi vedno skrbno preučite obstoječi potek vodov, saj je bil potek cevi skrbno načrtovan, da med delovanjem ne nastajajo poškodbe. Nove cevi namestite na isto mesto in na enak način kot predhodno nameščene cevi. To je zlasti pomembno za cevi nožev na mestih, kjer morajo biti te prekržane v smeri od zgoraj navzdol, tj. pri zglobeh za spuščanje roke in pomik glave.

Vse hidravlične cevi (v BSP), ki so pritrjene na rezalnike za živo mejo/kosilnice z gibljivo roko McConnel, imajo na cevovodih za rezila in bate nameščene priključke z mehкими tesnili.

Priporočeni zatezni momenti za privijanje matic so naslednji:

	Velikost matico	Nm	Ft-lbs	Ref. št. tesnilnega obročka
	1/4" BSP	24	18	P/No. 10.000.01
	3/8" BSP	33	24	P/No. 10.000.02
	1/2" BSP	44	35	P/No. 10.000.03
	5/8" BSP	58	43	P/No. 10.000.04
	3/4" BSP	84	62	P/No. 10.000.05
	1" BSP	115	85	P/No. 10.000.06

Za cevne spoje (BSP), ki so nameščeni skupaj s statičnimi tesnili, so priporočene vrednosti zateznega momenta naslednje:

	Velikost priključek	Nm	Ft-lbs	Ref. št. vezano tesnilo
	1/4" BSP	34	25	P/No. 8650102
	3/8" BSP	75	55	P/No. 8650103
	1/2" BSP	102	75	P/No. 8650104
	5/8" BSP	122	90	P/No. 8650105
	3/4" BSP	183	135	P/No. 8650106
	1" BSP	203	150	P/No. 8650108

Varnostna opomba

Cevne spoje z mehкими tesnili privijte zgolj z roko. Med razstavljanjem je zato priporočljivo, da z ročnim upogibanjem cevi ob razrahljani pritrdilni matici iz vodov izpustite preostali tlak, preden razstavite celotni sklop.

KRMILNI KABLI

Krmilni kabli delujejo po sistemu potiska/vleka, pri čemer centrirne vzmeti vretena slednjega vedno znova pomaknejo v nevtralni položaj, ko spustite ročico.

Pri namestitvi in med delom bodite previdni, da ne boste povzročili zatikanja in zvijanja kablov. Morebitne praske ali poškodbe zunanjega ovoja zaščitite s plastičnim izolirnim trakom, s čimer boste preprečili vdor vlage.

Redno prilagajanje kablov ni potrebno, saj se kabli ne raztegujejo. Navojna puša je pravilno prilagojena, ko je ročica v navpičnem položaju, kar omogoča enak pomik v obe smeri.

POZOR

Nikoli ne mažite kablov – ti so že med proizvodnjo premazani s posebnim trajnim mazivom, zato dodatno mazanje ni potrebno.

Opomba: pri zamenjavi kablov bodite pozorni na pravilno priključitev na upravljalni enoti in na ventilu.

VZDRŽEVANJE KARDANSKE GREDI

Mazanje kardanske gredi

Kardansko gred redno mažite z litijevo mastjo – vsak konec gredi je opremljen z dvema mazalnima mestoma; eno je namenjeno mazanju univerzalnega zgloba in drugo mazanju vrtljivega pritrilnega obroča varovala gredi. Dostop do mazalnih mest je mogoč tako, da varovalo gredi sprostite iz pritrilnega obroča in ga potisnete nazaj po pogonski gredi. *Postopek in pogostost mazanja sta prikazana spodaj.*



Pritrdilni sponi varovala gredi



Vstavite izvijač v sponi.

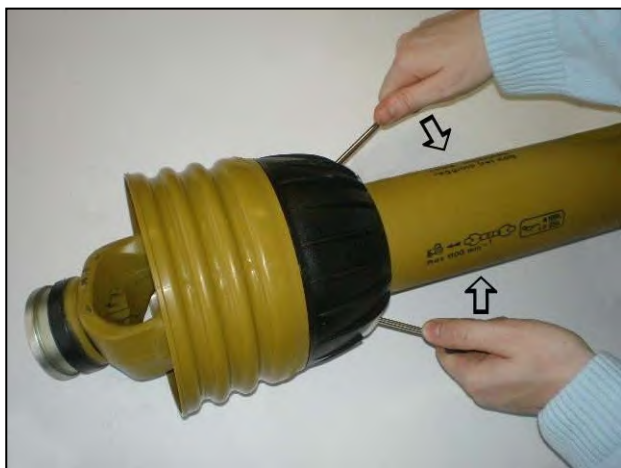

S pritiskom spon sprostite varovalo.



Varovalo potisnite nazaj do univerzalnega zgloba.



Lokacije mazalnih mest

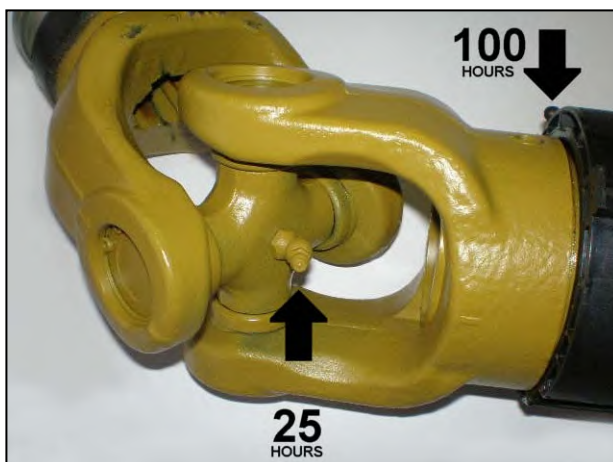

Priporočena pogostost mazanja

Varovalo gredi po mazanju potisnite nazaj na svoje mesto in hkrati zagotovite, da bodo spojni elementi pravilno nameščeni na pritrilni obroč – verige za prenos navora vedno namestite na varovala, da se ta med delovanjem ne vrtijo skupaj z gredjo.

ZATEZNI MOMENTI PRITRDILNIH ELEMENTOV

V spodnji preglednici so navedeni ustrezni zatezni momenti pritrdilnih elementov. To preglednico uporabite pri vsakem pritrjevanju ali zamenjavi vijakov za pomoč pri izbiri vijaka in ustreznega zateznega momenta, razen če je v navodilih za uporabo naveden drugačen zatezni moment.

V tem priročniku je priporočeni zatezni moment naveden v newton metrih in čevljev-funtih (ft-lbs). Enačba za preračun je $1 \text{ Nm} = 0,7376 \text{ ft-lbs}$

VREDNOSTI ZATEZNEGA MOMENTA ZA VIJAKE V IMPERIALNIH ENOTAH

Vijak Premer	Vrednost (suho)		Vrednost (suho)		Vrednost (suho)	
	lb-ft	Nm	lb-ft	Nm	lb-ft	Nm
1/4 palca	5,5	7,5	9	12,2	12,5	17,0
5/16 palca	11	15,0	18	25,0	26	35,2
3/8 palca	20	27,0	33	45,0	46	63,0
7/16 palca	32	43,0	52	70,0	75	100,0
1/2 palca	50	68,0	80	110,0	115	155,0
9/16 palca	70	95,0	115	155,0	160	220,0
5/8 palca	100	135,0	160	220,0	225	305,0
3/4 palca	175	240,0	280	380,0	400	540,0
7/8 palca	175	240,0	450	610,0	650	880,0
1 palec	270	360,0	675	915,0	975	1.325,0
1 1/8 palca	375	510,0	850	115,0	1.350	1.830,0
1 1/4 palca	530	720,0	1.200	1.626,0	1.950	2.650,0
1 3/8 palca	700	950,0	1.550	2.100,0	2.550	3.460,0
1 1/2 palca	930	1.250,0	2.100	2.850,0	3.350	4.550,0

OPOMBA:
Vrednosti v tej preglednici se nanašajo na pritrdilne elemente ob dobavi, ki so suhi ali namazani z navadnim motornim oljem. **NE UPOŠTEVAJTE** teh vrednosti, če uporabljate posebna grafitna maziva, maziva na osnovi molibden disulfida ali druga maziva za visoke tlačne vrednosti. To velja za navoje UNF in UNC.

VREDNOSTI ZATEZNEGA MOMENTA ZA VIJAKE V METRIČNIH ENOTAH

Vijak Premer	Vrednost (suho)		Vrednost (suho)		Vrednost (suho)		Vrednost (suho)	
	lb-ft	Nm	lb-ft	Nm	lb-ft	Nm	lb-ft	Nm
6 mm	4,5	6,1	8,5	11,5	12	16,3	14,5	20,0
8 mm	11	14,9	20	27,1	30	40,1	35	47,5
10 mm	21	28,5	40	54,2	60	81,4	70	95,0
12 mm	37	50,2	70	95,0	105	140,0	120	160,0
14 mm	60	81,4	110	150,0	165	225,0	190	260,0
16 mm	92	125,0	175	240,0	255	350,0	300	400,0
18 mm	125	170,0	250	340,0	350	475,0	410	550,0
20 mm	180	245,0	350	475,0	500	675,0	580	790,0
22 mm	250	340,0	475	645,0	675	915,0	800	1.090,0
24 mm	310	420,0	600	810,0	850	1.150,0	1.000	1.350,0
27 mm	450	610,0	875	1.180,0	1.250	1.700,0	1.500	2.000,0
30 mm	625	850,0	1.200	1.626,0	1.700	2.300,0	2.000	2.700,0



McConnel Limited, Temeside Works, Ludlow, Shropshire SY8 1JL. England.
Telephone: 01584 873131. Facsimile: 01584 876463. www.mcconnel.com