

Leidiny 727  
2012 M. Sausis  
Dalies Nr. 22675.27  
Revizija: 03.01.23



# McCONEL

85HP „Contractor“ serijos gyvatvorių  
karpymo įrenginiai

PA6085 – PA9085TT linija

Eksplotavimo instrukcija



# SVARBU

## GARANTIJOS REGISTRACIJOS TIKRINIMAS



### PLATINTOJO GARANTIJOS INFORMACIJA IR REGISTRACIJOS TIKRINIMAS

Įrenginį parduodantis platintojas privalo užregistruoti jį įmonėje „McConnel Limited“ prieš pristatydamas galutiniam naudotojui – to nepadarius gali negalioti įrenginio garantija.

Norėdami užregistruoti įrenginius, apsilankykite „McConnel Limited“ interneto svetainėje [www.mcconnel.com](http://www.mcconnel.com), prisijunkite skiltyje „Dealer Inside“ ir spustelėkite nuorodą „Machine Registration“, kurią rasite sąrašė „Service“. Tolesnėje skiltyje patvirtinkite klientui, kad įrenginys buvo užregistruotas.

Jei tokiu būdu registruodami įrenginį susidurtumėte su problemomis, kreipkitės į „McConnel“ aptarnavimo skyrių telefono numeriu 01584 875848.

### Registravimo patvirtinimas

Platintojo pavadinimas:	.....
Platintojo adresas:	.....
Klientas:	.....
Garantijos registracijos data:	...../...../..... Platintojo atstovo parašas: .....

### PASTABA KLIENTUI / SAVININKUI

*Įsitikinkite, kad parduodantysis platintojas užpildė ir pasirašė pirmiau esančią skiltį – tai įrodo, kad jūsų įrenginys užregistruotas įmonėje „McConnel Limited“.*

**SVARBU:** naujo įrenginio „pravažinėjimo“ laikotarpiu klientas privalo reguliariai tikrinti visų veržlių, varžtų ir žarnų jungčių priveržimą ir, prireikus, jas priveržti. Naujos hidraulinės jungtys kartais praleidžia truputį alyvos, kol sandarinimo detalės ir jungtys nenusistovi; pastebėję nuotėkį, priveržkite atitinkamą jungtį – žr. sukimo momento verčių lentelę toliau. Pirmąją darbo dieną šias užduotis reikia atlikti kas valandą, o vėliau – bent kartą per dieną, įtraukiant jas į įrenginio bendros techninės priežiūros procedūras.

### HIDRAULINIŲ JUNGČIŲ SUKIMO MOMENTO VERTĖS

HIDRAULINIŲ ŽARNŲ GALAI		
BSP SISTEMA	Nustatymas	Metrinė sistema
1/4 col.	18 Nm	19 mm
3/8 col.	31 Nm	22 mm
1/2 col.	49 Nm	27 mm
5/8 col.	60 Nm	30 mm
3/4 col.	80 Nm	32 mm
1 col.	125 Nm	41 mm
1,1/4 col.	190 Nm	50 mm
1,1/2 col.	250 Nm	55 mm
2 col.	420 Nm	70 mm

PRIEVADŲ ADAPTERIAI SU PRIKLIJUOTOMIS SANDARINIMO DETALĖMIS		
BSP SISTEMA	Nustatymas	Metrinė sistema
1/4 col.	34 Nm	19 mm
3/8 col.	47 Nm	22 mm
1/2 col.	102 Nm	27 mm
5/8 col.	122 Nm	30 mm
3/4 col.	149 Nm	32 mm
1 col.	203 Nm	41 mm
1,1/4 col.	305 Nm	50 mm
1,1/2 col.	305 Nm	55 mm
2 col.	400 Nm	70 mm



# GARANTIJOS POLITIKA

## GARANTIJOS REGISTRAVIMAS

Prieš pristatydamas galutiniam naudotojui parduodantysis platintojas turi užregistruoti visus įrenginius bendrovėje „McConnel Ltd“. Gavęs gaminį, pirkėjas privalo patikrinti, ar parduodantysis platintojas užpildė Garantijos registracijos patvirtinimo skiltį eksploataavimo instrukcijoje.

### 1. RIBOTOJI GARANTIJA

- 1.01. *Garantuojama, kad visuose „McConnel Ltd“ pristatytuose įrenginiuose 12 mėnesių nuo pardavimo pirmajam pirkėjui datos (jei nenurodomas kitoks laikotarpis) nebus medžiagų ir darbo defektų. Garantuojama, kad visuose „McConnel Ltd“ pristatytuose savaeigiuose įrenginiuose 12 mėnesių arba 1500 valandų nuo pardavimo pirmajam pirkėjui datos nebus medžiagų ir darbo defektų. Variklio garantiją teikia atitinkamo variklio gamintojas.*
- 1.02. *Garantuojama, kad visose „McConnel Ltd“ pristatytose galutinio naudotojo įsigytose atsarginėse dalyse 6 mėnesius nuo pardavimo pirmajam pirkėjui datos nebus medžiagų ir darbo defektų. Visos garantinės pretenzijos dėl atsarginių dalių turi būti pagrindžiamos sugedusios dalies pardavimo galutiniam naudotojui sąskaitos kopija. Mes negalime nagrinėti pretenzijų, jei nėra pardavimo sąskaitų.*
- 1.03. *„McConnel Ltd“ pirkėjui pakeis arba remontuos bet kokią dalį arba dalis, kurios, patikrinus jas gamykloje, pasirodys esančios brokuotos įprastomis eksploataavimo ir priežiūros sąlygomis dėl medžiagų arba darbo defektų. Grąžinamos dalys turi būti sukomplektuotos ir netikrintos. Komponentą (-us) supakuokite kruopščiai, kad pervežant jis nebūtų sugadintas. Alyva iš visų hidraulinių detalių prievadų turi būti išleista ir jie turi būti saugiai užkimšti, kad nesisunktų alyva ir nepatektų pašalinių elementų. Tam tikriems kitiems komponentams, pavyzdžiui, elektriniams elementams, pakuojant gali reikėti ypatingo dėmesio, kad pervežant jie nebūtų sugadinti.*
- 1.04. *Ši garantija netaikoma gaminiams, nuo kurių buvo nuimta „McConnel“ serijos numerio plokštelė arba ji buvo pakeista.*
- 1.05. *Garantijos polisas galioja įrenginiams, jei jie yra užregistruoti pagal aprašytas sąlygas ir jei praėjo ne daugiau kaip 24 mėnesiai nuo pradinės įsigijimo datos, o tai yra data, nurodyta originalioje „McConnel Limited“ sąskaitoje. Įrenginių, kurie buvo sandėliuojami ilgiau nei 24 mėnesius, negalima registruoti garantijai.*
- 1.06. *Ši garantija netaikoma jokiai gaminio daliai, kuri buvo netinkamai arba neįprastai naudojama, apleista, pakeista, modifikuota, joje buvo montuojamos neoriginalios dalys, jai padaryta žala dėl avarijos arba žala dėl kontakto su orinėmis elektros tiekimo linijomis, pašalinių objektų (pvz., akmenų, geležies ar kitų medžiagų, išskyrus augalus) padaryta žala, gedimas įvyko dėl techninės priežiūros darbų nevykdymo, netinkamos alyvos arba tepalų naudojimo, alyvos užteršimo arba jei baigėsi įprastas jos eksploataavimo laikas. Ši garantija netaikoma dėvimosioms dalims, pavyzdžiui, geležtėms, diržams, sankabos įdėklams, filtrų elementams, spragilams, sklendžių rinkiniams, trinkelėms, dalims, kurios dirba su žeme, skydams, apsauginiams įtaisams, dėvimosioms trinkelėms ir pneumatinėms padangoms ar vikšrams.*
- 1.07. *Garantija netaikoma laikiniems remonto darbams ir dėl jų susidariusiems nuostoliams, t. y. alyvai, prastovoms ir susijusioms dalims.*
- 1.08. *Žarnoms teikiama tik 12 mėnesių garantija, ji netaikoma žarnoms, kurioms buvo padaryta išorinė žala. Pagal garantiją galima grąžinti tik sveikas žarnas, o nupjautos arba remontuotos žarnos nebus priimamos.*
- 1.09. *Įrenginį reikia remontuoti vos kilus problemai. Tolesnis įrenginio eksploataavimas įvykus problemai gali lemti papildomus komponentų gedimus, už kuriuos „McConnel Ltd“ neprisiims atsakomybės, bei gali kelti pavojų saugai.*
- 1.10. *Jei išimtinėmis aplinkybėmis remontui naudojama ne „McConnel Ltd“ detalė, garantinė išmoka neviršys standartinės platinimo kainos, „McConnel Ltd“ sumokėtos už originalią detalę.*

- 1.11. Jei čia nenurodyta kitaip, jokiame darbuotojui, agentui, platintojui ar kitam asmeniui neleidžiama teikti jokių garantijų „McConnel Ltd“ vardu.
- 1.12. Jei įrenginio garantija viršija 12 mėnesių, taikomos šios papildomos išimtys:
  - 1.12.1. Žarnos, atviri vamzdžiai ir hidrauliniai bakų alsuokliai.
  - 1.12.2. Filtrai.
  - 1.12.3. Guminiai aptaisai.
  - 1.12.4. Išoriniai elektros laidai.
  - 1.12.5. Guoliai ir sandarikliai.
  - 1.12.6. Išoriniai kabeliai, trauklės.
  - 1.12.7. Laisvos / korozijos pažeistos jungtys, žibintų blokai, šviesos diodai.
  - 1.12.8. Komforto elementai, pvz., operatoriaus sėdynė, ventiliacija, garso įranga.
- 1.13. Visi techninės priežiūros darbai, visų pirma filtrų keitimai, turi būti vykdomi laikantis gamintojo techninės priežiūros grafiko. Jų nesilaikant garantija nebegalios. Teikiant pretenziją gali būti paprašyta pateikti techninės priežiūros darbų atlikimo įrodymų.
- 1.14. Garantija neteikiama pakartotiniams ar papildomiems remontams, atliktiems dėl netinkamos diagnostikos ar prastos ankstesnio remonto kokybės.

**Dėmesio. Garantinė apsauga anuliuojama, jei montuojamos arba naudojamos neoriginalios dalys. Neoriginalių dalių naudojimas gali pastebimai sumažinti įrenginio našumą ir saugą. „McConnel Ltd“ negali prisiimti atsakomybės už jokių gedimų arba pavojus saugai, kuriuos lemia neoriginalių dalių naudojimas.**

## **2. TEISIŲ GYNIMO PRIEMONĖS IR PROCEDŪROS**

- 2.01. Garantija galioja tik jei parduodantysis platintojas užregistruoja įrenginį „McConnel“ interneto svetainėje ir patvirtina pirkėjui registraciją užpildydamas patvirtinimo formą eksploataavimo instrukcijoje.
- 2.02. Apie visus gedimus reikia kuo greičiau pranešti įgaliotajam „McConnel Ltd“ platintojui. Tolesnis įrenginio eksploataavimas įvykus trikčiais gali lemti papildomus komponentų gedimus, už kuriuos „McConnel Ltd“ neprisiims atsakomybės.
- 2.03. Remonto darbus reikia atlikti per dvi dienas nuo gedimo atsiradimo. Pretenzijos, teikiamos dėl remonto darbų, atliktų praėjus daugiau nei 2 savaitėms nuo gedimo atsiradimo arba 2 dienoms nuo dalių pristatymo, bus atmestos, nebent „McConnel Ltd“ suteikė leidimą tokiam vėlavimui. Atkreipkite dėmesį, kad jei klientas nepateikia įrenginio remontui, tai nebus laikoma tinkama priežastimi atidėti remontą arba vėliau priimti garantinę pretenziją.
- 2.04. Įgaliotasis „McConnel Ltd“ priežiūros atstovas visas pretenzijas turi pateikti per 30 dienų nuo remonto datos.
- 2.05. Išnagrinėjusi pretenziją ir dalis, „McConnel Ltd“ savo nuožiūra pagal pagrįstą pretenziją padengia visų „McConnel Ltd“ pristatytų dalių kainą ir, jei taikoma, darbų bei kelionės kainą.
- 2.06. Pretenzijos pateikimas nėra išmokos garantija. Bet koks „McConnel Ltd.“ priimtas sprendimas yra galutinis.

## **3. ATSAKOMYBĖS APRIBOJIMAS**

- 3.01. „McConnel Ltd“ atmets visas išreikštas (išskyrus nurodytasias šiame dokumente) ir numanomas gaminių garantijas, įskaitant (be apribojimo) komercinio tinkamumo ir tinkamumo konkrečiam tikslui garantiją.
- 3.02. „McConnel Ltd“ neteikia jokių garantijų dėl gaminių konstrukcijos, galimybių, našumo arba tinkamumo naudoti.
- 3.03. Jei čia nenurodyta kitaip, „McConnel Ltd“ nėra atsakinga pirkėjui ir jokiame kitame asmeniui ar subjektui dėl jokios atsakomybės, nuostolių ar žalos, kurią tiesiogiai arba netiesiogiai lėmė arba tariamai lėmė gaminiai, įskaitant (be apribojimo) bet kokią netiesioginę, specialią, šalutinę ar atsitiktinę žalą, padarytą dėl gaminių naudojimo ar eksploataavimo arba dėl bet kokio šios garantijos pažeidimo. Nepaisant pirmesnių apribojimų ir garantijų, gamintojo atsakomybė pagal šį dokumentą už pirkėjo ar kitų asmenų patirtą žalą neviršija gaminių kainos.
- 3.04. Jokio ieškinio, susijusio su tariamu šios garantijos pažeidimu arba joje numatytais veiksmais, negalima iškelti praėjus daugiau nei vieniems (1) metams nuo ieškinio priežasties atsiradimo.

#### **4. ĮVAIRIOS NUOSTATOS**

- 4.01. „McConnel Ltd“ gali atsisakyti naudotis bet kokia šios ribotosios garantijos sąlyga, bet joks bet kokios sąlygos atsisakymas nelaikomas kitų sąlygų atsisakymu.
- 4.02. Jei bet kuri šios ribotosios garantijos nuostata pažeidžia bet kokį taikomą įstatymą ir laikoma neįvykdoma, tokios nuostatos negaliojimas nepanaikina jokių kitų šio dokumento nuostatų galiojimo.
- 4.03. Taikomuose įstatymuose gali būti numatyta daugiau pirkėjo teisių, papildančių aprašytąsias šiame dokumente.

---

*McConnel Limited*



## **GALIOS SVIRTIES TIKRINIMAS IR PRIEŽIŪRA**

---

Prieš kasdienį naudojimą reikia patikrinti traktoriaus ir žoliapjovės įrangą. Atliekant šiuos tikrinimus gali padėti tikrinimo lapai. Prieš naudojant žoliapjovę reikia pakeisti visus sugadintus arba trūkstamus apsauginius įtaisus. Jei nesuremontuojamas sugadintas skydas, iš žoliapjovės skriejantis objektas gali sužeisti operatorių arba praeivius.

### **Tikrinkite, ar žoliapjovės eksploatacinė būklė yra saugi**

- Įsitikinkite, kad transmisijos apsauginiai įtaisai ir skydai yra savo vietose ir nesugadinti.
- Tikrinkite lanksčius skydus nuo skriejančių objektų ir įsitikinkite, kad jie yra savo vietose žoliapjovės priekyje ir gale, o jų būklė tinkama. Remontuokite arba pakeiskite visus sugadintus arba trūkstamus skydus nuo skriejančių objektų.
- Įsitikinkite, kad nustatytas žoliapjovės pjovimo aukštis yra pakankamas, kad žoliapjovės ašmenys neliestų žemės. Faktinis aukštis priklauso nuo žemės sąlygų. Didinkite darbinį aukštį, jei dirbate nelygioje arba kalvotoje vietovėje.
- Tikrinkite, ar ašmenys nesulūžo, nesuskilo, neįlanko, ar jų netrūksta, ar jie nėra labai nusidėvėję. Pakeiskite sugadintus ašmenis prieš dirbdami žoliapjove. Įsitikinkite, kad ašmenų tvirtinimo varžtai ir laikikliai yra patikimai pritvirtinti ir priveržti.
- Įsitikinkite, kad visi varžtai ir veržlės priveržti.
- Kasdien tepkite transmisijos universaliąsias jungtis ir teleskopines dalis.
- Tepkite rotorų ir ritininius guolius bei tikrinkite jų būklę.
- Tikrinkite, ar nėra alyvos nuotėkių ir ar nesugadintos žarnos.
- Tikrinkite, ar nenusidėvėjo ir nesugadintos etiketės bei saugos nurodymai. Neįskaitomas, sugadintas arba trūkstamas etiketes pakeiskite naujomis.
- Vadovaukitės eksploataavimo instrukcijoje pateiktais tikrinimo ir techninės priežiūros nurodymais dėl dalių tepimo ir užtikrinkite tinkamą apsaugos nuo skriejančių objektų skydų, transmisijos apsauginių įtaisų, besisukančių dalių skydų, žoliapjovės ašmenų ir etikečių būklę.

### **Tikrinkite, ar traktoriaus eksploatacinė būklė yra saugi**

- Tikrinkite valdiklius, žibintus, lėtaeigės transporto priemonės (SMV) ženklą, saugos diržus ir ROPS sistemą, įsitikinkite, kad visos šios dalys yra savo vietose ir tinkamos būklės.
- Įsitikinkite, kad padangos, ratai, gaubteliniai varžtai / veržlės yra tinkamos būklės.
- Įsitikinkite, kad traktoriaus stabdžiai ir vairo sistema yra tinkamos darbinės būklės.
- Vadovaukitės eksploataavimo instrukcijoje pateiktomis tikrinimo ir techninės priežiūros procedūromis, kad traktorius būtų tinkamas ir saugus naudoti prieš pradėdam darbą.

Tolesniame puslapyje parodytą tikrinimo lapą reikia laikyti šioje instrukcijoje. Pridėtas ir antras lapas, kurį galite iškirpti, o tikrinimo lapų galima atsisiųsti iš mūsų interneto svetainės, kurios adresas

<http://www.mcconnel.com/support/aftersales/default.aspx?nav=After Sales>.





## ELEKTRINĖS SVIRTIES TIKRINIMAS PRIEŠ DARBĄ

Elektrinės svirties ID \_\_\_\_\_ Data: \_\_\_\_\_ Pamaina: \_\_\_\_\_

### ĮSPĖJIMAS



Prieš tikrindami būtinai išjunkite traktoriaus variklį, ištraukite raktelį, palaukite, kol visi įtaisai nustos suktis, o traktorių pastatykite ir įjunkite stovėjimo stabdį. Įsitinkite, kad žoliapjovė padėta ant žemės arba saugiai paremta, o visas padidintas hidraulinis slėgis buvo panaikintas.

Elementas	Būklė pamainos pradžioje	Jei yra problemų, nurodykite konkrečiai
Ekspluatavimo instrukcija yra dėžutėje žoliapjovėje		
Visos įspėjamosios etiketės yra savo vietose, švarios ir įskaitomos		
Visi žibintai švarūs ir veikia		
Montavimo rėmo varžtai savo vietose ir priveržti		
Svirties sukamieji kaiščiai priveržti ir tinkamai įtvirtinti		
Svirtyse nėra įtrūkimų		
Hidraulinio cilindro kaiščiai priveržti ir tinkamai įtvirtinti		
Hidraulinio cilindro žarnos jungtys sandarios		
Hidraulinio siurblio žarnos jungtys sandarios		
Hidraulinio vožtuvo žarnos jungtys sandarios		
Hidraulinio vožtuvo valdikliai veikia tinkamai		
Žarnos nesugadintos		
Alyvos lygis siekia žalią žymą bako tikrinimo langelyje		
Nėra hidraulinės alyvos nuotėkio požymių		
Pjautuvų netrūksta, jie nesuskilę, nesulūžę ir ne per daug nusidėvėję		
Pjautuvų varžtai priveržti		
Priekinės ir galinės sklendės sumontuotos, jų būklė tinkama		
Priekinis gaubtas savo vietoje, jo būklė tinkama		
Vielos gaudyklės būklė tinkama		
Trinkelių būklė gera, jos tinkamai priveržtos		
Pjautuvų korpuse nėra įtrūkimų arba angų		
Hidraulinio variklio tvirtinimo varžtai priveržti		
Visi pjovimo įtaisų varžtai ir veržlės priveržti		
Rotoriaus guolių būklė tinkama, jie patepti		
Ritinių guolių būklė tinkama, jie patepti		
Transmisijos veleno apsauginio įtaiso būklė tinkama		
Transmisijos veleno apsauginis įtaisas tinkamai įtvirtintas		
Valdikliai tinkamai sumontuoti kabinoje		
Įjungę variklį, tikrinkite svirties veikimą		
Turėkite pasiruošę atsarginių pjautuvų, įvorių, varžtų ir veržlių		

Operatoriaus parašas: \_\_\_\_\_

**NEDIRBKITE NESAUGIU TRAKTORIUMI ARBA ŽOLIAPJOVE**



# TRAKTORIAUS TIKRINIMAS PRIEŠ DARBĄ

Elektrinės svirties ID \_\_\_\_\_ Data: \_\_\_\_\_ Pamaina: \_\_\_\_\_

## ĮSPĖJIMAS



Prieš tikrindami būtinai išjunkite traktoriaus variklį, ištraukite raktelį, palaukite, kol visi įtaisai nustos sukstis, o traktorių pastatykite ir įjunkite stovėjimo stabdį. Bet koks prie traktoriaus prijungtas padargas patikimai nuleistas ant žemės.

Elementas	Būklė pamainos pradžioje	Jei yra problemų, nurodykite konkrečiai
Blykčiojantys signalai veikia tinkamai		
Visi žibintai švarūs ir veikia tinkamai		
Visi kabinos langai švarūs, valytuvai veikia tinkamai		
SMV ženklas (jei reikia) švarus ir gerai matomas		
Padangų būklė gera, o slėgis tinkamas		
Ratų varžtai priveržti		
Traktoriaus stabdžių būklė tinkama		
Vairo trauklės būklė tinkama		
Nėra matomų alyvos nuotėkių		
Hidrauliniai valdikliai veikia tinkamai		
ROPS įtaiso arba ROPS kabinos būklė tinkama		
Saugos diržas savo vietoje, jo būklė tinkama		
3 taškų prikabinimo įtaiso būklė tinkama		
Vilkties / rinktuvo kablys įtvirtintas ir tinkamos būklės		
Pagrindinis PTO skydas savo vietoje		
Variklio alyvos lygis maksimalus		
Stabdžių skysčio lygis maksimalus		
Vairo stiprintuvo skysčio lygis maksimalus		
Degalų lygis pakankamas		
Variklio aušinimo skysčio lygis maksimalus		
Ant radiatoriaus ir alyvos aušintuvo nėra nešvarumų		
Oro filtro būklė tinkama		

Operatoriaus parašas: \_\_\_\_\_

**NEDIRBKITE NESAUGIU TRAKTORIUMI ARBA ŽOLIAPJOVE**





*Norėdami užtikrinti saugą ir našumą...*

**PIRMIAUSIA PERSKAITYKITE ŠIĄ INSTRUKCIJĄ**

**„McCONEl LIMITED“**

**Temeside Works  
Ludlow  
Shropshire  
Anglija**

**Telefonas 01584 873131  
[www.mcconnell.com](http://www.mcconnell.com)**

#### **INFORMACIJA APIE TRIUKŠMĄ**

*Ekvivalentinis kasdienis šio įrenginio skleidžiamo triukšmo poveikis asmeniui, matuojant ties operatoriaus ausimis, siekia 78–85 dB; šie skaičiai taikomi įprastam naudojimui, kai triukšmo stiprumas svyruoja nuo nulio iki maksimalaus. Šie skaičiai pateikti laikantis prielaidos, kad įrenginys prikabintas prie traktoriaus su „tylia“ kabina, kurios langai uždaryti, o darbai atliekami iš esmės atviroje aplinkoje. Rekomenduojame langus laikyti uždarytus. Kai galinis kabinos langas atidarytas, ekvivalentinis kasdienis triukšmo poveikis asmeniui padidėja maždaug iki 82–88 dB. Jei ekvivalentinis kasdienis triukšmo poveikis siekia 85–90 dB, rekomenduojama naudoti ausines – naudokite jas, jei kuris nors langas paliekamas atidarytas.*



# TURINYS

---

*Puslapio Nr.*

Bendroji informacija	1
Savybės	2
Saugos informacija	3
Traktoriui keliami reikalavimai	10
Transporto priemonės / traktoriaus paruošimas	11
Pristatymas ir pirminis prijungimas (platintojo nuoroda)	12
Ašies gembės ir fiksatoriaus blokas	14
Ašies gembės montavimas – <i>standartinis tipas</i>	15
Ašies gembės montavimas – <i>alternatyvus tipas</i>	16
Prijungimas prie traktoriaus – <i>ašiniai modeliai</i>	18
Stabilizatoriaus	22
Prijungimas prie traktoriaus – <i>modeliai su traukle</i>	24
PTO pavaros veleno montavimas	28
Pjovimo įtaiso tvirtinimas	29
Rekomenduojama alyva	30
Pravažinėjimo procedūra	31
Atjungimas nuo traktoriaus – <i>ašiniai modeliai</i>	32
Atjungimas nuo traktoriaus – <i>modeliai su traukle</i>	33
Sandėliavimas	34
Eksploatavimas	35
Operatoriaus valdymo sistemos	36
Valdymo bloko montavimas	37
Paruošimas ir bendrosios atsargumo priemonės	38
Pertraukimas	39
Elektrinis sukimas	40
VFR arms operacinės dėmesio	41
Transportavimo padėtys	42
Transportavimo fiksatoriai	44
Įrenginio transportavimas	45
Kabinos apsaugos sistema	48
„Easy Drive“ sistema	49
Kintamo kampo nustatymas	49
Kintamo aukščio funkcija (priedas)	50
Tele VFR oro išpūtimo procedūra	51
Darbinis greitis	55
Orinės maitinimo linijos	56
Pavojai	57
Gyvatvorių pjovimo procedūra	58
Techninė priežiūra	59



## BENDROJI INFORMACIJA

---

Perskaitykite šią instrukciją prieš surinkdami arba eksploatuodami įrenginį. Jei kilo abejonų, kreipkitės pagalbos į platintoją arba „McConnel“ aptarnavimo skyrių.

**„McConnel“ įrangoje ir įrenginiuose naudokite tik originalias „McConnel“ dalis.**

**SĄVOKŲ APIBRĖŽTYS** Šioje instrukcijoje naudojamos šios sąvokos:

### ĮSPĖJIMAS:

Darbinė procedūra, metodas ir pan., galintys lemti sužeidimus ar net žūtį, jei nebus kruopščiai laikomasi nurodymų.

### DĖMESIO:

Darbinė procedūra, metodas ir pan., galintys lemti įrenginio arba įrangos sugadinimą, jei nebus kruopščiai laikomasi nurodymų.

### PASTABA:

Darbinė procedūra, metodas ir pan., kuriuos labai svarbu pabrėžti.

### KAIRĖ IR DEŠINĖ PUSĖ:

Šie žodžiai taikomi įrenginiui prikabinus jį prie traktoriaus ir žiūrint iš galo.

Tas pats taikoma ir kalbant apie traktorių.

## INFORMACIJA APIE ĮRENGINĮ IR PLATINTOJĄ

<i>Šiame puslapyje įrašykite savo įrenginio serijos numerį ir būtinai jį nurodykite užsakydami dalis. Kai prašoma informacijos apie įrenginį, taip pat nepamirškite nurodyti traktoriaus, prie kurio įrenginys prikabinamas, gamintojo ir modelio.</i>	
<b>Įrenginio serijos numeris:</b>	<b>Montavimo data:</b>
<b>Įrenginio modelio informacija:</b>	
<b>Platintojo pavadinimas:</b>	
<b>Platintojo adresas:</b>	
<b>Platintojo telefono Nr.:</b>	
<b>Platintojo el. pašto adresas:</b>	

**PASTABA:** kartais šioje instrukcijoje pateiktos iliustracijos gali neatitikti konkretaus jūsų įsigyto įrenginio; tokiu atveju vadovaukitės iliustracija kaip bendro pobūdžio pavyzdžiu, apibūdinančiu metodą arba procedūrą.



## Visi Modeliai

Montuojami su traukle arba įrengtas ašies laikiklio.  
Pjovimas dešinėje arba kairėje pusėje.  
Kontrolės pasirinkimas.  
Įvairūs pjovimo įtaisai.  
Pavarų dėžė iš ketaus.  
Hidraulinis pertraukimas.  
Kintamo pjovimo įtaiso kampo nustatymas.  
100° elektrinis sukimas.  
225 litrų talpos hidraulinis bakas.  
85HP hidraulinė sistema.  
Operatoriaus apsaugos įtaisai.  
Kabinos gynėjas rinkinys.  
Galinis apšvietimas.

## Kontrolės Galimybės

Motion  
Evolution  
Revolution Proporcinis valdiklius

## Apsiginkluoti Parinktys

Standartas  
Midcut (1.0m nusiųsti pratęsimas)  
Midcut (1.5m nusiųsti pratęsimas)  
VFR  
Teleskopinis  
Midcut / Teleskopiniai

## Papildomi priedai

Kintamo aukščio nustatymas  
Nuolaužos orapūtės

## Mašinų svareliai *(apytiksliai)*

PA6085 models – 1340kg  
PA6585 models – 1500kg  
PA6585T models – 1650kg  
PA7085T models – 1700kg  
PA8085T models – 1800kg  
PA6585T-VFR models – 1950kg  
PA7285T-VFR models – 2004kg  
PA8085T-VFR models – 2072kg  
PA8085TT models – 2072kg  
PA9085TT models – 2293kg

## SAUGOS INFORMACIJA

---

Šis įrenginys gali būti labai pavojingas – netinkamai naudojamas jis gali lemti sužeidimus ar net žūtį. Todėl labai svarbu, kad šio įrenginio savininkas ir operatorius perskaitytų ir išsiaiškintų šį skyrių ir gerai suprastų esamus arba potencialius pavojus bei savo pareigas, susijusias su įrenginio naudojimu ir eksploatavimu.

Šio įrenginio operatorius atsakingas ne tik už savo, bet ir už kitų šalia įrenginio galinčių būti asmenų saugą; tokia atsakomybė tenka ir savininkui.

Kai įrenginys nenaudojamas, pjovimo įtaisą reikia nuleisti ant žemės. Jei įrenginyje aptinkamas gedimas, jį reikia nedelsiant išjungti ir nenaudoti, kol kvalifikuotas specialistas nepašalins gedimo.

### **POTENCIALŪS DIDELI PAVOJAI, SUSIJĘ SU ŠIO ĮRENGINIO NAUDOJIMU:**

- ▲ *Besisukančių dalių išsviestų atliekų smūgio pavojus.*
- ▲ *Pavojus patirti smūgį iš dėl gedimo eksploatacijos metu skriejančių dalių.*
- ▲ *Įtraukimo į besisukančią papildomosios pavaros (PTO) veleną pavojus.*
- ▲ *Įtraukimo į kitas besisukančias dalis, pvz., diržus, skriemulius ir pjovimo įtaisus, pavojus.*
- ▲ *Elektros smūgis dėl orinių elektros linijų (palietus arba dėl lankinio išlydžio).*
- ▲ *Pavojus, kad įpjauts judantys pjovimo įtaisai arba įrenginio svirtys.*
- ▲ *Prispaudimas tarp traktoriaus ir įrenginio jį prijungiant arba atjungiant.*
- ▲ *Traktoriaus pusiausvyros praradimas ištiesus įrenginio svirtį.*
- ▲ *Suslėgtos alyvos srovė iš hidraulinių vamzdžių arba jungčių.*
- ▲ *Nenaudojamo įrenginio pusiausvyros praradimas.*
- ▲ *Nelaimės kelyje dėl susidūrimo arba ant kelio esančių kliūčių.*
- ▲ *Pavojus nusideginti karšta alyva ir į komponentus.*

### **PRIEŠ NAUDODAMI ŠĮ ĮRENGINĮ PRIVALOTE:**

- ▲ *Perskaityti visus eksploatavimo instrukcijos skyrius.*
- ▲ *Įsitikinti, kad operatorius yra tinkamai išmokytas naudoti įrenginį.*
- ▲ *Įsitikinti, kad operatorius gavo ir perskaitė eksploatavimo instrukciją.*
- ▲ *Įsitikinti, kad operatorius supranta eksploatavimo instrukcijoje pateiktus nurodymus ir jų laikosi.*
- ▲ *Įsitikinti, kad traktoriaus priekyje, gale ir šonuose sumontuotas tinkamo dydžio ir stiprumo metalinis tinklas arba apsauginiai įtaisai iš polikarbonato, saugantys operatorių nuo skriejančių atliekų arba dalių.*
- ▲ *Įsitikinti, kad apsauginiai traktoriaus įtaisai tinkamai sumontuoti, nesugadinti ir reikiamai prižiūrimi.*

- ▲ Įsitikinti, kad visi apsauginiai įrenginio įtaisai yra savo vietose, nesugadinti ir prižiūrėti pagal gamintojo rekomendacijas.
- ▲ Įsitikinti, kad pjautuvų ir jų tvirtinimo detalių tipas atitinka gamintojo rekomendacijas, kad jie gerai pritvirtinti, nieko netrūksta ir nėra sugadintų dalių.
- ▲ Įsitikinti, kad hidrauliniai vamzdžiai kruopščiai ir tinkamai išvedžioti ir nebus sugadinti dėl trinties, įtempimo arba suspaudimo, kad jie pritvirtinti reikiamomis detalėmis.
- ▲ Visada laikytis gamintojo nurodymų dėl įrenginio prijungimo prie traktoriaus ir atjungimo nuo jo.
- ▲ Tikrinti, ar įrenginio tvirtinimo detalės ir jungtys yra tinkamos būklės.
- ▲ Įsitikinti, kad traktorius atitinka įrenginio gamintojo rekomendacijas dėl minimalaus svorio, o prireikus naudojamas balastas.
- ▲ Prieš pradėdami darbą patikrinti darbo zoną ir įsidėmėti kliūtis bei pašalinti vielas, butelius, skardines ir kitas kliūtis.
- ▲ Naudodami tinkamo dydžio įspėjamuosius ženklus įspėti kitus asmenis apie darbus, kurie įrenginiu bus atliekami šioje zonoje. Ženklus reikia pastatyti iš abiejų darbo zonos pusių. (Rekomenduojama, kad naudojami ženklai būtų Transporto departamento nurodyto dydžio ir tipo, o jų išdėstymas atitiktų vietinės Kelių tarnybos gaires.)
- ▲ Įsitikinti, kad operatorius būtų apsaugotas nuo triukšmo. Operatorius turi naudoti apsaugines ausines, o traktoriaus kabinos duris ir langus laikyti uždarytus. Įrenginio valdiklių kabelius reikia praveisti pro specialias kabinos angas, kad būtų galima iki galo uždaryti visus langus.
- ▲ Visada dirbti saugiu greičiu atsižvelgdami į sąlygas, t. y. vietovę, kelio artumą ir kliūtis aplink įrenginį ir virš jo.
- ▲ Ypatingą dėmesį reikia skirti orinėms elektros linijoms. Kai kurie įrenginiai gali pasiekti didesnę nei 8 metrų (26 pėdų) aukštį, kuris gali net 3 metrais (9 pėdomis 9 coliais) viršyti mažiausią leidžiamą 5,2 metro aukštį nuo žemės, nustatytą 11 000 ir 33 000 voltų elektros linijoms. Ši galimybė kelia labai daug pavojų, todėl operatorius privalo gerai žinoti maksimalų įrenginio aukštį ir siekį bei atsižvelgti į visus aspektus, susijusius su mažiausiais saugiais atstumais, taikomais dirbant įrenginiais šalia elektros linijų. (Daugiau informacijos šia tema galima gauti iš sveikatos ir saugos vadovo arba vietinės elektros įmonės.)
- ▲ Būtina atjungti įrenginį, išjungti traktoriaus variklį ir ištraukti bei pasiimti raktelį, jei dėl kokios nors priežasties prireikia išmontuoti įrenginį.
- ▲ Būtina pašalinti visas darbo zonoje likusias atliekas, nes jos gali kelti pavojų kitiems.
- ▲ Atjungdami įrenginį nuo traktoriaus būtina įsitikinti, kad jis bus paliktas saugioje ir stabilioje padėtyje, naudojant pateiktus stovus ir atramas bei įtvirtinant, jei reikia.

## **KADA NEGALIMA NAUDOTI ŠIO ĮRENGINIO:**

- ▲ *Nebandykite naudoti šio įrenginio, jei nebuvote išmokyti to daryti.*
- ▲ *Nenaudokite įrenginio, kol neperskaitėte ir neišsiaiškinote eksploatavimo instrukcijos bei nesusipažinote su valdikliais.*
- ▲ *Niekada nenaudokite įrenginio, jei jis nėra tinkamai prižiūrimas.*
- ▲ *Nenaudokite įrenginio, jei trūksta apsauginių įtaisų arba jie sugadinti.*
- ▲ *Nenaudokite įrenginio, jei hidraulinėje sistemoje matote nusidėvėjimo arba sugadinimo požymių.*
- ▲ *Nemontuokite ir nenaudokite įrenginio traktoriuje, kuris neatitinka būtinųjų gamintojo specifikacijų.*
- ▲ *Nenaudokite įrenginio su traktoriumi, kuriame nėra tinkamų priekinių, galinių ir šoninių kabinos apsauginių įtaisų, pagamintų iš metalo tinklo arba polikarbonato.*
- ▲ *Nenaudokite įrenginio, jei traktoriaus kabinos apsauginiai įtaisai sugadinti, nusidėvėję arba netinkamai sumontuoti.*
- ▲ *Nepasukite įrenginio pjovimo įtaiso tokiu kampu, dėl kurio atliekos skries kabinos link.*
- ▲ *Nepradėkite ir netęskite darbų įrenginyje, jei šalia arba netoli yra žmonių; prieš tęsdami palaukite, kol jie pasitrauks saugiu atstumu. ĮSPĖJIMAS: kai kurie pjovimo įtaisai gali toliau suktis „laisva eiga“ iki 40 sekundžių nuo jų išjungimo.*
- ▲ *Niekada nenaudokite įrenginio arba medžiagų viršydami įrenginio galimybes.*
- ▲ *Nenaudokite įrenginio užduotims, kurioms jis nėra skirtas.*
- ▲ *Traktoriaus arba įrenginio valdiklius naudokite tik iš operatoriaus vietos, ypač kai įrenginys prijungiamas arba atjungiamas.*
- ▲ *Nevykdykite įrenginio arba traktoriaus priežiūros darbų, kai variklis veikia; variklį reikia išjungti, o raktelį ištraukti ir įsidėti į kišenę.*
- ▲ *Niekada nepalikite įrenginio be priežiūros, kai jis pakeltas; saugiai nuleiskite įrenginį ant tvirtos žemės lygioje vietoje.*
- ▲ *Niekada nepalikite traktoriaus, kai raktelis yra uždegimo spynelėje arba variklis veikia.*
- ▲ *Niekada nevykdykite jokios įrenginio dalies arba komponento priežiūros darbų, kai įrenginys pakeltas, nebent tokia dalis arba komponentas tinkamai paremti ir įtvirtinti.*
- ▲ *Niekada neieškokite hidraulinio nuotėkio rankomis – naudokite kartoną.*
- ▲ *Jokiomis aplinkybėmis neleiskite vaikams būti ar žaisti ant traktoriaus ir įrenginio arba šalia jų.*

## **PRIEKYJE MONTUOJAMI ĮRENGINIAI. Papildoma saugos informacija**

Transportuodamas ir eksploatuodamas „priekyje montuojamą įrangą“ operatorius turi atminti, kad įrenginys yra toliau nuo jo matymo taško nei gale montuojamas įrenginys; dažnai nematoma ir pati darbo sritis. Todėl dirbdami tokiu įrenginiu būkite ypač atsargūs. Prieš pat darbą būtina atidžiai patikrinti numatytą darbo sritį ir ieškoti galimų nematomų pavojų; atminkite, kad daugelio jų galite nepastebėti iš darbinės padėties traktoriaus kabinoje. Pašalinamus pavojų galinčius kelti objektus pašalinkite iš darbo srities, o pavojų šaltinius, kurių pašalinti neįmanoma, aiškiai pažymėkite gairėmis, kurios lengvai matomos iš operatoriaus vietos.

Be to, operatorius privalo atminti, kad besisukantys pjovimo įtaisai mes atliekas į priekį arba atgal – tai priklauso nuo užduoties pobūdžio; todėl būtina sumontuoti apsauginius įtaisus vietose, kuriose gali kilti pavojus operatoriumi, kitiems žmonėms arba turtui. Traktoriaus langus reikia apsaugoti tinkama reikiamų techninių duomenų medžiaga, taip užtikrinant operatoriaus saugą ir gerą matomumą aplink traktorių bei netrukdam traktoriaus funkcijoms. Visus šoninius apsauginius įtaisus, montuojamus prie traktoriaus siekiant apsaugoti jį nuo skriejančių atliekų, reikia montuoti taip, kad jie netrukdytų operatoriumi matyti įrenginio ir darbo srities. – *Jei reikia daugiau informacijos šiais klausimais, kreipkitės į gamintoją arba vietinį platintoją.*

### **APŠVIETIMO RINKINIAI**

Apšvietimo rinkiniai pridedami kaip standartinė įranga gale montuojamiems modeliams, o priekyje montuojamiems įrenginiams jų galima įsigyti atskirai.

PASTABA: priekyje montuojami žibintai yra reguliuojami, juos galima pritaikyti prie įvairių sąlygų. Operatorius privalo užtikrinti, kad žibintai būtų tinkamai sureguliuoti ir naudojami pagal teisės aktus, kai dirbama arba važiuojama viešaisiais keliais, be to, jie turi netrukdyti matomumui ir nekelti pavojų kitiems eismo dalyviams – *jei reikia daugiau informacijos šiais klausimais, kreipkitės į Transporto departamentą arba vietinę Kelių tarnybą.*

## **PAPILDOMA SAUGOS INFORMACIJA**

### **MOKYMAI**

Operatoriai turi būti kompetetingi ir mokėti valdyti įrenginį saugiai ir efektyviai prieš bandydami jį naudoti bet kokioje viešoje vietoje. Todėl rekomenduojame, kad būsimas operatorius dalyvautų atitinkamuose mokymo kursuose, pavyzdžiui, rengiamuose Žemės ūkio mokymų tarnybos, Žemės ūkio kolegijų, platintojų ir „McConnel“.

### **DARBAS VIEŠOSE VIETOSE**

Dirbant viešose vietose, pavyzdžiui, kelkraščiuose, reikia atsižvelgti į kitus šalia esančius asmenis. Priartėjus pėstiesiems, dviratininkams, vežimams ir pan., nedelsdami išjunkite įrenginį. Tęskite darbą, tik kai jie nutols pakankamu atstumu, kad nekiltų pavojų saugai.

### **ĮSPĖJAMIEJI ŽENKLAI**

Apie bet kokią darbo sritį rekomenduojama informuoti tinkamais įspėjamaisiais ženklais, kurie privalomi viešose vietose. Ženklai turi būti gerai matomi ir tinkamai išdėstyti, kad aiškiai įspėtų apie gresiančius pavojus. Daugiau informacijos šia tema galite gauti iš Transporto departamento arba vietinės Kelių tarnybos. Į pastarąją reikia kreiptis prieš pradėdant darbus viešose vietose ir informuoti ją apie numatomą darbų laiką ir vietą, taip pat teirautis, kokių ženklų ir procedūrų reikia. – *„Neleistinas kelio ženklų išdėstymas gali būti kelių eismo taisyklių pažeidimas.“*

## SIŪLOMI ĮSPĖJAMIEJI ŽENKLAI

„**Priekyje kelio darbai**“ – įspėjamasis ženklas su papildoma lentelė „**Gyvatvorių pjovimas**“. Prie jo galima pridėti ženklą „**1 kilometras**“ arba nurodyti kitą atitinkamą (trumpesnį) atstumą.

Įspėjamasis ženklas „**Kelio susiaurėjimas**“ su papildoma lentelė „**Eismas viena eile**“.

Mėlynas ženklas su balta rodykle „**Laikytis dešinės**“ įrenginio gale.

## ĮSPĖJAMŲJŲ ŽENKLŲ NAUDOJIMAS

Dvipusio eismo keliuose reikia naudoti po vieną ženklų rinkinį, nukreiptą abiem eismo kryptimis.

Darbai turi būti vykdomi iki 1,5 kilometro nuo ženklų vietos.

Darbus vykdykite tik esant geram matomumui ir jei nėra papildomos rizikos, pavyzdžiui, NE piko valandomis.

Transporto priemonėse reikia naudoti geltoną švyturėlį.

Idealiu atveju transporto priemonės turi būti nudažytos ryškiomis spalvomis.

Atliekas reikia pašalinti nuo kelių ir takų kiek įmanoma greičiau bei reguliariais intervalais prieš nuimant įspėjimo apie pavojų ženklus; darbuotojai turi vilkėti ryškius drabužius.

Baigę darbus, nedelsdami surinkite visus kelio ženklus.

---

Čia pateikta informacija labai įvairiomis saugos temomis, bet neįmanoma prognozuoti kiekvieno įvykio, galinčio įvykti įvairiomis aplinkybėmis, kai eksploatuojamas įrenginys. Jokios čia pateiktos rekomendacijos negali visada atstoti „sveiko proto“ ir „atidumo“, jos tik padeda saugiai naudoti jūsų „McConnel“ įrenginį.

---

# SAUGOS IR INFORMACINIAI ŽENKLAI (galios svirtys)

Ant mašinų su galios svirtimis įtaisyti saugos ir informaciniai ženklai, kurių paskirtis – įspėti apie pavojus, suteikti informacijos apie naudojimo būdus ir apsaugoti mašiną. Operatoriai turi išsiaiškinti šiuos ženklus ir laikytis visų įspėjimų. Užtikrinkite tinkamą ženklų būklę ir nedelsdami juos pakeiskite, jei jie sugadinami arba pametami.



1.



2.

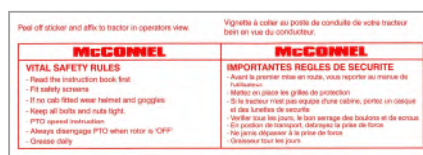

4.



5.



6.



7.



8.



9.

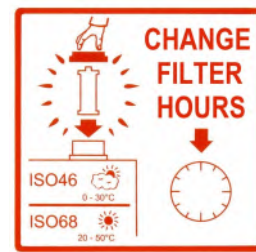

10.



11.



12.



13.



14.



15.

1. Bendrieji saugos įspėjimai.
2. Įspėjimas apie transmisijos pavojus.
3. Grandinių priveržimo ir tikrinimo įspėjimas.
4. Saugos taisyklių „transporto priemonėje“ ženklas.
5. Serijos numerio skydelis.
6. Pirmiausia skaitykite instrukciją.
7. Kėlimo taškas ir saugi darbinė apkrova (kg).
8. Įspėjimas apie konkretų suspaudimo tašką.
9. Įspėjimas dėl transporto priemonės darbinio veleno maksimalaus greičio ir krypties.
10. Informacija apie pirmąjį ir vėlesnius alyvos filtro keitimus.
11. Kėlimo taškas, skirtas tik transportavimui; *sulankstykite, kai mašina sumontuojama ant transporto priemonės. (Tik modeliai su sulankstomomis kėlimo ašomis.)*
12. Įspėjimas apie automatinį atsiskyrimą ir grįžimą; *„automatiškai atstatoma“ svirtis automatiškai grįš į pradinę padėtį, kai įmanoma.*
13. Įspėjimas apie atstumą iki transporto priemonės; *palikite bent 300 mm tarp svirties ir transporto priemonės.*
14. Įspėjimas apie atstumą iki kėlimo stabdiklio; *palikite bent 300 mm tarp svirties ir transporto priemonės, palikite 5 mm tarp svirties ir stabdiklio.*
15. Įspėjimas apie kėlimo čiaupo „užrakinimą“; *palikite bent 300 mm tarp svirties ir transporto priemonės, užrakininkite kėlimo čiaupus prieš transportuodami.*

## SAUGOS IR INFORMACINIAI ŽENKLAI (spragilų blokai)

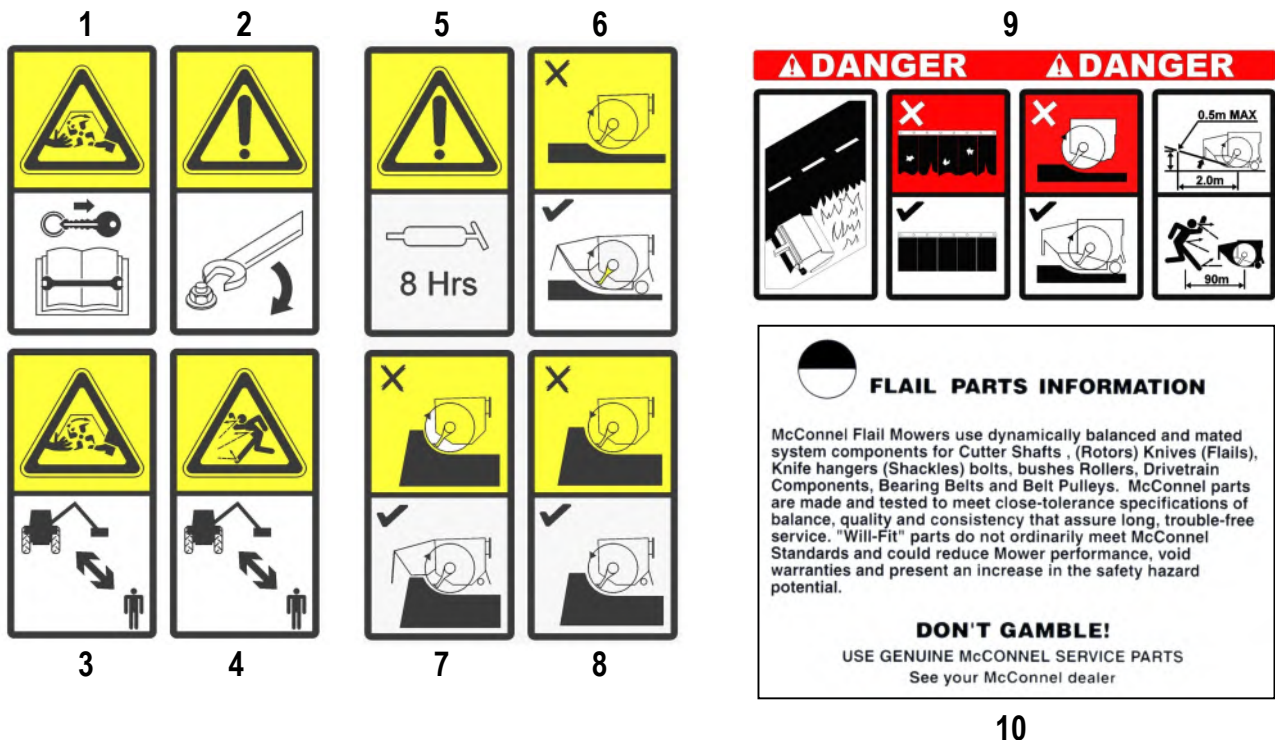

1. **Dėmesio!** Besisukančios mentės; nesiartinkite prie mašinos; prieš atlikdami bet kokius priežiūros darbus išjunkite mašiną (palaukite, kol rotorius sustos), ištraukite transporto priemonės raktelį ir perskaitykite instrukciją.
2. **Dėmesio!** Visos veržlės ir varžtai turi būti gerai priveržti.
3. **Dėmesio!** Besisukantys komponentai; nesiartinkite prie veikiančios mašinos.
4. **Dėmesio!** Skriejančių objektų pavojus; užtikrinkite, kad visi žmonės laikytųsi saugaus atstumo nuo veikiančios mašinos.
5. **Dėmesio!** Tepkite tepimo taškus kas 8 darbo valandas.
6. **Dėmesio!** Žolės / pakraščių pjovimas; kai mašina naudojama žolei ir pakraščiams pjauti, priekinis gaubtas, priekinė sklendė, galinis velenas ir galinė sklendė turi būti sumontuoti ir tinkamai sureguliuoti. Sklendžių būklė turi būti tinkama.
7. **Dėmesio!** Gyvatvorių pjovimas (pjovimas važiuojant įkalnėn); priekinis gaubtas, priekinė sklendė ir galinė sklendė turi būti sumontuoti ir tinkamai sureguliuoti. Galinį veleną reikia nustatyti į pakeltą padėtį. Sklendžių būklė turi būti tinkama.
8. **Dėmesio!** Gyvatvorių pjovimas (pjovimas važiuojant nuokalnėn); priekinį gaubtą galima nuimti; galinė sklendė turi būti sumontuota, o galinis velenas nustatytas į pakeltą padėtį. Sklendės būklė turi būti tinkama.
9. **Pavojus!** Pakelės pjovimas. Sklendžių būklė turi būti tinkama. Nedirbkite, jei priekinis gaubtas, priekinės sklendės, galinis velenas ir galinės sklendės nesumontuoti. Priekinis gaubtas, priekinės sklendės, galinis velenas ir galinės sklendės turi būti sumontuoti. Nustatykite priekinį gaubtą į aukštį, tinkamą kraštams pjauti. Pratęsta tiesi linija nuo rotoriaus apačios ir priekinės sklendės apačios neturėtų būti aukščiau nei 0,5 m, kai horizontalus atstumas nuo rotoriaus yra 2,0 m. Visi žmonės turi laikytis 90 m atstumo nuo dirbančios mašinos; jei žmonių yra arčiau, stabdykite mašiną. *Daugiau informacijos žr. priekinio gaubto aukščio nustatymų skyriuje.*
10. **Svarbu!** Informacija apie dalis; kad užtikrintumėte saugą ir našų darbą, naudokite tik „originalias „McCConnel“ atsargines dalis“.



## TRAKTORIUI KELIAMI REIKALAVIMAI

---

**Minimalus traktoriaus svoris** – *įskaitant balastą, jei reikia.*

PA6085 modeliai – 5000kg

PA6585 modeliai – 5000kg

PA6585T modeliai – 5500kg

PA7085T modeliai – 5500kg

PA8085T modeliai – 5500kg

PA6585T-VFR modeliai – 5500kg

PA7285T-VFR modeliai – 6000kg

PA8085T-VFR modeliai – 6000kg

PA8085TT modeliai – 6000kg

PA9085TT modeliai – 7000kg

**Minimalūs AG reikalavimai**

PA6085 modeliai – 120 AG

PA6585 modeliai – 120 AG

PA6585T modeliai – 120 AG

PA7085T modeliai – 120 AG

PA8085T modeliai – 120 AG

PA6585T-VFR modeliai – 120 AG

PA7285T-VFR modeliai – 140 AG

PA8085T-VFR modeliai – 140 AG

PA8085TT modeliai – 140 AG

PA9085TT modeliai – 150 AG

**Trauklė**

2 kategorija

**PTO velenas**

Traktoriuje turi būti sumontuota tiesioginės pavaros PTO, leidžianti sustabdyti judėjimą į priekį, kai pjovimo įtaisai veikia toliau.

## TRANSPORTO PRIEMONĖS / TRAKTORIAUS PARUOŠIMAS

Su mūsų įrenginiais rekomenduojame naudoti transporto priemones, kuriose yra kabinos su apsauginiais stikliniais langais ir apsauginiais įtaisais.

**Montuokite operatoriaus apsauginį įtaisą** (dalies Nr. 7313324) naudodami pateiktus kablius. Tinklu uždenkite visas rizikingas sritis.

**Atminkite**, kad operatorius privalo žiūrėti pro

tinklą ir (arba) polikarbonato stiklą, kai stebi pjovimo įtaisą bet kokioje darbinėje padėtyje – nebent transporto priemonės / kabinos gamintojas gali įrodyti, kad atsparumas įsiskverbimui nėra blogesnis nei užtikrina tinklas / polikarbonato stiklas. Jei traktoriuje yra tik vamzdinis korpusas, reikia padaryti rėmą tinklui ir polikarbonato stiklui laikyti. Operatorius turi naudoti asmeninės apsaugos priemones, kad sumažintų sunkių sužeidimų pavojų, pavyzdžiui, akių apsaugą (tinklinį antveidį pagal EN1731 arba apsauginius akinius pagal EN166), apsaugines ausines pagal EN352, apsauginį šalną pagal EN297, pirštines, respiratorių ir ryškius drabužius.

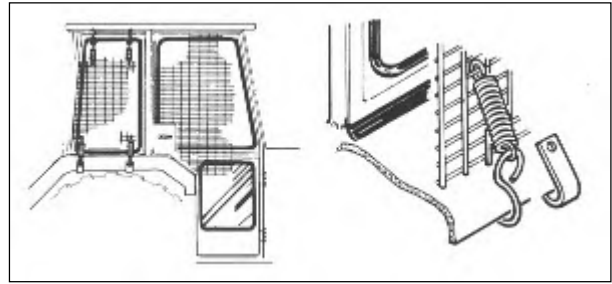

**Transporto priemonės balastas:** jis būtinas, kai „trečiųjų šalių“ įranga tvirtinama prie transporto priemonės, kad būtų pasiektas maksimalus galimas įrenginio ir transporto priemonės junginio stabilumas; to galima pasiekti naudojant „balastą“, kuris atsveria papildomos įrangos svorį.

**Priekinių svorių** gali reikėti naudojant gale montuojamus įrenginius – jie turi siekti 15 % viso priedų svorio priekinei ašiai siekiant stabilaus važiavimo keliais bei norint sumažinti „pasvirimą“ dėl pjovimo įrenginio pasipriešinimo, kai dirbama ant žemės.

**Galinių svorių** gali reikėti siekiant išlaikyti reikiamą kiekį galinės ašies apkrovos ant priešingo svirtims rato darbo metu; atliekant įprastus darbus ne žemės lygyje, t. y. pjaunant gyvatvores, jie turėtų sudaryti 20 % galinės ašies svorio ar daugiau, kad valdymas būtų pakankamas, o atliekant žemės darbus, t. y. žolės pjovimą kelkraščiuose, šią vertę galima sumažinti iki 10 %, jei operatoriai turi reikiamos patirties.

Reikia įvertinti visus veiksnius, kad pridėtos įrangos tipas ir pobūdis tiktų aplinkybėms, kuriomis ji bus naudojama; naudojant gyvatvorių pjovimo įrenginį su elektrine svirtimi reikia atminti, kad įrenginio svorio centras darbo metu nuolat keisis ir bus kitoks nei transportavimo režimu, todėl pusiausvyra būna ypač svarbi.

### Stabilumui įtakos turintys veiksniai:

- *Traktoriaus ir įrenginio junginio svorio centras.*
- *Geometrinės sąlygos, pvz., pjovimo įtaiso ir balasto padėtis.*
- *Traktoriaus svoris, vėžės plotis ir tarpuratis.*
- *Greičio didinimas, stabdymas, sukimas ir santykinė pjovimo įtaiso padėtis atliekant šiuos veiksmus.*
- *Grunto sąlygos, pvz., nuolydis, sukibimas, grunto / paviršiaus keliamoji galia.*
- *Įrenginio montavimo standumas.*

### Pasiūlymai, kaip padidinti stabilumą:

- *Padidinkite galinę tarpvėžę; transporto priemonė su didesne tarpvėže yra stabilesnė.*
- *Naudokite rato balastą; geriau naudoti išorinius svorius, bet taip pat galima įpilti skysčių, maždaug iki 75 % padangos tūrio; galima naudoti vandenį su antifrizu arba sunkesnią kalcio chlorido variantą.*
- *Pridėkite svorių – būkite atidūs rinkdamiesi svorių vietą ir naudokite juos padėtyje, suteikiančio daugiausia pranašumų.*
- *Fiksuokite priekinį ašį; teiraukitės traktoriaus gamintojo.*

Šios rekomendacijos pateiktos tik kaip stabilumo padidinimo gairės, jos nesusijusios su transporto priemonės tvirtumu. Todėl rekomenduojama kreiptis į transporto priemonės gamintoją arba vietinį platintoją ir gauti konkrečios informacijos šia tema; papildomų konsultacijų galima kreiptis į padangų specialistą, kuris nurodys slėgį padangose ir padangų klasę, tinkamą norimo montuoti įrenginio tipui ir pobūdžiui.

# PRISTATYMAS IR PIRMINIS PRIJUNGIMAS (PLATINTOJO NUORODA)

## Pristatymas

Įrenginys pristatomas iš dalies išmontuotas ir įtvirtintas transportavimo diržais ir juostomis. Prieš nuimdami diržus, juostas ir kitus nepritvirtinus elementus, pasirinkite tvirtą aikštelę, kurioje statysite įrenginį.

## Įrenginio krova

Įrenginio krova visada atlikite naudodami tinkamą kėlimo įrangą, kurios minimali keliamoji galia didesnė už maksimalų įrenginio svorį. Keliant įrenginį būtina užtikrinti, kad įrenginys būtų subalansuotas, o visi žmonės pasitrauktų nuo pakelto įrenginio.

## Kėlimo taškai

Kad keliant įrenginį jo svoris pasiskirstytų tolygiai, jį reikia kelti naudojant kėlimo ašą taške „A“ ir pritvirtinus stropą grandį taške „B“, jei prie įrenginio nepritvirtintas pjovimo įtaisas, arba taške „C“, jei pjovimo įtaisas pritvirtintas – žr. žemiau.

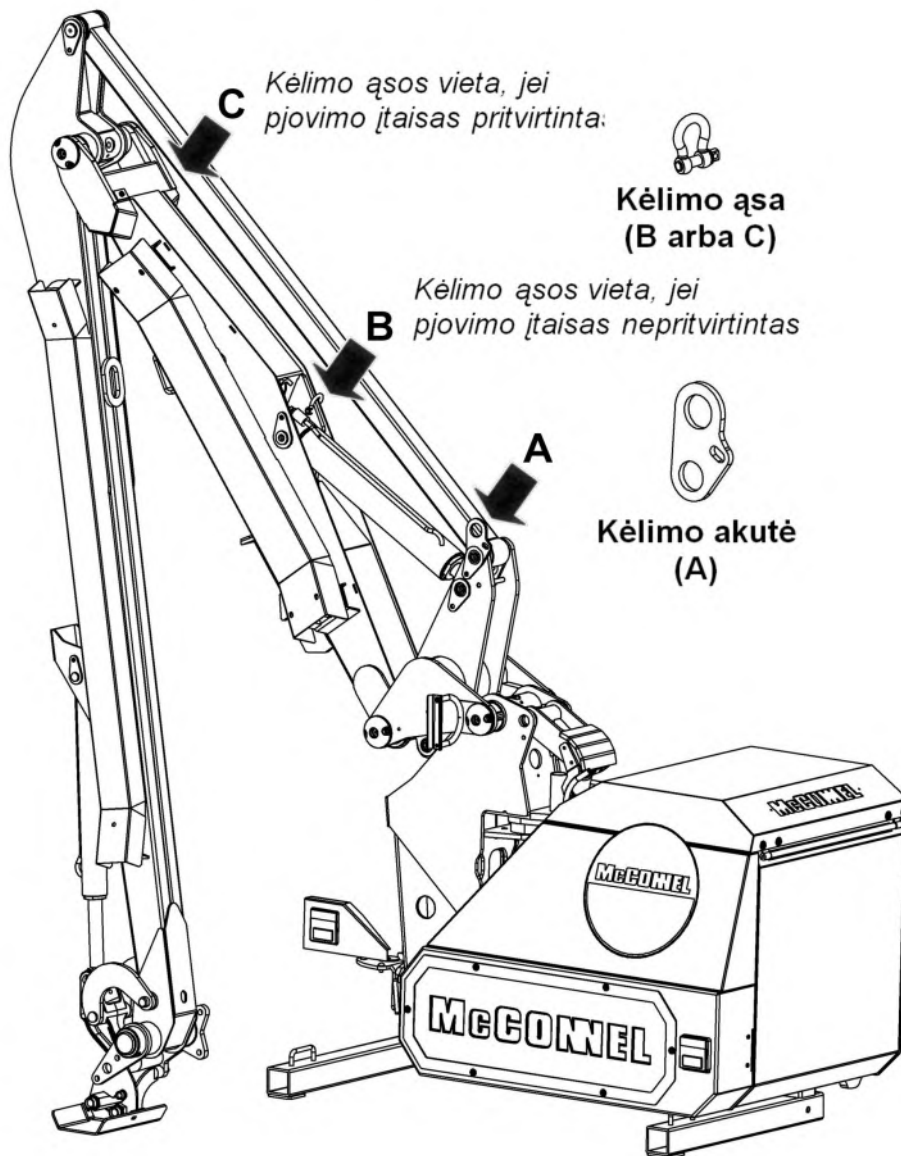

## ĮSPĖJIMAS!

Įrenginio svirties kėlimo ašą būtinai nustatykite ir įtvirtinkite į saugojimo vietą, kai ji nenaudojama. **Niekada** nebandykite eksploatuoti įrenginio, kai kėlimo aša išimta iš saugojimo padėties – nesilaikant šio reikalavimo galima sugadinti įrenginio komponentus.

## Surinkimas po pristatymo

Kad transportuojamas įrenginys neužimtų daug vietos, jis pristatomas atjungus įtempimo jungtį nuo svirties ir įtraukus stovo atramas – šiuos elementus reikės tinkamai sumontuoti prieš pradinį tvirtinimą prie traktoriaus; reikiami veiksmai aprašyti toliau:

### Stovo atramos

Pakelkite įrenginį naudodami tinkamą kėlimo įrangą.

Nuleiskite stovo atramas ir įtvirtinkite jas reikiamoje vietoje kaiščiais ir fiksavimo kaiščiais – angos padėtį reikia rinktis tokia aukštyje, kuriame pavarų dėžės pasukamasis kakliukas yra maždaug 3" (75 mm) žemiau nei traktoriaus PTO veleno aukštis, kai įrenginys pastatytas ant žemės. Įsidėmėkite angos padėtį ir naudokite tas pačias angas abiejose įrenginio pusėse.

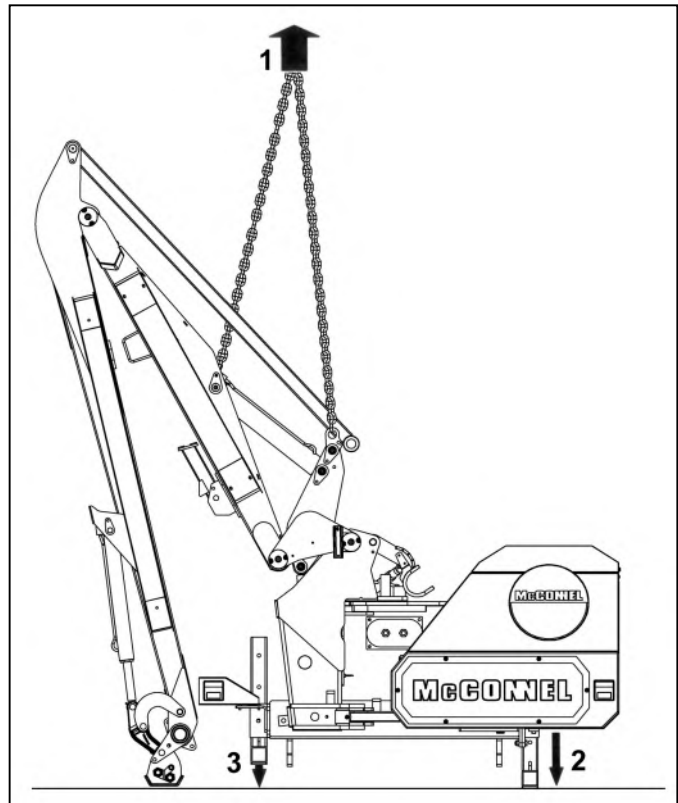

### Įtempimo jungties tvirtinimas

Šiai užduočiai jums reikės pagalbos.

Įrenginio valdikliais atlikite kėlimo veiksmą, kad kaušo svirtis vos pakiltų nuo žemės.

Pasukite kaušo svirtį, kol įtempimo jungtį galėsite prijungti ir įtvirtinti jos vietoje naudodami pateiktą kaištį ir tvirtinimo detales.

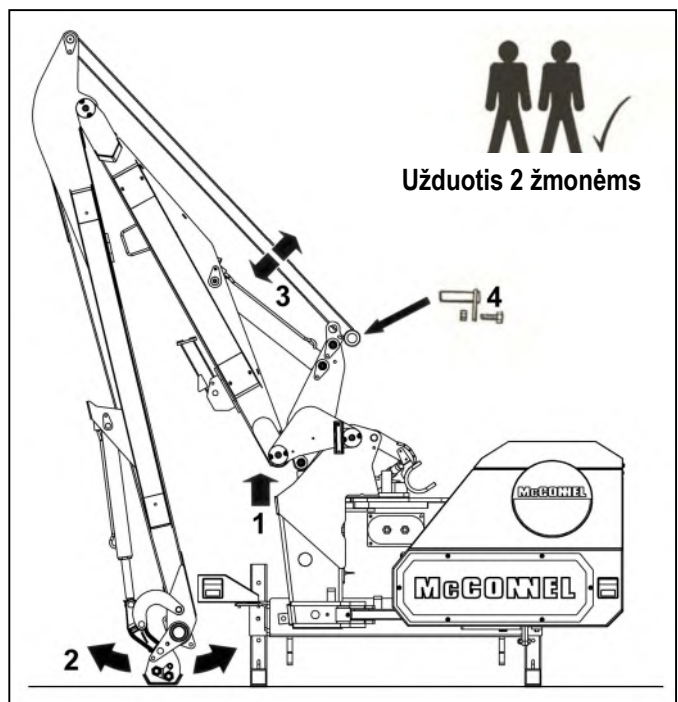

### Ant ašies montuojami įrenginiai

Jei įrenginys montuojamas ant ašies, prijunkite montavimo svirtis prie pagrindinio rėmo naudodami pateiktus varžtus ir veržles.

Nustatę reikiamas angas, priveržkite veržles.

*Daugiau informacijos apie montavimo angos pasirinkimą žr. tolesniuose puslapiuose.*

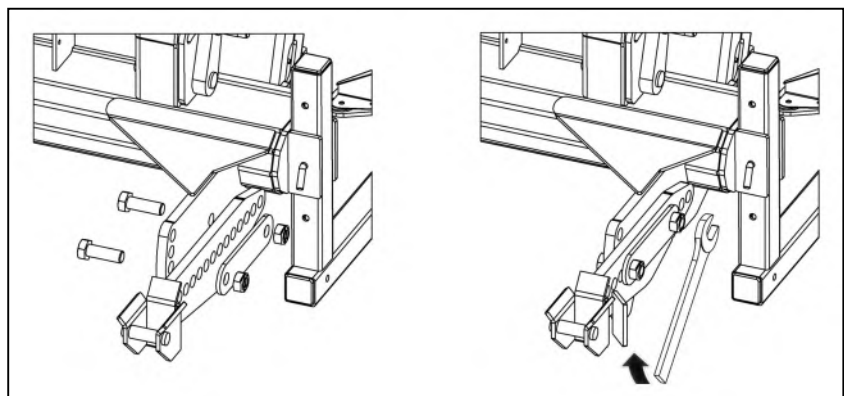

## AŠIES GEMBĖS / FIKSATORIAUS BLOKAS (montuoja platintojas)

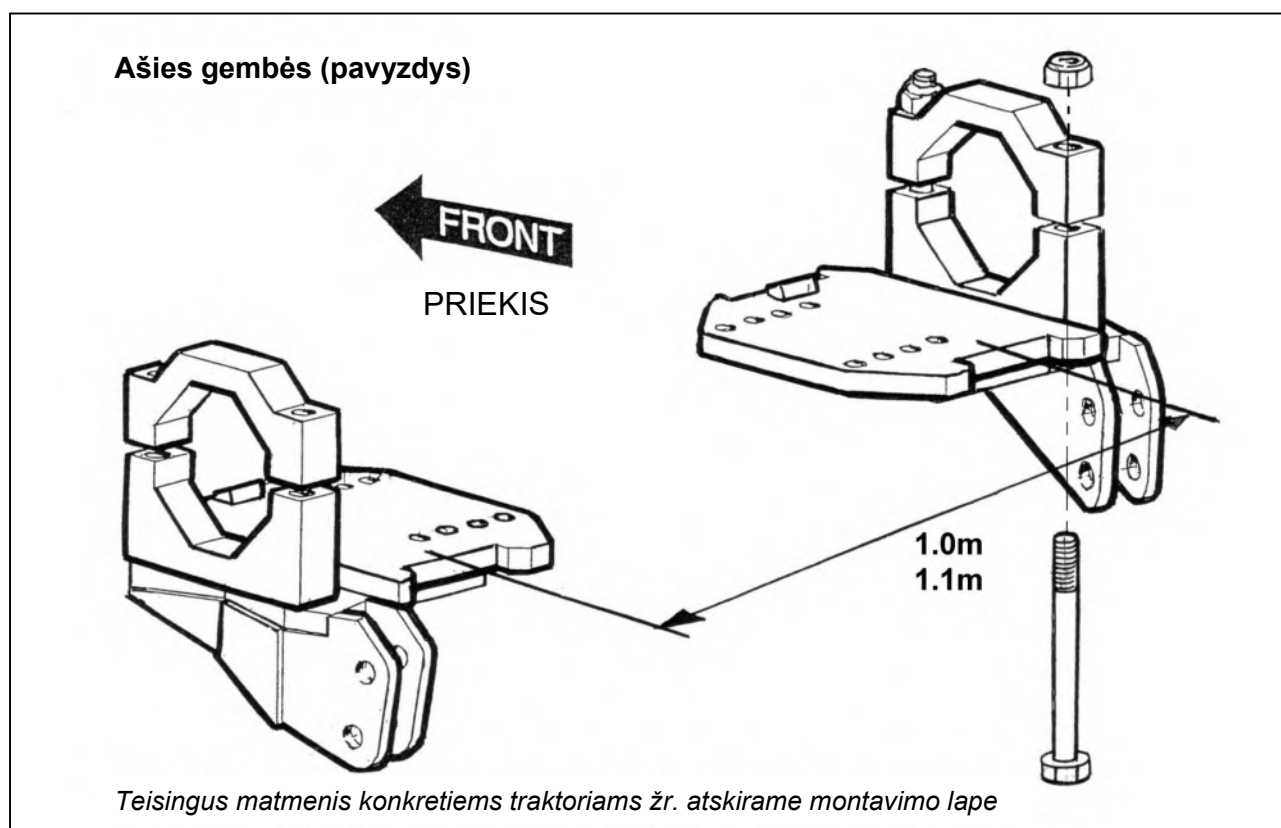

Prisukite ašies plokštes prie traktoriaus ašies 1,0 m arba 1,1 m atstumu – tam gali reikėti nuimti traktoriaus apsaugines grandines ir (arba) pagalbinio įtaiso šliaužiklio gembes; tokiu atveju ašies plokštėje yra pakaitinės šioms funkcijoms skirtos gembės.

Ašies gembės pateikiamos su montavimo lapu, skirtu tvirtinimui prie jūsų traktoriaus; kruopščiai vadovaukitės šiais nurodymais, nes jie skirti konkretaus gamintojo ir modelio traktoriui. Pakeiskite pagalbinio įtaiso šliaužiklį (-ius), jei yra.

Užkabinkite fikсatoriaus blokus ant ašies plokščių galinės dalies, tvirtai prispauskite prie plokštės ir smarkiai pasukite fikсatorių į priekį ir į viršų, kol spyruoklinis kablys užsifiksuos reikiamoje padėtyje. Praveskite atleidimo trosus į kabiną.

### **PASTABA:**

*Tam tikruose traktoriuose, kuriuose sumontuoti papildomi degalų bakai, nepakanka vietos spyruokliniams fikсatoriams montuoti; tokiu atveju galime pateikti specialias ašies gembes ir fikсatorius su kaištiniu įtaisu.*

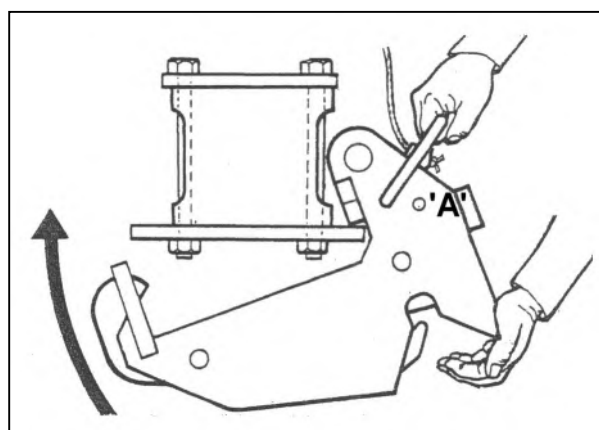

**Būtinai išimkite fikсatoriaus tvirtinimo kaištį „A“.**

## STANDARTINĖS GEMBĖS

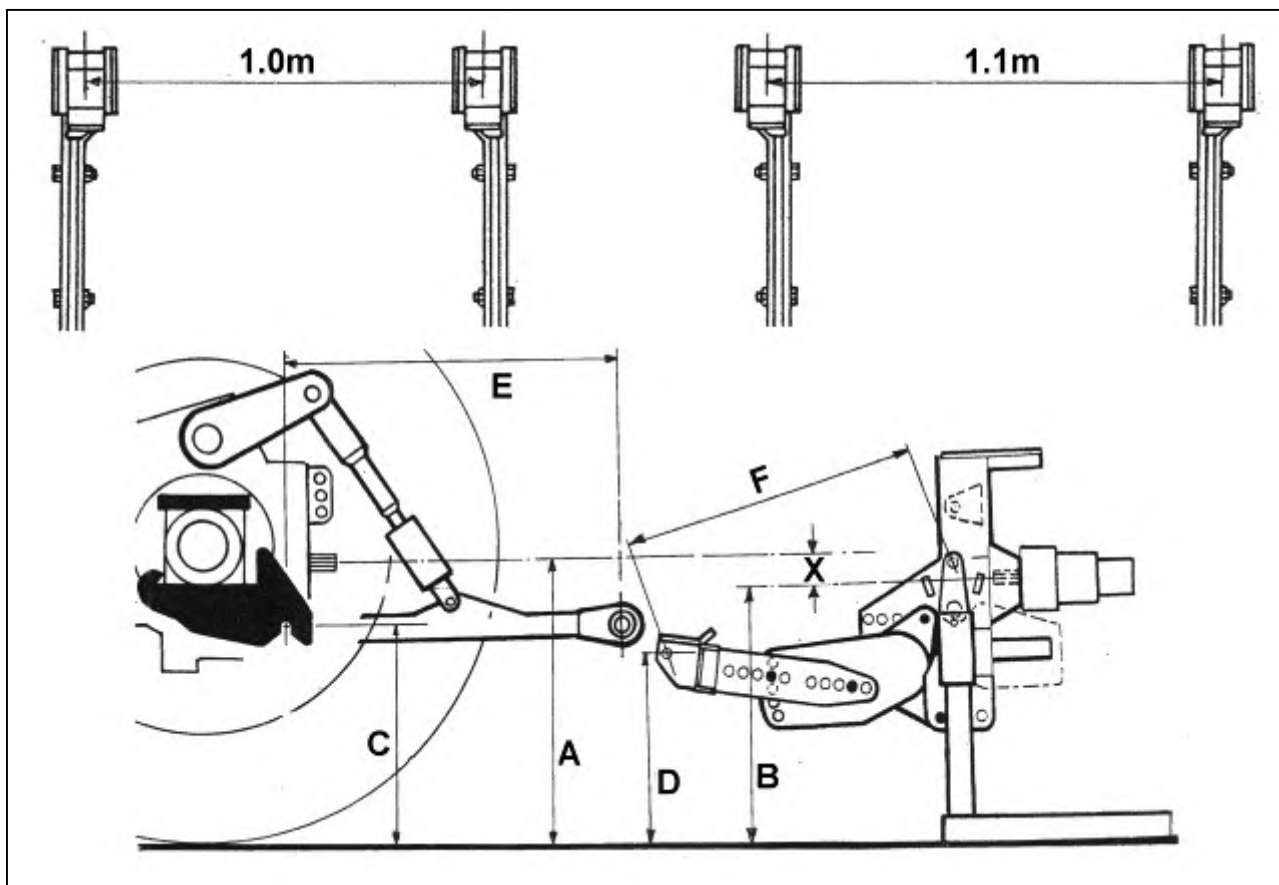

Nustatykite ašies montavimo svirtis ant pagrindinio rėmo ir įtvirtinkite naudodami reikiamus pateiktus varžtus ir veržles; pasirinkę angos vietą, priveržkite veržles – *daugiau informacijos apie montavimo angos pasirinkimą žr. toliau.*

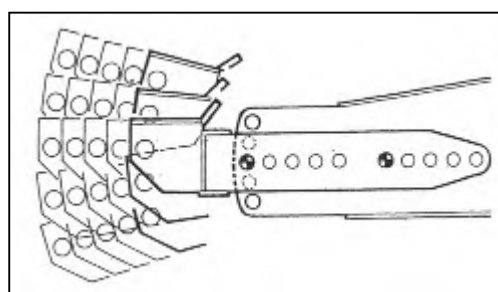
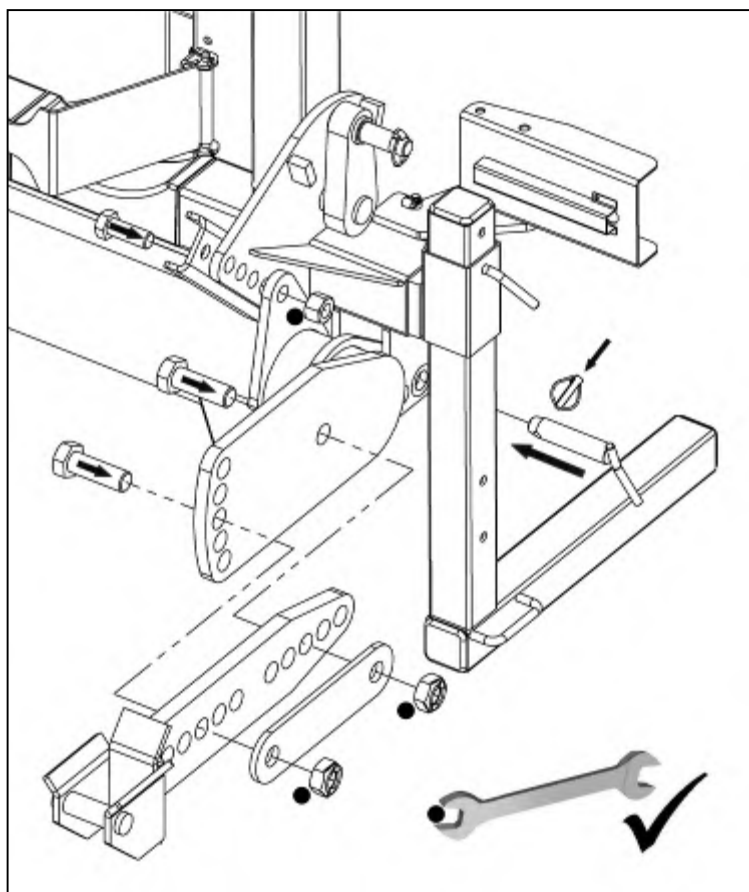

Nustatę rėmą į vertikalią padėtį, matuokite atstumus A ir B, tada atėmę B iš A gaukite atstumą X. Matuokite atstumą C.

Pasirinkite tokias montavimo angas, kad montavimo strypai atsidurtų fiksavimo svirčių gale, o atstumas D būtų lygus atstumui C minus atstumas X, o kai apatinė trauklė horizontali, o svyruojamasis kaištis vertikaloje padėtyje, matmenys E ir F būtų lygūs.

## ALTERNATYVIOS AŠIES GEMBĖS (montuoja platintojas)

### Rėmo reguliavimas

Matuokite atstumą tarp esamų ant traktoriaus ašies sumontuotų gembių centrų ir reguliuokite rėmą (vienodai abiejose pusėse) iki tokio paties pločio stumdami išorines atramas rėmu ir įtvirtinkite pateiktais kaiščiais – žr. brėžinį žemiau.

Tvirtinkite trosus prie fiksatorių parodytose padėtyse, kad ateityje būtų lengviau išimti rėmą – tvarkingai sudėkite trosus vietoje, kurioje jie netrukdytų jokiems komponentams ar judančioms dalims.

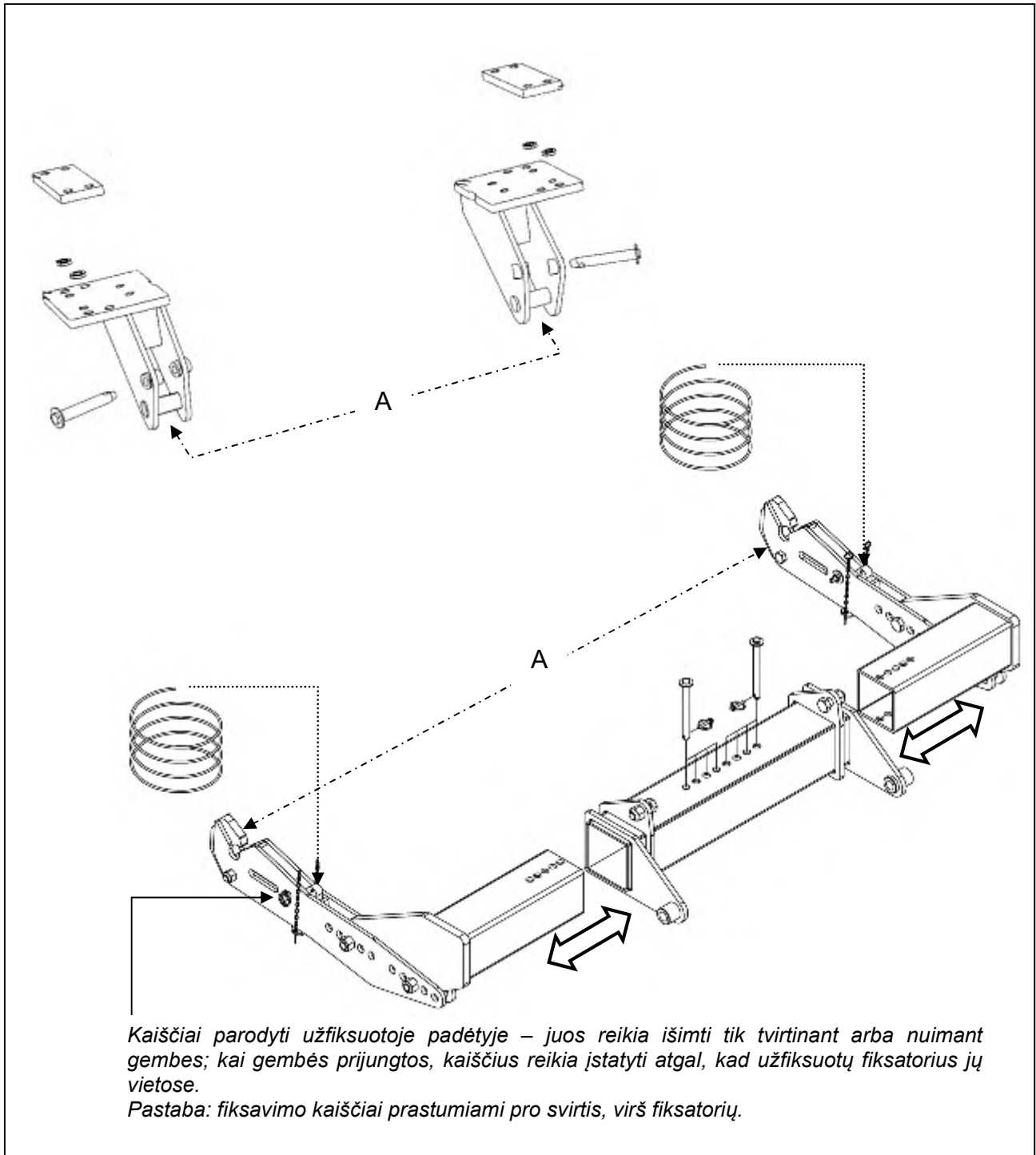

Tinkama montavimo padėtis nustatoma pagal toliau parodytą formulę –  
*Pastaba: kartais tam tikri traktoriai turi žemą PTO ir (arba) mažus ratus, todėl jų prošvaisa yra ribota; tokiu atveju operatorius turi nuspręsti, kokia prošvaisa yra pakankama jo poreikiams; jei prošvaisa nepakankama, fiksatoriaus svirtis galima pasukti į žemesnę padėtį. Tai darydami atminkite, kad dėl to prarasite PTO veleno sulygiavimą. Neviršykite PTO veleno gamintojo leidžiamo kampinio nesulygiavimo ir atminkite, kad tai sumažins veleno tinkamumo eksploatuoti laiką, padidins triukšmą ir lems vibraciją.*

## ALTERNATYVIOS GEMBĖS

Nustatę rėmą į vertikalią padėtį, matuokite atstumus A ir B, tada atėmę B iš A gausite atstumą X. Matuokite atstumą C.

Pasirinkite tokias montavimo angas, kad montavimo strypai atsidurtų fiksavimo svirčių gale, o atstumas D būtų lygus atstumui C minus atstumui X, o kai apatinė trauklė horizontali, o svyruojamasis traukimo kaištis vertikaloje padėtyje, matmenys E ir F būtų lygūs.

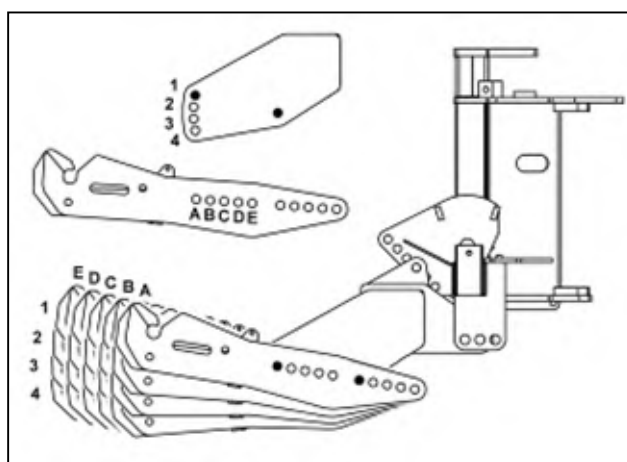
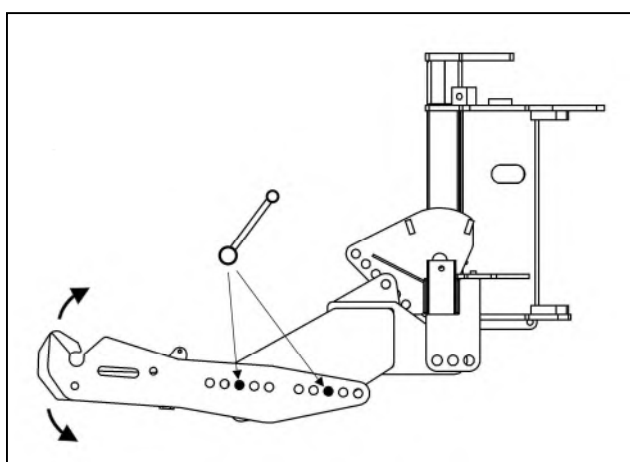
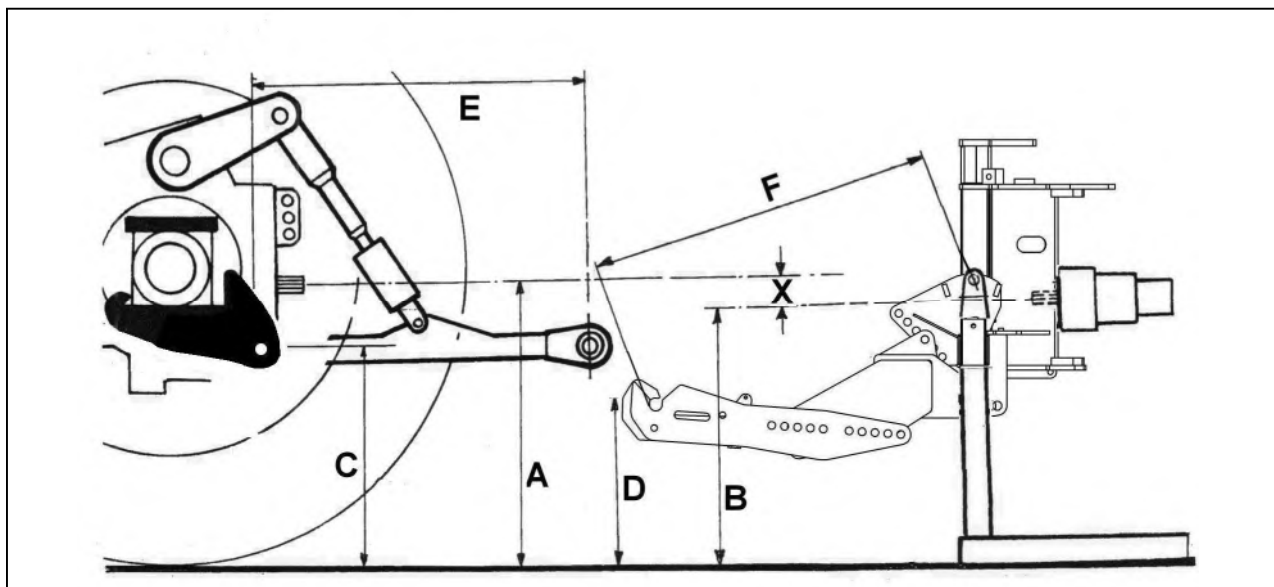



## PRIJUNGIMAS PRIE TRAKTORIAUS (montuoja klientas arba platintojas)

Atbuline eiga važiuokite traktoriumi tiesiai į padėtį šalia įrenginio ir prijunkite apatines traukles prie įrenginio – *manevruokite traktoriumi, kol abi trauklės kaiščio svirtys būtų vertikalios.*

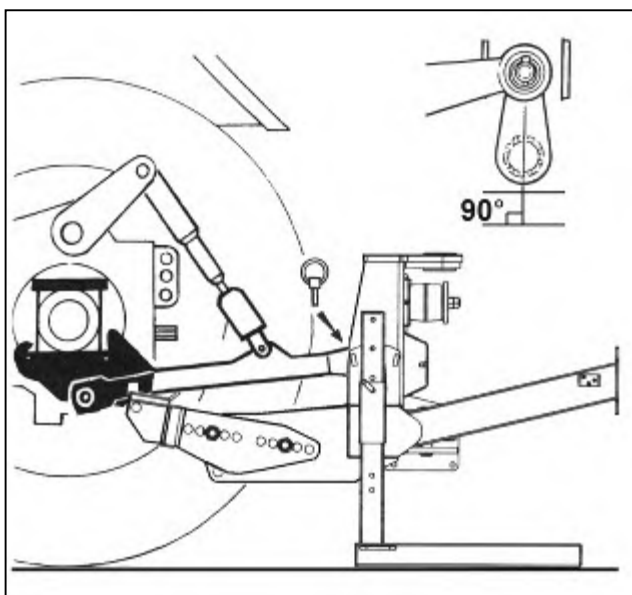

Kelkite įrenginį ant traktoriaus jungčių tik tiek, kad fiksavimo strypas visiškai užsifikuotų ašies fiksatoriuje.

### **ĮSPĖJIMAS!**

**Kvadratinę svirtį arba įrenginio valdiklius leidžiama naudoti tik iš traktoriaus operatoriaus vietos. Įsitikinkite, kad šalia trauklių svirčių arba strypų nieko nėra.**

**PASTABA: atminkite, kad keliant įrenginys gali šiek tiek pasvirti.**

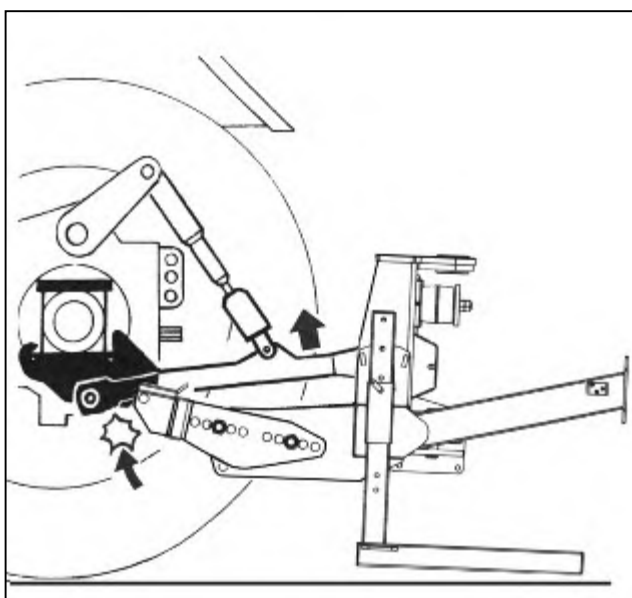

Įstatykite fiksatoriaus fiksavimo kaiščius – žemiau žr. konkretaus tipo brėžinius.

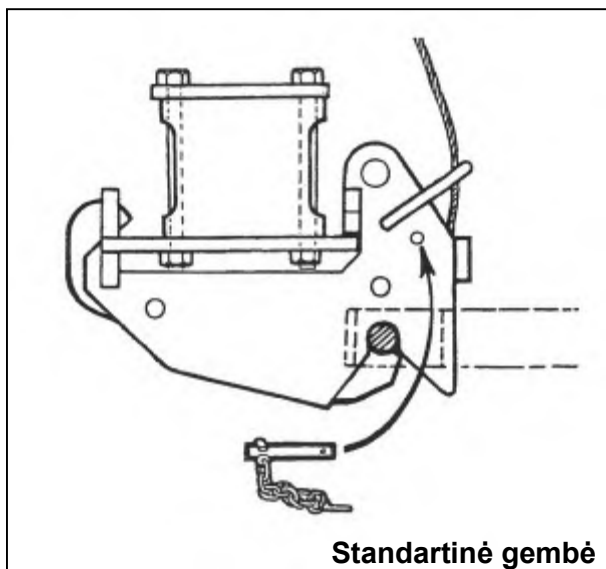

Standartinė gembė

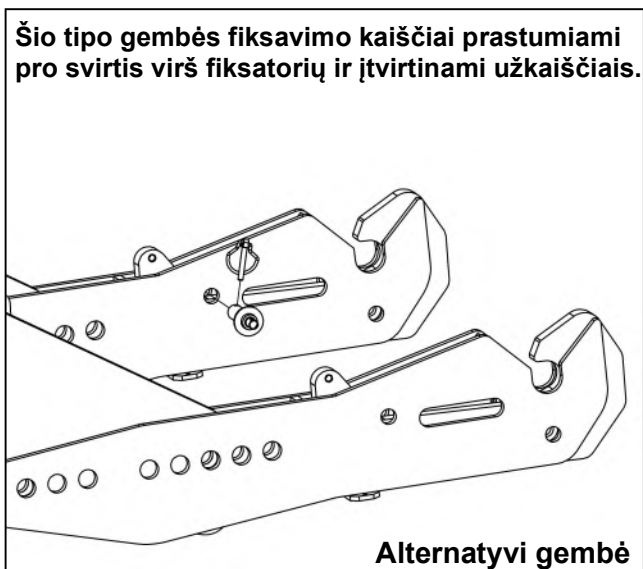

Šio tipo gembės fiksavimo kaiščiai prastumiami pro svirtis virš fiksatorių ir įtvirtinami užkaiščiais.

Alternatyvi gembė

Kelkite įrenginį ant traktoriaus jungčių, kol rėmas bus vertikalus.

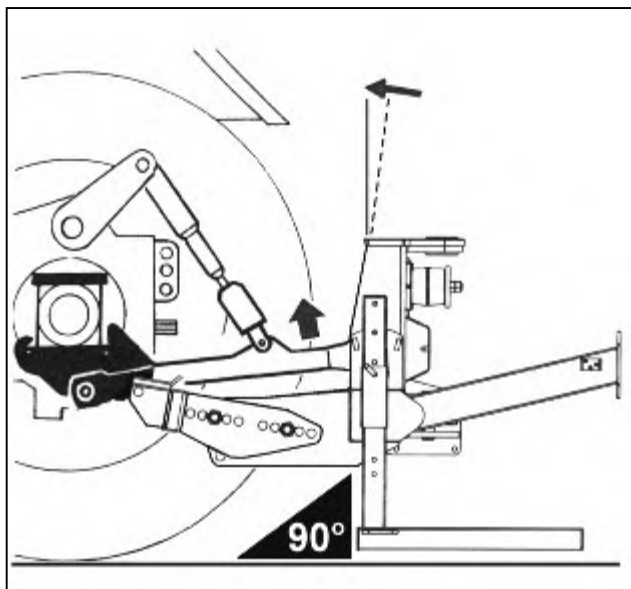

Montuokite viršutinę jungtį.

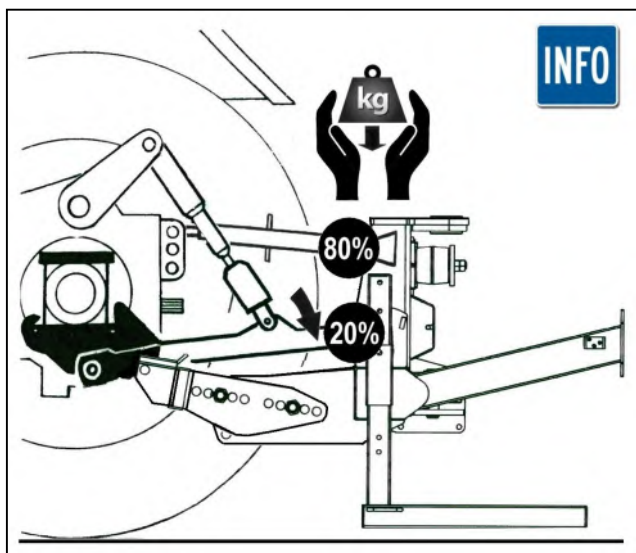
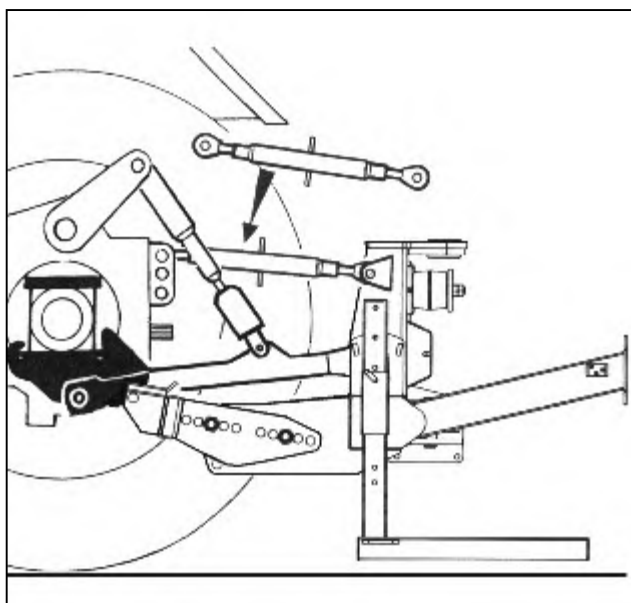

Nuleiskite traktoriaus šarnyro svirtis, kad svoris būtų perkeltas į viršutinę trauklę - **ne iki galo nuleiskite.**

Apsaugant viršutinius sujungimo taškus, 20% mašinos masės turėtų būti palaikoma apatine jungtimi.

Matuokite PTO veleną ir nupjaukite iki parodyto atstumo (*atstumas A minus 75 mm*) – *daugiau informacijos žr. PTO montavimo puslapyje.*

**PASTABA:**

Vėliau naudodami su kitu traktoriumi matuokite dar kartą – *veleno persidengimas turi siekti bent 6 colius (150 mm).*

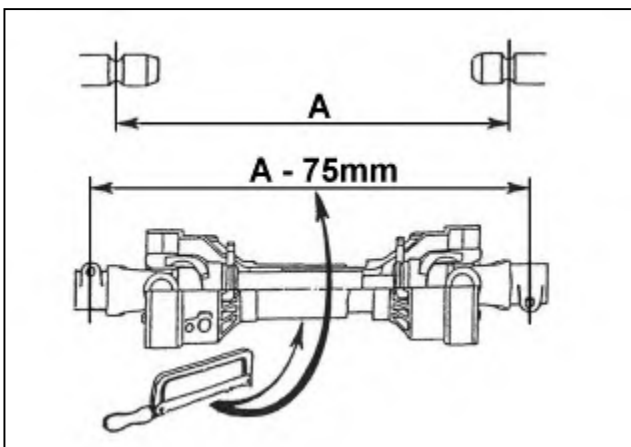

Įstatykite PTO veleną į jo vietą.

Patogioje vietoje tvirtinkite sukimo momento grandines, kad neleistų suktis apsauginiams veleno įtaisams.

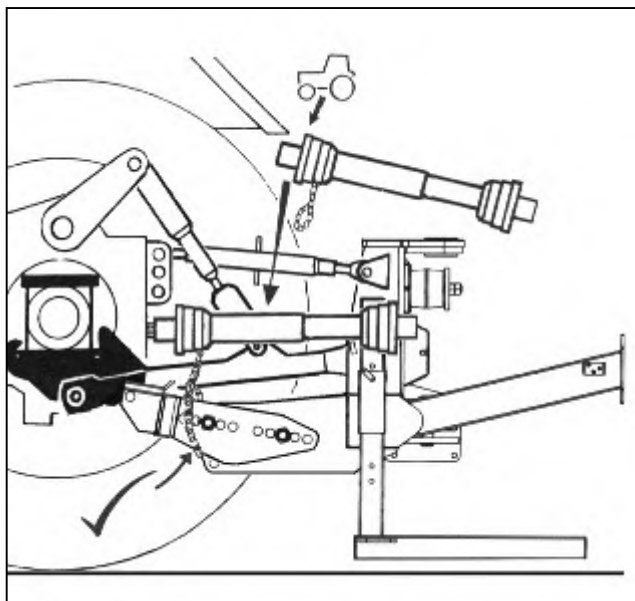

Montuokite įrenginio valdiklius kabinoje – daugiau informacijos žr. specialiame šiai temai skirtame puslapyje.

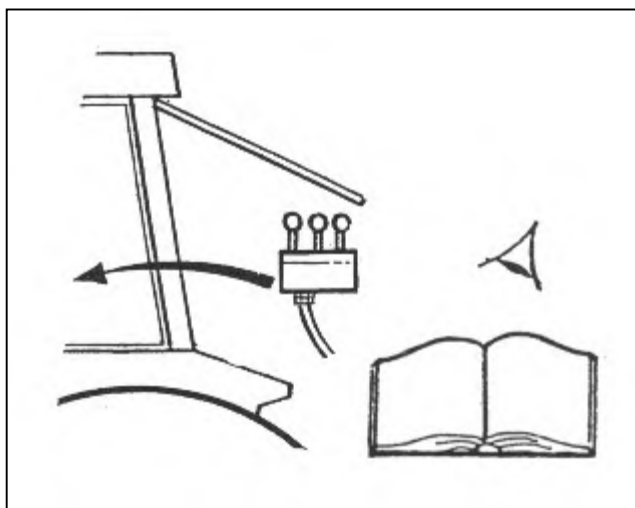

**Tik pirmojo montavimo metu (informacija platintojui)**

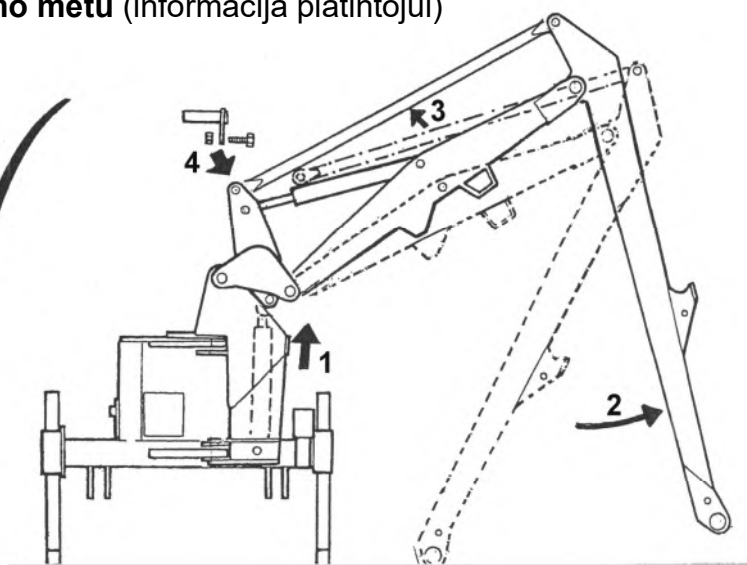
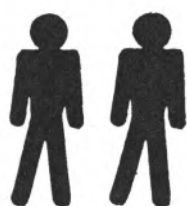

- **Pasitelkite pagalbininką.**
- Įrenginio valdikliais atlikite kėlimo veiksmą, kad kaušo svirtis vos pakiltų nuo žemės.
- Nusukite kaušą į šoną, kol galėsite vėl prijungti įtempimo jungtį.

Pakelkite stovo atramas į darbinę padėtį ir įtvirtinkite kaiščiais – žr. brėžinį šalia.

Priveržkite apsaugines grandines ir (arba) stabilizatoriaus strypus.

Dabar atidžiai atlikite veiksmus įrenginiu visame jo judesių diapazone ir tikrinkite, ar žarnos neįtemptos, nesuspaustos, netrinamos ir nesusisukusios, ar visi judesiai atliekami tinkamai.

Tada įrenginį galima nustatyti į transportavimo padėtį ir važiuoti į darbų vykdymo vietą – daugiau informacijos šia tema žr. transportavimo padėties skyriuje.

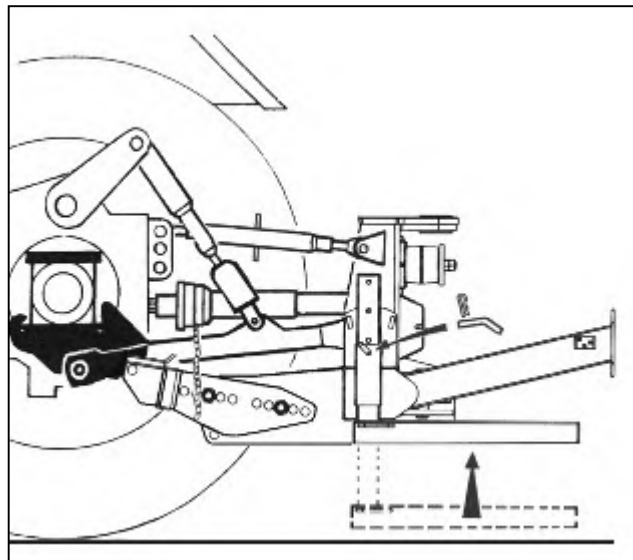

### Atjungimas nuo traktoriaus

Įrenginio atjungimui visada pasirinkite tvirtą ir lygią vietą.

Įstatykite stovėjimo padėties atramas į jų korpusus.

**PASTABA:** tinkamiausia ir stabiliausia padėtis norint nuimti įrenginį nuo traktoriaus yra tada, kai svirtys ištiestos į įrenginio galą.

Pastatykite pjovimo įtaisą ant žemės tiesiai už įrenginio, maždaug ties puse siekio.

Atjunkite PTO.

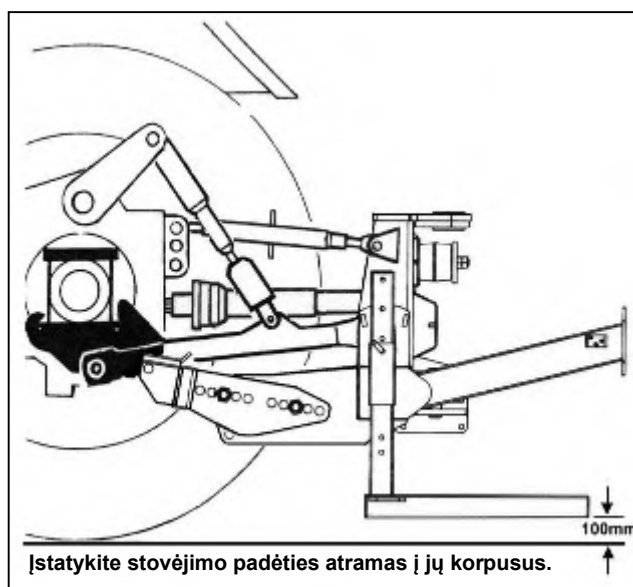

Išimkite apsauginius fiksatorius kaiščius.

Perkelkite įrenginio svorį ant trauklių, bet tik tiek, kiek reikia viršutinei jungčiai atjungti.

Atidarykite ašies fiksatorius naudodami atfiksavimo trosą ir nuleiskite įrenginį.

Atjunkite traukles ir išimkite PTO veleną.

Išimkite valdymo blokus iš traktoriaus kabinos ir padėkite juos į vietą, kurioje jie bus apsaugoti nuo oro sąlygų poveikio ir netyčinio sugadinimo.

Traktoriumi pavažiokite nuo įrenginio.

Uždėkite atgal apsaugines grandines/stabilizatoriaus strypus – ašies plokštės gali likti savo vietose visam laikui.

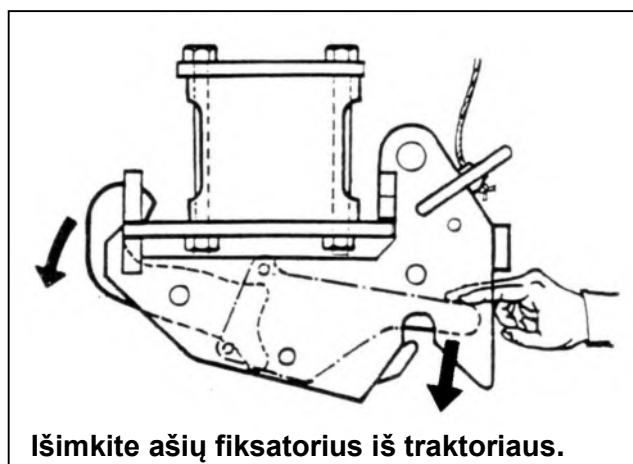

## Stabilizatoriai (3 Point Linkage Modeliai tik)

### Standartinė Stabilizatorius Tipo Identifikavimas

Kalbant standartas, 3-taškų pakabas mašinos yra su įpjova tipo stabilizatorius arba kelių skylė tipo stabilizatorius, priklausomai nuo konkretaus staklių statyti. Standartiniai arm mašinos naudoti pailgomis stabilizatoriai ir Midcut ir VFR arm mašinos naudoti multi-hole stabilizatoriai; *identifikuoti skaitykite žemiau esančiame paveiksle.*

#### Slotted Tipas Stabilizatoriai

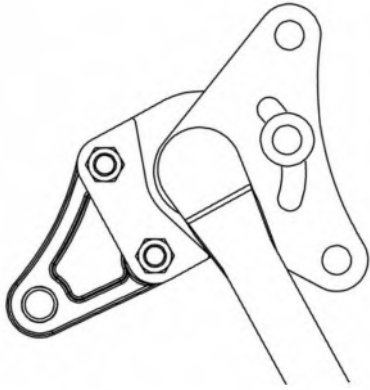

Mašinos su standartiniais arm-sets.

#### Multi-hole Tipas Stabilizatoriai

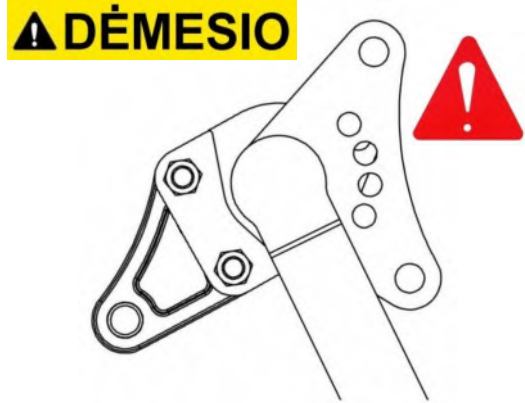

Mašinos su Midcut ar VFR arm-sets.

### ⚠ DĖMESIO

Staklių įrengti kelių hole tipo stabilizatoriai labai svarbu, kad stabilizatorius pozicija kaištis būti ištrintas, nes mašina transportavimo ir tik įrengė už darbą; nesilaikymas tai gali sukelti smarkiai pažeisti aparatas ir / arba traktoriaus komponentų.

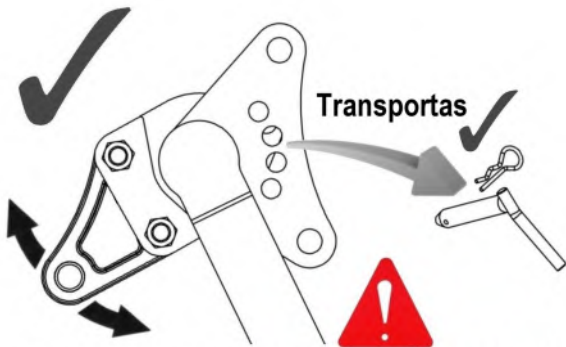

Transportavimo metu kaištis turi būti pašalintas

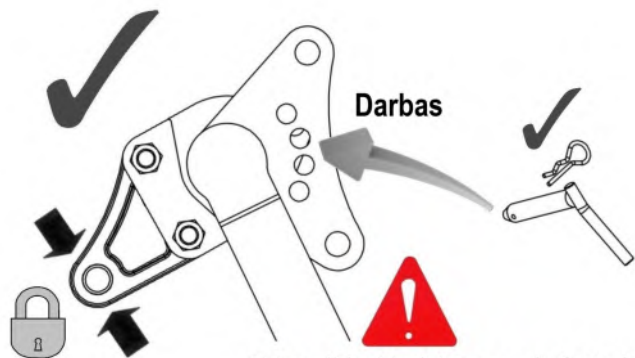

Prisegti turi būti irengė už darbui

### Padėtis Prisegti Įrengimas ir Šalinimas (Multi-hole tipo stabilizatoriai)

Įdėjimo ir išėmimo kaiščio yra lengviau atlikti, kai aparatas yra transportavimo padėtį, nes jėgos, pritvirtintos, kad stabilizatoriaus bus mažiau. Laikyti prisegti saugioje vietoje, kai jis nėra naudojamas.

### Stabilizatoriaus Liežuvis

Stabilizatorius liežuvis įvairovė yra prieinami įvairių markių ir modelių traktorių, jie taip pat yra grįžtamas leisti svyravimų traktoriaus ryšį; *skaitykite kitame puslapyje detales.*

## Stabilizatoriaus Liežuvis Parinkty & Specifikacijos

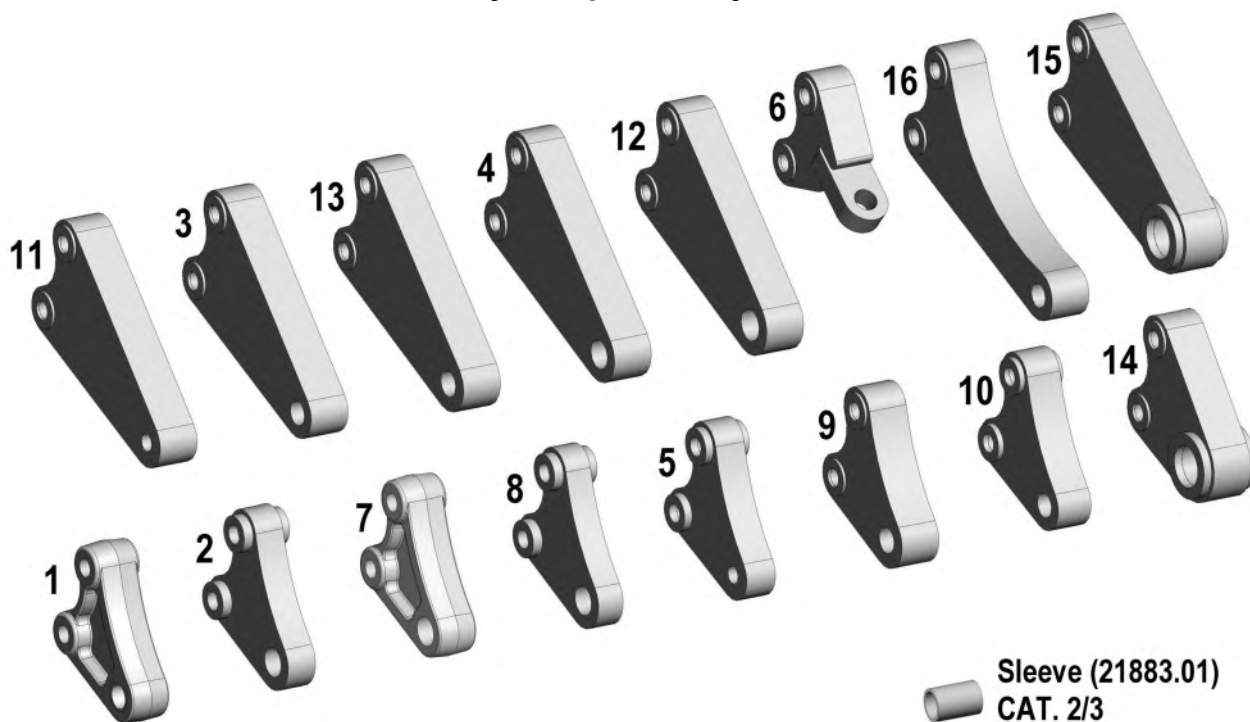

### Stabilizatoriaus Liežuvis

- 'A' – Skylė skersmuo
- 'B' – Skylė centras atstumas tarp
- 'C' – Stabilizatorius plotis

(Matmenys nurodyti mm)

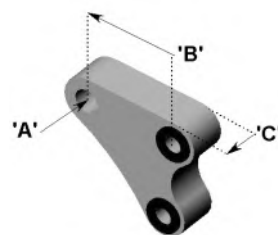

Ref.	Part No.	Description	'A'	'B'	'C'
1	7499501	Tongue: Standard CAT. 2/3	32.0	107.5	45.0
2	7499500	Tongue: Special CAT. 2/3 narrow	32.0	107.5	35.0
3	7499502	Tongue: Special CAT. 2 long	27.0	217.4	45.0
4	7499503	Tongue: Special CAT. 3 long	32.0	217.4	45.0
5	7499504	Tongue: Special CAT. 1	19.5	107.5	35.0
6	7499505	Tongue: Special CAT. 2 for Case TX tractors	25.0	120.0	50.0
7	7499506	Tongue: Special CAT. 3	32.0	107.5	45.0
8	7499507	Tongue: Special CAT. 3 narrow	32.0	107.5	30.0
9	7499508	Tongue: Special for some Ford tractors	28.6	107.5	45.0
10	7499510	Tongue: Special CAT. 2	27.0	107.5	40.0
11	7499511	Tongue: Special CAT. 1	19.5	217.4	45.0
12	7499512	Tongue: Special	35.0	217.4	45.0
13	7499513	Tongue: Special	28.6	217.4	45.0
14	7499514	Tongue: Special CAT. 4	45.2	107.5	63.5
15	7499515	Tongue: Special CAT. 4 long	45.2	217.4	63.5
16	7499262	Tongue: Special CAT. 2 extra long for Aebi	27.0	260.1	45.0

## PRIJUNGIMAS PRIE TRAKTORIAUS – su trauklėmis montuojami įrenginiai

Pastatę įrenginį ant tvirto ir lygaus pagrindo bei tinkamai jį parėmę, privažiokite traktoriumi tiesiai prie įrenginio.

**DĖMESIO:** Per prijungimo procedūra pašaliniais asmenims turi būti laikomas saugiu atstumu nuo mašinos visą laiką. Niekada nenaudokite traktoriai jungties sistemą arba mašina kontrolę tais atvejais, kai asmenys, stovi ant arba tarp traktoriaus ir mašinos.

Pradinio įrengimo mašina turės būti pridedamas be PTO įrengtas siekiant įvertinti reikiamą veleno ilgį - Kai kuriais atvejais, kad mašina bus tada reikia būti pašalintas iš traktoriaus ir vėliau taisomos su PTO Parlamento.

**PAVOJUS** Operacines išores hidraulines kontrole.



Jei traktorius yra įrengtas su išoriniu pakelimo kontrolės operatorius ir visi kiti asmenys, turi likti skaidrus mašinos visais laikais, kai kelimo ar nuleidimo įrenginio ant traktoriaus galines pakabos.

**Niekada stovėti tarp traktoriaus ir mašinos.**

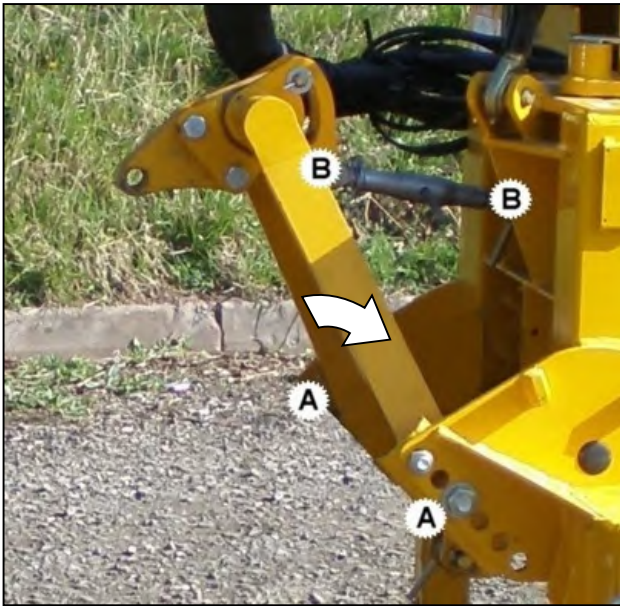

Attach stabiliser to machine frame at points 'A' - selecting a mid-point position initially – secure with nuts and bolts provided. Fit top link at points 'B' and secure with pins & lock pins.



Fit lower link balls and spacers into lower frame connection points and secure with linkage and lock pins – *place spacers to position lower link balls for best alignment with tractor lower links.*



Fit PTO shaft to the stub axle of the machines gearbox – **NOTE:** for initial installation of a new machine or attachment to a different tractor refer to PTO note at top of page.

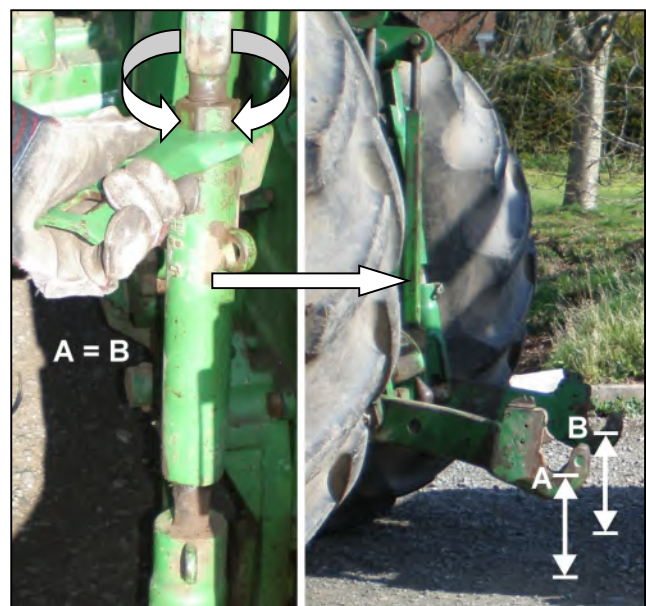

Adjust the drop arms so that lower links are level.

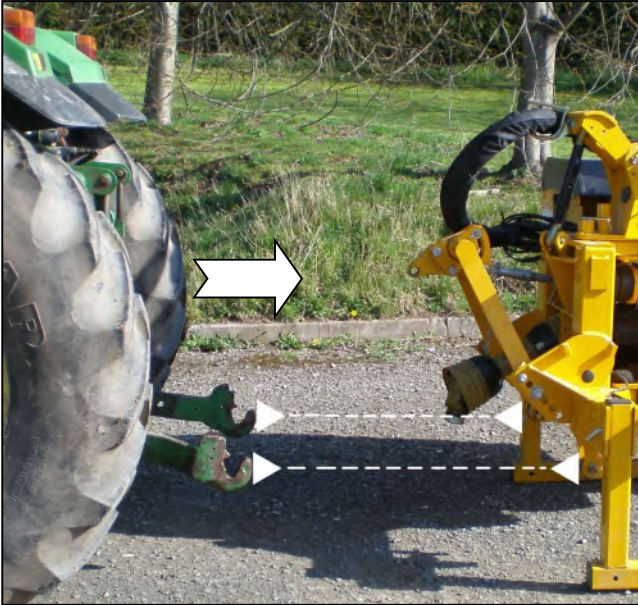

Reverse tractor squarely and centrally to the machine - set tractor lower links to a height that will permit attachment to lower frame attachment points.

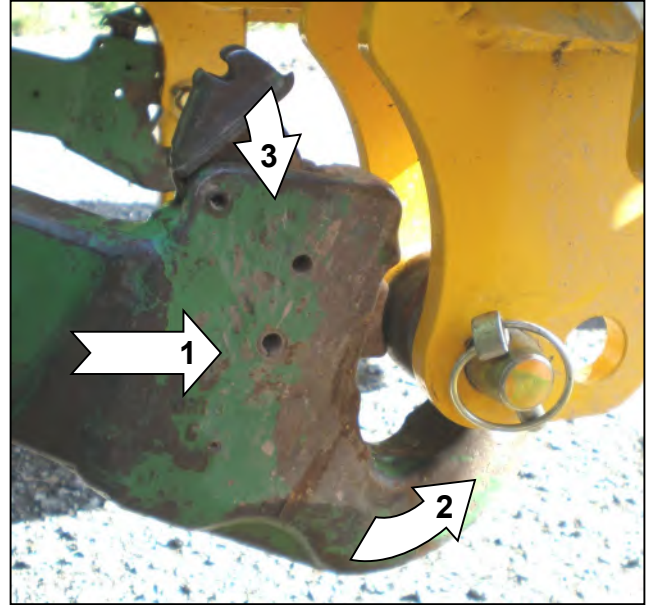

Reverse fully in to attachment points then raise the tractor linkage until it locks onto the lower link balls on both sides of the machine.



Adjust top link to position the stabiliser tongue for attachment to the tractors top link clevis. NOTE: Alternative tongues for stabilisers are available for differing applications.

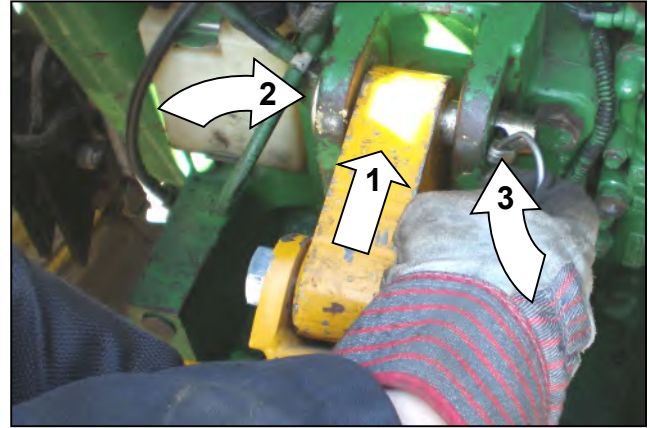

Attach stabiliser tongue to highest suitable clevis position that does not interfere with or foul tractor components - secure with pin and lock pin.

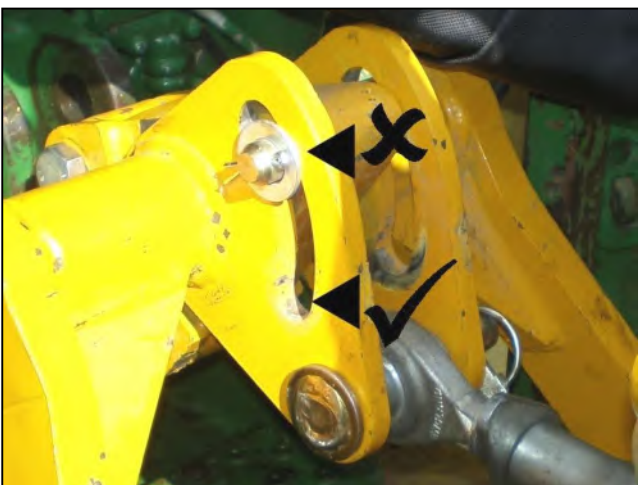

**IMPORTANT:** Rear of stabiliser tongue should be as close as possible to the bottom of the stabiliser slot with the machine at rest on the ground – if required change the stabiliser lower attachment points and/or clevis attachment position to achieve this setting. This is a vital requirement to ensure the tongue is located at the slots mid-point when the machine is raised to the work position thus allowing float in each direction.







Feed control lines into tractor cab – avoid sharp bends and keep lines well clear of all moving parts on the machine or tractor.



Connect control lines to the machines control unit in the tractor cab.



Tighten tractor stabilisers - raise tractor linkage to lift the machine to its working height.



Attach PTO shaft to the output shaft of the tractor.



Attach torque chains to convenient locations to prevent rotation of PTO shaft guarding.



Remove stand legs from both sides of the machine.

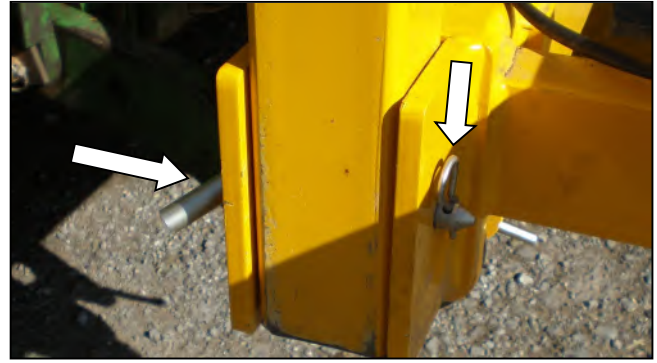
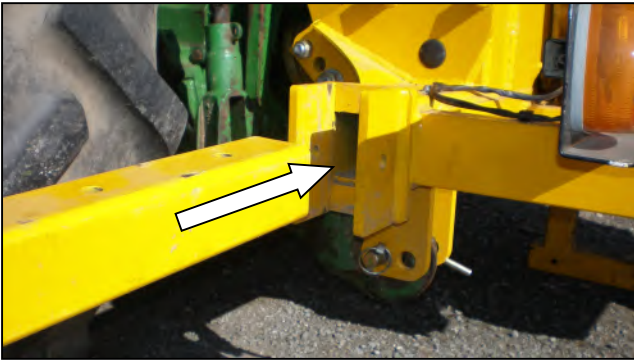

Stow legs upright in the storage cavity within the mainframe - secure in position with pins and 'R' clips.



Remove and stow the slew lock pin (work mode).

Open lift ram tap - slew machine to the side of tractor in work position.

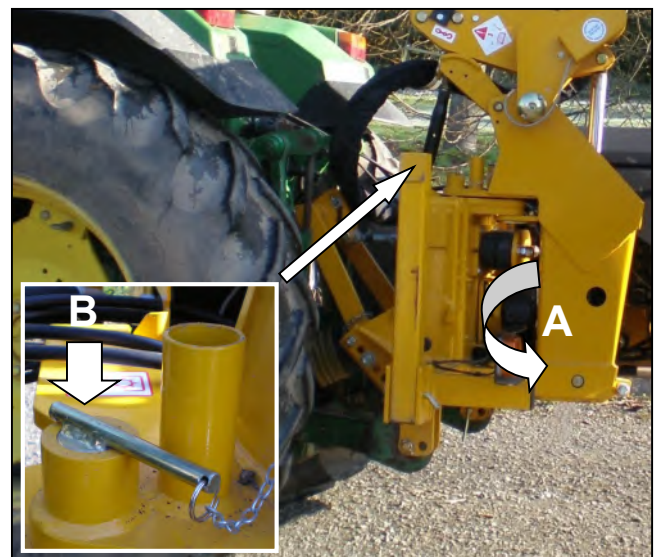
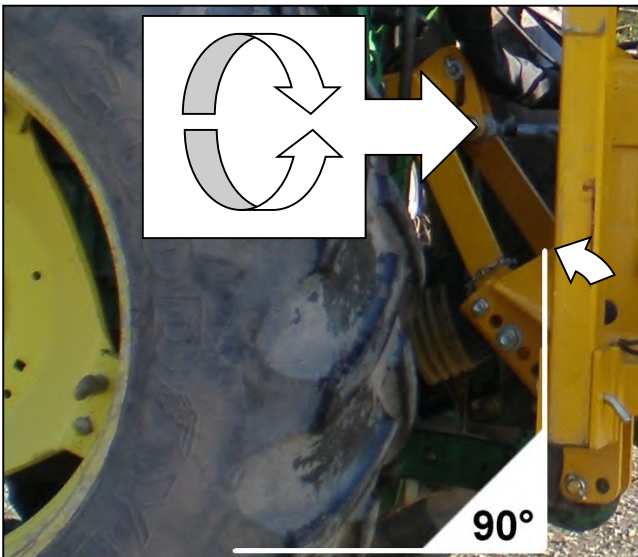

With machine in work position adjust the top link to bring machine frame into the vertical position.

Slew machine into transport position and replace the slew lock pin (transport mode) Close lift ram tap.

**PASTABA: VFR Modeliai Security lock čiaupo Jeigu yra įrengta Šis užraktas čiaupas turi būti atidarytas prieš bandant valdyti mašina.**

**⚠ DĖMESIO** Staklių įrengti kelių hole tipo stabilizatoriai labai svarbu, kad stabilizatorius pozicija kaištis būti ištrintas, nes mašina transportavimo ir tik įrengė už darbą; nesilaikymas tai gali sukelti smarkiai pažeisti aparatas ir / arba traktoriaus komponentų.

## PTO PAVAROS VELENO MONTAVIMAS

PTO pavaros velenas montuojamas tarp traktoriaus ir įrenginio pavarų dėžės, kad perduotų galią, reikalingą įrenginiui paleisti ir eksploatuoti; labai svarbu, kad velenas būtų tinkamo ilgio, tada išvengsite pavojaus, kad keliant arba nuleidžiant įrenginį jis nusileis per daug.

Velenas matuojamas ir nupjaunamas kaip aprašyta toliau:

### PTO veleno matavimas

Kai įrenginys prijungtas prie traktoriaus ir yra darbinėje padėtyje, matuokite horizontalų atstumą A nuo traktoriaus PTO iki įėjimo veleno įrenginio pavarų dėžėje ir atimkite 75 mm (3 col.) – šis skaičius yra reikiamas veleno ilgis.

Dėkite visiškai uždarytą PTO veleną ant žemės ir matuokite visą ilgį; jei velenas trumpesnis nei reikia, galite naudoti jį netrumpindami – su sąlyga, kad sumontavus visada būtų pasiektas bent 150 mm (6 colių) persidengimas.

Jei velenas ilgesnis, atimkite reikiamą veleno ilgį plus papildomus 75 mm (3 colius) – gautas skaičius rodo perteklinį ilgį, kurį reikia pašalinti iš kiekvienos veleno pusės.

### PTO veleno pjovimas

Atskirkite dvi puses ir naudodamiesi pirmiau atliktu matavimu vienodai patrupinkite kiekvieno veleno plastikinį apsauginį įtaisą ir vidinius plieninio profilio vamzdžius. Dilde nušlifukuokite nupjautus vamzdžių galus, kad pašalintumėte šiurkščias arba aštrias briaunas, kruopščiai valydami pašalinkite drožles ir tik tada tepkite, surinkite ir montuokite veleną.

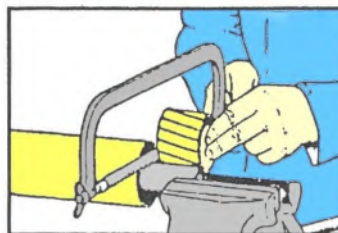
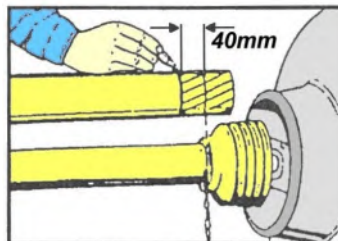
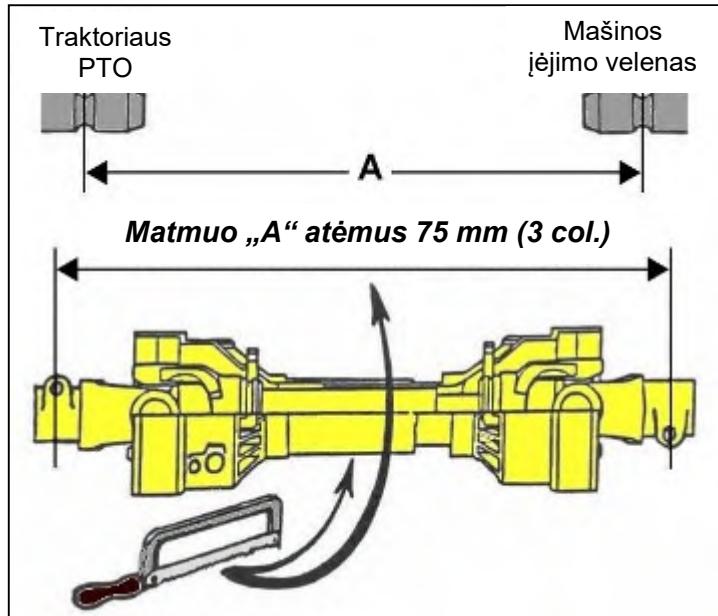

PASTABA: vėliau naudojant su kitais traktoriais veleną reikia vėl matuoti ir tikrinti tinkamumą – veleno persidengimas turi siekti bent 150 mm (6 colius).

### Techninė priežiūra

Norint padidinti PTO tinkamumo eksploatuoti laiką, jį reikia reguliariai tikrinti, valyti ir tepti – daugiau informacijos šia tema žr. PTO techninės priežiūros skyriuje.

## PJOVIMO ĮTAISO MONTAVIMAS

Kad montavimą atliktumėte lengviau ir saugiau, šiuos darbus geriausia atlikti ant tvirto ir lygaus pagrindo.

Pastatę traktorių šalia pjovimo įtaiso, įrenginio valdikliais nustatykite įrenginio pjovimo įtaiso kampo nustatymo mechanizmo sukamąją gembę tiesiai už pjovimo įtaiso taip, kad žarnos dėklo (arba sujungimo gembės) pagrindas būtų lygiagretus su žeme. Perkelkite pjovimo įtaisą atgal ant jo velenėlio, kol įtaiso montavimo gembė atsidurs šalia įrenginio sukamosios gembės. Įstatykite 4 tvirtinimo varžtus pro gembes iš svirties pusės – *jei angos nėra sulygiuotos, atsargiai judinkite kampo nustatymo šliaužiklį, kol angos atitiks viena kitą.*

**ĮSPĖJIMAS:** naudodami kampo nustatymo funkciją užtikrinkite, kad visi žmonės atsitrauktų saugiu atstumu, nes dėl pjovimo įtaiso kampo nustatymo mechanizmo geometrijos atsiranda kelios zonos, kuriose gresia suspaudimo pavojus.

Tinkamai įstatę tvirtinimo varžtus pro gembes, montuokite automatinio fiksavimo veržles ir pakaitomis veržkite, kol gembės prisispaus, o tada galutinai priveržkite 203 Nm (150 svar.-pėd) sukimo momentu.

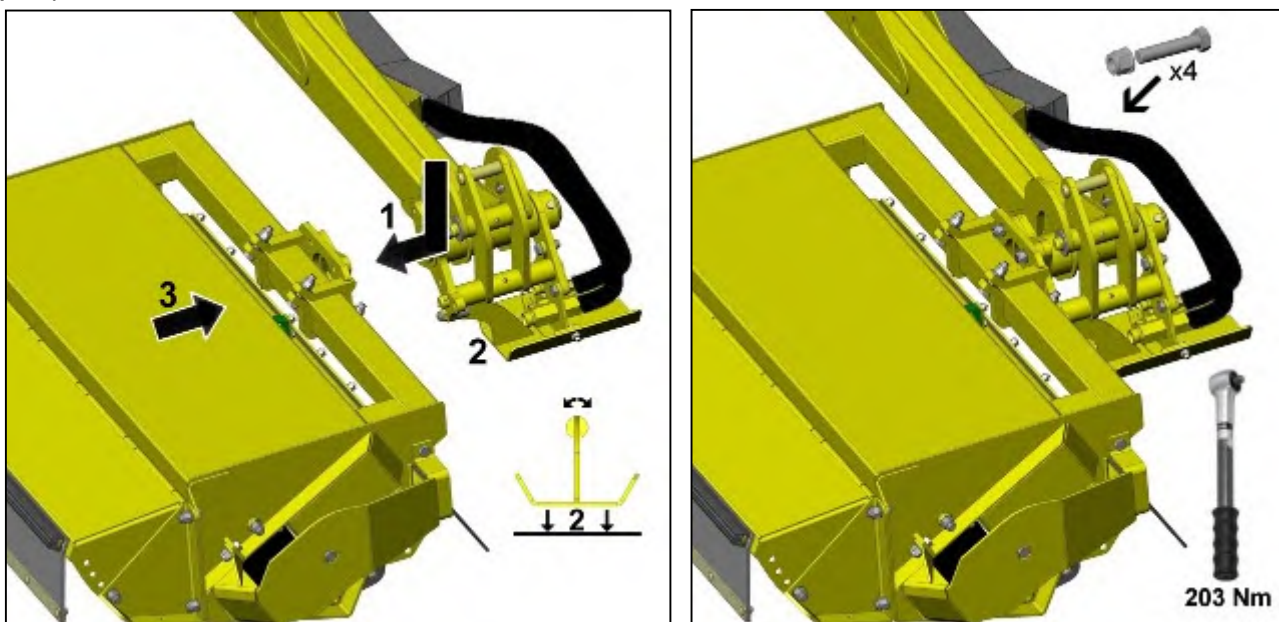

### Pjovimo įtaiso žarnos prijungimas

Prijungus prie įrenginio pjovimo įtaisą, galima prijungti hidraulines žarnas – žr. brėžinius šalia. Viršutinis prievadas A variklyje sujungiamas su sujungimo gembės tašku A ant svirties, o apatinis prievadas B variklyje – su sujungimo gembės tašku B ant svirties.

**Pastaba:** jei žarnos dėklas jau sumontuotas ant svirties, jį reikės nuimti, kad būtų galima prijungti žarnas prie sujungimo gembės; prijungę žarnas, būtina grąžinti žarnos dėklą į jo vietą.

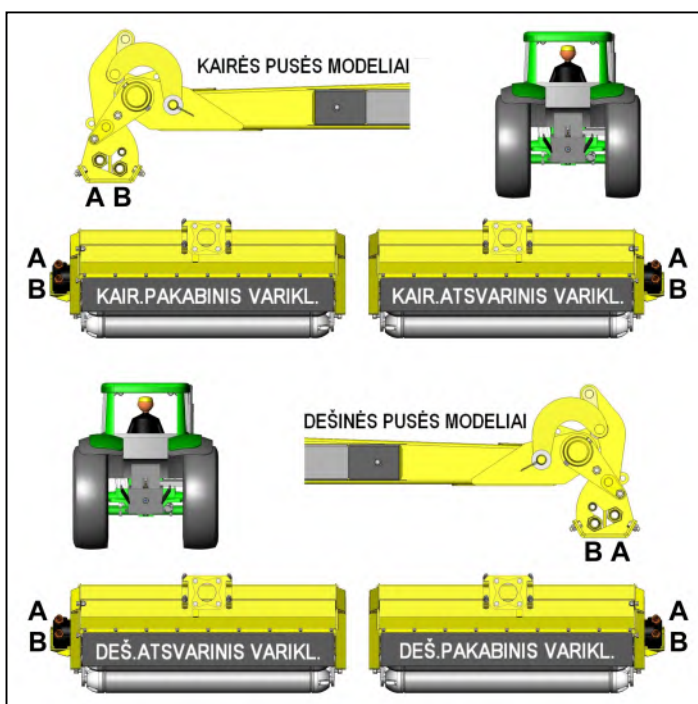

## HIDRAULINĖ ALYVA

### Hidraulinės alyvos bakas

Pildykite baką alyva, pasirinkta iš toliau pateiktos lentelės, arba kita kokybiška atitinkamų duomenų alyva, kol jos lygis sieks tašką tarp minimalaus ir maksimalaus kiekio žymų ant bako matuoklio. Jei įrenginys bus naudojamas pirmą kartą, alyvos lygis nukris, nes ji bus įtraukta į kontūrą, – *prireikus papildykite iki reikiamo lygio matuoklyje.*

Pildami ir perpildami alyvą naudokite tik švarius indus, kad į alyvą nepatektų drėgmės arba nešvarumų, kurie gali pakenkti komponentams ir (arba) sumažinti įrenginio našumą.

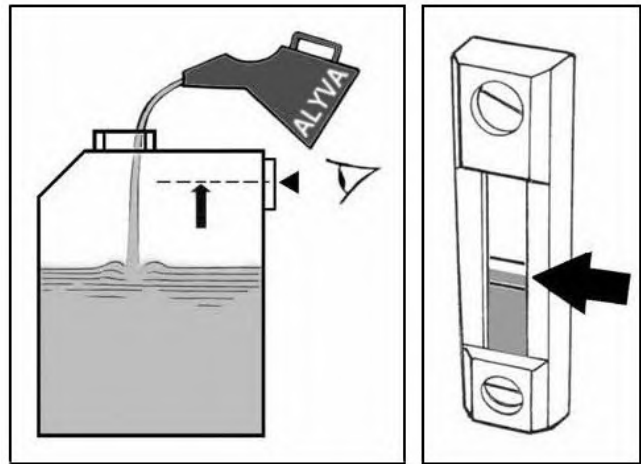

### PASTABA:

daugiau informacijos apie hidraulinę alyvą ir sistemos filtrus žr. techninės priežiūros skyriuje.

### Bako talpa

Įrenginio bako talpa siekia maždaug **225 litrų.**

### Rekomenduojama hidraulinė alyva

Pirmą kartą pildant alyvos baką, reguliariai keičiant alyvą ir papildant jos kiekį rekomenduojama naudoti toliau išvardytą hidraulinę alyvą arba kokybišką lygiavertę alyvą:

**PASTABA: naudokite tik ISO 18/16/13, NAS7, atitinkančią arba švaresnę alyvą.**

Gamintojas	Vėsaus klimato juostose	Karšto klimato juostose
BP	Bartran 46 Energol HLP-HM 46	Bartran 68 Energol HLP-HM 68
CASTROL	Hyspin AWH-M 46	Hyspin AWH-M 68
COMMA	Hidraulinė alyva LIC 15	Hidraulinė alyva LIC 20
ELF	Hydrelf HV 46 Hydrelf XV 46	Hydrelf HV 68
ESSO	Univis N 46	Univis N 68
FUCHS (JK / ne JK rinkos*)	Renolin 46 Renolin HVZ 46 Renolin CL46/B15* Renolin AF46/ZAF46B*	Renolin 68 Renolin HVZ 68 Renolin CL68/B20* Renolin AF68/ZAF68B*
GREENWAY	Excelpower HY 68	Excelpower HY 68
MILLERS	Millmax 46 Millmax HV 46	Millmax 68 Millmax HV 68
MORRIS	Liquimatic 5 Liquimatic HV 46 Triad 46	Liquimatic 6 Liquimatic HV 68 Triad 68
SHELL	Tellus 46 Tellus T46	Tellus 68 Tellus T68
TEXACO	Rando HD 46 Rando HDZ 46	Rando HD 68 Rando HDZ 68
TOTAL	Equivis ZS 46	Equivis ZS 68

## PRAVAŽINĖJIMO PROCEDŪRA

---



**DĒMESIO!** Prieš naudojant naują įrenginį pirmą kartą, reikia tepti visus tepimo taškus ir patikrinti alyvos lygį pavarų dėžėje ir alyvos bake; prireikus įpilkite alyvos ir tik tada naudokite įrenginį. *Daugiau informacijos žr. techninės priežiūros skyriuje.*

Įsitikinkite, kad rotorius valdymo vožtuvas yra padėtyje „STOP“, įjunkite traktoriaus variklį, įjunkite PTO ir maždaug 5 minutes leiskite alyvai cirkuliuoti grįžimo linijos filtru nenaudodami valdymo svirties porankyje.

Judinkite porankio svirtis per visą jų diapazoną, įsitikinkite, kad visi judesiai atliekami tinkamai.

Nustatykite pjovimo įtaisą saugiame aukštyje ir pastumkite rotorius valdiklį į padėtį „START“. Po pradinio svyravimo rotorius turėtų stabilizuotis ir veikti pastoviu greičiu. Didinkite PTO greitį iki maždaug 360 aps./min. ir leiskite veikti dar penkias minutes, tada atjunkite PTO ir išjunkite traktoriaus variklį.

Tikrinkite žarnas, įsitikinkite, kad jos nėra suspaustos, trinamos, įtemptos arba susisukusios.

Dar kartą tikrinkite alyvos lygį bake ir prireikus įpilkite.

## ATJUNGIMAS NUO TRAKTORIAUS (ant ašies montuojami įrenginiai)

Atjungti įrenginį leidžiama tik ant tvirto ir lygaus pagrindo. Visi pašaliniai asmenys turi atsitraukti saugiu atstumu nuo įrenginio.



**Kai traktorius veikia arba kai valdomos traktoriaus trauklės, nestovėkite tarp traktoriaus ir įrenginio. Hidraulinėje sistemoje būtinai nustatykite padėties valdymą.**

Uždėkite ir įtvirtinkite įrenginio stovėjimo atramas.

Nustatykite svirtis ties maždaug puse siekio tiesiai už įrenginio, pjovimo įtaisas turi būti maždaug 600 mm (24 coliai) nuo žemės.

Išimkite apsauginius ašies fiksatoriaus kaiščius.

Perkelkite įrenginio svorį ant trauklių pakankamai, kad galėtumėte atjungti viršutinę trauklę, tada išimkite viršutinę trauklę.

Iš traktoriaus kabinos atfiksukite fiksatoriaus griebtuvus traukdami jų trosus.

Valdydami traukles nuleiskite įrenginį ant žemės. *Tikrinkite, ar PTO vis dar yra iki galo užfiksuotas.*

Išlyginkite įrenginį atsargiai nuleisdami pjovimo įtaisą ant žemės, naudodamiesi įrenginio valdikliais.

Atjunkite traukles ir PTO veleną, išimkite valdymo bloką iš traktoriaus kabinos. Elektrinius valdymo blokus laikykite šiltoje, sausoje ir švarioje vietoje.

Atsargiai nuvažiuokite traktoriumi nuo įrenginio.

### Prikabinimo įtaisų tipai ir atjungimas

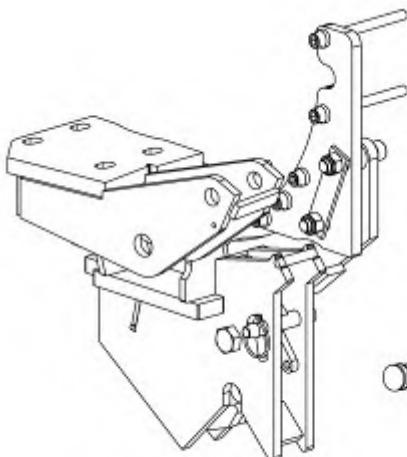

**Integruotas (fiksuotas) prikabinimo įtaisas**

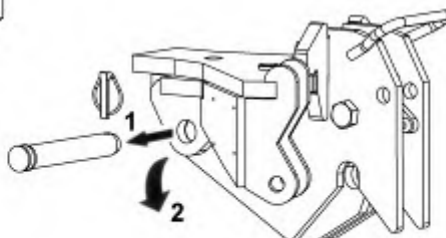

**„Prikabinamas“ prikabinimo įtaisas**

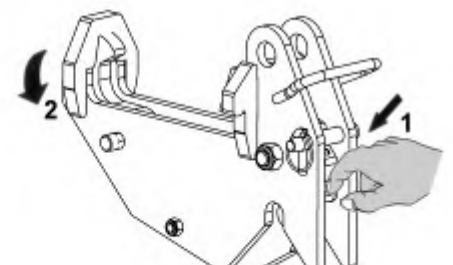

**„Keliamas“ prikabinimo įtaisas**

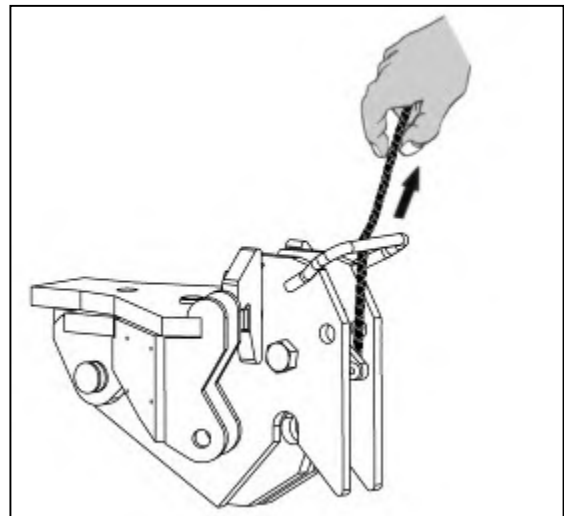
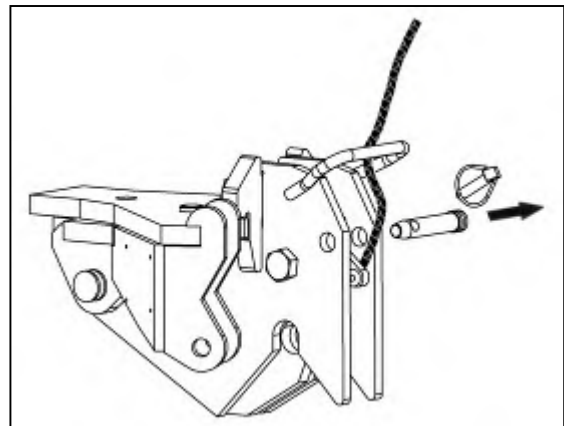
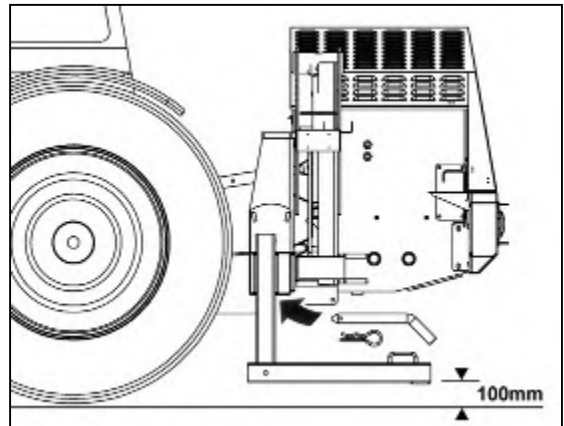

*Ilustracijose parodyti 3 skirtingų tipų prikabinimo įtaisai, naudojami ant ašies montuojamuose įrenginiuose, ir jų nuėmimo metodai „nefiksuotose“ versijose.*



## **PAVOJUS!**

**Atidžiai perskaitykite prieš bandydami atjungti įrenginį nuo traktoriaus.**

## **ĮSPĖJIMAS!**

**Nenaudokite kvadratinės svirties arba įrenginio valdiklių pro galinį kabinos langą stovėdami ant arba tarp sujungimo komponentų – būtinai pasitelkite pagalbininką.**

### **Atjungimo procedūra**

Pasirinkite tvirtą ir lygią vietą įrenginiui pastatyti.

- Išimkite stovo atramas iš jų saugojimo vietos ir montuokite į stovėjimo padėtį – įtvirtinkite kaiščiais ir R gnybtais.
- Nuleiskite įrenginį, kad remtųsi ant stovo atramų.

### **Būtinai išjunkite kintamo aukščio funkciją (jei taikoma).**

- Kelkite įrenginį ant traktoriaus sujungimo, bet tik tiek, kad perkeltumėte svorį nuo stabilizatoriaus.
- Atidarykite kėlimo šliaužiklio čiaupus.
- Įsitikinkite, kad svirtis yra galinėje padėtyje, padėkite pjovimo įtaisą ant žemės ties puse siekio – šiek tiek pastumdami į apačią sumažinkite viršutinės jungties apkrovą.
- Išjunkite traktoriaus variklį.
- Uždarykite kėlimo šliaužiklio čiaupus.
- Atjunkite PTO ir nuimkite jį nuo traktoriaus.
- Atlaisvinkite stabilizatoriaus strypus arba apsaugines grandines.
- Atjunkite valdiklius ir (arba) valdymo linijas nuo traktoriaus kabinos ir tvarkingai padėkite ant įrenginio, kad neliestų žemės.
- Atjunkite stabilizatorių nuo traktoriaus viršutinio prikabinimo taško.
- Išimkite trauklės kaiščius.
- Lėtai ir atsargiai pavažiokite traktoriumi nuo įrenginio.



## SANDĒLIAVIMAS

---

### **Īrenginio sandĒliavimas**

Jei Īrenginys bus ilgai nenaudojams, ņiek tiek patepkite atviras ņliauņiklio strypu dalis tepalu. VĒliu, pries vĒl naudojant ņliauņiklius, ņj tepalu reikia nuņluostyti.

Pries sandĒliavimu tepkite visus Īrenginio tepimo taņkus ir tikrinkite, ar Īrenginys arba jo komponentai nesugadinti; visas sugadintas dalis nedelsdami remontuokite arba pakeiskite, kad Īrenginys bŭtŭ visiņkai paruoņtas naudoti.

Jei Īmanoma, geriausia Īrenginj sandĒliuoti ņvarioje ir sausoje vietoje, apsaugotoje nuo atmosferos poveikio; jei Īrenginys bus sandĒliuojams lauke, valdymo agregatŭ apvyniokite brezentu arba drobe, kad apsaugotŭ nuo kondensacijos, nenaudokite plastikiniŭ maiņŭ, nes jie gali padidinti kondensacijŭ ir lemti greitŭ Īrenginio korozijŭ.

Pries vĒl pradĒdant Īrenginio eksploatavimŭ, visus Īrenginio ir PTO tepimo taņkus reikia nuvalyti ir tepti iņ naujo bei patikrinti alyvos kiekj Īrenginio bakuose – *papildykite, jei reikia*.

Pries eksploatuodami, ņvaria ņluoste nuņluostykite ņliauņiklio strypus paņalindami visŭ smĒlj ir kitus neņvarumus, kuriŭ galĒjo susikaupti sandĒliuojant.

Kelioms minutĒms ijunkite Īrenginj neatlikdami jokiŭ veiksnu, kad alyva galĒtŭ cirkuliuoti visoje sistemoje pries atliekant veiksmus svirtimis.

Atlikite veiksmus Īrenginiu visame svirĉiŭ judĒjimo diapazone, tikrinkite, ar visi valdikliai ir funkcijos veikia tinkamai.

ApņiŭrĒdami hidraulines ņarnas ir jungtis Īsitikinkite, kad nĒra nuotĒkiŭ ar paņeidimuŭ.

Pries pradĒdami darbus Īrenginiu tikrinkite, ar apsauginiai skydai yra savo vietose ir ar ju bŭklĒ tinkama.

## EKSPLOATAVIMAS

### Operatoriaus apsauginiai įtaisai

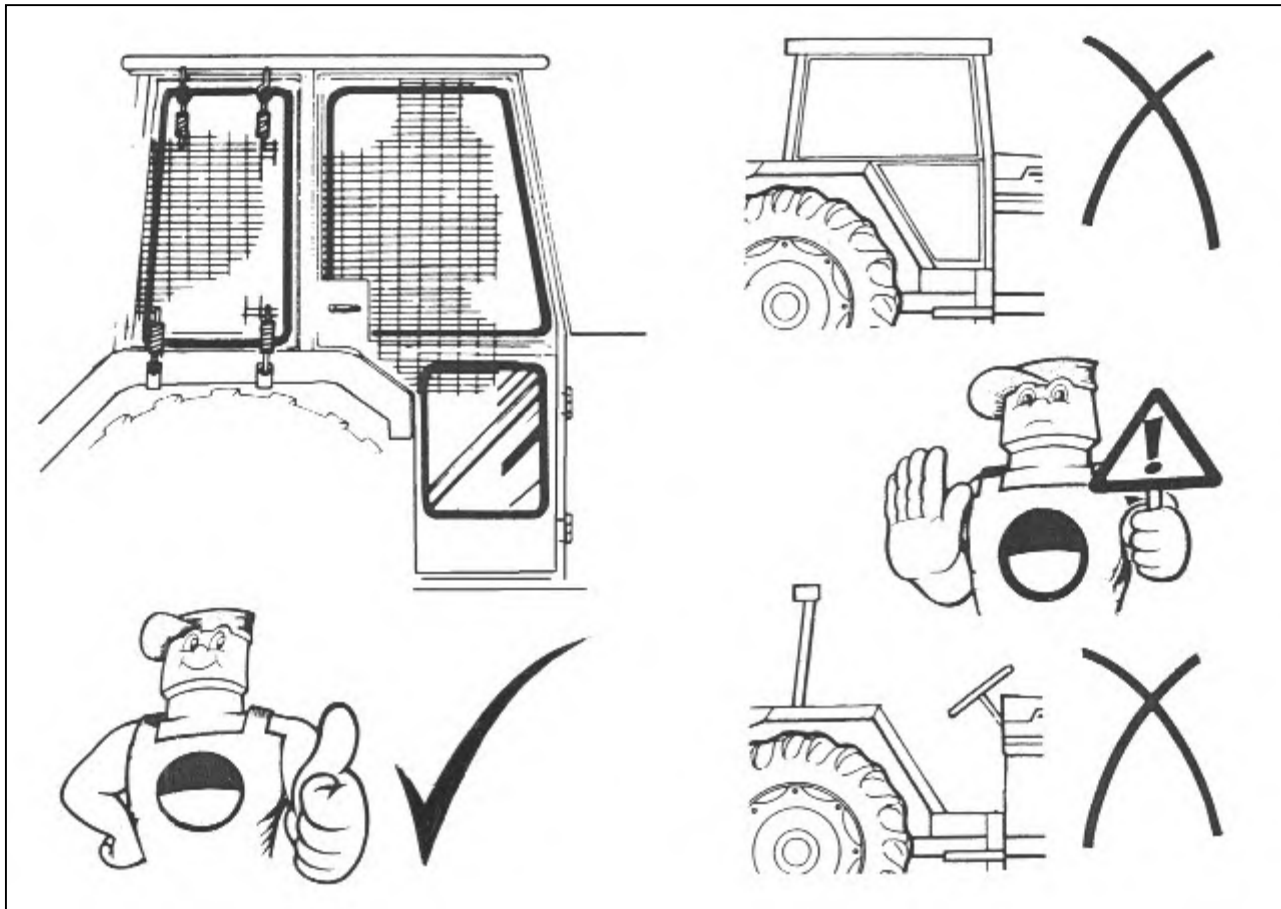

### Įrenginio apsauginiai įtaisai

Prieš kiekvieną darbų laikotarpį tikrinkite, ar visi atitinkami traktoriaus ir įrenginio apsauginiai įtaisai yra savo vietose, o jų darbinė būklė tinkama.

Smulkūs įtrūkimai ir nudilimai pjovimo įtaiso guminių skydelių apatiniuose kraštuose yra priimtini, bet jei vienas ar keli tokie įtrūkimai užima penkiasdešimt procentų ar daugiau skydelio aukščio, juos reikia nedelsiant pakeisti, nes jie nebegalės veiksmingai sulaikyti nešvarumų.

### Operatoriaus sauga

Dirbant traktoriumi, visus jo langus reikia gerai uždaryti, išskyrus galinį langą, kurį leidžiama atidaryti tik tiek, kiek reikia norint praveisti įrenginio elektros kabelius arba valdymo trosus į kabiną.

Jei traktoriaus kabina yra be garso izoliacijos, visada reikia būti užsidėjus apsaugines ausines; nesilaikant šio reikalavimo, galima padaryti neatitaisomos žalos klausai.

Įprastomis aplinkybėmis niekada negalima artintis prie veikiančio įrenginio arba besisukančių dalių, bet imantis papildomų atsargumo priemonių taip pat reikia stengtis nevilkėti palaidų drabužių, ypač kaklaskarių ir kaklaraiščių, būnant šalia įrenginio.

Operatorius turi visada stengtis neprarasti budrumo rūpindamasis tiek savo, tiek kitų asmenų sauga. Niekada netrumpinkite procedūrų, visada kruopščiai vadovaukitės aprašytomis procedūromis ir laikykitės saugos taisyklių.

**ATMINKITE: dirbti galima tik vienu būdu – saugiai!**

## OPERATORIAUS VALDYMO SISTEMOS

### Valdymo sistemos naudojimo vadovas

Elektra valdomoms mašinoms kartu su šiuo vadovu išleidžiamas specialus valdymo bloko, tiekiamo kartu su mašina, naudojimo vadovas; **pridedamą valdymo bloko naudojimo vadovą reikia skaityti kartu su šiuo vadovu** ir geriausia jį laikyti traktoriaus kabinoje, kad operatorius galėtų susipažinti.

### Valdymo bloko identifikavimas

Priklausomai nuo specifikacijos, mašina bus valdoma vienu iš šių valdiklių;



**Šio įrenginio naudotojai kartu su šiuo vadovu turi perskaityti konkretaus valdymo bloko naudojimo vadovą, pateiktą kartu su mašina.**

Valdymo bloko eksploatavimo vadovus taip pat galite rasti mūsų svetainėje arba atsisiųsti adresu; <https://www.mcconnel.com/support/parts-and-operators-manual/> arba naudodami QR kodą žemiau.



## OPERATORIAUS VALDYMO BLOKŲ MONTAVIMAS

---

Operatoriaus valdiklių montavimas traktoriaus kabinoje skiriasi priklausomai nuo konkretaus įrenginio modelio arba techninių duomenų – toliau aprašyti įvairūs montavimo metodai, skirti įvairių tipų siūlomiems valdikliams.

PASTABA: elektriniai valdymo blokai veikia 12–16 V nuolatinės srovės diapazone, jiems reikia bent 12 V nuolatinės srovės maitinimo šaltinio.

### Trosiniai valdikliai

Trosiniai valdikliai pateikiami su montavimo gembėmis ir yra prie jos pritvirtinti – gembę reikia patikimai pritvirtinti prie vidinio apsaugos nuo purvo sparno arba kabinos apdailos tinkamoje ir patogioje vietoje, iš kurios galima lengvai juos naudoti netrukdamas įprastam traktoriaus darbui.

Priimdami galutinį sprendimą dėl valdymo bloko vietos atsižvelkite į trosų nutiesimo vietą – užtikrinkite, kad nebūtų viršytas minimalus priimtinas trosų lenkimo spindulys, kuris yra 8 coliai (200 mm).

Montuodami užtikrinkite, kad nereikėtų gręžti arba gadinti jokio traktoriaus kabinos arba vamzdinio korpuso konstrukcijos elemento.

Trosinio rotoriaus valdymo vožtuvo svirtis trosu valdomuose įrenginiuose montuojama kaip pagrindinės valdiklių grupės dalis, taigi ji montuojama ant tos pačios montavimo gembės.

Elektriniuose įrenginiuose su trosiniu rotoriaus valdymo vožtuvu svirtis pateikiama kaip „savarankiškas“ blokas su atskira montavimo gembėmis – ją reikia montuoti taip pat kaip aprašyta pirmiau, imantis tų pačių atsargumo priemonių, taikomų tvirtinimui ir trosų nutiesimui.

### Elektriniai valdikliai

Priklausomai nuo konkretaus valdiklio tipo, elektriniai blokai pateikiami su montavimo gembėmis arba montavimo stulpu, kurį reikia varžtais pritvirtinti prie vidinio apsaugos nuo purvo sparno arba kabinos apdailos tinkamoje ir patogioje vietoje, iš kurios galima lengvai juos naudoti netrukdamas įprastam traktoriaus darbui. Montavimo stulpus galima palenkti arba pasukti ir pasiekti patogią darbinę padėtį. Montuodami užtikrinkite, kad nereikėtų gręžti arba gadinti jokio traktoriaus kabinos arba vamzdinio korpuso konstrukcijos elemento.

Maitinimo kabelį reikia prijungti tiesiogiai prie traktoriaus akumulatoriaus – nenaudokite cigarečių uždegiklio tipo jungčių, nes jos neužtikrina patikimo valdiklio veikimo. Valdymo blokai naudoja 12 voltų nuolatinę srovę; rudas laidas yra teigiamas (+), o mėlynas neigiamas (-).

### Proporciniai valdikliai

Proporciniai valdikliai apima 2 blokus: pagrindinį valdymo ekraną ir porankio valdymo bloką. Valdymo ekranas pateikiamas su montavimo gembėmis ir siurbtuko bloku, kuriuo įtaisą galima tvirtinti prie traktoriaus kabinos lango, – tvirtinimo paviršius turi būti švarus ir sausas, o įtaisą reikia montuoti tokioje vietoje, kad jis neužstotų vaizdo operatoriui. Porankio valdiklis yra užstumiamas ant traktoriaus operatoriaus vietos porankio, jį laiko pateikti tvirtinimo diržai.

Maitinimo kabelį reikia prijungti tiesiogiai prie traktoriaus akumulatoriaus – nenaudokite cigarečių uždegiklio tipo jungčių, nes jos neužtikrina patikimo valdiklio veikimo. Valdymo blokai naudoja 12 voltų nuolatinę srovę; raudonas laidas yra teigiamas (+), o juodas neigiamas (-).

### Valdymo blokų veikimas

Naudojimo instrukcijas rasite specialioje su mašina pateiktoje valdymo žinyne; naudotojai turėtų perskaityti valdiklio naudojimo vadovą kartu su mašinos naudojimo vadovu.

## NAUJI ĮRENGINIAI: PARUOŠIMAS IR BENDROSIOS ATSARGUMO PRIEMONĖS

**SVARBU:** prieš pradėdami darbą įrenginiu būtinai perskaitykite šią instrukciją – išmokite naudoti įrenginį neįjungę rotorius saugioje atviroje vietoje, kol gerai susipažinsite su visais įrenginio valdikliais ir funkcijomis. Naudoti įrenginį pradėkite tik įsitikinę, kad gerai susipažinote su valdikliais ir funkcijomis ir galite saugiai naudoti įrenginį.

**DĖMESIO:** jei dirbate pritraukę pjovimo įtaisą, saugokitės, kad jis nepaliestų traktoriaus.

### Naujo įrenginio „pravažinėjimas“

Pirmąsias darbo nauju įrenginiu dienas rekomenduojama riboti traktoriaus važiavimo greitį iki 3 km/val. (2 mph). Tai leis įrenginio komponentams „susiderinti“, o operatorius galės susipažinti su valdikliais ir jų veikimu darbinėmis sąlygomis dirbdamas palyginti mažu greičiu. Jei įmanoma, pirmą dieną rinkitės lengvus–vidutinio sunkumo pjovimo darbus ir kartais padidinkite apkrovą – *šiuo laikotarpiu tikrinkite veržlių ir varžtų priveržimą po vienos valandos, po keturių valandų ir dienos pabaigoje; prireikus priveržkite juos.*

- Darbas nauju įrenginiu ►**
- Ribokite važiavimo greitį
  - Tikrinkite veržlių ir varžtų priveržimą

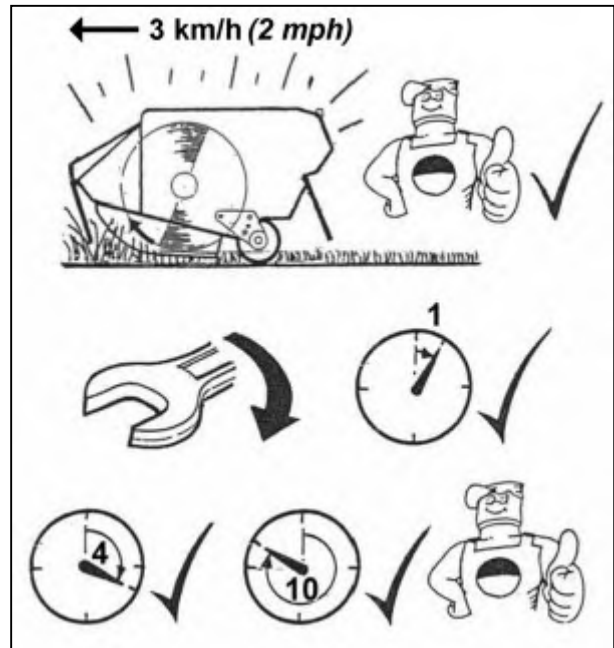

### Bendrosios atsargumo priemonės dirbant

Prieš darbą tikrinkite darbo sritį, pašalinkite visus pavojingas medžiagas ir įsidėmėkite nejudamus objektus – *taip pat verta pažymėti tokias kliūtis aiškiai žymekliu, kuris būtų aiškiai matomas iš operatoriaus vietos traktoriuje.*

Jei dėl atliekamų darbų tipo ši svarbi atsargumo priemonė nėra praktiška, visada būkite labai budrūs ir neviršykite traktoriaus važiavimo greičio, kad turėtumėte pakankamai laiko sustoti arba išvengti kliūtis prieš susidurdami su ja.

### Bendroji darbų vykdymo tvarka

Operatorius privalo nustatyti saugias darbo procedūras.

#### Visada:

Saugokitės šalia esančių kliūčių.

Įsitikinkite, kad visi apsauginiai įtaisai uždėti tinkamai ir yra geros būklės.

Prieš išjungdami variklį atjunkite PTO.

Prieš apleisdami operatoriaus vietą traktoriuje, palaukite, kol pjautuvas nustos suktis.

Prieš atlikdami bet kokius reguliavimo darbus atjunkite PTO, išjunkite variklį ir įsidėkite raktelį į kišenę.

Dažnai tikrinkite, ar visos veržlės ir varžtai gerai priveržti.

Pašaliniai asmenys turi laikytis saugaus atstumo.

## PERTRAUKIMAS

Įrenginyje sumontuotas hidraulinis pertraukimo įtaisas, kuris saugo įrenginio konstrukciją, jei sutinkama netikėta kliūtis.

**PASTABA: pertraukimo funkcija neapsaugo operatoriaus nuo pareigos važiuoti atsargiai. Visada būkite budrūs ir venkite matomų kliūčių prieš įvykstant susidūrimui.**

Pertraukimo funkcija gali įsijungti ir įprasto darbo metu, jei sutinkama storesnė arba tankesnė augalija. Tokiais atvejais galima atsargiai toliau važiuoti traktoriumi.

Jei pertraukimo funkcija įsijungė dėl kontakto su stulpu, medžiu ar pan., traktorių reikia sustabdyti ir naudojantis įrenginio valdikliais patraukti pjovimo įtaisą nuo kliūties. **Netęskite važiavimo į priekį traukdami pjovimo įtaisą aplink kliūtį, kai ji yra stabdymo padėtyje.**

**PASTABA: jėga, kurios reikia pertraukimo sistemai suaktyvinti, priklauso nuo darbinio nuolydžio. Važiuojant įkalne jėgos reikia mažiau ir atvirkščiai.**

Vidurinio pjovimo įrenginiuose dėl pertraukimo geometrijos pjovimo įtaisas iš pradžių pajudės į išorę, o ne tik atgal. Todėl atminkite, kad pertraukimo veiksmas susidurs su kliūtimi, jei išorinis pjovimo įtaiso galas dirba prieš statų šlaitą. Dirbdami tokiomis aplinkybėmis būkite ypač atsargūs, kad išvengtumėte tokios situacijos.

Pertraukimo funkcija įsijungia ties sukimo stulpo ašimi. Sutikus kliūtį, tolesnis judėjimas į priekį didina slėgį sukimo šliaužiklio pagrinde, kol neviršijamas apsauginio vožtuvo nustatymas.

### Kai pasirinkta „automatinė atstata“

Kai viršijamas sukimo apsauginio vožtuvo nustatymas, alyva išstumiamą iš sukimo šliaužiklio į kėlimo šliaužiklio pagrindą, todėl pjovimo įtaisas pakyla, o svirtis sukasi atgal vengiant kliūtis.

Pjovimo įtaiso grąžinimas į darbinę padėtį atliekamas automatiškai.

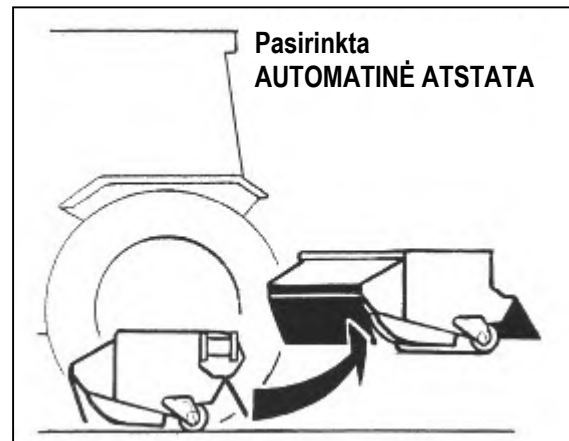

### Kai pasirinktas „sukimas“

Kai viršijamas sukimo apsauginio vožtuvo nustatymas, alyva išstumiamą iš sukimo šliaužiklio ir svirtis gali sukis atgal horizontaliai bei išvengti kliūtis.

Pjovimo įtaiso atstatymas į darbinę padėtį atliekamas rankiniu būdu, pasirenkant „SLEW OUT“ valdymo bloke



## ELEKTRINIS SUKIMAS

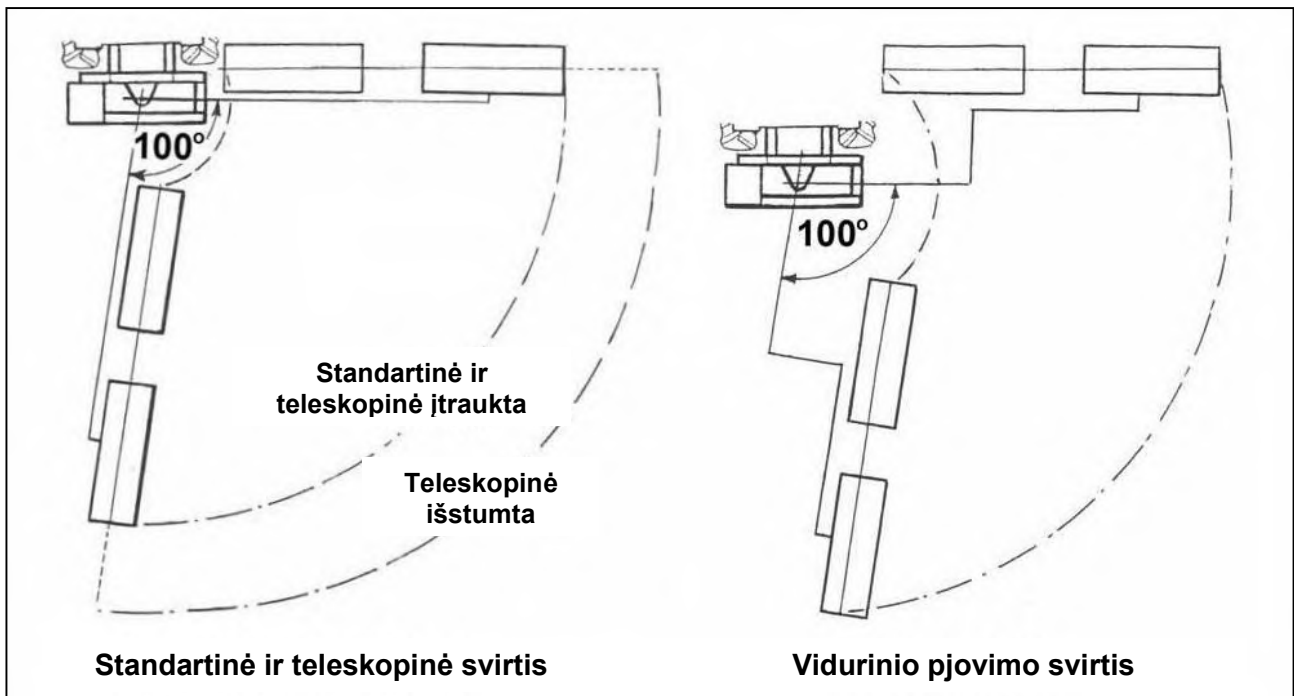

Sukimo funkcija leidžia atlikti 100° lanką elektra varomo svirties judėjimo darbinėje pusėje – nuo staus kampo traktoriaus atžvilgiu iki 10° už tiesios linijos galinėje dalyje.

Ši funkcija reikalinga norint nustatyti įrenginį į transportavimo padėtį, ja taip pat galima naudotis norint sūpuoti svirtį pirmyn ir atgal, kai pjaunamos sunkiau pasiekiamos vietos ir kampai; taip išvengiama būtinybės nuolat keisti traktoriaus padėtį. Norint dirbti šiuo būdu, valdymo bloke reikia pasirinkti „sukimą“.

**Įsijungus pertraukimo funkcijai, sukimo judesį reikia apgręžti, kad sukimo pertraukimo apsauginis vožtuvas galėtų grįžti į savo vietą ir šliaužiklis vėl galėtų veikti.**

**DĖMESIO: reikia būti ypač atsargiems, kai darbai vykdomi sukimo režimu, o siekis iki galo įtrauktas – kyla pavojus, kad pjovimo įtaisas palies traktorių arba įrenginio rėmą.**

## VFR ARMS - OPERACINĖS DĖMESIO

Išplėstinė manevringumas, kad VFR armsetas pasiūlyti leidimus pjovimo priedus būti išdėstyti labai arti gale ir/ar darbo traktoriaus pusėje; Tai padidina traktoriaus ir/ar mašina pažeidžiamumą atsitiktinio sugadinimo, jei jie buvo netyčia liestis viena su kita - tai todėl labai svarbu, kad ypač atsargiai taikyti visais laikais, o eksploatuojant armset arti prie visų pozicijų traktoriaus; mašina ir/arba traktorius žala gali lengvai atsitikti, jei priežiūros nepriimamas.

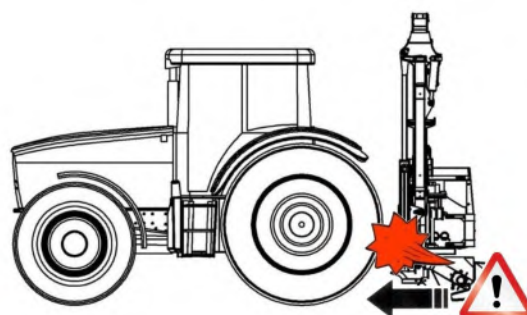
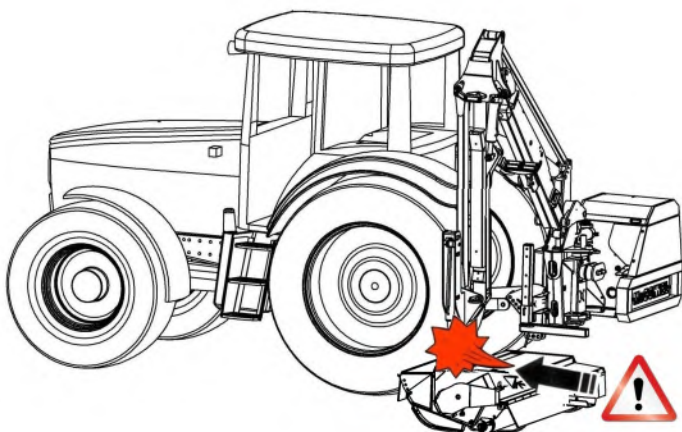
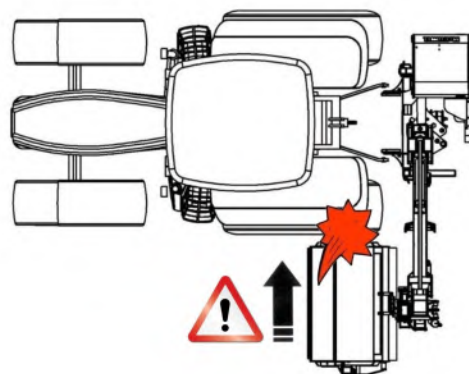
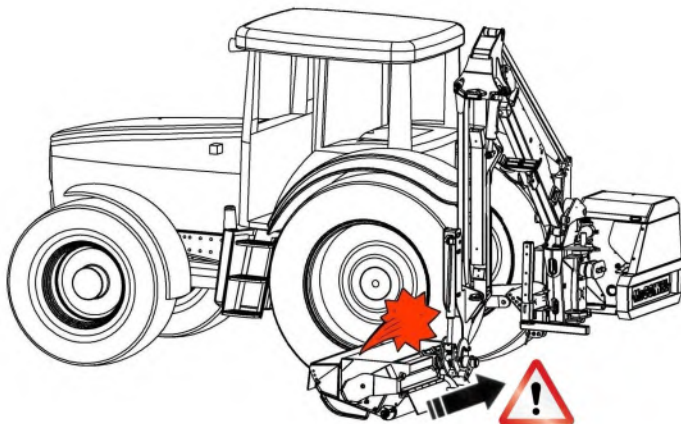

### **CAUTION**

Užtikrinti galvos priedą ir/ar armset visada išlieka saugiu atstumu nuo operacijos metu traktoriaus; žala bus kilti, jei mašina ir traktorius yra leidžiama liestis.

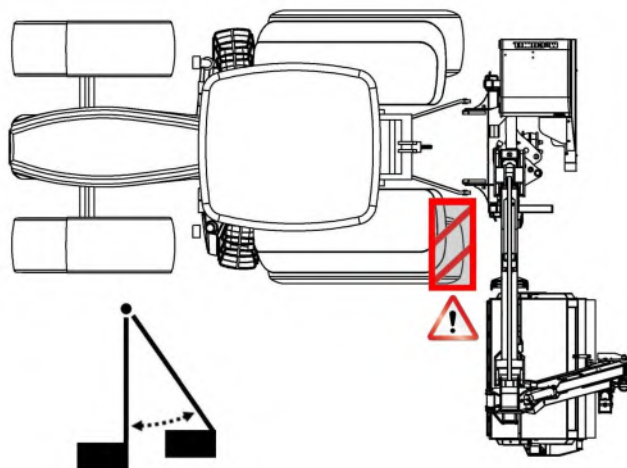
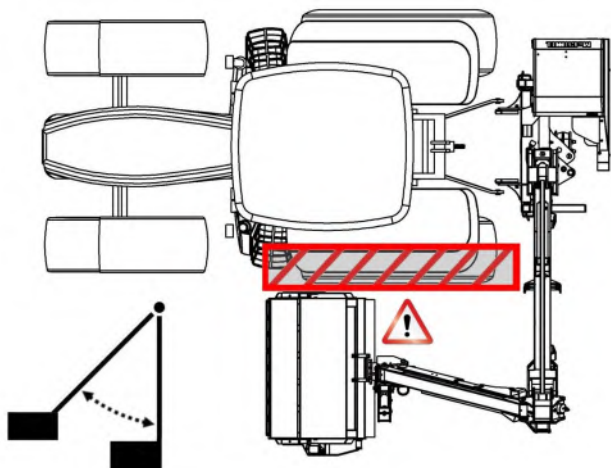



## NUSTATYMAS Į TRANSPORTAVIMO PADĖTĮ

- Išjunkite rotorius ir palaukite, kol rotorius visiškai nustos sukis.
- Įsitinkinkite, kad kintamo aukščio ir kintamo kampo funkcijos išjungtos.
- Valdikliais pasirinkite sukimo režimą.
- Naudodami sukimo funkciją nustatykite svirtis tiesiai už traktoriaus.

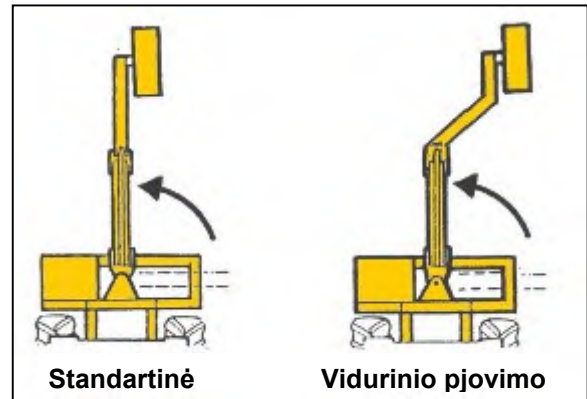

- Naudodami kėlimo ir siekio funkcijas nustatykite į padėtį, parodytą iliustracijoje šalia.

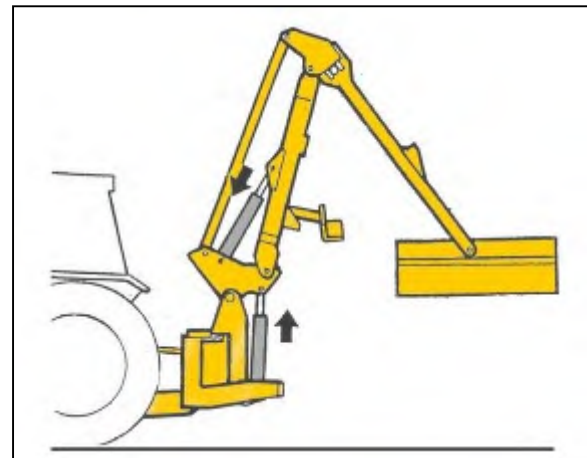

- Nustatykite transportavimo atramą į transportavimo padėtį.



Darbinė padėtis



Transportavimo

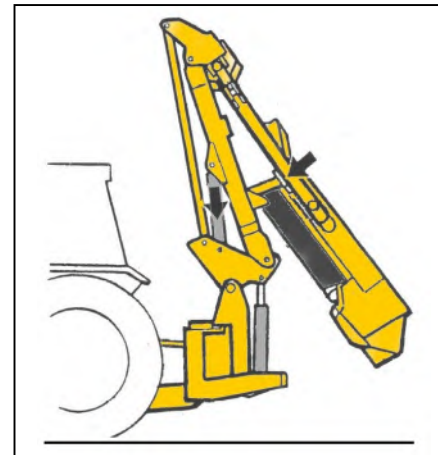

- Naudokite „įtraukimo“ funkciją, kol kaušo svirtis palies transportavimo atramą.
- Pasirinkite kėlimo funkciją ir kelkite svirtis, kol įtempimo jungtis bus 300 mm (12 colių) nuo traktoriaus kabinos.
- Naudodami kampo funkciją nustatykite pjovimo įtaisą į padėtį, kurioje jis bus kuo labiau kompaktiška.
- Uždarykite kėlimo šliaužiklio čiaupus.
- Užfiksuokite sukimą.
- Atjunkite PTO veleną.
- Įsitinkinkite, kad išjungtas valdymo bloko maitinimas.

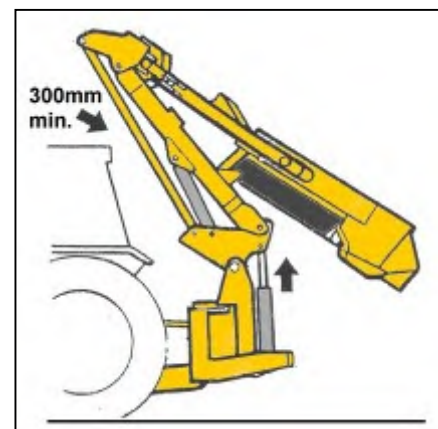

*Daugiau informacijos apie transportavimo padėtis žr. kitame puslapyje.*

## TRANSPORTAVIMO PADĖTIS – gale montuojami įrenginiai

Įrenginys transportuojamas vienoje linijoje galinėje traktoriaus dalyje, paliekant bent 300 mm (12 colių) tarpą tarp įtempimo jungties ir traktoriaus kabinos galinio skersinio.

### Transportavimo padėtis prijungus pjovimo įtaisą

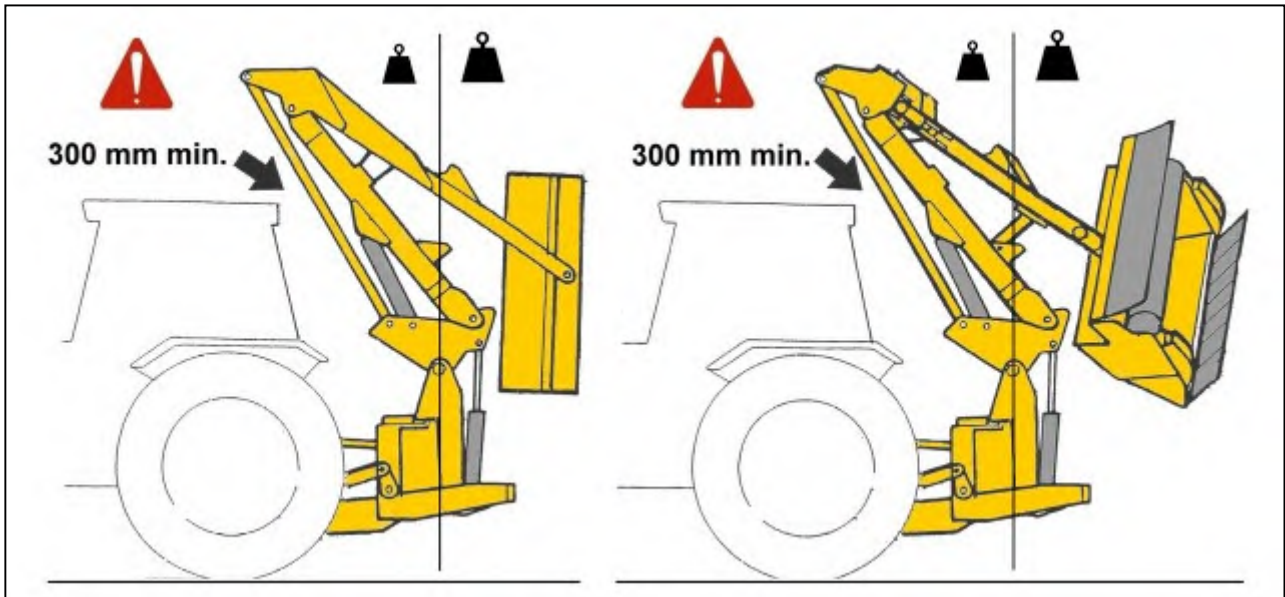

### Transportavimo padėtis nuėmus pjovimo įtaisą

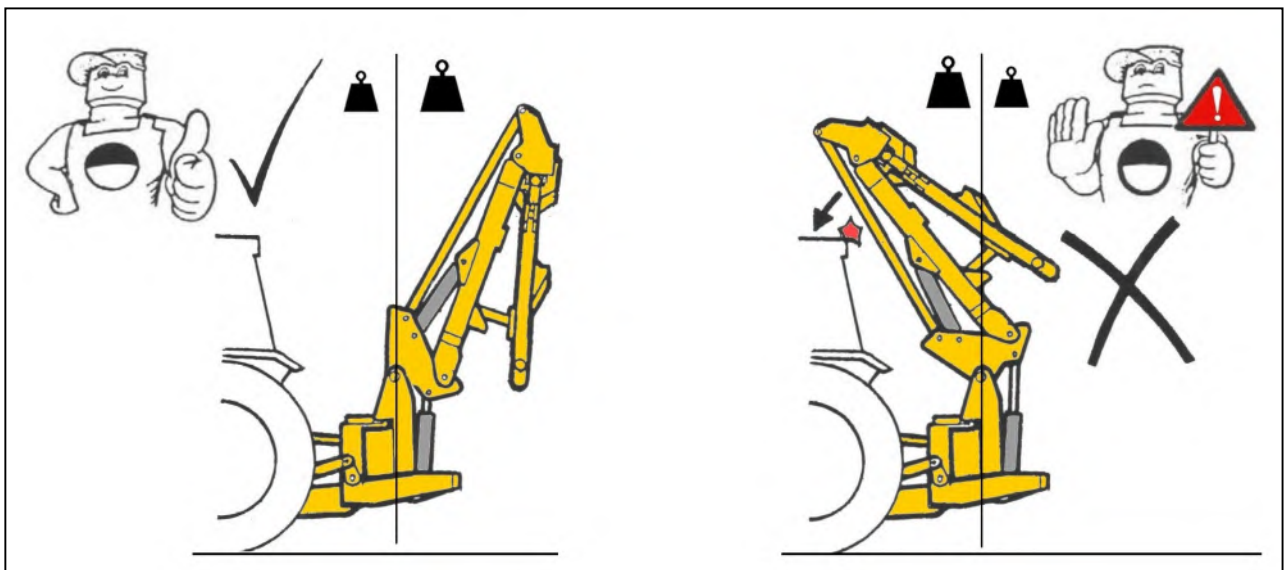

Jeigu transportuojama nuėmus pjovimo įtaisą, įrenginio svirtis reikia visiškai sulankstyti, o kėlimo šliaužiklį iki galo įtraukti, kad svirčių svoris būtų už vidurio linijos – jei kėlimo šliaužiklis būtų ištiestas, svirčių svoris atsidurtų prieš vidurio liniją, dėl to įrenginio pusiausvyra nebūtų centre ir įtempimo jungtis atsitrenktų į galinį traktoriaus kabinos skersinį.

**ĮSPĖJIMAS:** transportuodami valdikliais **BŪTINAI** pasirinkite **SUKIMO** režimą.

# TRANSPORTAVIMO FIKSATORIAI

## Sukimo užraktas



Sukimo užrakintas – gabenti ir laikyti



Sukimo atrakinta – dirbti tik

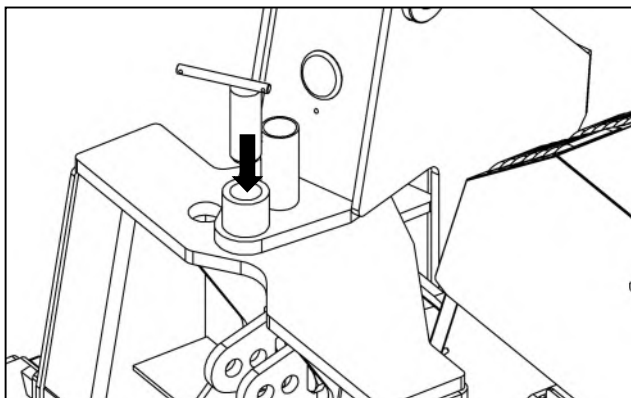

Sukimo užraktas - vidurinio pjovimo svirtimi

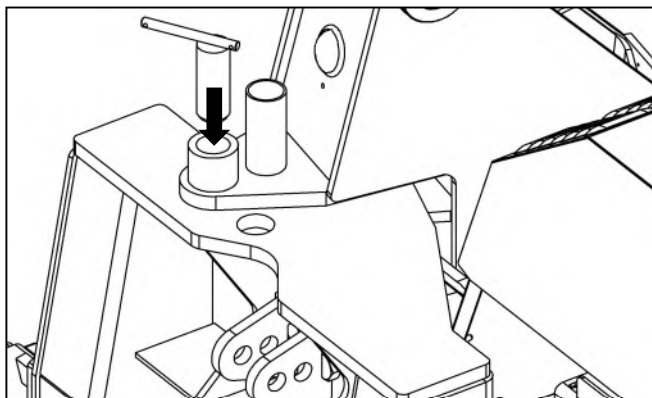

Sukimo užraktas – standartinė ir tele svirtimi

## Kėlimo stūmokliai užraktai

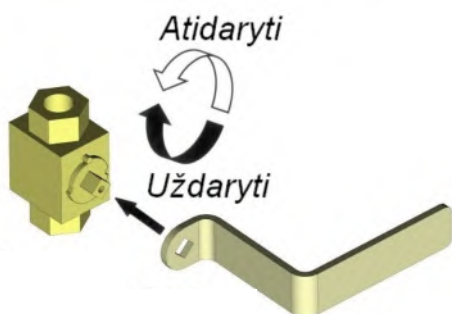

ATIDARYTA – tik darbui  
UŽDARYTA – visada transportavimui ir laikymui

Užrakinimo čiapas Nr. 1  
(stūmoklio riebokšlis)

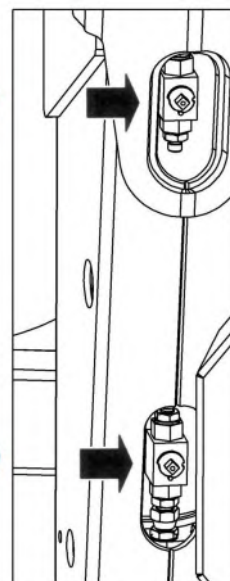

Užrakinimo čiapas Nr. 2  
(stūmoklio pagrindas)

## ĮRENGINIO TRANSPORTAVIMAS

Transportuojant PTO reikia atjungti, o valdymo bloko maitinimą išjungti.

Leistinas transportavimo greitis labai skiriasi, tai priklauso nuo grunto sąlygų.

Jokiomis aplinkybėmis nevažiuokite greičiu, dėl kurio įrenginys per daug šokinėja, nes tai lemia nereikalingą įtempį traktoriaus viršutinio prikabinimo įtaiso padėčiai ir padidina pavojų, kad įtempimo jungtis palies galinį traktoriaus kabinos skersinį.

### Transportavimo aukštis

Sunku tiksliai nurodyti transportavimo aukštį, nes jis skiriasi priklausomai nuo aplinkybių, t. y. traktoriaus dydžio, gabenimo aukščio ir svirties sulenkimo masto, leistino atsižvelgiant į konkrečią traktoriaus kabiną.

Daugeliu atvejų transportavimo aukštis siekia maždaug nuo 4,1 m iki 4,4 m, jei įrenginys sulankstytas tinkamai.

Rekomenduojama sumontavus įrenginį ant traktoriaus sulankstyti jį į transportavimo padėtį ir atlikti matavimus – taip sužinosite tikslų transportavimo aukštį.

**DĖMESIO:** visad atminkite savo įrenginio transportavimo aukštį ir būkite atsargūs, kai važiuojate šalia pastatų, tiltų ir kitų virš žemės esančių kliūčių.

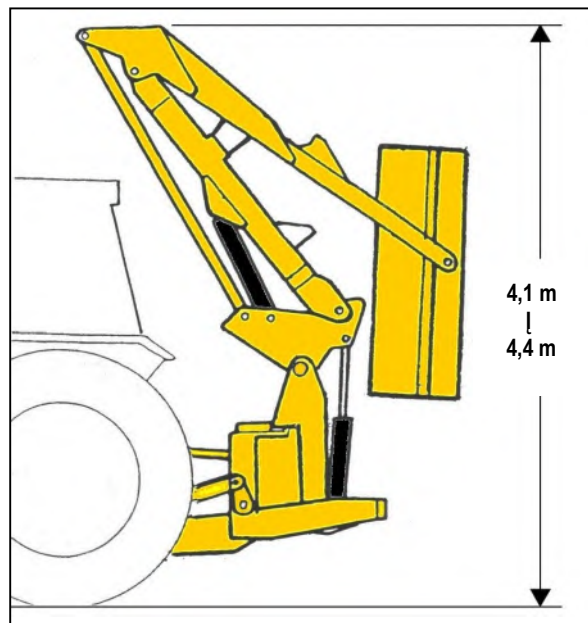

Apytikslis transportavimo aukštis

### Transportavimo greitis

Leistinas transportavimo greitis labai skiriasi, tai priklauso nuo grunto sąlygų. Jokiomis aplinkybėmis nevažiuokite greičiu, dėl kurio įrenginys per daug šokinėja, nes tai lemia nereikalingą įtempį traktoriaus viršutinio prikabinimo įtaiso padėčiai ir padidina pavojų, kad įtempimo jungtis palies galinį traktoriaus kabinos skersinį.

**ĮSPĖJIMAS:** transportuojant įrenginį, PTO reikia atjungti, o valdiklių maitinimą išjungti.

## ⚠ DĖMESIO

Staklių įrengti kelių hole tipo stabilizatoriai labai svarbu, kad stabilizatoriaus pozicija kaištis būtų ištrintas, nes mašina transportavimo ir tik įrengė už darbą; nesilaikymas tai gali sukelti smarkiai pažeisti aparatą ir / arba traktoriaus komponentų.

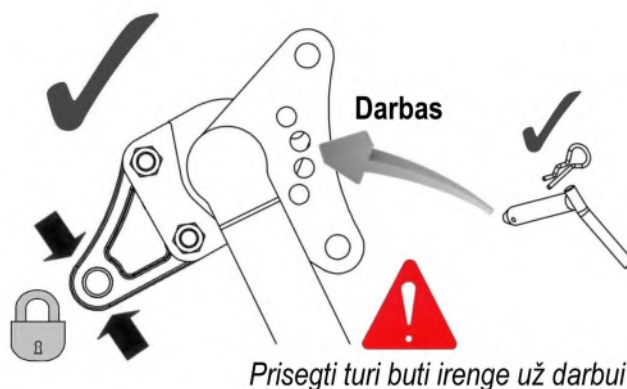
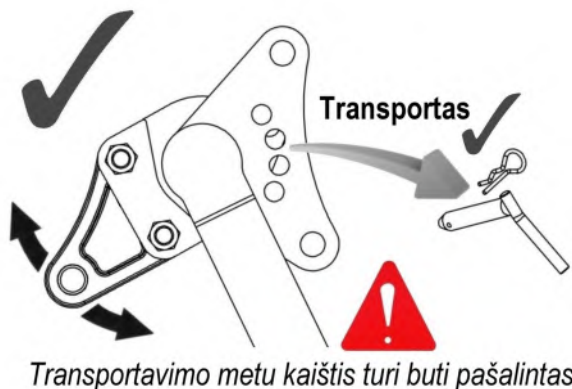

## PERĖJIMAS IŠ TRANSPORTAVIMO PADĖTIES Į DARBINĘ PADĖTĮ

Gražindami įrenginį į darbinę padėtį iš esmės turite atvirkštine tvarka atlikti veiksmus, nurodytus pirmiau aprašytoje perėjimo iš darbinės į transportavimo padėtį procedūroje.

**PASTABA: niekada nepamirškite atjungti sukimo ir kėlimo fiksavimo įtaisų prieš bandydami nustatyti įrenginį iš transportavimo padėties.**

### **Pavaros įjungimas**

Prieš įjungdami PTO veleną įsitikinkite, kad rotoriaus valdymo svirtis / jungiklis yra išjungimo padėtyje. Prieš atlikdami veiksmus porankio svirtimis palaukite maždaug minutę, kad alyva galėtų cirkuliuoti. Nustatykite pjovimo įtaisą į saugią padėtį, padidinkite variklio apsukas iki greitos tuščiosios eigos ir pastumkite rotoriaus valdymo svirtį / jungiklį į įjungimo padėtį – pasibaigus pradiniam greitėjimui, rotorius veiks tolygiu greičiu.

## KABINOS APSAUGOS SISTEMA

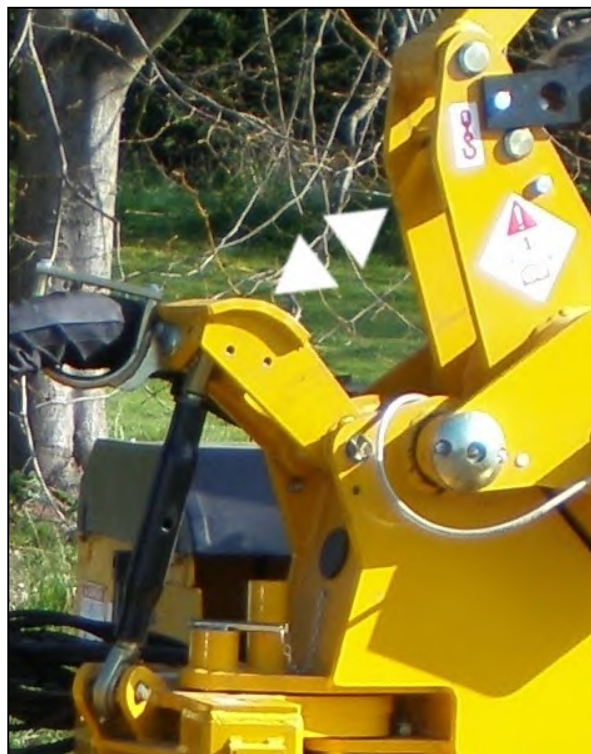

▲ Užtikrinti rokeris nėra sąlyčio su apsaugos stotelė prieš pasukimo mašiną.

Į transportavimo padėtį rokeris turi būti kabinos apsaugos Stotelė 5mm minimumo - JI TURI NEGALI LIESTIS



## KABINOS APSAUGOS SISTEMA

Kabinos apsaugos sistema saugo traktoriaus kabinos galinę skersę nuo galimų pažeidimų, kurie gali atsirasti po sąlyčio su svirtimis transportavimo metu arba kai svirtys yra judinamos iš karto už traktoriaus.

Sistemą sudaro „atramos stabdiklio“ laikiklis, pritvirtintas prie mašinos švaistiklio bei reguliuojamo paramščio, ir lizdo, kuris pritvirtinamas varžtais prie pagrindinio mašinos rėmo.

Pradinio montavimo metu paramstis turi būti sureguliuotas, kad būtų nustatytas teisingas konkretaus naudojimo sustabdymo aukštis – vieną kartą nustačius papildomai reguliuoti nereikės, nebent mašina bus nuimta ir panaudota su kitu traktoriumi.

**Transportavimo padėtyje švaistiklis nuo kabinos apsaugos turi būti ne mažesniu kaip 5 mm atstumu – NESILIESTI.**

Įspėjimo apie prošvaisą lipdukas ►



### ⚠ DĖMESIO

Naudojant pasukimo funkciją, pasirūpinkite, kad švaistiklis visada turėtų pakankamą tarpą iki paramščio.

Nustačius mašiną į transportavimo padėtį, reikėtų panaudoti pasukimo funkciją, užtikrinant, kad švaistiklio stabdiklis neprisiliestų prie paramščio, kol ramstis nėra nustatomas į transportavimo padėtį ir galima įstatyti pasukimo fiksavimo kaištį. Tada svirtis galima iki galo „įkišti“, kol kaušo svirtis atsiremia ant transportavimo pasparos ant pagrindinės svirties ir atliekami galutiniai „pakėlimo“ veiksmai.

Vykdydami „pakėlimą“, uždėkite atramą ant švaistiklio į tokią padėtį, kur jis beveik liestųsi su paramščiu, tačiau neprisiliestų – **tarpas turi būti ne mažesnis kaip 5 mm.**

Tokiu pačiu būdu, keisdami padėtį iš transportavimo padėties, iš pradžių vykdykite „nuleidimo“ funkciją ir tik po to pasukimo, užtikrindami, kad švaistiklio atrama ir paramstis būtų atokiai vienas nuo kito.

### ⚠ DĖMESIO

Prieš sukdami svirtis pasirūpinkite, kad švaistiklio atrama būtų patraukta atokiai nuo reguliuojamo paramščio.

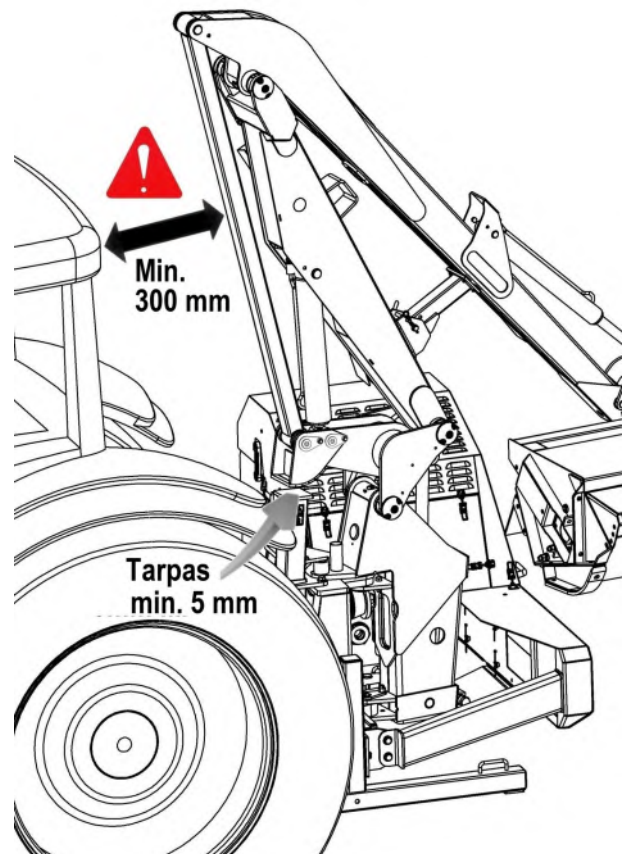
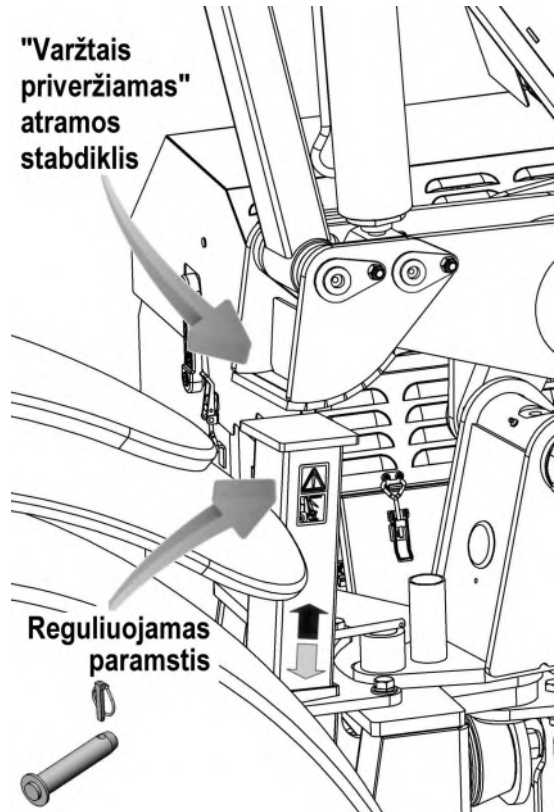

## „EASY DRIVE“ SYSTEMA (EDS)

„Easy Drive“ sistema (EDS) – tai papildomas priedas, siūlomas didesniems proporciniais įrenginiams su skaitmeniniais valdikliais – sumontavus jis suteikia „laisvų rankų“ pastovaus greičio veikimą su automatinio pjovimo įtaiso ir kintamo aukščio nustatymu esant didesniai darbiniam greičiui ir taip padidina saugą bei našumą.

Šią sistemą sudaro jutikliai, kurie matuoja sukamąjį svirties kaiščio judėjimą ir slėgio pokyčius kėlimo šliaužiklio kontūre; šie duomenys apdorojami ir siunčiami į hidraulinę sistemą, kuri tuomet reguliuoja optimalų kėlimo šliaužiklio slėgį, kad svirtis ir pjovimo įtaisas galėtų keisti savo padėtį virš kintančio žemės kontūro. Duomenys gaunami ir apdorojami kas 30 milisekundžių, todėl kėlimo šliaužiklio slėgis nuolat ir greitai perskaiciuojamas ir reguliuojamas.

Bet koks vairasvirtės judinimas kėlimo plokštumoje išjungia EDS, o paleidus vairasvirtę sistemą automatiškai grįžta į EDS režimą – *ši funkcija ypač naudinga prireikus įrenginiu apvažiuoti kliūtis.*

EDS sistemoje galimi 3 naudotojo nustatymai, skirti įvairioms darbo sąlygoms; jie vadinami minkšto, vidutinio ir kieto darbo nustatymais. Jei jūsų įrenginyje yra EDS, daugiau informacijos apie jos naudojimą žr. specialiame valdymo skyriuje.

## KINTAMO KAMPO RINKINYS (standartinė funkcija)

Įrenginiuose kintamo kampo sistema montuojama kaip standartinė įranga – suaktyvinus šią funkciją, ji sujungia kampo šliaužiklio pagrindinį ir riebokšlio kontūrus, kad alyva galėtų netrukdomai tekėti abiem kryptimis, o pjovimo įtaisas galėtų automatiškai keisti savo kampą prisitaikydamas prie žemės kontūro.

Daugiau informacijos apie naudojimą žr. specialiame valdymo skyriuje.

**PASTABA:** įrenginiuose su proporciniais valdikliais bet koks kintamo kampo disko veikimas panaikina ir atšaukia automatinę kintamo kampo funkciją; paleidus diską, vėl įjungiamas automatinis kintamo kampo nustatymas.

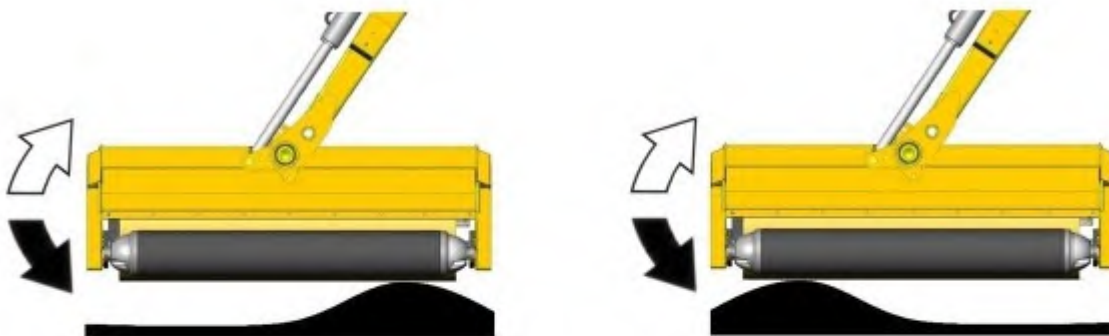

**Kintamo kampo funkcija išjungta**

**– norėdamas reguliuoti pjovimo įtaiso kampą, operatorius turi atlikti veiksmus**

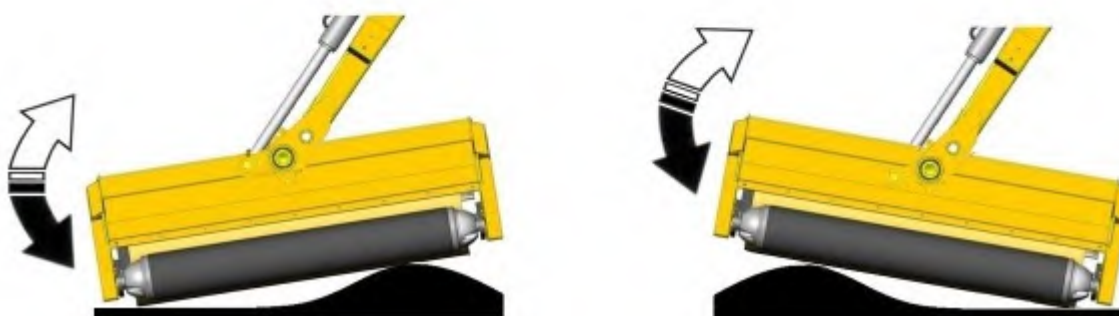

**Kintamo kampo funkcija išjungta**

**– pjovimo įtaisas automatiškai reguliuoja savo kampą prisitaikydamas prie žemės**



## KINTAMO AUKŠČIO FUNKCIJA (papildomas priedas žemės darbams)

Dirbant nepasirinkus kintamo aukščio funkcijos, operatoriui reikia žymiai daugiau koncentracijos ir pastangų, kad galėtų greitai reaguoti į žemės kontūrus ir pakeisti aukštį, todėl dažnai augalai paliekami per ilgi, jei pjovimo įtaisas nustatytas per aukštai, arba žemė „nuskutama“, jei pjaunama per žemai – *pastaruoju atveju gali padidėti pjautuvo dėvėjimasis, jis gali būti sugadintas ar net prarastas.*

Kintamo aukščio funkcija – tai papildomas priedas, skirtas naudoti atliekant žolės pjovimo darbus. Suaktyvinus šią funkciją, slėginis akumuliatorius (-iai) veikia kartu su vožtuvu ir kėlimo šliaužikliu, kad perimtų dalį pjovimo įtaiso svorio nuo pjautuvo velenėlio ir pjovimo įtaisas galėtų automatiškai sekti natūralius žemės kontūrus; taip pasiekiamas vienodesnis pjovimo rezultatas, o operatoriui nereikia nuolat reguliuoti. Modeliuose su EDS ši funkcija turi 3 naudotojo nustatymus, skirtus įvairioms darbo sąlygoms; jie vadinami minkšto, vidutinio ir kieto darbo nustatymais. *Daugiau informacijos apie reikiamo nustatymo pasirinkimą žr. atitinkamame valdymo skyriuje.*

Kintamo aukščio funkcija naudojama taip: išjungę kintamo aukščio funkciją, nustatykite pjovimo įtaisą maždaug 1 m atstumu nuo žemės, tada vėl įjunkite kintamo aukščio funkciją, kad būtų įkraunamas akumuliatorius (-iai) – *šiuo metu svirtys gali nukristi, tai priklauso nuo išsaugoto slėgio kiekio.* Nuleiskite pjovimo įtaisą į darbinę padėtį, paleiskite kėlimo valdiklį ir pradėkite darbą.

**PASTABA:** *išskyrus EDS modelius, kėlimo funkciją kartais prireiks naudoti dirbant nuokalnėse arba įkalnėse bei didinant ir mažinant siekį, kad būtų papildytas alyvos lygis akumuliatoriuje (-iuose) ir būtų išsaugotas optimalus kintamumas.*

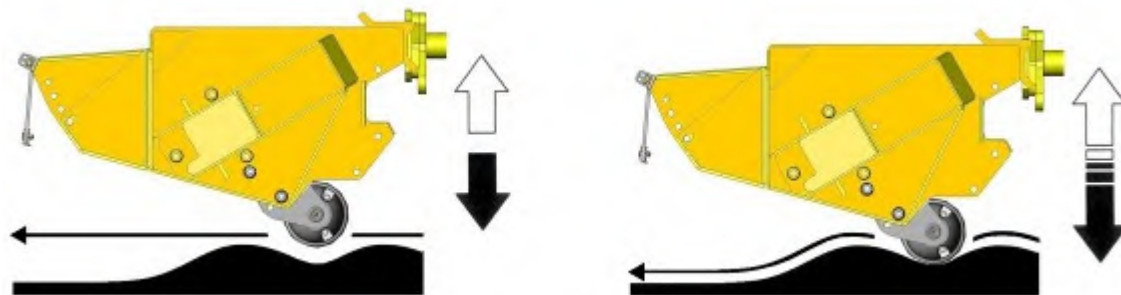

**Su kintamu aukščiu**  
**- Nuolat reikia operatoriaus pastangų.**

**Be kintamo aukščio**  
**- Prie žemės kontūro prisitaikoma**

Jei kintamo aukščio funkcija sumontuota gamykloje, ji kontroliuojama prie įrenginio pridėtais valdymo bloko valdikliais (*daugiau informacijos žr. valdiklių skyriuje*); bet įvairiuose modeliuose ją galima naudoti ir kaip atskirai įsigijamą funkciją – tokiu atveju valdymas atliekamas naudojantis pagalbinio valdiklio trosinio valdymo įrenginiuose arba naudojantis pagalbinio trijų padėčių jungikliu elektrinio valdymo įrenginių valdymo bloke – *tai leidžia rinktis naudoti tik kintamą aukštį arba kintamą aukštį ir kintamą kampą kartu, jei sumontuotos abi funkcijos.* Kintamo aukščio valdiklio naudojimas tokiuose modeliuose aprašytas pagrindinių valdiklių skyriuje.

### **Maitinimo prijungimas trosiniuose įrenginiuose**

Trosais valdomuose įrenginiuose pateiktą jungiklį reikia montuoti patogioje vietoje kabinoje. Maitinimo kabelį iš diskinio vožtuvo solenoido reikia prijungti prie traktoriaus degimo sistemos – rudas laidas yra neigiamas, o mėlynas neigiamas.

### **Maitinimo prijungimas elektriniuose įrenginiuose**

Elektra valdomuose įrenginiuose maitinimas tiekiamas blokui per šias jungtis: Įrenginiuose su 14 bazinių prietaisų naudojama 10 jungtis ir bendroji 11 jungtis. Įrenginiuose su 19 bazinių prietaisų naudojama 15 jungtis ir bendroji 16 jungtis. Proporciniuose įrenginiuose be EDS naudojamos jungtys LF ir C.

## TELE VFR ORO IŠPŪTIMO PROCEDŪRA

Norint, kad Tele VFR mašinų VFR svirčių veikimas būtų tinkamas, vidiniai ir išoriniai VFR stūmokliai turi būti sinchronizuoti, tokiu būdu užtikrinant, kad išorinė VFR svirties dalis ir pagrindinė svirtis būtų lygiagrečios viena kitai visose darbinėse padėtyse.

Siekiant išlaikyti VFR stūmoklių sinchronizaciją, kartais gali reikėti išpūsti orą iš hidraulinės sistemos; to procedūra aprašyta toliau.

### Mašinoms be „prapūtimo“ čiaupų - Pastatytas 09/19 ►

Valdykite VFR funkciją, kad padėtumėte ją „visiškai užpakalinėje“ padėtyje, tęskite VFR funkciją šioje padėtyje, kol teisingai bus sinchronizuoti cilindrai.

### Mašinoms su „prapūtimo“ čiaupais - Pastatytas ►08/19

Ankstyvosiose mašinose, šiam uždaviniui yra skirti du stūmoklių čiaupai, esantys ant svirties, esančios šalia vidinės VFR svirties, viršaus.

Stūmoklių sinchronizavimą reikėtų atlikti pastačius mašiną ant tvirto lygaus pagrindo. Toliau pateikiamos iliustracijos parodo atitinkamų komponentų vietas tiek kairinėse, tiek dešinėse mašinose, o prapūtimo procedūra yra parodyta kituose puslapiuose.

### VFR stūmoklių ir čiaupų vieta (Tik mašinos ►08/19)

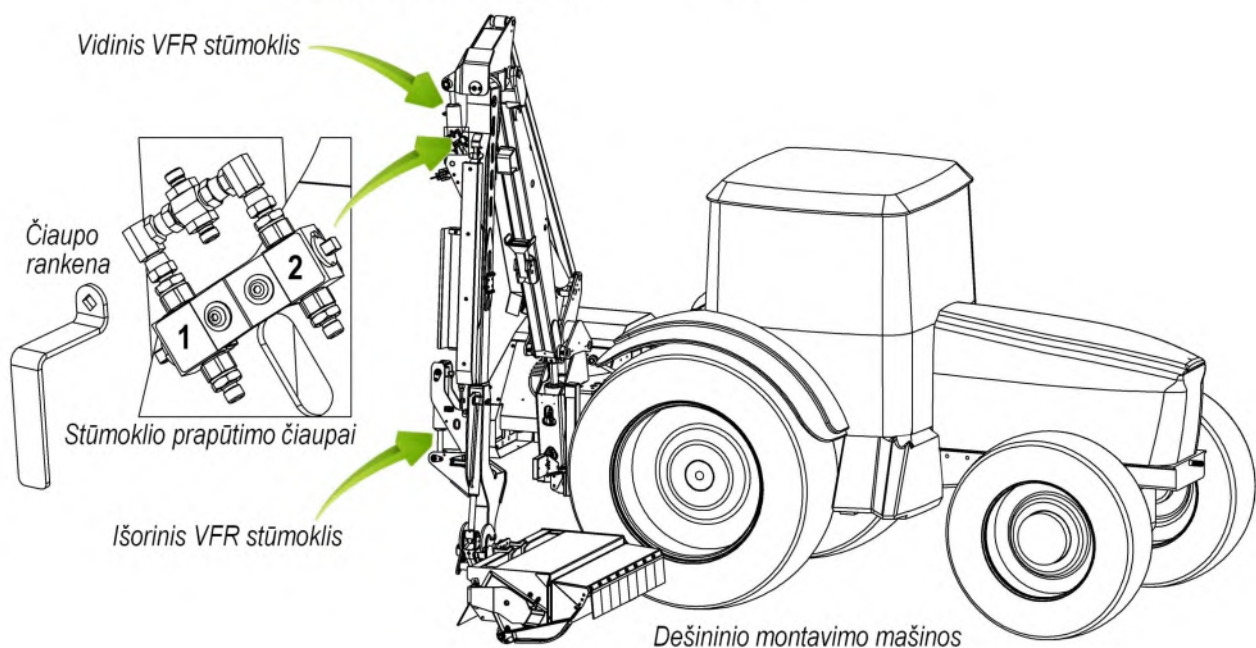
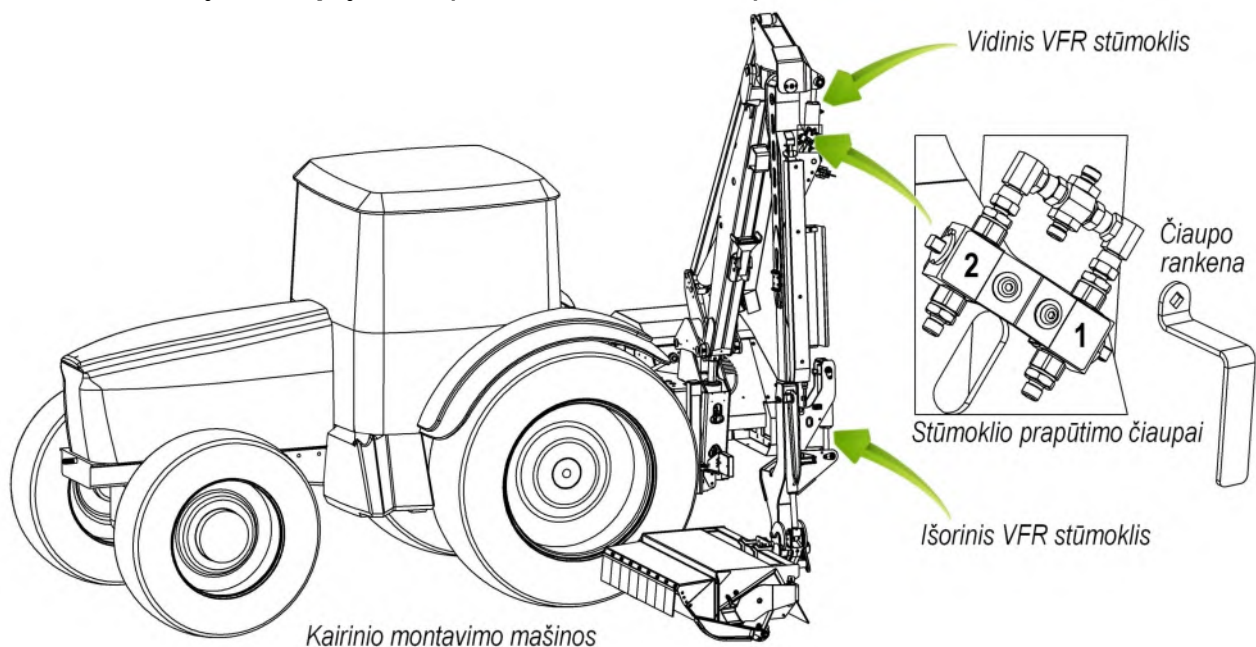



Uždarykite VFR stūmoklio čiaupą Nr. 1

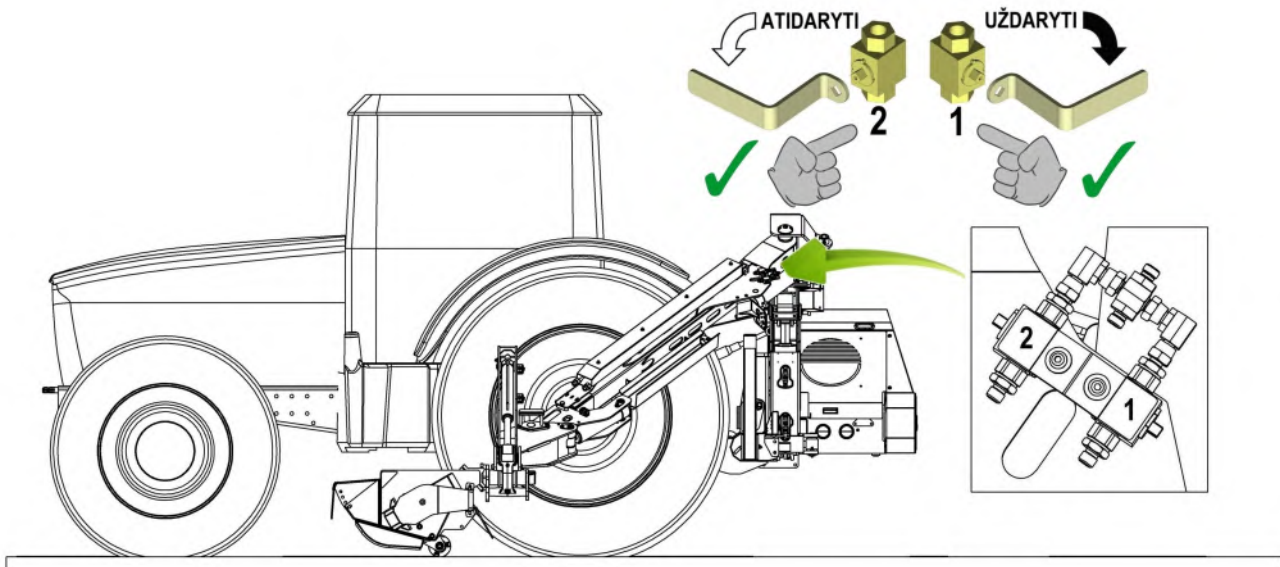

Naudodamiesi VFR funkcija, perstumkite svirtį iki galo į atbulinę padėtį. Smulkinimo galvą padėkite ant pagrindo, užtikrindami, kad vidinis VFR stūmoklis būtų visiškai uždarytoje padėtyje, o išorinis VFR stūmoklis būtų visiškai atidarytoje padėtyje.

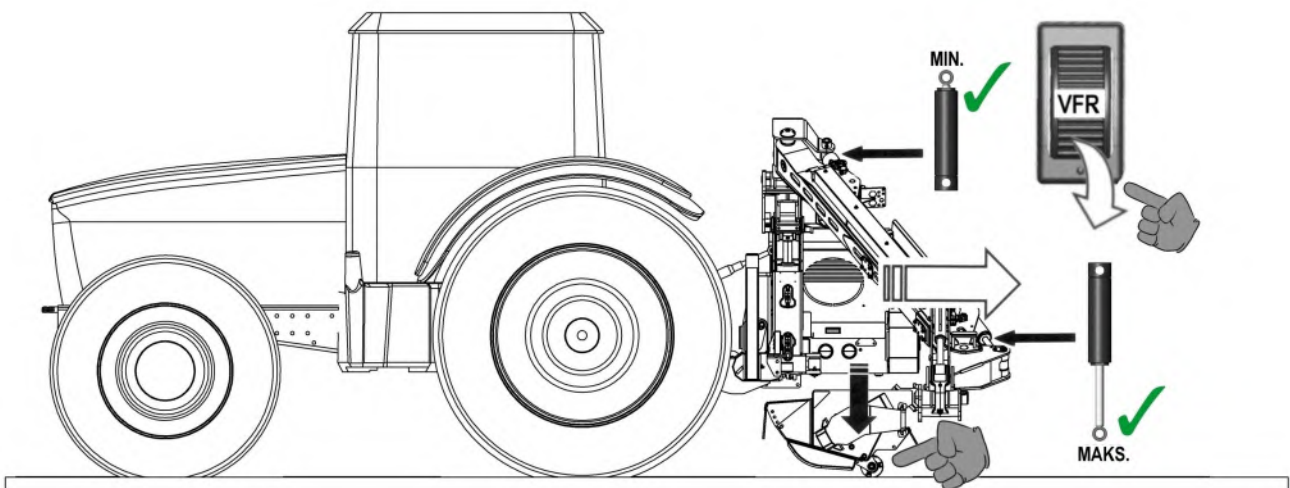

Įjunkite atbulinį VFR veikimą 5 minutes, kad iš sistemos būtų išpūstas oras.

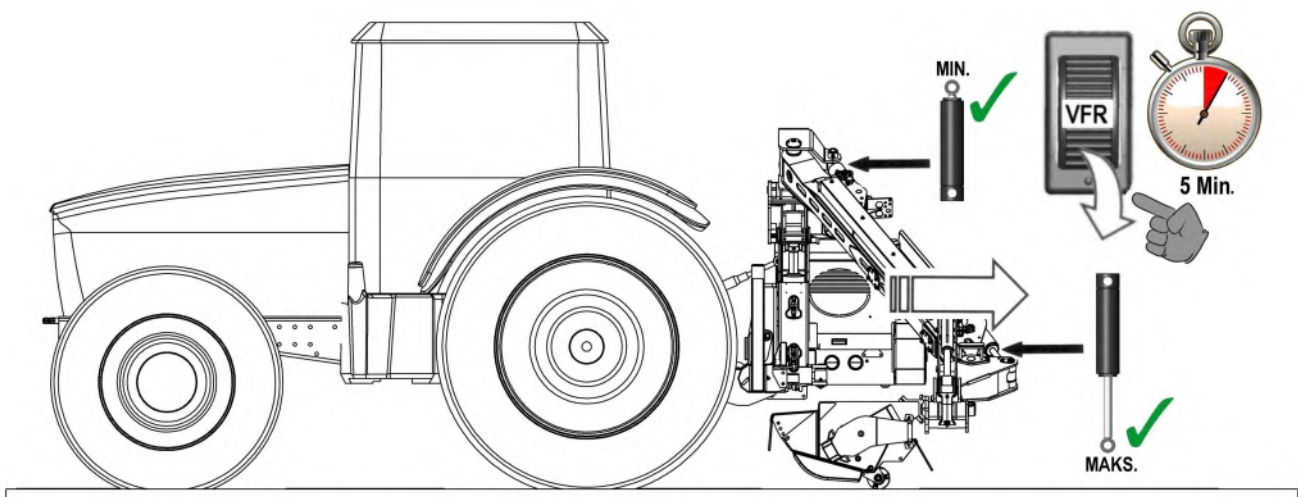

Uždarykite VFR stūmoklio čiauptą Nr. 2

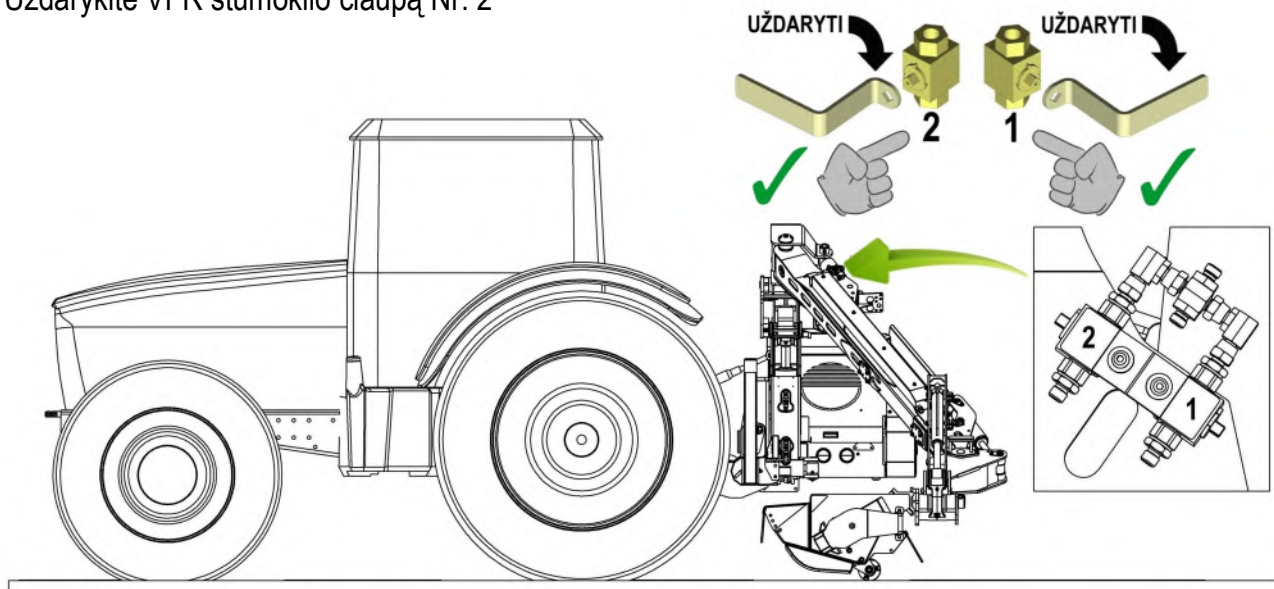

Išmėginkite VFR funkciją, kad nustatytumėte, ar stūmokliai yra sinchronizuoti ir ar išorinė VFR svirties dalis bei pagrindinė svirtis veikia lygiagrečiai viena kita visose darbinėse padėtyse.

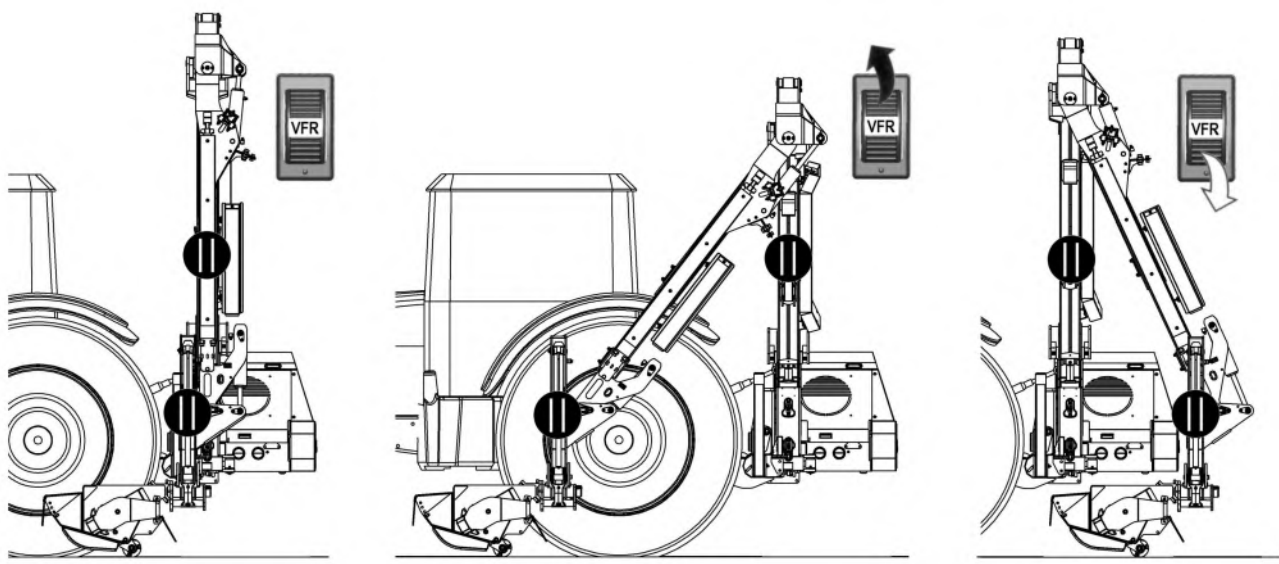

### Hidraulinė schema

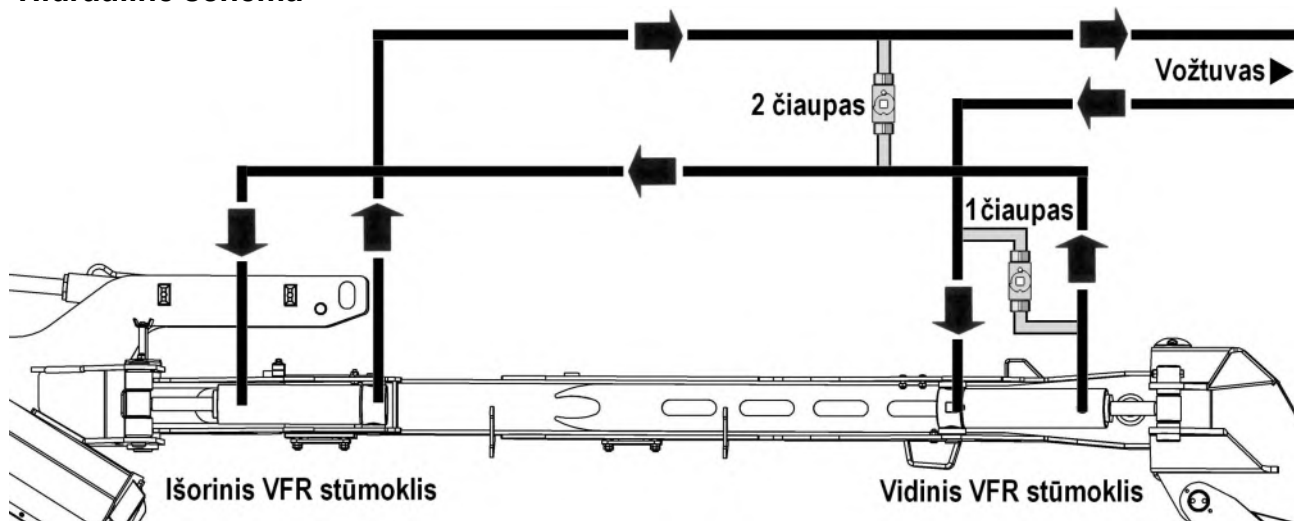

## DARBINIS GREITIS

**PTO POSUKIU & GREITIS (MAKS)**

Gear Modeliai [Mašinos ► 11/16]	Gear Modeliai [Mašinos 11/16 ►]	Piston Modeliai
500 - 540 RPM ✓	700 - 760 RPM ✓	800 - 830 RPM ✓
540+ RPM ✗	760+ RPM ✗	830+ RPM ✗

**Skaičiuokite decal mašina už konkrečius duomenis apie PTO kryptis ir didžiausias greitis**

**ĮSPĖJIMAS:** viršijus maksimalų PTO greitį, kyla pavojus sugadinti įrenginį.

### Pavaros įjungimas

- Prieš įjungdami PTO įsitikinkite, kad rotorius valdymo svirtis / jungiklis yra išjungimo padėtyje.
- Prieš atlikdami veiksmus porankio valdikliais palaukite minutę ar pan., kad alyva galėtų cirkuliuoti.
- Nustatykite pjovimo įtaisą į saugią darbinę padėtį, vos atitraukę nuo medžiagos, kuri bus pjaunama.
- Padidinkite variklio apsukas iki greitos tuščiosios eigos ir įjunkite rotorį – *pasibaigus pradiniam greitėjimui, rotorius veiks tolygiu greičiu.*
- Atsargiai nuleiskite pjovimo įtaisą į darbo zoną ir pradėkite darbą.

### Traktoriaus važiavimo greitis

Traktoriaus važiavimo greitį reikia pasirinkti pagal pjaunamą medžiagą. Važiavimo greitis turi būti toks, kad pjovimo įtaisui užtektų laiko veiksmingai ir tvarkingai nupjauti augaliją.

Jei važiavimo greitis per didelis, tą rodo dažnas pertraukimo sistemos įsijungimas, traktoriaus variklio apsukų sumažėjimas ir netvarkingi pjovimo rezultatai, kai lieka nenupjautų kuokštų ir nepakankamai susmulkintų nuopjovų.

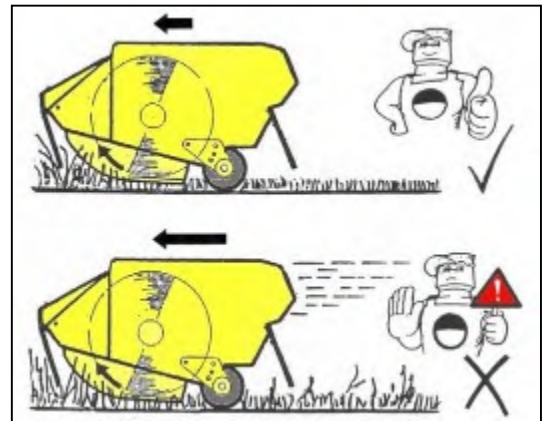

### Naujo įrenginio „pravažinėjimas“

Pirmąsias darbo nauju įrenginiu dienas rekomenduojama riboti traktoriaus važiavimo greitį iki 3 km/val. (2 mph). Tai leis įrenginio komponentams „susiderinti“, o operatorius galės susipažinti su valdikliais ir jų veikimu darbinėmis sąlygomis dirbdamas palyginti mažu greičiu. Jei įmanoma, pirmą dieną rinkitės lengvus–vidutinio sunkumo pjovimo darbus ir kartais padidinkite apkrovą – *šiuo laikotarpiu tikrinkite veržlių ir varžtų priveržimą kas valandą; prireikus priveržkite juos.*

### Naudojimas pirmą dieną ►

– kas valandą tikrinkite veržlių ir varžtų priveržimą

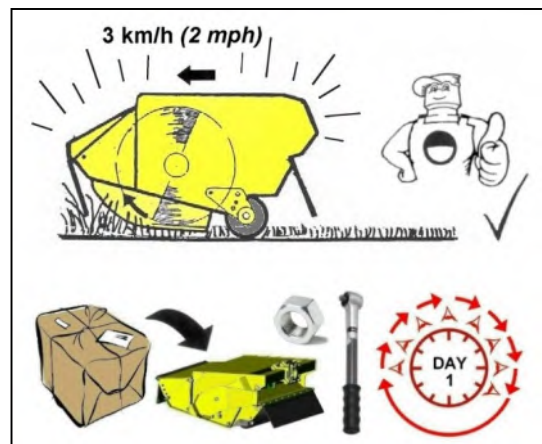

## ORINĖS ELEKTROS TIEKIMO LINIJOS

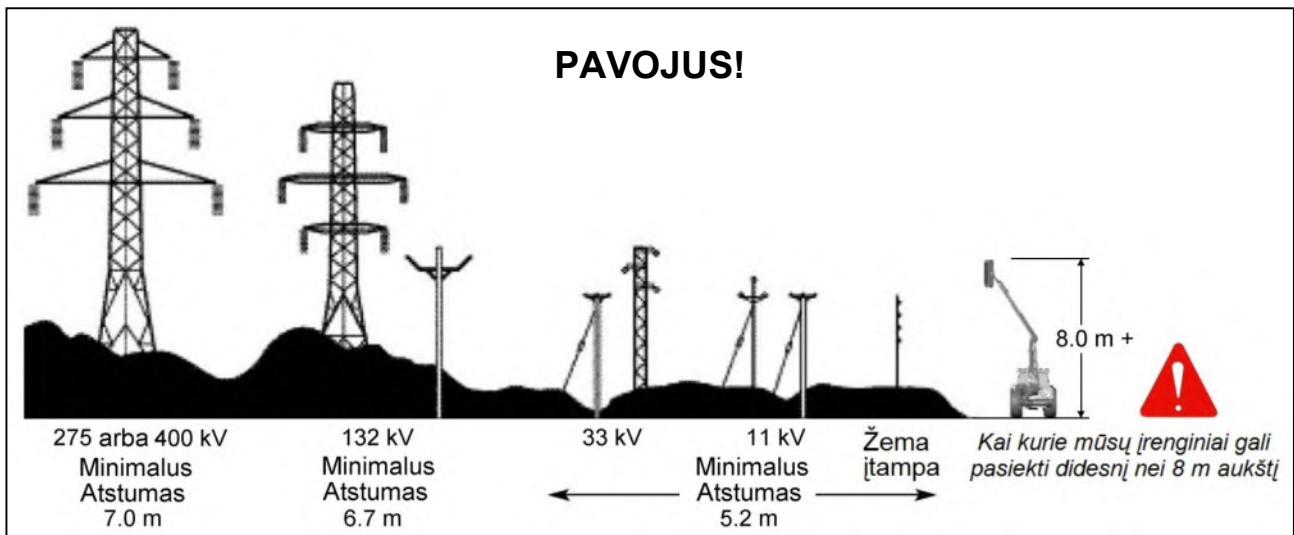

Negalima nuvertinti pavojų, kylančių dirbant šalia orinių elektros tiekimo linijų. Kai kurie mūsų įrenginiai gali pasiekti didesnį nei 8 metrų (26 pėdų) aukštį, taigi jie gali net 3 metrais (9 pėdomis 9 coliais) viršyti mažiausią leidžiamą 5,2 metro aukštį nuo žemės, nustatytą 11 000 ir 33 000 voltų elektros linijoms. Atminkite, kad elektros smūgis gali įvykti net ir faktiškai nepalietus maitinimo linijos, nes įrenginiui priartėjus gali įvykti elektros „perdavimas“.

Prieš pradėdami darbus šalia orinių elektros tiekimo linijų, reikia atlikti šiuos pasiruošimus:

**Sužinokite** savo įrenginio maksimalų aukštį ir maksimalų vertikalų siekį.

**Sužinokite** darbo vietoje esančių elektros tiekimo linijų darbinę įtampą – kreipkitės į vietinę elektros įmonę ir (arba) nacionalinį energetikos tinklą, jų darbuotojai galės nurodyti darbinę įtampą ir saugų minimalų darbo atstumą.

**Būtinai** laikykitės rekomenduojamo minimalaus saugaus atstumo ir dirbdami niekada nepraraskite budrumo.

**Jeį abejojate**, nedirbkite tokioje vietoje – niekada nerizikuokite savo arba kitų asmenų saugumu.

### **Veiksmai įvykus su elektra susijusiems nelaimingiems atsitikimams**

Niekada nelieskite orinės elektros tiekimo linijos – net jei ją nuleido įrenginiai arba ji nukrito. Niekada nesilaikykite prielaidos, kad elektra neteka laidais.

Įrenginiu palietus orinę elektros tiekimo liniją, elektros smūgis galimas, jei bus palietas įrenginys ir žemė. Likite įrenginyje ir nuleiskite liniją liečiančias dalis arba nuvažiuokite įrenginiu nuo linijų, jei galite.

Jeį reikia pasikviesti pagalbos arba kilus gaisrui, šokite kuo toliau nuo įrenginio neliesdami jokių laidų arba įrenginio – likite stati ir pasitraukite.

Kreipkitės į elektros įmonę, kad atjungtų energijos tiekimą. Net jei atrodo, kad elektra neteka linijoje, nelieskite jos – automatiniai komutavimo prietaisai gali vėl įjungti energijos tiekimą.

Daugiau informacijos ir brošiūrų šia ir kitomis saugos žemės ūkyje temomis galite gauti apsilankę „Sveikatos ir saugos įstaigos“ interneto svetainėje šiuo adresu: [www.hse.gov.uk/pubns/agindex.htm](http://www.hse.gov.uk/pubns/agindex.htm)

## PAVOJAI

### Pavojingi nuolydžiai

Jei dirbant pjovimo įtaisas pakeltas, o svirtys iki galo ištiestos, pagrindinė svirtis gali prarasti pusiausvyrą ir atsverti kėlimo šliaužiklį. Ribotuvas, esantis kėlimo šliaužiklio riebokšlio kontūre, tokioje situacijoje apsaugo nuo staigių neprognozuojamų judesių – *saugumo sumetimais šio ribotuvo negalima išimti.*

**PAVOJUS!**



**NIEKADA NEIŠIMKITE RIBOTUVO IŠ KĖLIMO ŠLIAUŽIKLIO RIEBOKŠLIO KONTŪRO.**

Nedirbkite įrenginiu ant stačių šlaitų, kai svirtys nustatytos taip, kad traktorius gali prarasti pusiausvyrą.

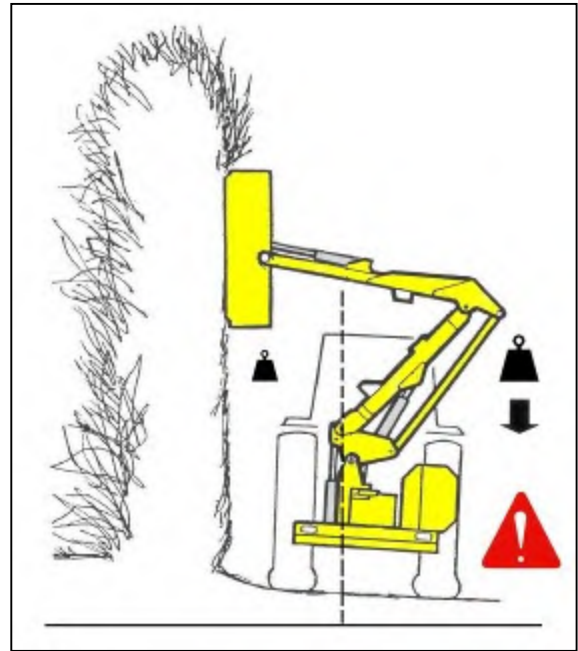

**PAVOJUS!**



**NIEKADA NEPJAUKITE NEMATOMOS GYVATVORĖS PUSĖS**

– tokioje situacijoje neįmanoma matyti galimų pavojingų kliūčių, o dėl pjovimo įtaiso padėties atliekos bus metamos pro gyvatvorę traktoriaus ir operatoriaus link.

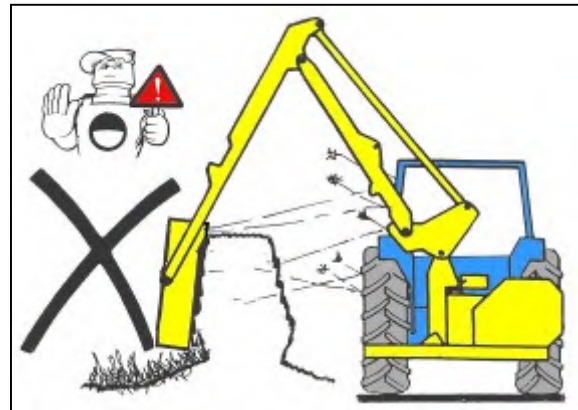

**PAVOJUS!**



**NIEKADA NEDIRBKITE ĮRENGINIU NUĖMĘ PJOVIMO ĮTAISO RITINĮ**

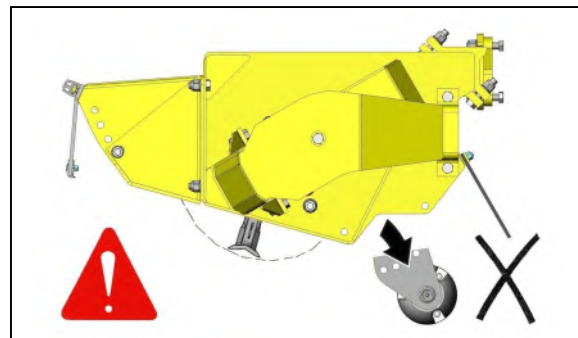

**PAVOJUS!**



**PJAUNANT ŽOLĘ, ROTORIUS VISADA TURI PJAUTI ĮKALNĖS KRYPTIMI, TURI BŪTI UŽDĖTAS PRIEKINIS GAUBTAS, O RITINYS TURI BŪTI NUSTATYTAS ŽEMIAU NEI PJAUTUVŲ PJOVIMO AUKŠTIS**

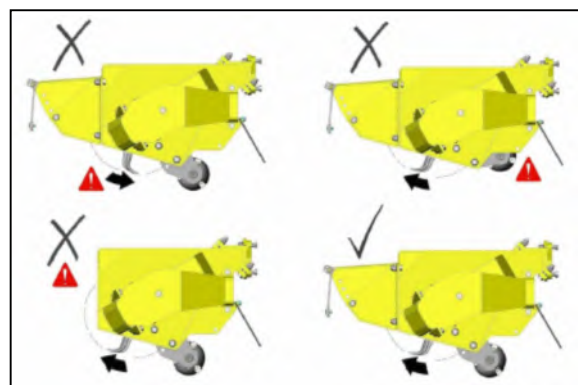



## GYVATVORIŲ PJOVIMO PROCEDŪRA

- Iš pradžių pjaukite apačią ir šoną lauko pusėje. Tokiu būdu maksimalus gyvatvorės storis lieka kelio pusėje ir tai apsaugo nuo pavojaus, kad atliekos bus metamos per gyvatvorę ant pravažiuojančių transporto priemonių.

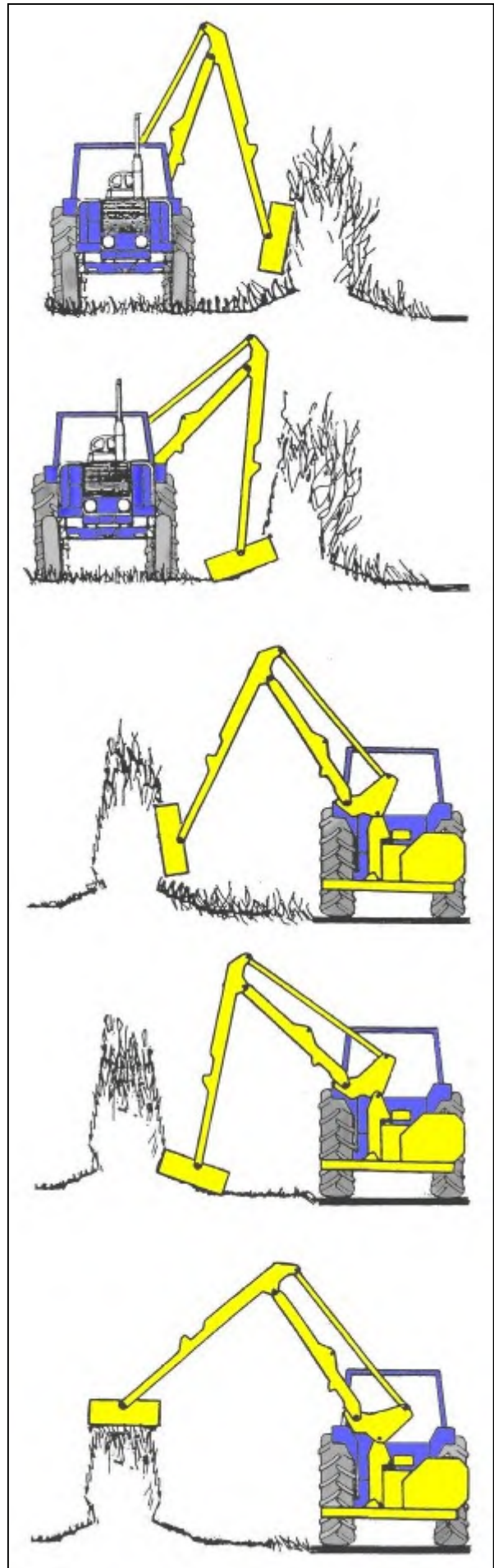

- Pjaukite šoną ir apačią kelio pusėje.

- Nupjaukite gyvatvorės viršų iki reikiamo aukščio.

**SVARBUS**

Nauja mašinos ir kardanini velenas turi būti tepami prieš pirmą naudojimą.

Tepimo Taškai



Tepti kasdien

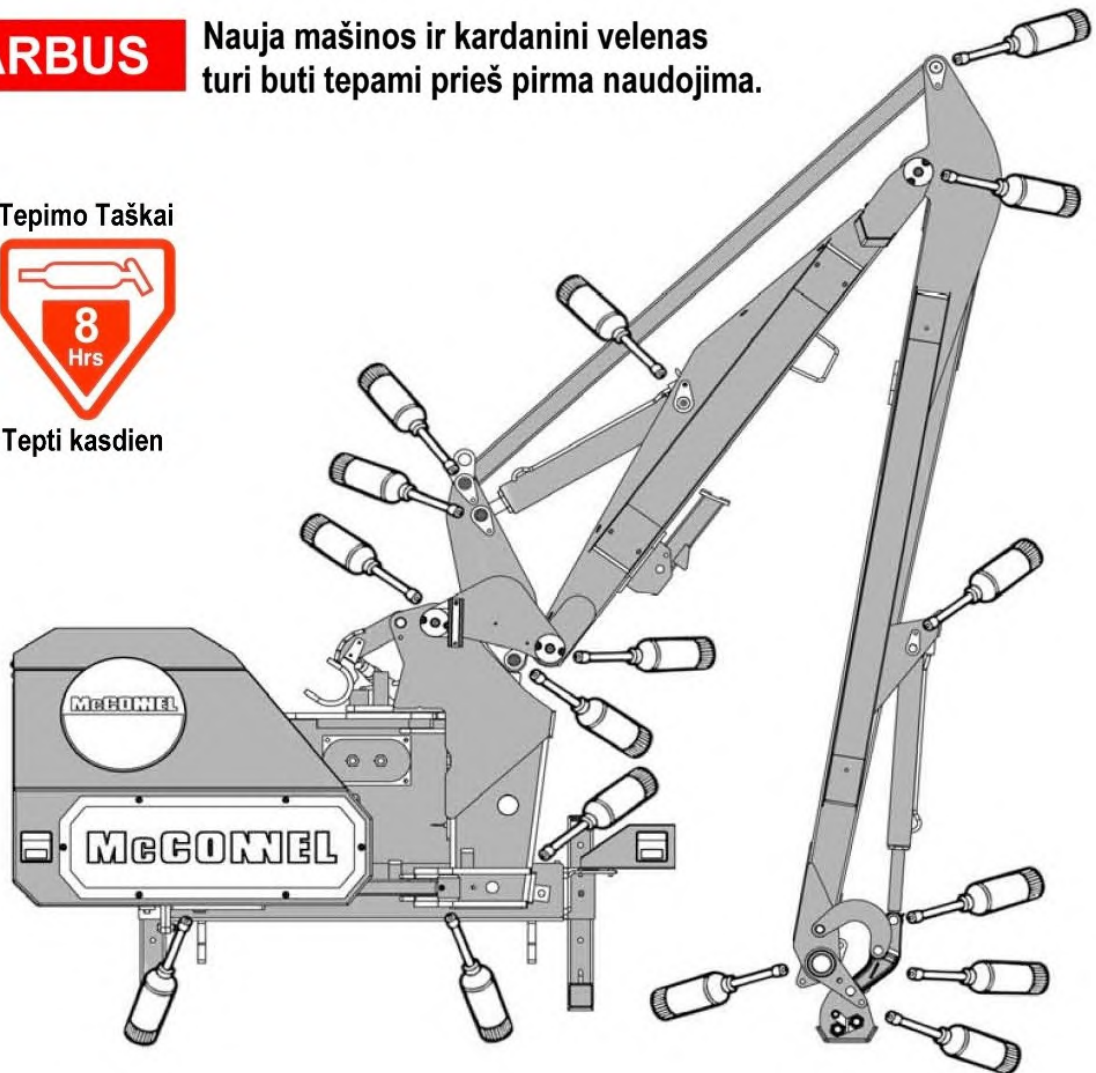

**Bendrieji tepimo darbai**

Visus aukščiau parodytus taškus reikia tepti kasdien ir prieš įrenginio nenaudojimo laikotarpį. Naujus įrenginius reikia tepti prieš pirmąjį naudojimą.

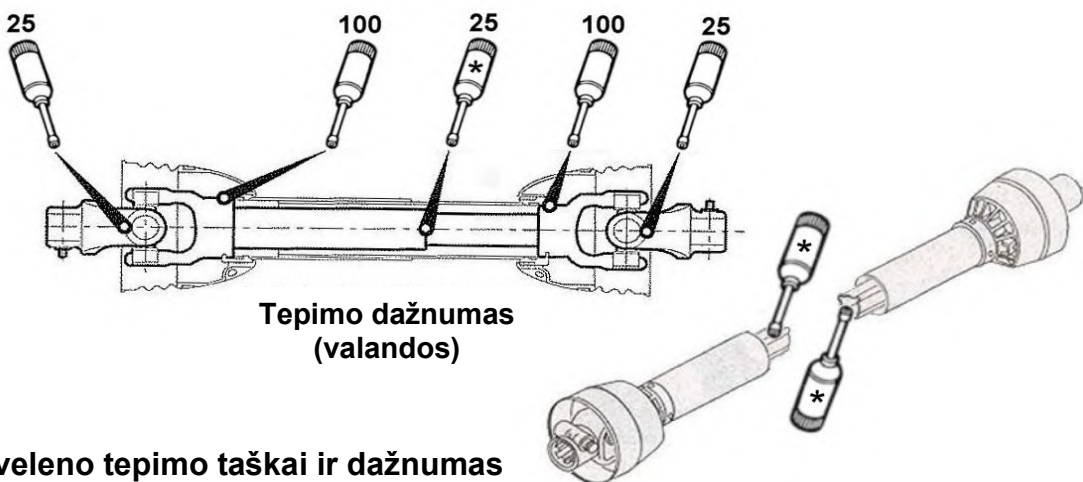

## Pavarų dėžės tepimas

Prieš pirmąjį naudojimą tikrinkite pavarų dėžės alyvos lygį ir, jei reikia, įpilkite. Pildykite pavarų dėžės alyvos kiekį po pirmųjų 50 darbo valandų, o vėliau – kasmet arba kas 500 valandų, žiūrint, kas pirmiau.

**Pavarų dėžės talpa (Machines ► 11/13)**  
**0,7 litro SAE75W90 visiškai sintetinės alyvos, atitinkančios toliau nurodytus būtinuosius reikalavimus:**



Klampumas 40 °C temperatūroje, cSt, 100,0 min.  
 Klampumas 100 °C temperatūroje, cSt, 17,2 min.

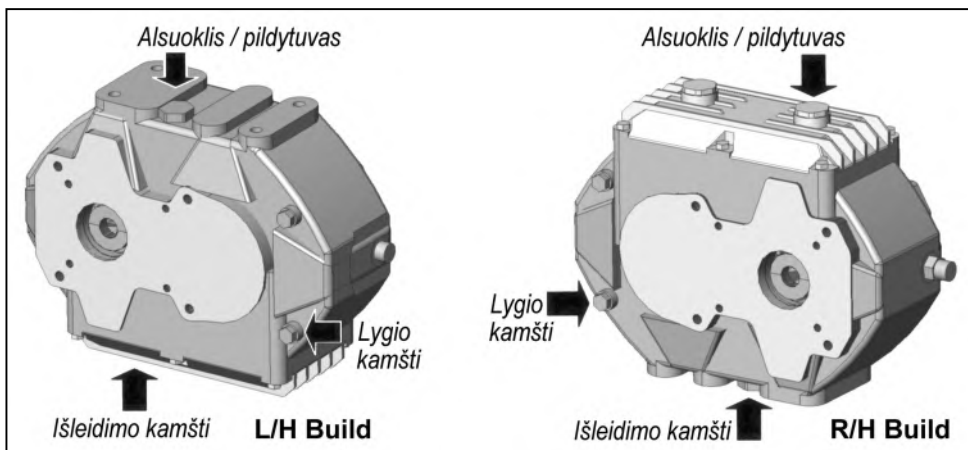

Keičiant alyvą, alyva iš pavarų dėžės išleidžiama pro išpylimo angą, esančią pavarų dėžės apačioje.

Norėdami įpilti alyvos arba papildyti jos kiekį, nuimkite abu šalia parodytus kamščius ir pilkite alyvą į pavarų dėžę pro įpylimo angą, kol alyva nepradės tekėti pro lygio angą – uždėkite atgal ir gerai priveržkite kamščius.

## Pavarų dėžės talpa (Machines 11/13 ► )

**0,6 litro SAE75W90 visiškai sintetinės alyvos, atitinkančios toliau nurodytus būtinuosius reikalavimus:**

Klampumas 40 °C temperatūroje, cSt, 100,0 min.  
 Klampumas 100 °C temperatūroje, cSt, 17,2 min.

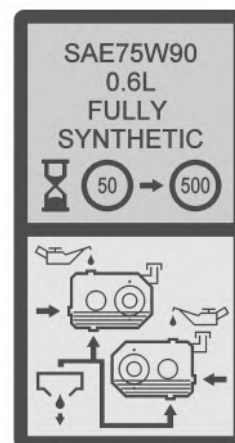
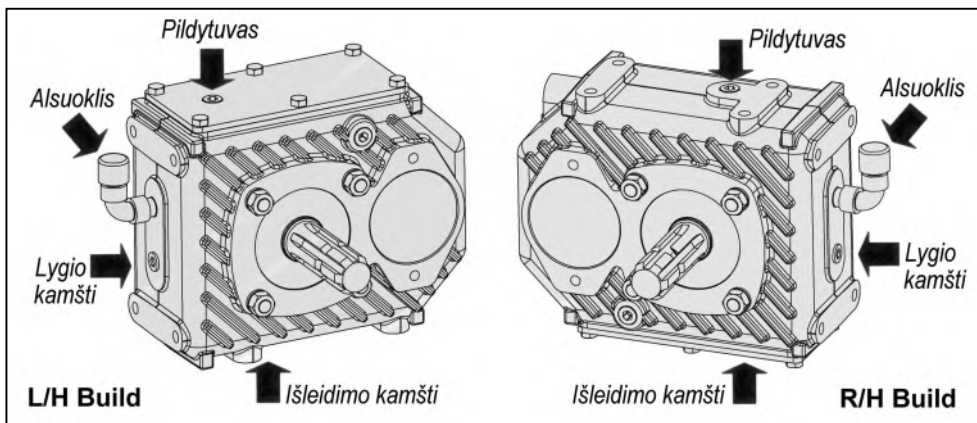

## Planetinis Pavarų dėžės talpa

**0,5 litro SAE75W90 visiškai sintetinės alyvos, atitinkančios toliau nurodytus būtinuosius reikalavimus:**

Klampumas 40 °C temperatūroje, cSt, 100,0 min.  
 Klampumas 100 °C temperatūroje, cSt, 17,2 min.

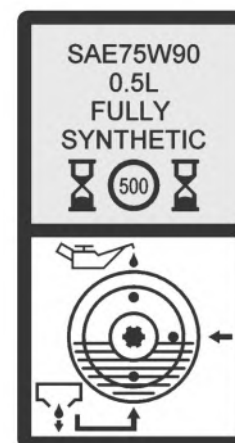
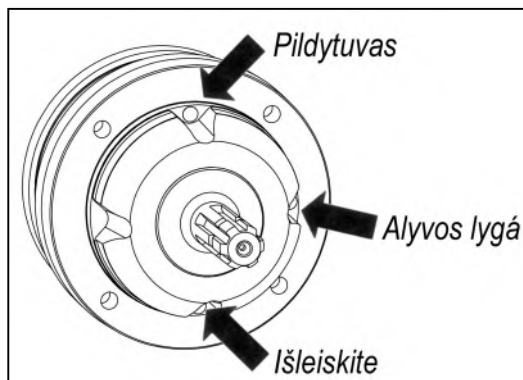

## PRIEŽIŪROS GRAFIKAS

<b>Kiekvieną dieną</b>
<ul style="list-style-type: none"><li>• Tepkite įrenginį prieš darbą (ir prieš sandėliuodami). <b>PASTABA: naujus įrenginius reikia tepti prieš pirmąjį naudojimą.</b></li><li>• Tikrinkite, ar pjautuvai nesulūžę ir nesugadinti.</li><li>• Tikrinkite pjautuvo veržlių ir varžtų priveržimą.</li><li>• Apžiūrėkite, ar nėra alyvos nuotėkių ir sugadintų žarnų.</li><li>• Tikrinkite, ar tinkamai sumontuoti visai apsauginiai įtaisai ir skydai, ar jie nesugadinti.</li><li>• Įsitikinkite, kad visi žibintai veikia ir yra švarūs.</li><li>• Tikrinkite alyvos lygį.</li><li>• Tikrinkite aušintuvą; jei aplinkoje daug dulkių, jį reikės valyti dažniau.</li></ul>

<b>Po pirmųjų 50 valandų</b>
<ul style="list-style-type: none"><li>• Keiskite pavarų dėžės alyvą.</li></ul>
<b>Kas 25 valandų</b>
<ul style="list-style-type: none"><li>• Tepkite PTO veleno universaliašias jungtis ir vamzdelius.</li></ul>
<b>Kas savaitę</b>
<ul style="list-style-type: none"><li>• Tikrinkite visų veržlių ir varžtų priveržimą.</li><li>• Tikrinkite pavarų dėžės alyvos lygį.</li><li>• Tikrinkite teleskopinės svirties trinkelio nusidėvėjimą – <i>jei taikoma</i>.</li></ul>
<b>Kas 100 valandų</b>
<ul style="list-style-type: none"><li>• Tepkite PTO veleno skydo tepimo taškus.</li><li>• Patikrinkite, ar įvorės nesusidėvėjo; <i>kur įmanoma, nuimkite galinius dangtelius, kad galėtumėte patikrinti.</i></li></ul>
<b>Kas 500 valandų</b>
<ul style="list-style-type: none"><li>• Keiskite grįžimo linijos filtro elementą (<i>Kas 500 valandų arba kartą per metus priklausomai nuo to, pirmą kartą įvyksta</i>).</li><li>• Keiskite bako alsuoklį.</li><li>• Keiskite pavarų dėžės alyvą.</li><li>• Tikrinkite hidraulinės alyvos būklę ir pakeiskite ją, jei reikia; <i>keičiant alyvą, reikia įstatyti naują grįžimo linijos filtrą ir įleidimo koštovo elementus; po 100 darbo valandų dar kartą pakeiskite grįžimo linijos filtrą.</i></li></ul>
<b>Kasmet</b>
<ul style="list-style-type: none"><li>• Pakeiskite bako alsuoklį.</li></ul>

### Aušintuvas

Siekiant užtikrinti maksimalų aušinimo sistemos efektyvumą, aušintuvas turi būti kuo švaresnis, kad oras galėtų laisvai cirkuliuoti įtase; tai ypač svarbu sausomis ir karštomis sąlygomis, kai aušintuvą gali greitai užkimšti dulkės ir įrenginys perkais.

Aušintuvą geriausia valyti suslėgto oro srautu, jis išvalys užkimštas sritis ir nesugadins aušintuvo.

## HIDRAULINĖ SISTEMA

### Alyvos tiekimas

Kasdien tikrinkite alyvos lygį bake.

### Alyvos būklė ir keitimas

Sunku tiksliai nurodyti alyvos keitimo laikotarpį, nes darbo sąlygos gali būti labai skirtingos; bendrą alyvos būklę galima sužinoti apžiūrint alyvą. Alyvos būklės pablogėjimą rodo jos spalvos ir išvaizdos pokyčiai lyginant su nauja alyva. Netinkamos būklės alyva gali būti tamsi, gaižaus arba degėsių kvapo, o kartais ji būna geltona, drumzlina arba primenanti pieną – tai rodo, kas joje yra oro arba emulsifikuoto vandens. Dėl kondensacijos atsiradusi drėgmė gali patekti į alyvą ir lemti jos emulsifikaciją, o tai gali užkimšti grįžimo linijos filtrą; tuomet filtro sistema bus aplenkiamą ir alyva (ir visi galėję patekti nešvarumai) toliau cirkuliuos nefiltruojama, o tai gali sugadinti hidraulinius komponentus. Pastebėję šias sąlygas arba požymius, pakeiskite alyvą.

Hidraulinė alyva – labai svarbus įrenginio komponentas; alyvos tarša lemia 70 % visų hidraulinės sistemos gedimų. Taršą galite sumažinti šiomis priemonėmis:

- Valydami bako dangtelį prieš nuimant dangtelį ir užtikrindami bako srities švarą.
- Sistemai pildyti naudodami švarius indus.
- Reguliariai atlikdami filtravimo sistemos priežiūros darbus.

### Filtravimo sistema

Įrenginiai apsaugoti naudojant keičiamus 125 mikronų įleidimo koštuvus ir žemo slėgio 10 mikronų viso srauto grįžimo linijos filtrus – iliustracijoje žemiau parodytas įrenginio hidraulinės sistemos filtravimo efektyvumas:

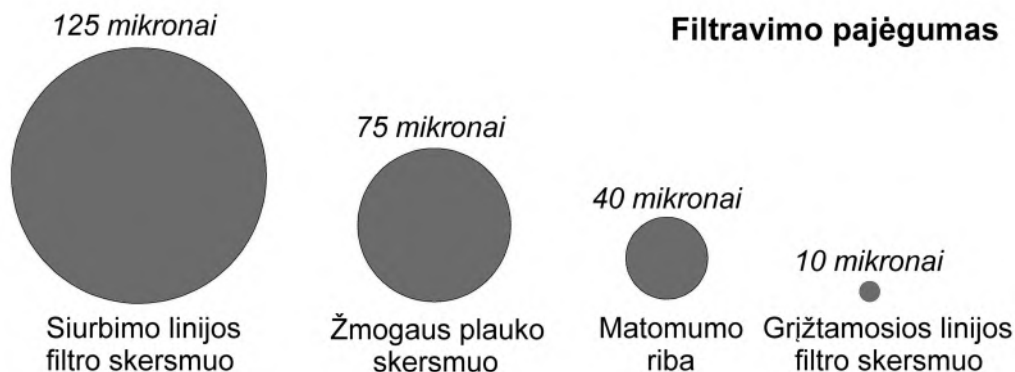

### Įsiurbimo linijos rupieji filtrai

#### – sustabdo nuo didelių teršalų alyvoje patekimo į siurbli

Keičiami 125 mikronų įleidimo koštuvai (*dalies Nr. 8401097*) sumontuoti hidrauliniame bake, jie prisukti varžtais, juos lengva pasiekti ir pakeisti.

### Grįžtamosios linijos filtras

#### – sustabdo nuo mažų teršalų alyvoje patekimo į hidraulinį baką

10 mikronų absoliutaus filtro elementus (*dalies Nr. 8401106*) turėtų būti pakeistas 500 valandų intervalais, arba per metus, priklausomai nuo to, kas įvyksta anksčiau. Svarbu užsirašyti darbo valandas, nes jei filtras užsikimš, toliau veiks sistemos vidinis aplenkimo kanalas, ir nepastebėsite jokių filtro netinkamumo požymių.

### Bako alsuoklis

#### – sustabdo nuo ore esančių teršalų įsimašymo į alyvą

Siekiant sumažinti siurblio kavitacijos pavojų, rekomenduojama keisti 10 mikronų absoliutųjį bako alsuoklį (*dalies Nr. 8401137*) kas metus normaliomis darbo sąlygomis;

mašinoms, veikiančioms dulkėtoje aplinkoje, rekomenduojama padidinti keitimo intervalą iki 250 valandų arba kas 6 mėnesius, priklausomai nuo to, kas įvyksta anksčiau.

**ĮSPĖJIMAS:** Alsuoklis suslegia bake sulaikytą skystį iki 0,3 bar; tuo siekiama sumažinti siurblio kavitaciją ir sumažinti oro srautą per alsuoklį, tokiu būdu pailginant filtro eksploatacijos trukmę.

Siekiant išvengti pavojaus, pasukite alsuoklį du apsisukimus, tada palaukite, kol slėgis bake susilygins su atmosferos slėgiu – tada alsuoklį galima saugiai nuimti.

Prieš dirbant su hidraulika rekomenduojama pašalinti slėgį bake, nes tokiu būdu sumažės išlietos alyvos kiekis.

**ĮSPĖJIMAS: Karšta alyva ir karšti komponentai**

Niekada nemėginkite atlikti mašinos hidraulinės sistemos techninės priežiūros ar aptarnavimo darbų tuo metu, kai komponentai ir (arba) juose esanti alyva yra karšti; mašinoms turi būti leidžiama atvėsti iki saugios temperatūros ir tik po to vykdyti bet kokias remonto, aptarnavimo ar techninės priežiūros užduotis.

## HIDRAULINĖS ŽARNOS

Atliekant reguliarią įrenginio priežiūrą, reikia atidžiai tikrinti visų žarnų būklę. Jei žarnų išorinis apvalkalas buvo nutrintas arba pažeistas, jas reikia kruopščiai apvynioti nelaidžia vandeniui lipnia juosta, kad metalinės juostelės nerūdytų. Jei žarnos sugadintos iki pat metalinių juostelių, jas reikia pakeisti kuo anksčiau.

### Žarnų keitimas

- Žarnas keiskite po vieną, kad nesupainiotumėte jungčių.
- Jei žarna prisukta prie papildomos jungiamosios detalės, tokią detalę laikykite antru veržliarakčiu, kad nesugadintumėte sandarinimo detalių.
- Netepkite sriegių jungčių pasta.
- Nesusukite žarnos. Prieš priverždami galines žarnų jungtis, reguliuokite žarnos liniją, įsitikinkite, kad ji netrinama ir nesuspausta.

Prieš keisdami žarnas, atidžiai tikrinkite jų montavimo vietą; žarnos pritaikytos konkrečiai paskirčiai, kad įrenginiu dirbant nebūtų sugadintos. Žarnas visada keiskite lygiai tokiu pačiu būdu. Tai ypač svarbu keičiant pjautuvo žarnas, kai jas reikia sukryžiuoti, viršutinę su apatine, ties kaušo ir pjovimo įtaiso ašimis.

Visose hidraulinėse žarnose (BSP), kurios šiuo metu montuojamos „McConnel Power Arm“ gyvatvorių karpymo įrenginiuose / žoliapjovėse, yra „minkštos sandarinimo detalės jungtys“ – ir ant pjautuvo, ir ant šliaužiklio kontūro žarnų.

Priveržiant veržles rekomenduojamas toks sukimo momentas:-

					STAND. apv. sk. žiedas
1/4" BSP	=	24 Nm	arba	18 svar.-pėd.	10 000 01
3/8" BSP	=	33 Nm	arba	24 svar.-pėd.	10 000 02
1/2" BSP	=	44 Nm	arba	35 svar.-pėd.	10 000 03
5/8" BSP	=	58 Nm	arba	43 svar.-pėd.	10 000 04
3/4" BSP	=	84 Nm	arba	62 svar.-pėd.	10 000 05
1" BSP	=	115 Nm	arba	85 svar.-pėd.	10 000 06

Kai žarnų jungiamosios detalės (BSP) montuojamos su priklijuotomis sandarinimo detalėmis, rekomenduojami tokie sukimo momentai:-

1/4" BSP	=	34 Nm	arba	25 svar.-pėd.
3/8" BSP	=	75 Nm	arba	55 svar.-pėd.
1/2" BSP	=	102 Nm	arba	75 svar.-pėd.
5/8" BSP	=	122 Nm	arba	90 svar.-pėd.
3/4" BSP	=	183 Nm	arba	135 svar.-pėd.
1" BSP	=	203 Nm	arba	150 svar.-pėd.

### Pastaba dėl saugos

Žarnų jungtys su minkštąja sandarinimo detale gali išlaikyti slėgį, kai veržlė priveržta tik pirštais. Todėl išmontuojant rekomenduojama atlaisvinus fiksavimo veržlę rankomis lankstyti žarną taip pašalinant bet kokią likusį padidintą slėgį, ir tik tada išmontuoti visiškai.

## VIRŠUTINĘ SAITO SKLENDĖ

Reguliariai patikrinti plotį ir sandarumą riešutų.

Tepimo taškai yra ant abiejų pusių priekinio reakcijos plokštės - sutepkite, siekiant sumažinti nešioti ant varžtų.

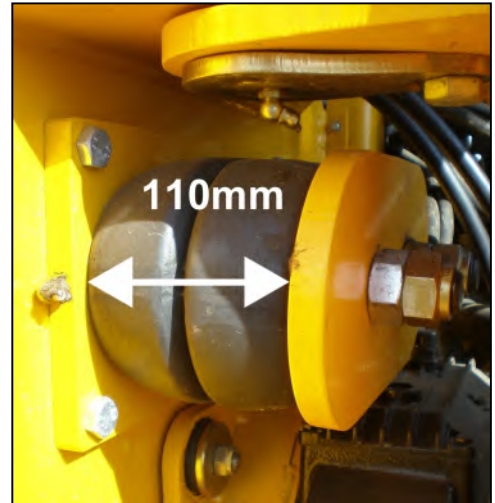

## PADENGIA PERSIKĖLIMO

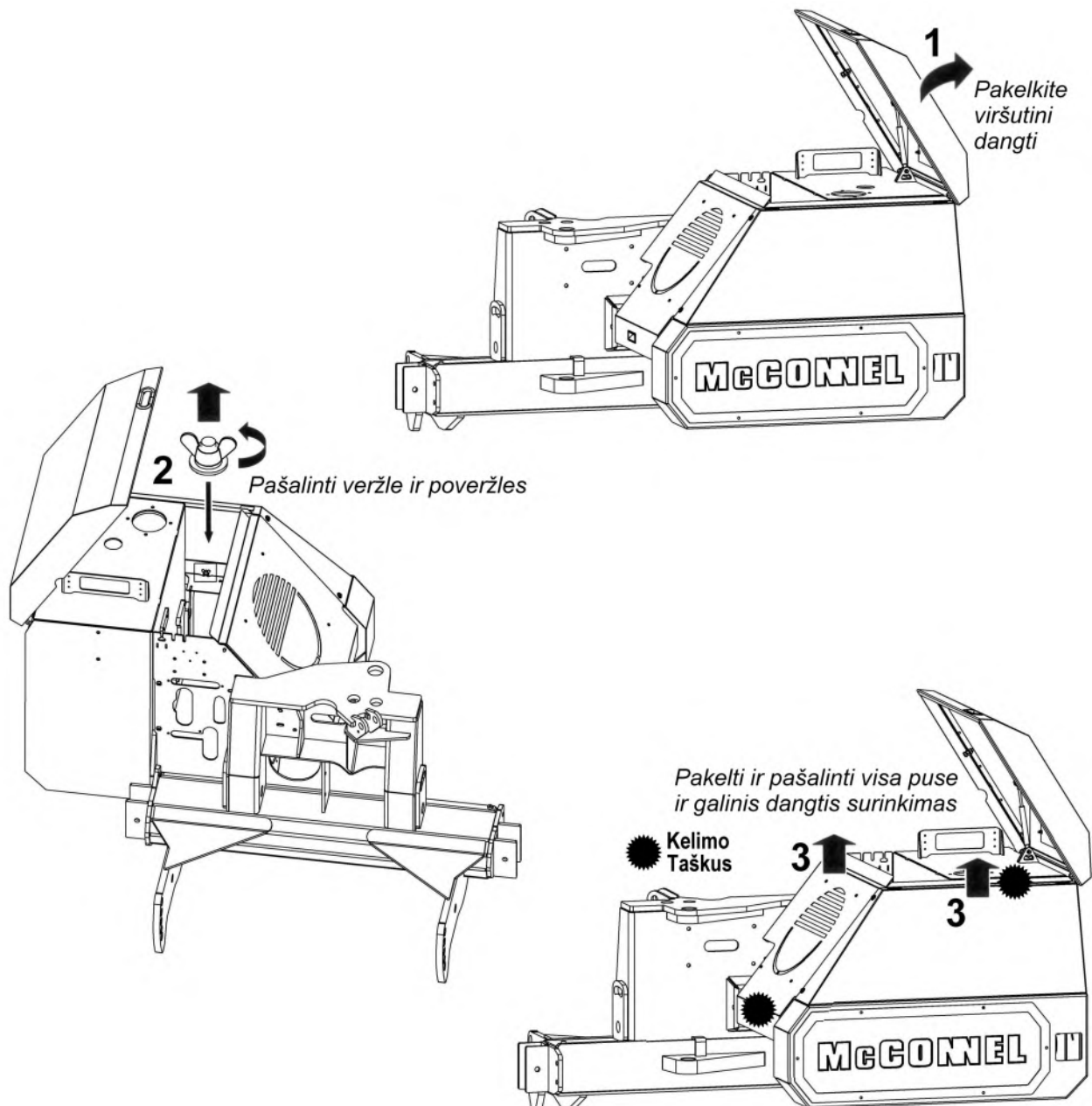



Proporcingas valdymo vožtuvas - Loom įrengimas

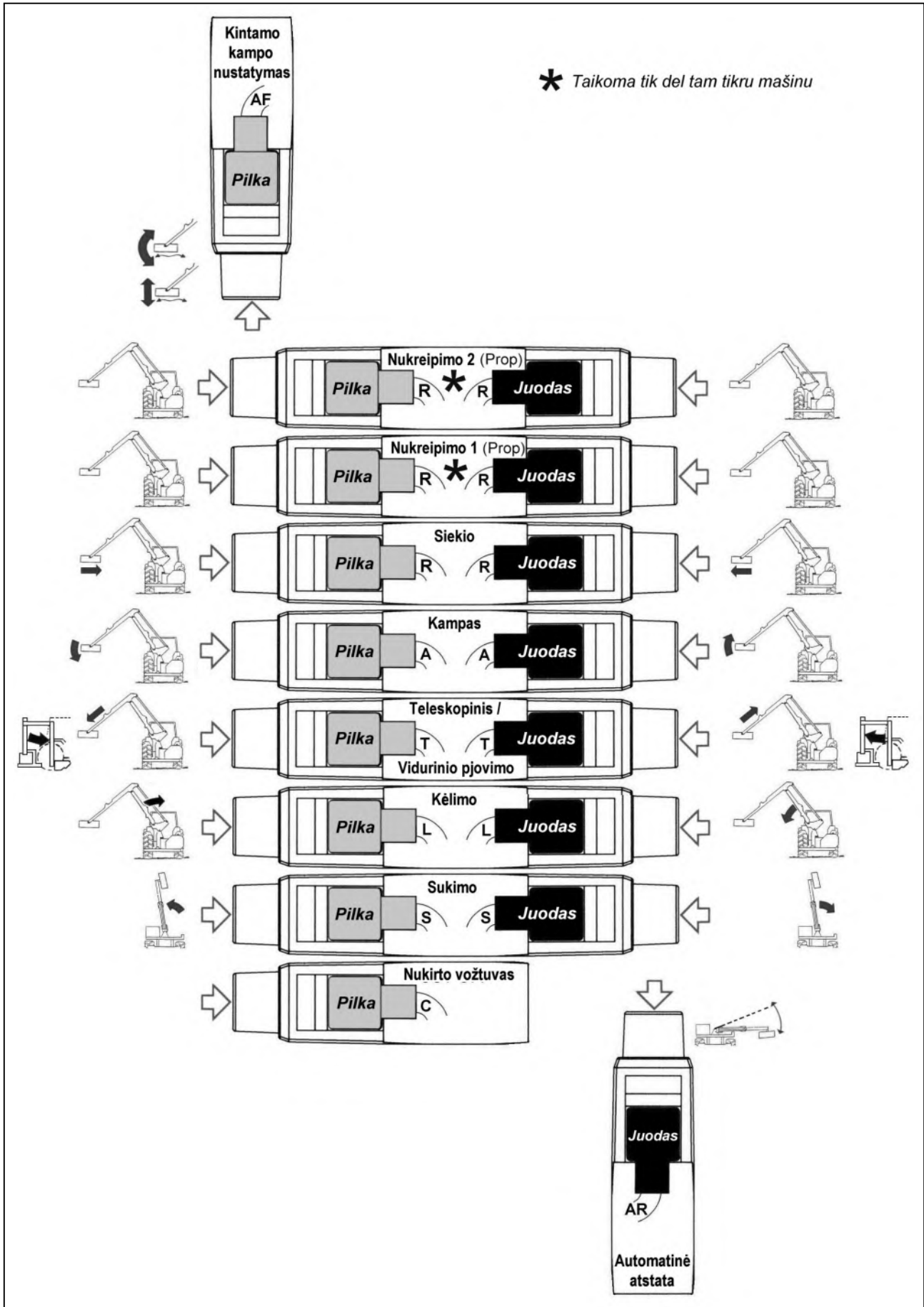

# PAGALBINIS DĖŽUTĖ LAIDŲ

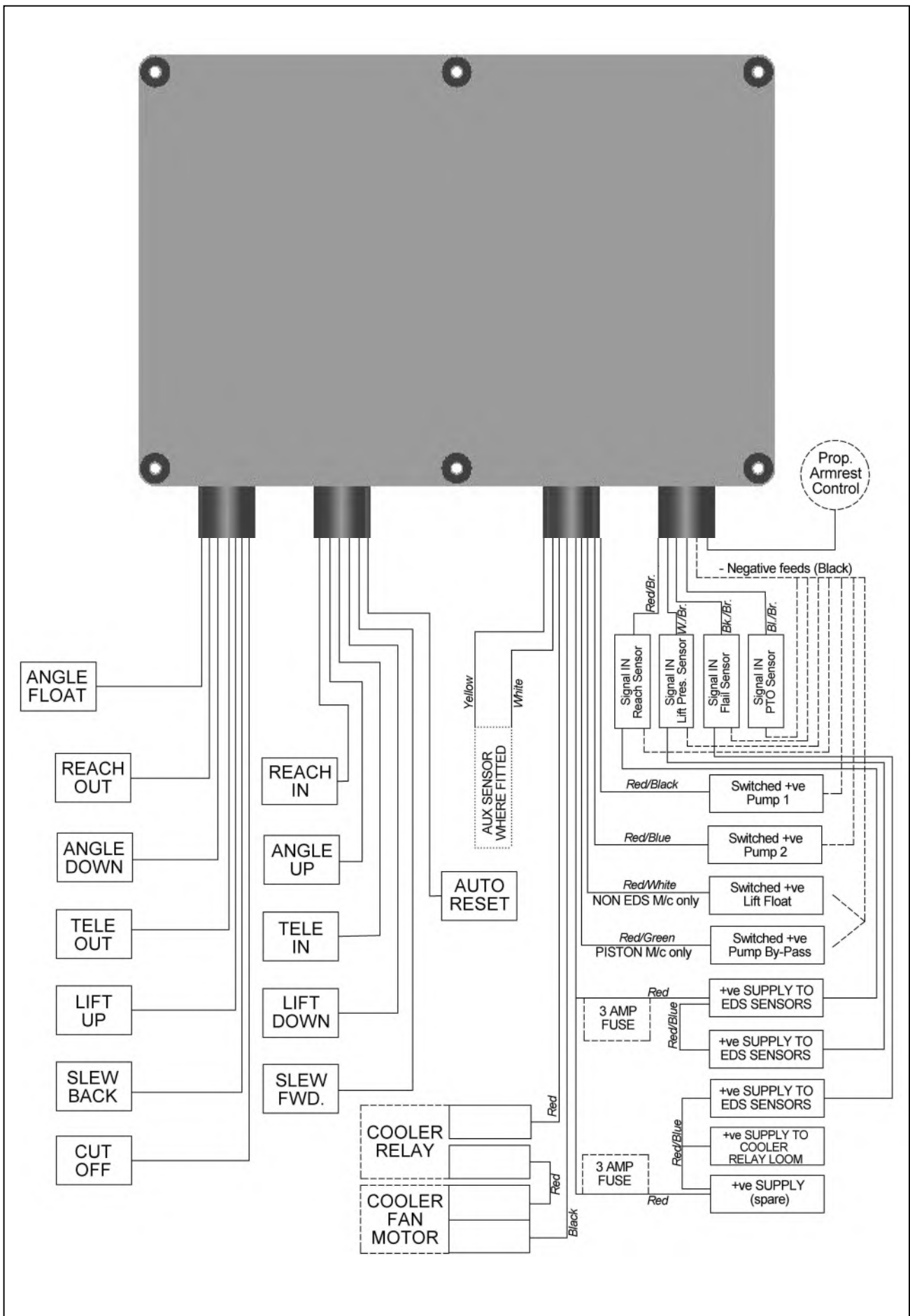

## PTO VELENAS

### PTO veleno tepimas

PTO veleną reikia reguliariai tepti naudojant ličio pagrindo tepalą – kiekviename veleno gale yra 2 tepimo taškai; vienas skirtas universaliajai jungčiai tepti, o kitas – veleno skydo sukamajam fiksavimo žiedui; pasiekti tepimo taškus paprastai galima atfiksuojuant veleno skydą nuo jo fiksavimo žiedo ir stumiant jį atgal palei pavaros veleno korpusą – *tepimo procedūra ir dažnumas aprašyti toliau.*



Veleno skydo fiksavimo sagtis



Įstatykite į sagtis atsuktuvus



Atverdami sagtis atfiksukite skydą



Stumdami skydą atgal atidenkite universaliają jungtį

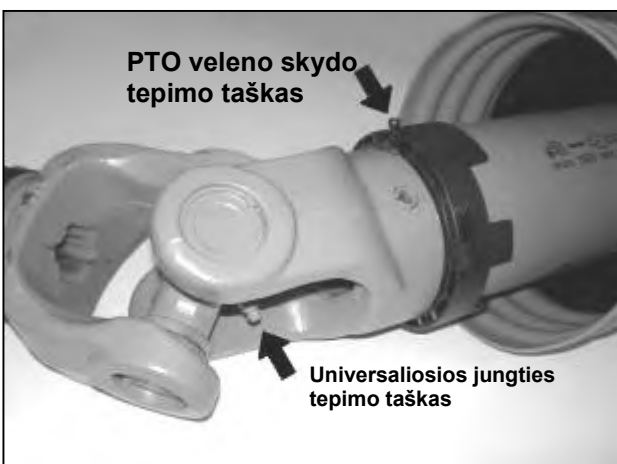

Tepimo taškų vieta



Rekomenduojamas tepimo dažnumas

Patepę, stumkite veleno skydą atgal į vietą ir įsitikinkite, kad sagtis tinkamai užsifiksavo fiksavimo žiede – prie skydų būtinai tvirtinkite sukimo momento grandines, kad velenui veikiant jie negalėtų suktis.

## TVIRTINIMO DETALIŲ SUKIMO MOMENTAI

Tolesnėje lentelėje išvardyti reikiami tvirtinimo detalių sukimo momentai. Naudokitės šia lentele priverždami arba keisdami varžtus, kad galėtumėte nustatyti varžto klasę ir priveržti jį tinkamu sukimo momentu, nebent instrukcijos tekste nurodyta kitokia sukimo momento vertė.

Rekomenduojamas sukimo momentas šioje instrukcijoje nurodytas svarais į pėdą ir niutonmetrais. Konvertuodami naudokite šią formulę: 1 Nm. = 0,7376 svaro į pėdą.

### IMPERINIŲ MATAVIMO VIENETŲ VARŽTŲ PRIVERŽIMO VERTĖS

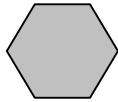

Galvutės žymėjimas  
Žymių nėra  
Antra klasė

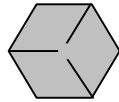

Galvutės žymėjimas  
Trys linijos  
Penkta klasė

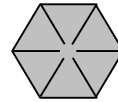

Galvutės žymėjimas  
Šešios linijos  
Aštunta klasė

**PASTABA:**  
Šios lentelės  
vertės  
taikomos  
tvirtikliams,  
gautiems iš  
tiekėjo, sausie  
ms arba  
suteptiems  
įprasta  
varikline alyva.  
Jos  
**NETAIKOMOS,**  
jei naudojami  
specialūs  
grafitiniai,  
molibdeno  
disulfido  
tepalai arba kiti  
ypač didelio  
slėgio tepalai.  
Tai taikoma ir  
UNF ir UNC  
stambiems  
sriegiams.

Varžto  
skersmuo

1/4"
5/16"
3/8"
7/16"
1/2"
9/16"
5/8"
3/4"
7/8"
1"
1-1/8"
1-1/4"
1-3/8"
1-1/2"

Vertė (sausas)  
Pėd.svar. Nm

5.5	7.5
11	15.0
20	27.0
32	43.0
50	68.0
70	95.0
100	135.0
175	240.0
175	240.0
270	360.0
375	510.0
530	720.0
700	950.0
930	1250.0

Vertė (sausas)  
Pėd.svar. Nm

9	12.2
18	25.0
33	45.0
52	70.0
80	110.0
115	155.0
160	220.0
280	380.0
450	610.0
675	915.0
850	115.0
1200	1626.0
1550	2100.0
2100	2850.0

Vertė (sausas)  
Pėd.svar. Nm

12.5	17.0
26	35.2
46	63.0
75	100.0
115	155.0
160	220.0
225	305.0
400	540.0
650	880.0
975	1325.0
1350	1830.0
1950	2650.0
2550	3460.0
3350	4550.0

### METRINIŲ MATAVIMO VIENETŲ VARŽTŲ PRIVERŽIMO VERTĖS



Galvutės žymėjimas  
4.8



Galvutės žymėjimas  
8.8



Galvutės žymėjimas  
10.9



Galvutės žymėjimas  
12.9

Varžto  
skersmuo

6mm
8mm
10mm
12mm
14mm
16mm
18mm
20mm
22mm
24mm
27mm
30mm

Vertė (sausas)  
Pėd.svar. Nm

4.5	6.1
11	14.9
21	28.5
37	50.2
60	81.4
92	125.0
125	170.0
180	245.0
250	340.0
310	420.0
450	610.0
625	850.0

Vertė (sausas)  
Pėd.svar. Nm

8.5	11.5
20	27.1
40	54.2
70	95.0
110	150.0
175	240.0
250	340.0
350	475.0
475	645.0
600	810.0
875	1180.0
1200	1626.0

Vertė (sausas)  
Pėd.svar. Nm

12	16.3
30	40.1
60	81.4
105	140.0
165	225.0
255	350.0
350	475.0
500	675.0
675	915.0
850	1150.0
1250	1700.0
1700	2300.0

Vertė (sausas)  
Pėd.svar. Nm

14.5	20.0
35	47.5
70	95.0
120	160.0
190	260.0
300	400.0
410	550.0
580	790.0
800	1090.0
1000	1350.0
1500	2000.0
2000	2700.0





McConnel Limited, Temeside Works, Ludlow, Shropshire SY8 1JL. England.  
Telephone: 01584 873131. Facsimile: 01584 876463. [www.mcconnel.com](http://www.mcconnel.com)