

Publication 911
June 2018
Part No. 24214.11



PA4330

FRONTAANBOUW COMPACTE ARMMAAIERS

Gebruikershandleiding



WICHTIG

Bestätigung der Garantie Registrierung



HÄNDLER GARANTIE INFORMATIONEN & REGISTRIERUNGSBESTÄTIGUNG

Es ist zwingend erforderlich, dass der Vertragshändler die Maschine vor Lieferung zum Endkunden bei McConnel Limited registriert – Wird dies vernachlässigt, kann es sich auf die Gültigkeit der Garantie auswirken.

Um die Maschine zu registrieren auf die McConnel Internetseite www.mcconnel.com gehen; im Händler- Login (**Dealer Inside**) anmelden und das Feld „Maschinenregistrierung“ auswählen, welches unter „Service“ zu finden ist. Im unteren Abschnitt muss für den Kunden bestätigt werden, dass die Maschine registriert ist.

Sollten irgendwelche Probleme bei dieser Registrierung auftreten, kontaktieren Sie bitte die McConnel Service Abteilung unter + 44 1584 875848.

Bestätigung der Registrierung

Händler Name:
Händler Adresse:
Kunden Name:
Datum der Garantie Registrierung:/...../..... Unterschrift Händler:.....

HINWEIS FÜR KUNDE / EIGENTÜMER

Stellen Sie sicher, dass der obere Abschnitt vollständig ausgefüllt und vom ihrem Vertragshändler unterschrieben ist, um zu überprüfen, ob die Maschine bei McConnel Limited registriert ist.

WICHTIG: Während der anfänglichen 'Einlauf' - Phase einer neuen Maschine ist der Kunde dafür verantwortlich regelmäßig alle Muttern, Bolzen und Schlauchanschlüsse auf Festigkeit zu kontrollieren und bei Bedarf nachzuziehen. Neue Hydraulik Anschlüsse können gelegentlich ein bisschen tropfen, bis die Dichtungen und Anschlüsse richtig eingestellt sind – wenn dies auftritt, kann es durch anziehen der Anschlüsse behoben werden – Hierfür bitte die untere Tabelle beachten. Die oben angegebene Anweisung sollte während der ersten Betriebstage stündlich durchgeführt werden und danach wenigstens täglich zum generellen Erhalt der Maschine.

ACHTUNG: HYDRAULIKANSCHLÜSSE UND LEITUNGEN NICHT MIT ZU HÖHEM DREHMOMENT ANZIEHEN

DREHMOMENTEINSTELLUNG FÜR HYDRAULIKANSCHLUSS

HYDRAULIK SCHLAUCHENDE			ANSCHLUSSADAPTER MIT GEKLEBTE DICHTUNG		
BSP	Einstellung	Metrik	BSP	Einstellung	Metrik
1/4"	18 Nm	19 mm	1/4"	34 Nm	19 mm
3/8"	31 Nm	22 mm	3/8"	47 Nm	22 mm
1/2"	49 Nm	27 mm	1/2"	102 Nm	27 mm
5/8"	60 Nm	30 mm	5/8"	122 Nm	30 mm
3/4"	80 Nm	32 mm	3/4"	149 Nm	32 mm
1"	125 Nm	41 mm	1"	203 Nm	41 mm
1.1/4"	190 Nm	50 mm	1.1/4"	305 Nm	50 mm
1.1/2"	250 Nm	55 mm	1.1/2"	305 Nm	55 mm
2"	420 Nm	70 mm	2"	400 Nm	70 mm

GARANTIEBELEID

GARANTIEREGISTRATIE

Alle machines moeten vóór aflevering aan de eindgebruiker door de verkopende dealer van McConnel Ltd worden geregistreerd. Na ontvangst van de goederen is het de verantwoordelijkheid van de koper om te controleren dat de verificatie van de garantieregistratie in de gebruiksaanwijzing door de verkopende dealer is voltooid.

1. BEPERKTE GARANTIES

1.01. *Al gemonteerde le machines die door McConnel Ltd worden geleverd zijn gegarandeerd vrij van materiaal- en fabricagefouten voor een periode van 12 maanden vanaf de datum van verkoop aan de oorspronkelijke koper, tenzij een andere termijn is vermeld.*

Alle zelfrijdende machines die door McConnel Ltd worden geleverd zijn gegarandeerd vrij van materiaal- en fabricagefouten voor een periode van 12 maanden of 1500 uren vanaf de datum van verkoop aan de oorspronkelijke koper. Garantie op de motor is specifiek voor de fabrikant van die eenheid.

1.02. *Alle onderdelen die door McConnel Ltd zijn geleverd en door de eindgebruiker zijn gekocht, zijn gegarandeerd vrij van materiaal- en fabricagefouten voor een periode van 6 maanden vanaf de datum van verkoop aan de oorspronkelijke koper. Alle garantieclaims voor onderdelen moeten zijn vergezeld van een kopiefactuur van het defecte onderdeel op naam van de eindgebruiker. We kunnen geen claims accepteren als er geen facturen beschikbaar zijn.*

1.03. *De garantie die door McConnel Ltd wordt aangeboden, is beperkt tot het herstel van het probleem van de koper door reparatie of vervanging van een onderdeel of onderdelen die, na onderzoek in zijn fabriek, bij normaal gebruik en onderhoud defect blijken te zijn als gevolg van defecten in materiaal of vakmanschap. Teruggezonden onderdelen moeten compleet en niet onderzocht zijn. Verpak het/de onderdeel (delen) zorgvuldig, zodat eventuele transportschade wordt vermeden. Bij alle poorten van hydraulische items moet de olie worden afgetapt en ze moeten goed worden afgestopt om binnendringen van vreemde voorwerpen te verhinderen. Bepaalde andere elementen, bijvoorbeeld elektrische artikelen, vereisen mogelijk speciale zorg bij de verpakking om beschadiging tijdens transport te vermijden.*

1.04. *Deze garantie geldt niet voor producten waarvan het serienummer van McConnel Ltd is verwijderd of gewijzigd.*

1.05. *Het garantiebeleid geldt voor machines die zijn geregistreerd in overeenstemming met de gedetailleerde bepalingen en condities en op voorwaarde dat de machines niet ouder zijn dan een periode van 24 maanden of langer vanaf hun originele aankoopdatum, dat wil zeggen de datum van de originele factuur van McConnel Limited.*

Machines die langer dan 24 maanden op voorraad zijn, kunnen niet voor garantie worden geregistreerd.

1.06. *Deze garantie is niet van toepassing op enig deel van de goederen, dat onderworpen is geweest aan onjuist of abnormaal gebruik, nalatigheid, verandering, wijziging, montage van niet-originele onderdelen, ongevals schade, of schade als gevolg van contact met hoogspanningslijnen, schade veroorzaakt door vreemde voorwerpen (bijv. stenen, ijzer, stoffen anders dan vegetatie), falen wegens gebrek aan onderhoud, gebruik van onjuiste olie of smeermiddelen, verontreiniging van de olie, of die het eind van zijn levensduur heeft bereikt. Deze garantie is niet van toepassing op verbruiksgoederen zoals messen, riemen, koppelingsbekleding, filterelementen, klepels, flappen, remblokken, met de bodem in aanraking komende delen, schermen, schilden, slijtblokken, luchtbanden of rupsbanden.*

1.07. *Tijdelijke reparaties en gevolgschade - dat wil zeggen olie, down time en bijbehorende onderdelen zijn specifiek uitgesloten van de garantie.*

- 1.08. *De garantie op slangen is beperkt tot 12 maanden en omvat geen slangen die externe schade hebben opgelopen. Alleen complete slangen kunnen onder garantie worden teruggestuurd, alle slangen die zijn afgesneden of gerepareerd zullen worden afgewezen.*
- 1.09. *Machines moeten onmiddellijk worden gerepareerd zodra zich een probleem voordoet. Voortgezet gebruik van de machine nadat een probleem is opgetreden kan resulteren in defecten van verdere componenten, waarvoor McConnel Ltd niet aansprakelijk kan worden gesteld, en kan gevolgen voor de veiligheid hebben.*
- 1.10. *Als in uitzonderlijke omstandigheden, om een reparatie uit te voeren, een onderdeel wordt gebruikt dat niet van McConnel Ltd afkomstig is, zal de garantievergoeding niet hoger zijn dan McConnel Ltd's standaard dealerprijs voor het originele onderdeel.*
- 1.11. *Tenzij hierin voorzien, is geen werknemer, agent, dealer of een andere persoon gemachtigd welke garantie dan ook en van welke aard dan ook namens McConnel Ltd. te verstrekken.*
- 1.12. *Voor machinegarantie-perioden van meer dan 12 maanden zijn de volgende aanvullende uitsluitingen van toepassing:*
 - 1.12.1. *Slangen, blootliggende leidingen en hydraulische tankontluchters.*
 - 1.12.2. *Filters.*
 - 1.12.3. *Demperrubbers.*
 - 1.12.4. *Externe elektrische bedrading.*
 - 1.12.5. *Lagers en afdichtingen.*
 - 1.12.6. *Externe kabels, koppelingen.*
 - 1.12.7. *Losse/gecorrodeerde aansluitingen, verlichtingsunits, leds.*
 - 1.12.8. *Comfortartikelen zoals bestuurdersstoel, ventilatie, audioapparatuur.*
- 1.13. *Alle onderhoudswerkzaamheden, met name het verwisselen van filters, moeten worden uitgevoerd in overeenstemming met het onderhoudsschema van de fabrikant. Bij niet-naleving vervalt de garantie. In het geval van een claim kan mogelijk bewijs van de uitgevoerde onderhoudswerkzaamheden worden verlangd.*
- 1.14. *Herhaalde of extra reparaties als gevolg van onjuiste diagnose of slechte kwaliteit van eerder uitgevoerde reparatiewerkzaamheden zijn uitgesloten van garantie.*

NB Garantiedekking is ongeldig indien enig niet-origineel onderdeel is gemonteerd of gebruikt. Het gebruik van niet-originele onderdelen kan ernstige gevolgen hebben voor de prestaties en de veiligheid van de machine. McConnel Ltd is niet verantwoordelijk voor eventuele tekortkomingen of gevolgen voor de veiligheid die wegens het gebruik van niet-originele onderdelen ontstaan.

2. RECHTSMIDDELEN EN PROCEDURES

- 2.01. *De garantie geldt niet, tenzij de verkopende dealer de machine via de McConnel website registreert en de registratie aan de koper bevestigt door het invullen van het bevestigingsformulier in de gebruiksaanwijzing.*
- 2.02. *Elke fout moet zo snel als hij zich voordoet aan een erkende dealer van McConnel Ltd worden gemeld. Voortgezet gebruik van een machine, nadat een fout is opgetreden, kan resulteren in meer defecte onderdelen waarvoor McConnel Ltd niet aansprakelijk kan worden gesteld.*
- 2.03. *Reparaties moeten binnen twee dagen na optreden van het defect worden ondernomen. Aanspraken die worden ingediend voor reparaties die werden ondernomen meer dan 2 weken nadat een storing zich heeft voorgedaan, of 2 dagen nadat de onderdelen werden geleverd, zullen worden afgewezen, tenzij de vertraging door McConnel Ltd is geautoriseerd. Houd er rekening mee dat nalaten door de klant om de machine voor reparatie vrij te geven niet kan worden geaccepteerd als reden voor vertraging van de reparatie of het indienen van garantieaanspraken.*
- 2.04. *Alle aanspraken dienen te worden ingediend door een erkende Service Dealer van McConnel Ltd, binnen 30 dagen na de datum van de reparatie.*
- 2.05. *Na onderzoek van de aanspraak en onderdelen zal McConnel Ltd, naar eigen goeddunken, voor elke gegronde aanspraak de in rekening gebrachte kosten van de door McConnel Ltd geleverde onderdelen en toepasselijke arbeids- en kilometervergoedingen, indien van toepassing, betalen.*
- 2.06. *Het indienen van een aanspraak is geen garantie voor betaling.*
- 2.07. *Elke beslissing die door McConnel Ltd wordt genomen is definitief.*

3. BEPERKING VAN AANSPRAKELIJKHEID

- 3.01. McConnel Ltd wijst alle uitdrukkelijke (behalve zoals hierin uiteengezet) en stilzwijgende garanties met betrekking tot de goederen af, met inbegrip van, maar niet beperkt tot, de verkoopbaarheid en de geschiktheid voor een bepaald doel.*
- 3.02. McConnel Ltd geeft geen garantie met betrekking tot het ontwerp, het vermogen, de capaciteit of de geschiktheid voor gebruik van de goederen.*
- 3.03. Behalve zoals hierin voorzien, zal McConnel Ltd niet aansprakelijk of verantwoordelijk zijn ten opzichte van de koper of enige andere persoon of entiteit met betrekking tot aansprakelijkheid, verlies, of schade veroorzaakt door of waarvan wordt beweerd dat die direct of indirect werd veroorzaakt door de goederen, waaronder, maar niet beperkt tot, enige indirecte, speciale, gevolg- of incidentele schade die voortvloeit uit het gebruik of de bediening van de goederen of uit enige inbreuk op deze garantie. Niettegenstaande de bovenstaande beperkingen en garanties zal de aansprakelijkheid van de fabrikant voor schade die door de koper of anderen is opgelopen niet hoger zijn dan de prijs van de goederen.*
- 3.04. Geen actie die voortvloeit uit enige beweerde schending van deze garantie of transacties vallende onder deze garantie kan meer dan één (1) jaar nadat de oorzaak van de actie heeft plaatsgevonden worden ingesteld.*

4. DIVERSEN

- 4.01. McConnel Ltd kan afzien van naleving van enige voorwaarde van deze beperkte garantie, maar afstand doen van enige voorwaarde wordt niet geacht een verklaring van afstand van enige andere voorwaarde in te houden.*
- 4.02. Indien enige bepaling van deze beperkte garantie een toepasselijk recht schendt en blijkt niet afdwingbaar te zijn, dan zal de ongeldigheid van deze bepaling geen andere bepalingen hierin ongeldig maken.*
- 4.03. Toepasselijk recht kan rechten en voordelen naast de hierin verschaft aan de koper verlenen.*

McConnel Limited



VERKLARING VAN OVEREENSTEMMING

In overeenstemming met EG-Machinerichtlijn 2006/42/EC

Wij,

McCONNEL LIMITED, Temeside Works, Ludlow, Shropshire SY8 1JL, UK

Verklaren onder onze enige verantwoordelijkheid dat:

Het product; *Hydraulische Armmaaier*

Product Code; *P343, P433*

Serienummer & Datum Type

Geproduceerd in; *Verenigd Koninkrijk*

Voldoet aan de voorschriften van de Machinerichtlijn 2006/42/EG

De machinerichtlijn wordt ondersteund door de volgende geharmoniseerde normen;

- BS EN ISO 12100 (2010) Veiligheid van machines - Algemene principes voor het ontwerp - Risicobeoordeling en risicoreductie.
- BS EN 349 (1993) + A1 (2008) Veiligheid van machines - Minimale afstanden tot de beknelling met lichaamsdelen voorkomen.
- BS EN ISO 14120 (2015) Veiligheid van machines - Guards algemene eisen voor het ontwerp en de constructie van vaste en beweegbare afschermingen.
- BS EN 4413 (2010) Hydrauliek. Veiligheid voor hydraulische en pneumatische systemen en hun componenten.

McCONNEL LIMITED exploiteert een ISO 9001:2008 kwaliteitsmanagementsysteem, certificaat nummer: FM25970.

Dit systeem wordt voortdurend beoordeeld door de;

British Standards Institution (BSI), Beech House, Milton Keynes, MK14 6ES, UK

BSI is geaccrediteerd door de Britse Accreditatie, erkenningsnummer: UKAS 003.

De EG-verklaring geldt alleen als de machine hierboven vermeld wordt gebruikt in overeenstemming met de handleiding.

Ondertekend *Verantwoordelijke Persoon*
CHRISTIAN DAVIES namens McCONNEL LIMITED

Rechtspositie: *Algemeen Manager*

Datum: *januari- 2018*

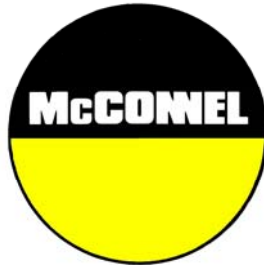

Voor Veiligheid en Prestaties...

LEES ALTIJD EERST DIT BOEK

McCONNEL LIMITED

**Temeside Works
Ludlow
Shropshire
Engeland**

**Telefoon: 01584 873131
www.mcconnel.com**

INHOUD

Productoverzicht	1
Algemene informatie	3
Veiligheidsinformatie	4
Veiligheidslabels	9
Eisen aan voertuig/trekker	12
Vorbereiding voertuig/trekker	13
Geslotencentrum-conversie	14
Hydraulische olie	15
Constructie van de machine	16
Installeren PTO-aandrijf	18
Montage van controle-eenheden voor de operator	19
Klepelkop en maaibalk gehechtheid	20
Eerste opstartprocedure	21
Uitbouwen van de machine en opslag	22
Operatie	24
Kabelbesturingen	24
Kabel-rotorbesturing	25
Mini Motion Controls	26
Transport Positie	31
Inschakelen van de drive	32
Bedrijfssnelheden	33
Maaibalk operatie	34
Pre-Work voorbereiding & voorzorgsmaatregelen	35
Aanrijbeveiliging	36
Noodstop	36
Hoogtevolgen	37
Hegmaaiprocedure	38
Risico's & gevaren	39
Bovengrondse elektrische leidingen	40
Algemeen onderhoud	43
Serviceplanning	44
Hydraulisch systeem	45
Hydraulische slagen	46
Kabels	47
Maaibalk	47
Maairotoren	48
Onderhoud aftakas	49

PRODUCTOVERZICHT

McConnel PA4330-serie machines zijn tractor of drager voertuig gemonteerde hydraulische armen speciaal ontworpen voor hedge, gras en planten onderhoudstaken in de landbouw en / of groene zones. Compact design, hoge wendbaarheid en de keuze van apparatuur, zodat ze efficiënt in moeilijke of kleine ruimtes werken, maakt het geschikt voor het werken in de voorzieningen en groenvoorziening en voor gebruik door aannemers behoud parken, schoolterreinen, begraafplaatsen, plantsoenen en dergelijke.

Deze machines mogen alleen worden gebruikt om de taken waarvoor ze zijn ontworpen presteren; Gebruik van de machine voor een andere functie is zeer gevaarlijk voor de mens en de risico's te beschadigen machine en / of de trekker onderdelen.



LAWAAIVERKLARING

De equivalente dagelijkse persoonlijke blootstelling aan lawaai van deze machine, gemeten bij het oor van de operator ligt binnen het bereik van 78-85 dB, deze cijfers gelden voor een normale verdeling van gebruik waarbij het lawaai tussen nul en maximum schommelt. De cijfers gaan ervan uit dat de machine zich bevindt op een trekker met een 'stille' cabine met de ruiten gesloten in een over het algemeen open omgeving. Het is raadzaam dat de ruiten gesloten worden gehouden. Met de achterrauit van de cabine open zal de equivalente dagelijkse persoonlijke blootstelling aan lawaai toenemen tot een waarde binnen het bereik van 82-88 dB. Bij een equivalente dagelijkse blootstelling aan lawaai van 85 – 90 dB wordt gehoorbescherming aanbevolen en deze moet altijd worden gebruikt als een ruit wordt opengelaten.

PA4330 Frontaanbouw

- Standaard of DIN-plaat gemonteerd
- Rechts of links gesneden
- Parallele armgeleider
- Hydraulische aanrijbeveiliging
- Nieuwe regelingen regelventielen
- Hydraulische tank van 80 liter
- Kleppen geplaatst onder de tankafdekking
- Geïntegreerd filter in de tank
- Nieuwe stabilisatie voor nog betere aanpassing
- Zwevende positie op arm en rotor
- Optionele zweefstandarm

ALGEMENE INFORMATIE

Lees deze handleiding altijd vóór het uitrusten of bedienen van de machine – wanneer er enige twijfel bestaat, neem dan contact op met uw dealer of de McConnel Service-afdeling voor advies en hulp.

Gebruik alleen originele McConnel-onderdelen op McConnel apparatuur en machines

Definities – De volgende definities zijn van toepassing in dit handboek:

⚠ GEVAAR

GEVAAR: Een bedrijfsprocedure, -techniek enz., die – wil leiden tot persoonlijk letsel of verlies van het leven indien deze niet zorgvuldig in acht wordt genomen.

⚠ WAARSCHUWING

WAARSCHUWING: Een bedrijfsprocedure, -techniek enz., die – kan leiden tot persoonlijk letsel of verlies van het leven indien deze niet zorgvuldig in acht wordt genomen.

⚠ VOORZICHTIG

VOORZICHTIG: Een bedrijfsprocedure, -techniek enz., die – kan leiden tot beschadiging aan hetzij machine of apparatuur indien deze niet zorgvuldig in acht wordt genomen.

OPMERKING

OPMERKING: Een bedrijfsprocedure, -techniek enz., die – als essentieel moet worden benadrukt.

LINKER- EN RECHTERKANT:

Deze term is van toepassing op de machine wanneer die aan de trekker is gekoppeld en wordt gezien vanaf de achterkant – dit geldt ook voor trekkerverwijzingen.

OPMERKING De illustraties in deze handleiding zijn uitsluitend voor educatieve doeleinden bedoeld en geven soms enkele onderdelen niet in hun geheel aan. In sommige gevallen kan een illustratie enigszins lijken te verschillen van die van uw specifieke model, maar de algemene procedure zal hetzelfde zijn.

Beschermende uitrusting



Het is aanbevolen dat de volgende beschermingsmiddelen dragen bij het bedienen en / of onderhoud van de machine; Overalls, veiligheidsschoenen, veiligheidsbril, gehoorbescherming, helm, beschermende handschoenen, gasmasker.



VEILIGHEIDSINFORMATIE



Deze machine heeft de potentie om zeer gevaarlijk te zijn - in de verkeerde handen kan hij doden of verminken; Het is daarom absoluut noodzakelijk dat zowel de eigenaar als operator van de machine de bewust zijn van de gevaren die bestaan, of kunnen bestaan, zowel als van hun verantwoordelijkheden rond het gebruik en de werking van de machine. De exploitant van deze machine is niet alleen verantwoordelijk voor hun eigen veiligheid maar ook voor de veiligheid van anderen die in de nabijheid van de machine kunnen komen, als de eigenaar bent u verantwoordelijk voor beide.

Wanneer de machine niet in gebruik is, moet de snijkop op de grond worden neergelaten. In het geval dat een fout in de werking van de machine wordt gedetecteerd moet deze onmiddellijk worden gestopt en niet worden gebruikt, totdat de storing door een gekwalificeerde technicus is verholpen.

MOGELIJKE AANZIENLIJKE GEVAREN IN VERBAND MET HET GEBRUIK VAN DEZE MACHINE:

- ▲ *Geraakt worden door brokken die door draaiende onderdelen worden opgeworpen.*
- ▲ *Geraakt worden door machineonderdelen die worden uitgeworpen wegens beschadiging tijdens gebruik.*
- ▲ *Gegrepen worden door een roterende aftak (PTO)-as.*
- ▲ *Gegrepen worden door andere bewegende onderdelen bijv.: riemen, poelies en snijkoppen.*
- ▲ *elektrocutie door bovengrondse elektriciteitsleidingen (door contact met of 'overslag' ervan).*
- ▲ *Geraakt worden door snijkoppen of machinearmen wanneer zij bewegen.*
- ▲ *Gevangen raken tussen trekker en machine bij aan- of afkoppelen.*
- ▲ *Overkantelen van de trekker wanneer de machinearm verlengd wordt.*
- ▲ *Injectie van hogedrukolie vanuit hydraulische slangen of -koppelingen.*
- ▲ *Overkantelen van de machine wanneer hij vrij staat (buiten gebruik).*
- ▲ *Verkeersongelukken als gevolg van botsing of vuil op de weg.*

VOOR HET GEBRUIK VAN DEZE MACHINE MOET U:

- ▲ *Ervoor zorgen dat u alle secties van het bedieningshandboek leest.*
- ▲ *Ervoor zorgen dat de operator goed is of werd opgeleid om de machine te gebruiken.*
- ▲ *Ervoor zorgen dat de operator het handboek heeft ontvangen en het leest.*
- ▲ *Ervoor zorgen dat de operator de instructies in het bedieningshandboek begrijpt en volgt.*
- ▲ *Ervoor zorgen dat de voorkant van de trekker, de achterkant en de zijkanten zijn uitgerust met metalen gaas of polycarbonaatschermen van geschikte grootte en sterkte om de operator tegen opgeworpen puin of onderdelen te beschermen.*
- ▲ *Ervoor zorgen dat trekkerschermen goed zijn aangebracht, onbeschadigd zijn en goed zijn onderhouden.*
- ▲ *Ervoor zorgen dat alle machineschermen op hun plaats zijn, onbeschadigd zijn en worden onderhouden overeenkomstig de aanbevelingen van de fabrikant.*
- ▲ *Verzekeren dat klepels en hun bevestigingen van een type zijn dat door de fabrikant is aanbevolen, stevig zijn bevestigd en dat er geen ontbreekt of beschadigd is.*
- ▲ *Ervoor zorgen dat hydraulische leidingen zorgvuldig en correct worden gerouteerd om schade door schuren, uittrekken of knijpen te voorkomen en dat ze met de juiste hulpstukken op hun plaats worden gehouden.*
- ▲ *Altijd de aanwijzingen van de fabrikant voor bevestiging of verwijdering van de machine van de trekker opvolgen.*
- ▲ *Controleren dat de armaturen en koppelingen van de machine in goede staat zijn.*
- ▲ *U ervan verzekeren dat de trekker voldoet aan de minimumgewicht-aanbevelingen van de fabrikant van de machine en dat ballast waar nodig wordt gebruikt.*
- ▲ *Altijd het werkgebied grondig inspecteren voor het starten om obstakels op te merken en draad, flessen, blikken en ander vuil te verwijderen.*
- ▲ *Duidelijke, geschikte waarschuwborden van voldoende grootte gebruiken om anderen te waarschuwen over de aard van de machine die in dat gebied werkt. Borden moeten aan beide uiteinden van de werkplek worden geplaatst. (Het wordt aanbevolen dat de gebruikte borden van een grootte en type zijn als aangegeven door het Ministerie van Verkeer en geplaatst in overeenstemming met hun richtlijnen zowel als die van de verkeersautoriteiten).*
- ▲ *Verzeker u ervan dat de operator tegen lawaai beschermd is. Gehoorbeschermers moeten worden gedragen en deuren en ramen van de trekkercabine moeten gesloten worden gehouden. Besturingselementen van de machine moeten via eigen openingen worden gerouteerd in de cabine zodat alle ruiten volledig kunnen worden gesloten.*
- ▲ *Werk altijd bij een veilige snelheid, rekening houdend met de omstandigheden d.w.z.: terrein, nabijheid van verkeersweg en obstakels rondom en boven de machine. Extra speciale aandacht moet worden besteed aan bovengrondse elektrische leidingen. Sommige van onze machines kunnen meer dan 8 meter (26 voet) reiken. Dit betekent dat ze de mogelijkheid hebben om, met eventueel 3 meter (9' 9"), de laagste juridische minimumhoogte van 5,2 m boven het wegdek voor 11.000 en 33.000 volt elektriciteitsleidingen, te overtreffen. De gevaren die met deze mogelijkheid samenhangen kunnen niet genoeg worden benadrukt, het is dus van levensbelang dat*

de operator zich volledig bewust is van de maximumhoogte en het bereik van de machine, en dat hij volledig vertrouwd is met alle aspecten met betrekking tot de minimale veilige afstanden die van toepassing zijn bij het werken met machines in de nabijheid van hoogspanningslijnen. (Meer informatie over dit onderwerp kan worden verkregen bij de gezondheids- en veiligheidsdiensten of uw lokale elektriciteitsonderneming).

- ▲ *Ontkoppel de machine altijd, schakel de motor van de trekker uit, neem de sleutel uit het contact en steek hem in uw zak voordat u voor welke reden dan ook uitstapt.*
- ▲ *Ruim altijd alle afval in het werkgebied op, het kan gevaar voor anderen opleveren.*
- ▲ *Zorg er altijd voor als u uw machine van de trekker losmaakt, dat hij wordt achtergelaten in een veilige en stabiele stand met behulp van de meegeleverde poten en hulpmiddelen en indien nodig beveiligd.*

WANNEER DEZE MACHINE NIET GEBRUIKEN:

- ▲ *Probeer nooit deze machine te gebruiken als u hiervoor niet bent opgeleid.*
- ▲ *Gebruik nooit een machine voordat u het bedieningshandboek hebt gelezen en begrepen, ermee vertrouwd bent, en met de besturingselementen hebt geoefend.*
- ▲ *Gebruik nooit een machine die slecht is onderhouden.*
- ▲ *Gebruik nooit een machine als schermen ontbreken of beschadigd zijn.*
- ▲ *Gebruik nooit een machine waarvan het hydraulische systeem tekenen van slijtage of beschadiging vertoont.*
- ▲ *Koppel, of gebruik, een machine nooit met een trekker die niet voldoet aan het minimale specificatieniveau van de fabrikant.*
- ▲ *Gebruik nooit een machine die is gekoppeld aan een trekker die geen geschikte schermen, gemaakt van metaalgaas of polycarbonaat, aan de voorkant, achterkant en zijkant(en) van de cabine heeft.*
- ▲ *Gebruik de machine nooit als de schermen van de cabine van de trekker beschadigd, aangetast of slecht aangebracht zijn.*
- ▲ *Draai nooit de snijkop van een machine in een hoek waardoor afval naar de cabine kan worden geslingerd.*
- ▲ *Start nooit een machine of blijf er nooit mee werken als er mensen in de buurt zijn of naderen - stop en wacht tot ze op een veilige afstand zijn voordat u verdergaat.*

⚠ WAARSCHUWING

Sommige snijkoppen kunnen gedurende maximaal 40 seconden blijven 'freewheelen' nadat ze zijn gestopt.

- ▲ *Probeer nooit een machine te gebruiken op materialen die boven haar vermogen gaan.*
- ▲ *Gebruik nooit een machine om een taak uit te voeren waarvoor hij niet is ontworpen.*
- ▲ *Gebruik nooit de bedieningselementen van de trekker of machine vanaf een andere positie dan vanaf de bestuurderszitplaats, vooral wanneer de machine wordt aan- of losgekoppeld.*
- ▲ *Voer nooit onderhoud uit aan een machine of een trekker terwijl de motor draait – de motor moet worden uitgeschakeld, de sleutel verwijderd en in uw zak gestopt.*

- ▲ *Laat nooit een machine omhoog staan zonder toezicht – hij moet tot op de grond worden neergelaten in een veilige stand op een vlakke stevige ondergrond.*
- ▲ *Verlaat nooit een trekker met de sleutel in het contactslot of met draaiende motor.*
- ▲ *Voer nooit onderhoud uit aan een deel of onderdeel van een machine die omhoog staat, tenzij dat deel of onderdeel goed en solide is vastgebonden of ondersteund.*
- ▲ *Probeer nooit om een hydraulisch lek met uw hand te detecteren – gebruik een stuk karton.*
- ▲ *Laat nooit kinderen spelen in de buurt van, of op, een trekker of machine onder welke omstandigheid ook.*

EXTRA VEILIGHEIDSADVIES

Training

Operators moeten bevoegd en volledig in staat zijn deze machine op een veilige en efficiënte manier te bedienen voordat u probeert om hem op een openbare plaats te gebruiken. Wij adviseren daarom dat de toekomstige exploitant gebruik maakt van relevante beschikbare opleidingen zoals die worden gegeven door de Trainingsinstituten voor de landbouw, landbouwscholen, Dealers en McConnel.

Werken in openbare plaatsen

Wanneer u werkt in openbare ruimten zoals bermen, moet aandacht worden besteed aan anderen in de omgeving. Stop de machine onmiddellijk als voetgangers, fietsers en ruiters enz. voorbij komen. Start de machine pas weer op wanneer zij zich op een afstand bevinden die ervoor zorgt dat er geen risico's voor hun veiligheid worden veroorzaakt.

Waarschuwborden

Het is aan te raden dat elk werkgebied wordt voorzien van geschikte waarschuwborden en die welke wettelijk verplicht zijn op openbare plaatsen. Borden moeten zeer zichtbaar en goed geplaatst zijn om duidelijk van tevoren voor het gevaar te waarschuwen. Neem contact op met de verkeersautoriteiten of uw lokale verkeersoverheid om gedetailleerde informatie over dit onderwerp te verkrijgen. De laatste moeten worden gecontacteerd voorafgaand aan werkzaamheden op de openbare weg waarbij de tijd en de locatie van de beoogde werkzaamheden wordt meegedeeld en wordt gevraagd wat nodig is voor wat betreft borden en procedure. – *'Niet-gemachtigde plaatsing van verkeersborden kan leiden tot strafbare feiten onder de verkeerswet'*.

Gesuggereerde noodzakelijke waarschuwborden

'Werk in uitvoering' waarschuwingsteken met een aanvullend bord *'Heg maaien'*. *'Over 1 km'* of geschikte kortere afstand kan worden toegevoegd aan het bord.

'Wegversmalling' waarschuwborden met aanvullend bord *'Éénrichtingsverkeer'*.

Wit op blauw *'Rechts houden'* (*) pijltekens op de achterkant van de machine.

OPMERKING * *Dit geldt voor de machines op de Britse markt waarbij verkeer aan de rechterkant passeert van een werkende machine die werkt in dezelfde richting als de doorstroom van het verkeer. De richting, het gebruik en de kleur van het pijltekens hangt af van het land van gebruik en de verordeningen van de gemeenten van de snelweg ter plaatse.*

Gebruik van waarschuwborden

- ▲ *Op tweerichtingswegen is voor het verkeer in elke richting een set borden nodig.*
- ▲ *Werk moet binnen 1 mijl van de borden worden uitgevoerd.*
- ▲ *Werk alleen wanneer het zicht goed is en wanneer er weinig risico is bijv. NIET tijdens 'spitsuur'.*
- ▲ *Voertuigen moeten een geel knipperend baken hebben.*
- ▲ *Idealiter moeten voertuigen opvallend worden gekleurd.*
- ▲ *Rommel op de weg moet zo snel als praktisch mogelijk is, en op regelmatige tijdstippen, worden verwijderd waarbij zeer goed zichtbare kleding wordt gedragen en voordat de waarschuwborden worden verwijderd.*
- ▲ *Verzamel onmiddellijk alle verkeersborden wanneer de taak voltooid is.*

Hoewel de hier vermelde informatie een breed scala van onderwerpen betreffende de veiligheid bestrijkt is het onmogelijk om elke eventualiteit te voorspellen die onder uiteenlopende omstandigheden kan plaatsvinden, terwijl met deze machine wordt gewerkt. Geen hier gegeven advies kan altijd 'gezond verstand' en 'volledig bewustzijn' vervangen, maar komt aanzienlijk tegemoet aan het veilig gebruik van uw McConnel-machine.

VEILIGHEIDSLABELS



Waarschuwing voor gevaar:

Aanraking van de messen

De rotor met de messen kan nog draaien nadat de hydrauliek is afgezet (de uitlooptijd van de messen is afhankelijk van de basis maaiarm). In de gevarezone bestaat kans op ernstig letsel aan handen en/of voeten.

LET OP: Blijf met uw handen, voeten en andere lichaamsdelen uit de buurt van de messen.

Instructie:

Verwijder altijd de sleutel als het aandrijvende voertuig onbeheerd wordt achtergelaten, of tijdens onderhoud. Raadpleeg de technische documentatie voor u reparaties of onderhoud uitvoert.



Waarschuwing / Voorzichtig

Controleer op een regelmatige basis dat alle bouten en moeren goed vast zitten - aandraaien indien nodig.



Waarschuwing voor gevaar:

Aanraking van de messen

De rotor met de messen kan nog draaien nadat de hydrauliek is afgezet (de uitlooptijd van de messen is afhankelijk van de basis maaiarm). In de gevarezone bestaat kans op ernstig letsel aan handen en/of voeten.

LET OP: Blijf met uw handen, voeten en andere lichaamsdelen uit de buurt van de messen.

Instructie:

Het machine kan voorwerpen en resten over grote afstand wegslingeren.

LET OP: Het is verboden zich op te houden in het werkbereik van het machine. Houd minimaal 30 meter afstand tot de machine.



Waarschuwing voor gevaar:

Tijdens maaien/snoeien kunnen de messen het gemaaide, gesnoeide en/of versnipperde materiaal over een afstand van enkele tientallen meters uitwerpen.

LET OP: dat zich binnen deze afstanden geen personen bevinden.

Instructie:

Het machine kan voorwerpen en resten over grote afstand wegslingeren.

LET OP: Het is verboden zich op te houden in het werkbereik van het machine. Houd minimaal 30 meter afstand tot de machine.



Voorzichtigheid

Gevaar voor machine botsing met trekker / voertuigonderdelen.
Werk te allen tijde met grote met zorg en voorzichtigheid.



Gevaar - Elektrocutie Risico

Zorg ervoor dat de machine te allen tijde op een veilige afstand van elektrische leidingen blijft.



Voorzichtigheid

Gevaar voor machine botsing met trekker / voertuig cabine. Ben voorzichtig bij het inklappen van de machine in vervoer positie. Zorg voor een minimale afstand van 300 mm tussen cabine en maaierm tijdens het transport.



Waarschuwing voor gevaar:

De beweging van de machine kunen met grote kracht personen en / of voorwerpen breken, die zich binnen het bereik van de armbewegingen bevinden.
OPMERKING: Zorg ervoor dat er zich geen personen binnen het bereik van de bewegende delen bevinden!

Waarschuwing

Blijf uit de gevarezone / werkgebied / draaibereik van de machine.



Gevaar / Waarschuwing

Afknijppunten en beknellingsrisico's – blijf op een veilige afstand van bewegende delen.



Voorzichtigheid - Heet Oppervlak

Houd een veilige afstand van hete oppervlakken, waaronder tank, oliepompen etc



Gevaar / Waarschuwing - Verbrijzeling Hazard

Niet staan of werken onder een geheven machine.

EISEN AAN VOERTUIG/TREKKER

Minimale trekkergewichten

PA4330 – 2000 kg minimum inbegrip van de ballast

Minimale PK-vereisten

25 PK voor PA4330 modellen met maaibalk.

30 PK voor PA4330 modellen met klepelkop.

Type koppeling

Categorie 1 of categorie 2.

Koppelingisolatie

Een koppelingisolatie-inrichting is noodzakelijk voor semi-onafhankelijke modellen.

Veiligheidskettingen/stabilisatoren

Veiligheidskettingen en/of stabilisatiestangen moeten worden aangebracht en aangespannen.

Trekker ontlastklep

Alleen voor SI-modellen moet de trekkerklep van de tractor boven 2300 PS (160 bar) worden gezet.

Hydraulisch debiet van de trekker

Hydraulisch debiet is niet van cruciaal belang voor semi-onafhankelijke modellen.

Aftakas

De trekker moet worden uitgerust met een 'live drive' onafhankelijke aftakas om de klepelkop te laten blijven functioneren wanneer de voorwaartse beweging van de trekker wordt gestopt.

VOORBEREIDING VOERTUIG/TREKKER

Schermen: Het wordt aangeraden dat voertuigen zijn uitgerust met cabines voorzien van ruiten van veiligheidsglas en beschermende schilden wanneer ze in combinatie met onze machines worden gebruikt. Breng het Operatorscherm (*onderdeelnr. 7313324*) aan met de meegeleverde haken. Vorm het gaas om alle kwetsbare gebieden af te dekken. Vergeet niet

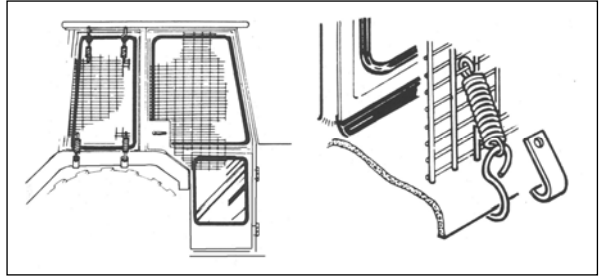

dat de bestuurder in elke werkpositie door gaas en/of polycarbonaatruiten moet kijken bij het bekijken van de klepelkop - tenzij de fabrikant van het voertuig/de cabine kan aantonen dat de indringingsweerstand gelijk is aan of hoger dan die welke wordt geboden door gaas/polycarbonaatruiten. Als de trekker alleen een rolbeugel heeft, moet een frame worden gemaakt om zowel een gaas en polycarbonaatruiten te kunnen plaatsen. De operator moet ook persoonlijke beschermingsmiddelen gebruiken om het risico van ernstig letsel te reduceren, zoals oogbescherming (gaasmasker volgens EN1731) of veiligheidsbril volgens EN166, gehoorbescherming volgens EN352, veiligheidshelm volgens EN297, handschoenen, filtermasker en kleding voor hoge zichtbaarheid.

Voertuigballast: Het is absoluut noodzakelijk wanneer u apparatuur van 'derden' aan een trekker bevestigt, dat de maximaal mogelijke stabiliteit van de machine- en trekker-combinatie wordt bereikt – dit kan worden bereikt door het gebruik van 'ballast' gewichten om daarmee het gewicht van de extra toegevoegde apparatuur te compenseren.

Gewichten aan de voorzijde kunnen nodig zijn om 15% van het gewicht van de totale uitrusting op de vooras te plaatsen voor stabiel vervoer op de weg en om 'opsturen' te verminderen als gevolg van over de grond slepen van de snij-eenheid.

Gewichten aan de achterzijde kunnen nodig zijn voor een redelijke achterasbelasting op het wiel tegenover de armen tijdens het werk; voor normaal werk boven de grond, d.w.z. heggen maaien, moet dit voor voldoende controle 20% of meer zijn van het achterasgewicht, en voor werk op de grond, d.w.z. bermmaaien met ervaren operatoren, kan dit worden teruggebracht tot 10%.

Alle factoren moeten in aanmerking worden genomen om te zorgen dat zij overeenkomen met het type en aard van de apparatuur onder de omstandigheden waaronder die zal worden gebruikt – in het geval van Power Arm hegmaaiers moet eraan worden gedacht dat het zwaartepunt van de machine tijdens de werkzaamheden voortdurend in beweging is en dat de plaats ervan verschilt van die tijdens transport, en daarom wordt de balans kritisch.

Factoren die van invloed zijn op de stabiliteit

- *Zwaartepunt van de combinatie trekker/machine.*
- *Geometrische omstandigheden, bijvoorbeeld de positie van de snijkop en ballast.*
- *Gewicht, spoorbreedte en wielbasis van de trekker.*
- *Versnelling, remmen, draaien en de relatieve positie van de snijkop tijdens deze activiteiten.*
- *Bodemcondities, bijvoorbeeld helling, grip, belastbaarheid van het bodemoppervlak.*
- *Stijfheid van de montage van het werktuig.*

Suggesties ter verhoging van de stabiliteit:

- *Verhoging van de spoorbreedte van de achterwielen; een trekker met een grotere spoorbreedte is stabiel.*

- *Ballasten van het wiel; het is beter om externe gewichten te gebruiken maar vloeistof kan worden toegevoegd tot ongeveer 75% van het volume van de band – water met antivries of het zwaardere calciumchloride-alternatief kan worden gebruikt.*
- *Toevoeging van gewichten – de plaats van de gewichten moet zorgvuldig worden gekozen om ervoor te zorgen dat ze op een plek worden geplaatst die het grootste voordeel biedt.*
- *Vergrendelen van de vooras; een plunjer kan worden gebruikt om de vooras alleen tijdens werkzaamheden te 'vergrendelen' – vergrendeling van de as verplaatst de 'balanslijn' en kan worden gebruikt om gewicht vanaf de achterzijde naar de vooras te verplaatsen (neem contact op met de fabrikant van de trekker).*

OPMERKING Het bovenstaande advies wordt alleen als stabiliteitsgids gegeven en is geen gids voor sterkte van de trekker - het wordt daarom aanbevolen dat u de fabrikant van de trekker of lokale dealer raadpleegt wegens specifieke adviezen over dit onderwerp; bovendien moet advies worden ingewonnen van een bandenspecialist met betrekking tot de bandenspanningen en waarden die geschikt zijn voor het type en de aard van de machine die u van plan bent om aan te brengen.

GESLOTENCENTRUM-CONVERSIEKIT – alleen SI modellen

Geslotencentrum-conversiekit 8130059

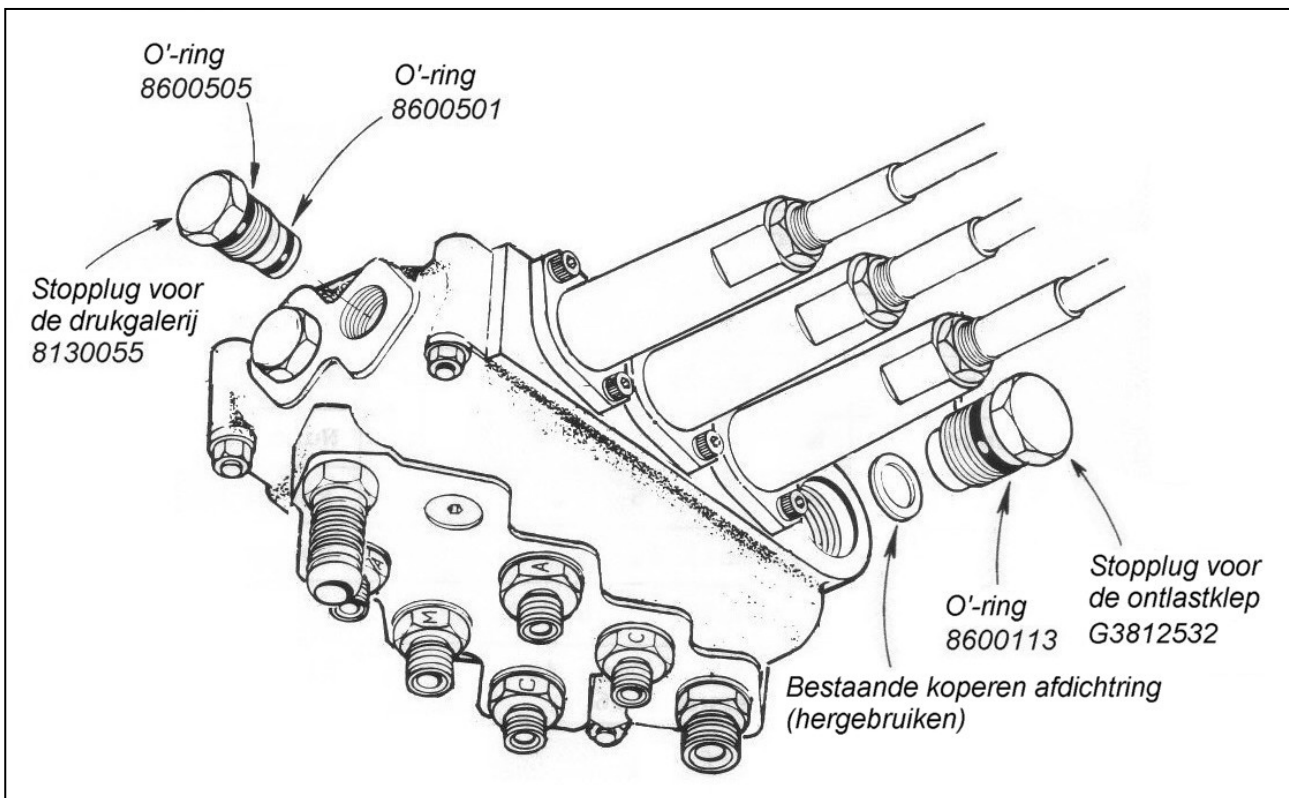

De conversiekit voor besturingskleppen (*onderdeelnr. 8130059*) bestaat uit een stopplug voor ontlastklep die moet worden geïnstalleerd in plaats van de bestaande ontlastklep, en een stopplug voor de drukgalerij die is geïnstalleerd in plaats van de standaard stopplug aan het einde van de klepuitlaat naast de pakkingbusverbinding van de hefplunjer. Wees voorzichtig bij het uitpakken van de ontlastklep de koperen afdichtring niet te beschadigen omdat deze moet worden hergebruikt.

OPMERKING Wanneer hij in deze modus werkt, mag de drukregelklep van de trekker niet groter zijn dan 170 Bar (2500 PSI).

HYDRAULISCHE OLIE

Reservoir voor hydraulische olie

De machine wordt in de fabriek zonder olie geleverd. Vul de tank met een lichte hydraulische olie, zoals weergegeven in de onderstaande tabel, tot ongeveer 8 cm onder het hoogste punt van de tank.

De totale capaciteit van de tank is ongeveer 80 liter - laat de tank niet te vol.

OPMERKING

Gebruik alleen oliën die voldoen aan ISO 18/16/13, NAS7, of schoner zijn.

Fabrikant	Koud of gematigd klimaat	Warm klimaat
BP	Bartran 46 Energol HLP-HM 46	Bartran 68 Energol HLP-HM 68
CASTROL	Hyspin AWH-M 46	Hyspin AWH-M 68
COMMA	Hydraulic Oil LIC 15	Hydraulic Oil LIC 20
ELF	Hydrelf HV 46 Hydrelf XV 46	Hydrelf HV 68
ESSO	Univis N 46	Univis N 68
FUCHS (VK/Niet-VK markten*)	Renolin 46 Renolin HVZ 46 Renolin CL46/B15* Renolin AF46/ZAF46B*	Renolin 68 Renolin HVZ 68 Renolin CL68/B20* Renolin AF68/ZAF68B*
GREENWAY	Excelpower HY 68	Excelpower HY 68
MILLERS	Millmax 46 Millmax HV 46	Millmax 68 Millmax HV 68
MORRIS	Liquimatic 5 Liquimatic HV 46 Triad 46	Liquimatic 6 Liquimatic HV 68 Triad 68
SHELL	Tellus 46 Tellus T46	Tellus 68 Tellus T68
TEXACO	RANDO HD 46 Rando HDZ 46	RANDO HD 68 Rando HDZ 68
TOTAL	Equivis ZS 46	Equivis ZS 68

Smering van de tandwielkast

Controleer het oliepeil van de versnellingsbak. Controleer de olie altijd met de machine op een horizontale ondergrond, de versnellingsbak moet worden gevuld tot een punt waar hij zichtbaar vlak staat met de lip van de opening van de vulplug. Probeer niet te vullen door de ontlufter te verwijderen, omdat de diepte van de schroefdraad in de behuizing op dit punt niet zal toestaan dat de ontlufterplug herhaaldelijk wordt losgedraaid en vastgedraaid.

De versnellingsbakcapaciteit is **0.7L** (1¼ pinten) en het oliesoort is **SAE75W90 Fully Synthetic**.

CONSTRUCTIE VAN DE MACHINE

PA4330FM is ontworpen voor montage aan de voorzijde op een geschikt voertuig dat het gewicht van de machine kan transporteren en ondersteunen. De montageprocedure kan heel verschillend zijn, afhankelijk van de specifieke toepassing en kan daarom hier niet worden getoond. Wat het doel ook is - de machine moet stevig worden gemonteerd en stevig aan het voertuig worden bevestigd - het hoofdframe moet verticaal uitgelijnd zijn en de versnellingsbak - de asstomp moet horizontaal in lijn staan met de aftakas in de werkstand. Het hulpstuk moet veilige bevestiging en demontage van de machine mogelijk maken in combinatie met veilig transport en veilig werken. Waar mogelijk moeten stabilisatorsteunen en / of kettingen worden bevestigd en bevestigd om zijdelingse beweging van de machine te voorkomen.

Advies moet worden ingewonnen voordat u probeert de machine te bevestigen, raadpleeg in geval van twijfel uw dealer of de McConnel-servicedienst.



Montage van de machine - DIN-plaatbevestiging

A. Breng de front armmaaier met de DIN aanbouwplaat A, en de DIN aanbouwplaat aan de tractor parallel met elkaar samen.

B. Laat de armmaaier zakken zo dat de vanghaken A in de uitsparingen van de DIN montageplaat aan de tractor vallen.

C. Monteer beide bouten en de zelf borgende moeren D aan beide zijden van de DIN plaat.

D. Trek de bouten en de zelf borgende moeren aan met 40 Nm. Trek de bouten en moeren na 5 arbeidsuren met 40 Nm na.

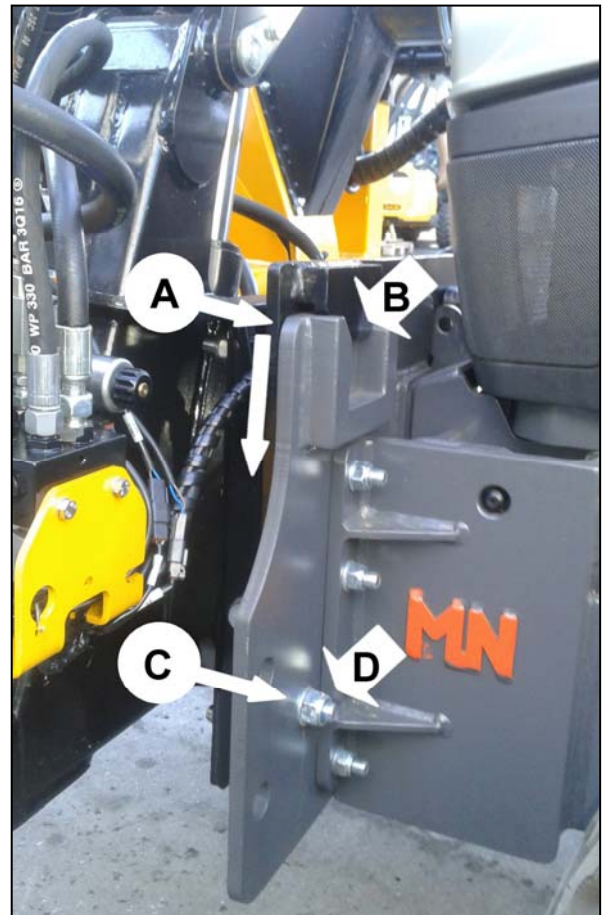

E. Verbind de Harting stekker van de machine met de stekkerdoos op de tractor.

F. Schakel de koplampen aan de tractor om (zie foto) zo dat de koplampen aan de armmaaier branden en de koplampen aan de tractor uit blijven als u het licht inschakelt.

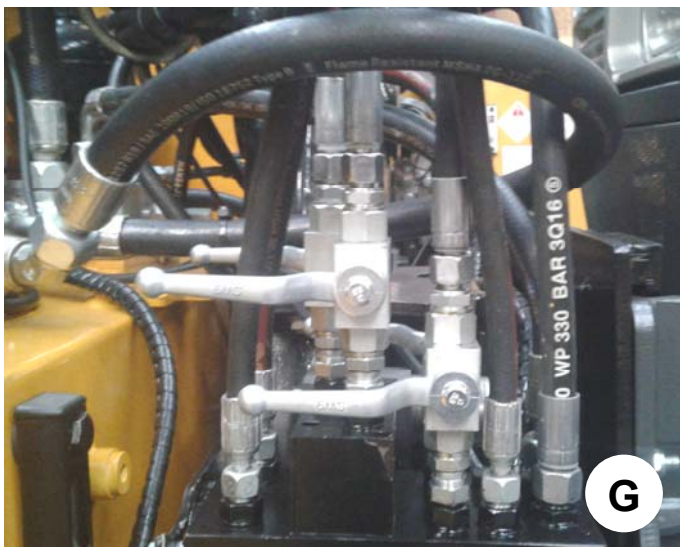

G. In transportstand de kogelkranen op het ventiel Blok draaien.

Pas op: het hydraulische systeem staat onder druk. Lekkende vloeistoffen onder hoge druk (hydraulische olie) kunnen de huid binnendringen en ernstig letsel veroorzaken. Bij letsel onmiddellijk medische hulp inroepen om het risico van infectie te voorkomen.

INSTALLATIE AFTAK-TUSSENAS

De aftak-tussenas wordt vastgemaakt tussen de trekker en de versnellingsbak van de machine om het vermogen dat nodig is om met de machine te werken over te brengen – het is belangrijk om de juiste aslengte te bereiken om het risico van 'de grond raken' te voorkomen wanneer de machine wordt geheven of lager wordt gezet. De procedure voor meten en inkorten van de as is als volgt:

Metten van de aftakas

Meet, met de machine in de werkstand verbonden aan de trekker, de horizontale afstand 'A' van de aftakas van de trekker naar de gedreven as op de versnellingsbak van de machine en trek 75 mm (3 inch) af – dit getal is de vereiste aslengte.

Plaats de volledig gesloten aftakas op de grond en meet de totale lengte, als de as korter is dan de vereiste lengte kunt u hem gebruiken zonder dat het nodig is hem in te korten - aangenomen dat er minimaal 150 mm (6 inch) overlap is wanneer hij is aangebracht.

Als de as langer is, trek dan de vereiste aslengte plus 75 mm (3 inch) af - het resulterende getal is de overtollige lengte die van elke helft van de as moet worden afgenomen.

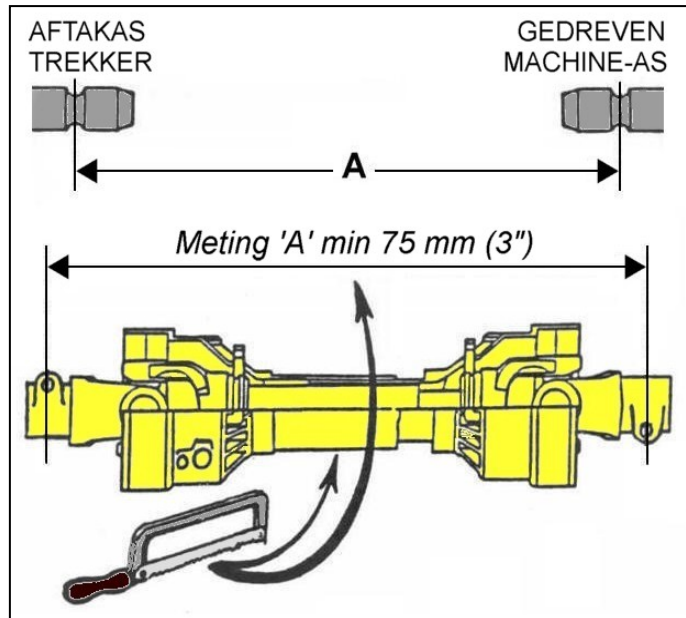

Snijden van de aftakas

Scheid de twee helften en verkort met gebruik van de hierboven verkregen maten zowel de kunststof schermen als de binnenste stalen profielbuizen van elke as met deze maat. Ontbraam de afgekorte buizen met een vijl om ruwe of scherpe randen te verwijderen en maak grondig schoon om vijlsel te verwijderen vóór smering, assemblage en montage van de as.

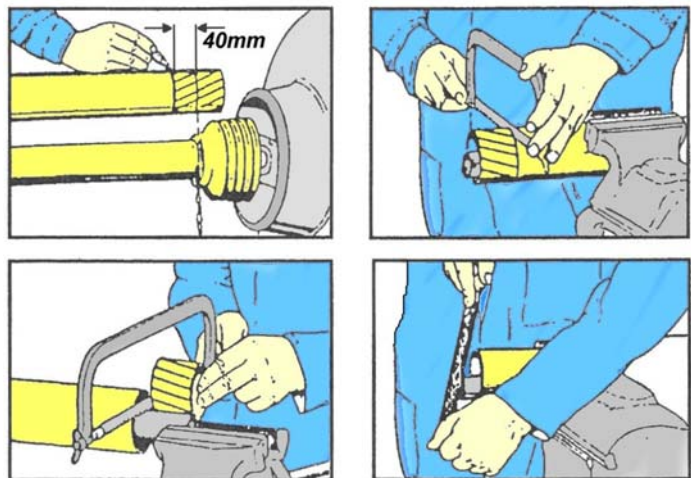

OPMERKING Voor later gebruik met verschillende trekkers moet de as opnieuw worden gemeten om de geschiktheid te controleren – er moet een minimale asoverlappending van 150 mm (6 inch) bestaan.

Onderhoud

Om de levensduur van de aftakas te verlengen moet hij periodiek worden gecontroleerd, schoongemaakt en gesmeerd – zie de sectie *Onderhoud aftakas* voor meer informatie over dit onderwerp.

MONTAGE VAN BESTURINGSELEMENTEN VOOR DE OPERATOR

Montage van de besturingselementen in de cabine van de trekker zal variëren afhankelijk van het specifieke model of specificatie van de machine – de informatie hieronder bevat de verschillende methoden van montage voor de verschillende beschikbare typen besturingselementen.

Kabelbesturingen

Kabelbesturingseenheden zijn voorzien van, en bevestigd aan een bevestigingssteun – de beugel moet stevig worden vastgemaakt aan de binnenkant van het spatbord of de cabinebekleding op een geschikte en handige plaats die gebruiksgemak biedt zonder dat de normale trekkerbediening wordt gehinderd.

Denk bij het bepalen van de definitieve plaats van de besturingseenheid na over de plaatsing van de kabel – zorg ervoor dat de minimaal aanvaardbare kabelbuigstraal van 8" (200 mm) niet wordt onderschreden.

Zorg er tijdens montage voor dat er geen structurele onderdelen van de trekkercabine of rolbeugel word aangeboord of beschadigd.

De hendel van het kabelrotorventiel op met kabel bestuurd machines zal worden gemonteerd als een onderdeel van de hoofdgroep van besturingselementen en daarom wordt hij met dezelfde bevestigingsbeugel geplaatst.

Op elektrische machines met kabelbediend rotorbesturingsventiel zal de hendel worden geleverd als een 'standalone'-unit met een eigen individuele bevestigingssteun – deze moet worden aangebracht op dezelfde wijze als hierboven waarbij dezelfde voorzorgsmaatregelen met betrekking tot bevestiging en kabelvoering moeten worden genomen.

Elektrische besturing

Afhankelijk van de bijzondere soort controle, worden elektrische eenheden geleverd met hetzij een montagebeugel of een montage-kolom die moet worden vastgeschroefd aan de binnenkant van het spatbord of de cabinebekleding op een geschikte en handige plaats die gebruiksgemak biedt zonder dat de normale trekkerbediening wordt gehinderd. Montagekolommen kunnen worden gebogen of gedraaid om een comfortabele werkstand te verkrijgen. Zorg er tijdens montage voor dat er geen structurele onderdelen van de trekkercabine of rolbeugel word aangeboord of beschadigd.

De voedingskabel moet rechtstreeks worden aangesloten op de accu van de trekker - gebruik geen sigarettenaanstekertype verbindingen omdat deze onbetrouwbaar blijken te zijn voor besturingstoepassingen. Besturingseenheden werken op 12 volt DC; de bruine leiding is positief (+) en de blauwe leiding is negatief (-).

KLEPELKOP EN MAAIBALK GEHECHTHEID

Met externe externe services van de tractor geactiveerd op SI-modellen of met de PTO ingeschakeld op TI-modellen, bedien en manoeuvreer de armen in een positie die montage van de snijkop mogelijk zal maken. Klepelkoppen zijn bevestigd en bevestigd met moeren en bouten en maaiborden met borgring, ringen en splitpen.

OPMERKING: Voor maaiborden alleen de spiebanen van de motor in de aandrijfbuis grijpen en vastbouten met de aansluitingen naar boven.

Sluit de slangen aan zoals getoond in de onderstaande illustratie:

- **Drukaansluiting**
- **Retouraansluiting**

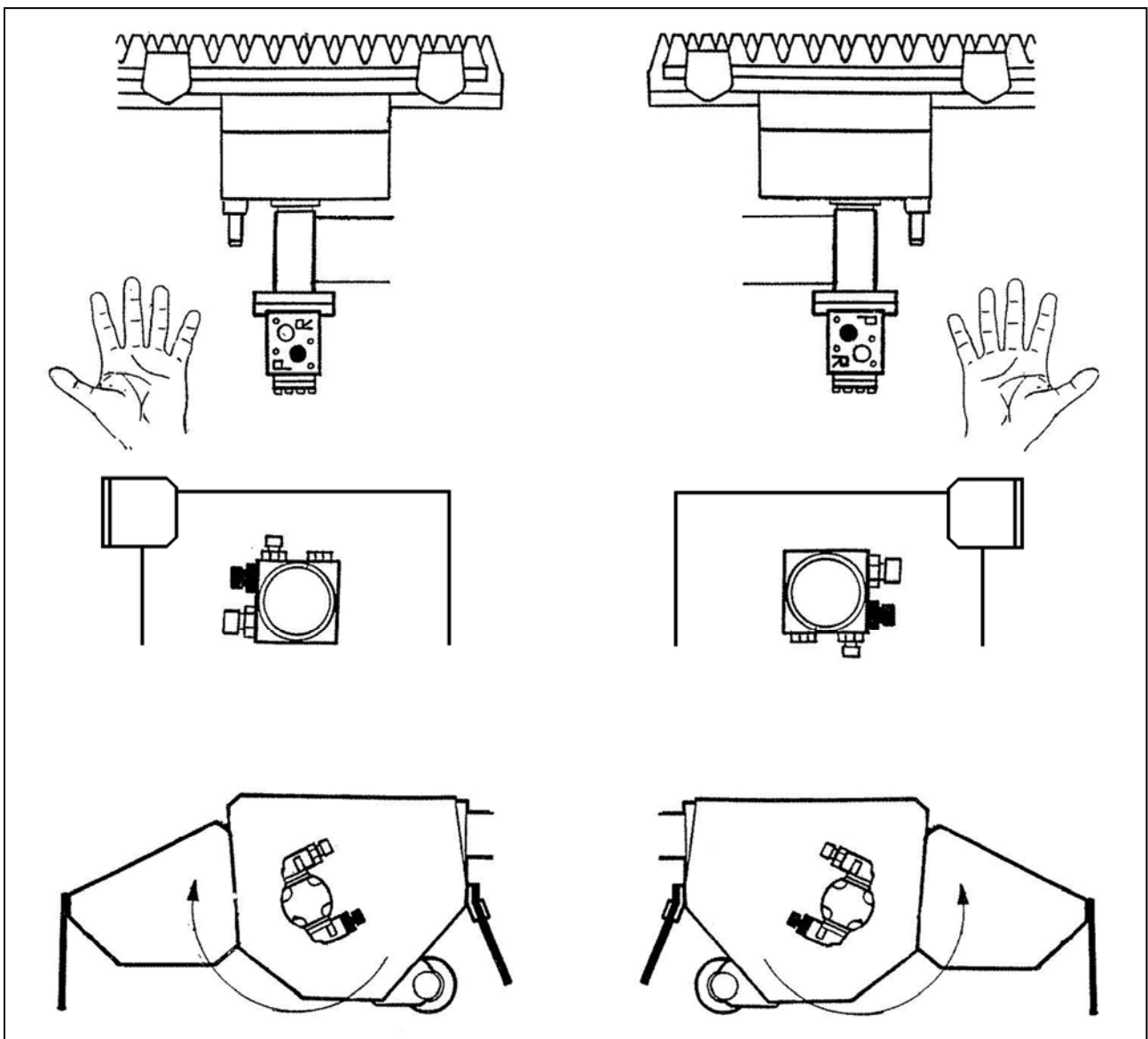

Wanneer de machine is geïnstalleerd, moet deze door zijn volledige bewegingsbereik worden bediend om te controleren of de slangen niet worden belast, geknepen, geschaafd of geknikt en of alle bewegingen correct werken.

De machine kan nu worden ingeklapt in de transportstand, klaar voor transport naar de werkplek.

EERSTE OPSTARTPROCEDURE

⚠ WAARSCHUWING Voor initieel gebruik van een nieuwe machine moeten alle smeerpunten van vet worden voorzien en de olieniveaus van de versnellingsbak en olietank worden gecontroleerd en waar nodig bijgevuld voordat de machine wordt gebruikt.

TI-modellen (met maairotoren)

- Zorg ervoor dat de rotorbesturingsklep in de 'Stop'-stand staat.
- Start trekker en koppel aftakas - laat de olie gedurende ongeveer 5 minuten door de retourleiding circuleren zonder bediening van de armkopbesturing.
- Gebruik zorgvuldig de bedieningselementen van de armkopbesturing door hun volledig bereik en verzeker u ervan dat alle bewegingen goed worden uitgevoerd.
- Zet de snijkop in een veilige stand en zet de rotorbesturing in de 'Start'-stand, na aanvankelijke snelheidswisselingen moet de rotor met een constante snelheid gaan draaien.
- Snelheid aftakas verhogen tot ongeveer 360 TPM en nog eens vijf minuten laten lopen alvorens te ontkoppelen en de trekker te stoppen.
- Controleer de loop van de slangen om te verzekeren dat ze niet worden dichtgeknepen, niet schuren, overbelast of geknilt zijn.
- Check het olieniveau in de tank en vul bij als dit nodig is.

SI-modellen only (met maairotoren of maaibalk)

- Zorg ervoor dat de hefboom voor de aftakas in de neutrale stand staat en isoleer de hydraulische koppeling van de trekker.
- Start de trekker en selecteer externe service-voeding *laat de trekker enkele minuten lopen voordat u probeert om een van de besturingselementen van de machine te bedienen.*
- Het oliepeil van de achteras van de trekker controleren en indien nodig bijvullen.
- Zorg ervoor dat de motorslangen correct zijn aangesloten.
- Zet de snijkop in een veilige stand en breng het toerental van de trekkermotor op 1000 TPM.
- Koppel de aftakas in en laat de snijkop enkele minuten draaien – verlaat de trekkercabine niet en sta niet toe dat iemand te in de buurt van de snijkop komt terwijl hij draait.

⚠ WAARSCHUWING Laat de pomp niet blijven draaien als de snijkop niet werkt – oververhitting en ernstige schade aan de pomp kan in een zeer korte tijd worden veroorzaakt.

- Voer na het opstarten van de machine de snelheid van de aftakas op tot ca. 360 TPM - *laat de olie gedurende ongeveer 5 minuten door het filter in de retourleiding circuleren zonder bediening van de armkopbesturing.*
- Gebruik zorgvuldig de bedieningselementen van de armkopbesturing door hun volledig bereik en verzeker u ervan dat alle bewegingen goed worden uitgevoerd.
- Ontkoppel de aftakas en stop de trekker.
- Controleer de loop van de slangen om te verzekeren dat ze niet worden dichtgeknepen, niet schuren, overbelast of geknikt zijn.
- Check het olieniveau in de tank en vul bij als dit nodig is.

UITBOUWEN VAN DE MACHINE EN OPSLAG

⚠ GEVAAR Het moet uiterst voorzichtig zijn bij het demonteren van de machine van het ondersteunende voertuig - de volgende regels moeten in acht worden genomen:

⚠ WAARSCHUWING Probeer nooit de machinebesturing via het achterste cabinevenster te bedienen terwijl u op of onder de ophanging staat.

Vraag zonodig altijd om hulp.

Houd omstanders en omstanders op veilige afstand van de machine.

De scheiding van de topstang moet altijd de laatste stap zijn voordat de tractor uit de machine wordt verwijderd.

Algemeen proces van machine verwijdering:

Het specifieke afbraakproces hangt af van de specifieke toepassing, maar is over het algemeen vergelijkbaar met het onderstaande proces:

- Kies altijd een vlakke ondergrond waarop de machine geparkeerd en gedemonteerd is.
- Laat de parkeersteunen zakken en vast.
- Bedien de hydraulische bediening om de arm in een half tot driekwart bereik te plaatsen met een horizontale klepelmaaier of messtang en stel de steunpoten in.
- Schakel de tractoraandrijving uit en verwijder de aftakas.
- Verwijder de stabilisatoren en maak de kettingen los en / of verwijder ze (indien van toepassing).
- **Ti-modellen** - verwijder de besturingsunit van de tractorcabine en bewaar deze op een geschikte plaats, net op de grond.
- **SI-modellen** - Ontkoppel de aansluitingen voor aansluiting en terugkeer van de tractor en berg ze op met de afgedekte slanguiteinden plat op de grond.
- Laat de machine op de grond zakken zodat de parkeersteunen en de klepelmaaier of maaibalk stevig op hun plaats zitten.
- Maak de onderste ophanging los.
- Maak de bovenste ophanging los.
- Verplaats de tractor weg van de machine.

OPMERKING Controleer de stabiliteit van de machine en beveilig hem indien nodig met blokken en / of geschikte steunen.

Opslagruimte

Waar mogelijk moet opslag idealiter worden beschermd in een schone omgeving. Als de machine lange tijd stopt, smeert u de blootgestelde delen van de zuigers licht in met vet. Later moet het vet worden weggeveegd voordat de zuiger de volgende keer wordt verplaatst. Als de machine buiten wordt opgeslagen, bind dan een stuk zeil of linnen om de besturingseenheid om deze te beschermen. Gebruik geen plastic zakken, omdat dit kan leiden tot snelle corrosie van de onderdelen.

VOORBEREIDING & ALGEMENE VOORZORGSMAATREGELEN

BELANGRIJK: Lees altijd eerst de bedieningsinstructies voordat u probeert de machine te gebruiken - oefen het bedienen van de machine op een veilige plaats met de rotor uitgeschakeld totdat u bekend bent met de bedieningselementen en functies van de machine. Gebruik de machine pas als u er zeker van bent dat u de machine veilig kunt bedienen.

VOORZICHTIG: Werk altijd voorzichtig, vooral wanneer de klepelmaaier zich dicht bij de tractor bevindt, om contact met de tractor te voorkomen.

Vorbereiding van de machine

Controleer altijd of de moeren en bouten vastzitten voordat u de machine gebruikt.

Algemene voorzorgsmaatregelen

Controleer vóór het werk het werkgebied, verwijder alle gevaarlijke voorwerpen en markeer alle onroerende zaken. - Het kan verstandig zijn om de gevaren zichtbaar zichtbaar te maken, zodat ze vroegtijdig kunnen worden gezien vanuit de bestuurderspositie van de tractor.

Als het soort werk deze belangrijke maatregel onmogelijk maakt, wees dan altijd uiterst waakzaam en voorzichtig en minimaliseer de rijsnelheid van de tractor zodat er voldoende tijd is om de machine te stoppen om het risico van impact te verminderen.

Algemene werkpraktijk

De operator is verantwoordelijk voor een veilig werkproces;

ALTIJD:

- Houd rekening met de gevaren in de omgeving.
- Zorg ervoor dat alle beveiliging correct is geïnstalleerd en in goede staat verkeert.
- Koppel de aftakas los voordat u de motor afzet.
- Wacht tot de klepels niet meer bewegen voordat u de tractorzetel verlaat.
- Koppel de aftakas los, zet de motor af en haal de sleutel eruit voordat u aanpassingen gaat maken.
- Controleer regelmatig of alle bouten en moeren goed vastzitten.
- Houd omstanders op veilige afstand.

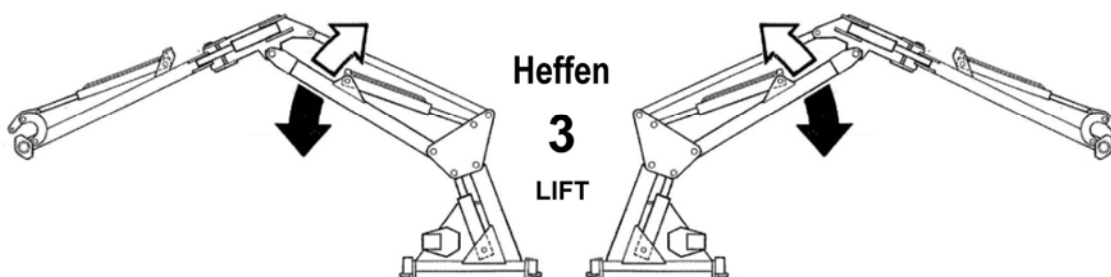
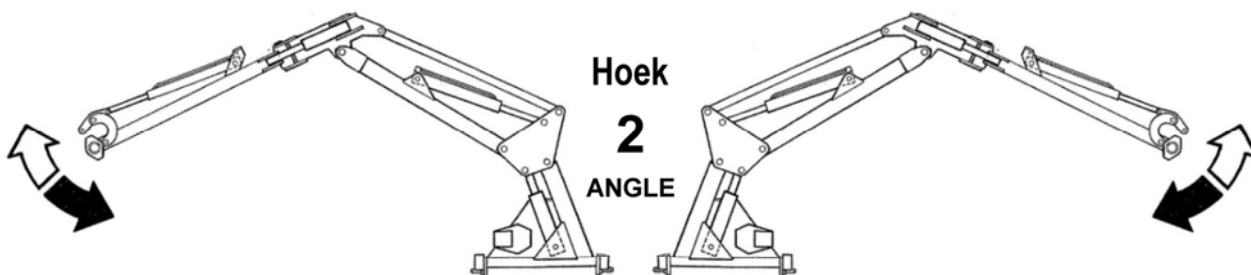
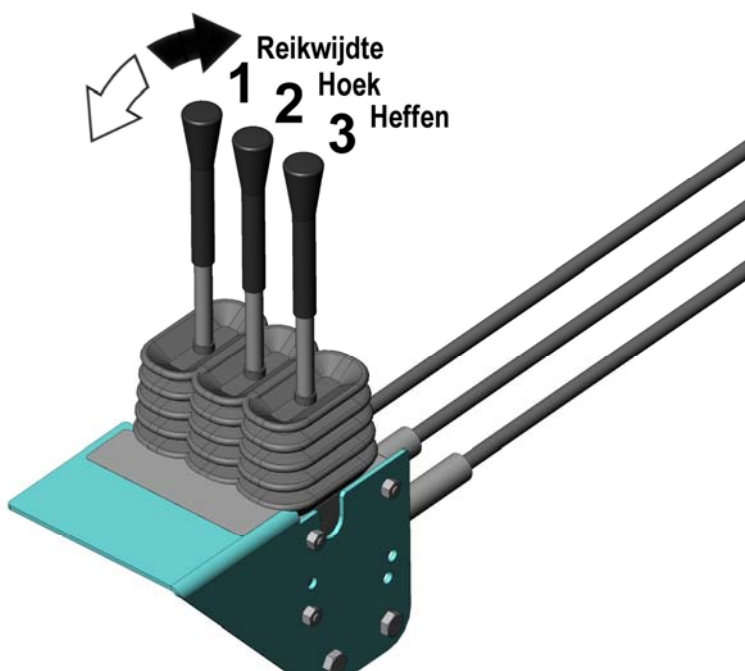

LINKSE HAND MACHINE

JUISTE HAND MACHINE

KABELROTORBESTURING

Op machines met kabelrotorbesturing wordt de rotor bestuurd door de hieronder getoonde hendel – duwen van de hendel vanuit de rechtop 'uit'-positie naar voren schakelt de rotor in voor hellingneerwaarts maaien en trekken van de hendel naar achteren schakelt de rotor voor hellingopwaarts maaien. De kleine vergrendelingshendel die aan de zijkant van de besturingseenheid is gemonteerd kan 180° draaien om de rotor in een specifieke snijrichting te vergrendelen – dit is een veiligheidsvoorziening om verandering van draairichting van de rotor te voorkomen zonder de rotor eerst te stoppen. Als u de snijrichting wilt wijzigen moet de rotorhendel in de rechtop 'uit'-stand worden gezet; Wanneer de rotor volledig stil staat kan de draaibare vergrendelingshendel in de omgekeerde stand worden gezet waardoor de besturingshendel in de stand voor snijden in de tegenovergestelde richting kan worden gezet. Op sommige kabelbestuurde machines zal de rotorbesturingshendel als onderdeel van de hoofdbesturingsgroep worden gemonteerd, terwijl hij op andere en op alle elektrische modellen als een 'standalone' eenheid met zijn eigen bevestigingssteun zal worden geleverd.

HELLINGOP-WAARTS SNIJDEN

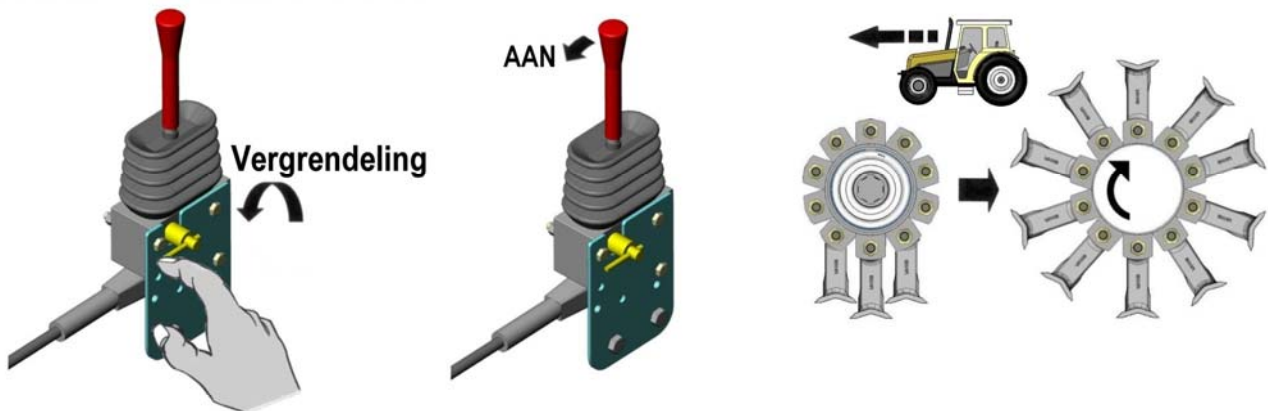

HELLINGNEER-WAARTS SNIJDEN

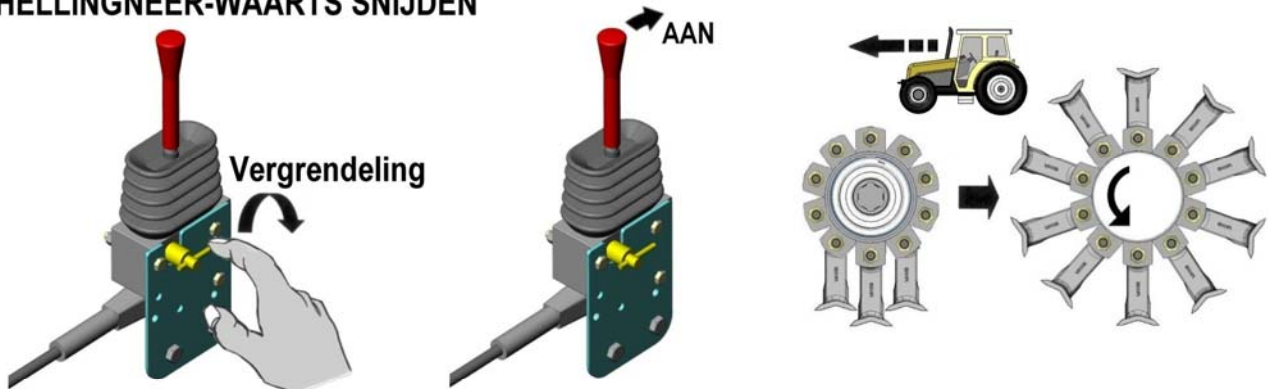

WAARSCHUWING

Zorg ervoor dat de rotor volledig stil staat voordat u probeert de draairichting te wijzigen - Wanneer een rotor wordt uitgeschakeld kan hij nog gedurende maximaal 40 seconden blijven 'vrijlopen' door zijn eigen dynamiek voordat hij stopt.

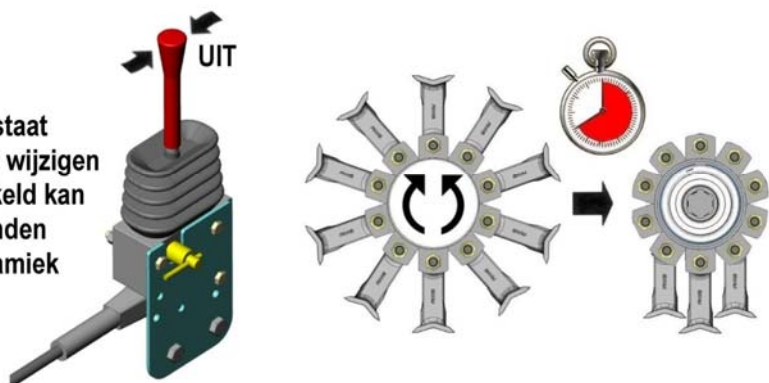

MINI MOTION CONTROLS

Voeding AAN

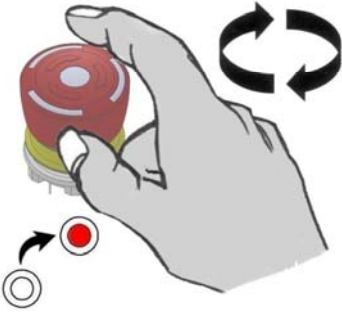

Voeding UIT / NOODSTOP

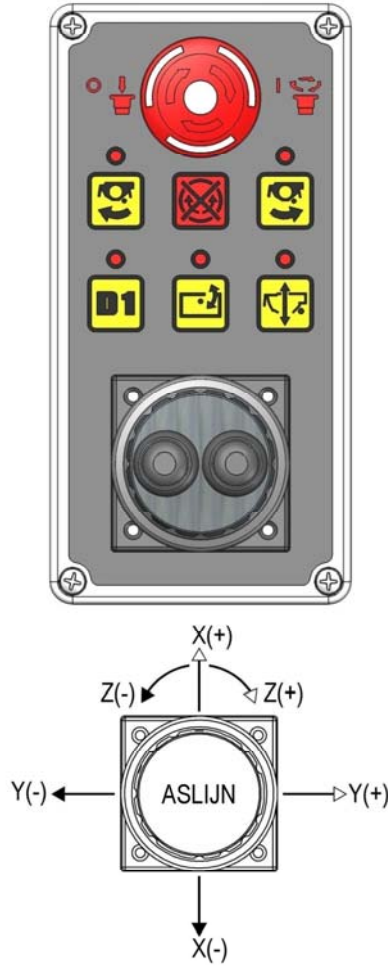
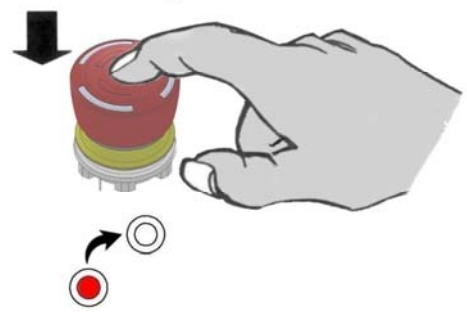

Default Besturingen

- X Aslijn: Heffen operatie
- Y Aslijn: Reikwijdte operatie
- Z Aslijn: Hoek operatie
- B1+Z Aslijn: Zwenk operatie
- B1+Y Aslijn: 5^e-functie



Voeding ANN Toetsen (NOODSTOP)

Rotor START (hellingopwaarts)

Wisselklep 6^e Service-activering

Joystick

Joystick Toetsen #1

Power LED

Rotor START (hellingneerwaarts)

Rotor STOP

Zweefstand arm

Zweefstand maairotor

LED's : Functiestatus

○ Gedeactiveerd

● Actief

● Tijdelijk gedeactiveerd







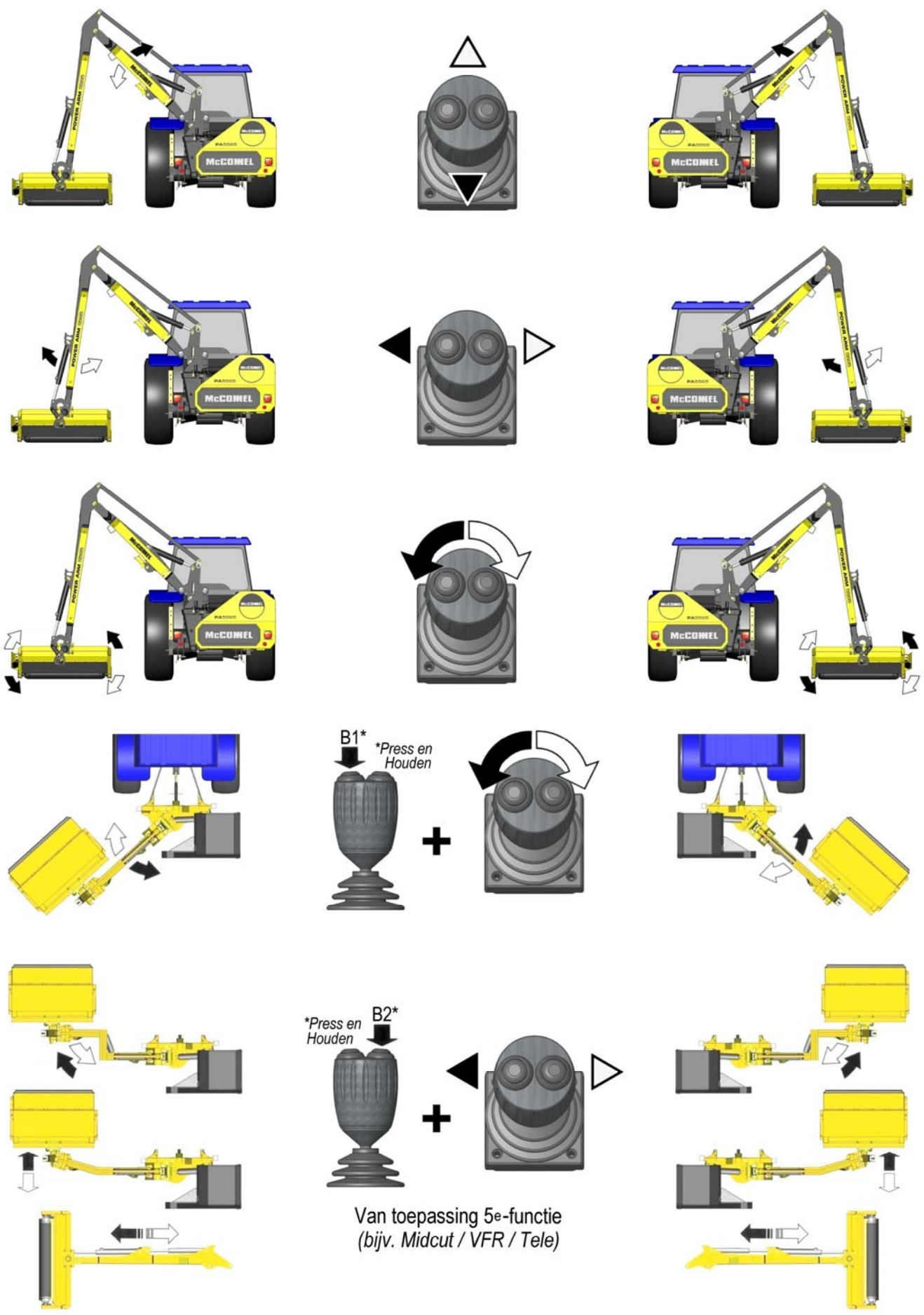

Joystick Toetsen #2

Joystick Toetsen #2

Arm Working Controls



Toetsenbord-besturingstoetsen

Button	Function	Control Operation
	Zweefstand maairotor AAN/UIT	Indrukken van toets zal de functie Zweefstand maairotor AAN/UIT zetten.
	Zweefstand arm AAN/UIT	Indrukken van toets zal de functie Zweefstand arm AAN/UIT zetten.
	Rotor START (maairichting hellingopwaarts)	Druk om de rotor te starten. <i>8 seconden vertraging voor richtingverandering.</i>
	Rotor START (maairichting hellingneerwaarts)	Druk om de rotor te starten. <i>8 seconden vertraging voor richtingverandering.</i>
	Rotor STOP	Druk om de rotor te stoppen. <i>Druk eerst voordat de richting wordt veranderd.</i>
	Wisselklep: 6 ^e Service-activering	Druk om de 6e Service AAN of UIT te schakelen.
	Functiestatus - UIT.	LED-lampje voor specifieke besturing UIT.
	Functiestatus - AAN.	LED-lampje voor specifieke besturing AAN.
	Functiestatus - Tijdelijk gedeactiveerd.	LED-lampje voor specifieke besturing KNIPPEREND.

FLOAT WERKING

Zweefstand maairotor AAN/UIT

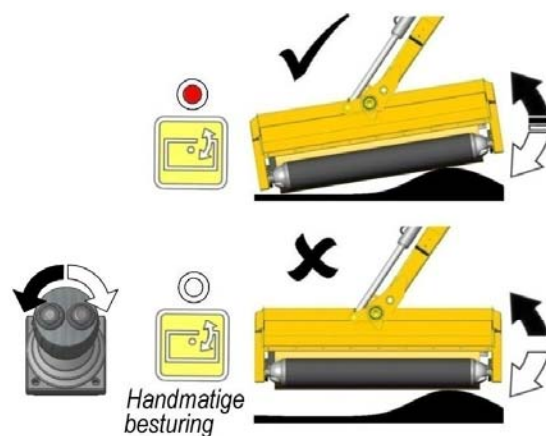
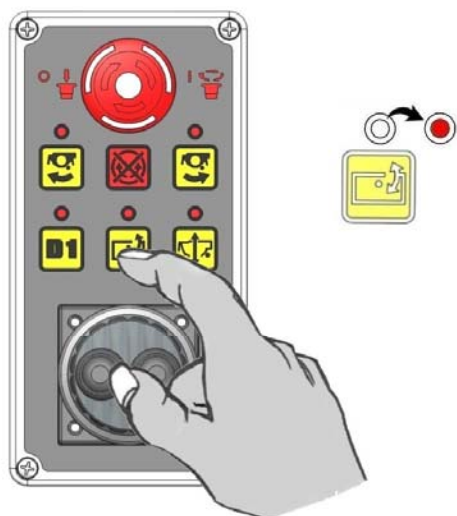

Zweefstand arm AAN/UIT

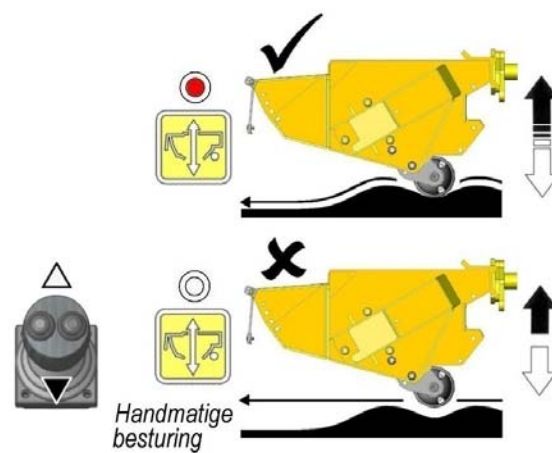
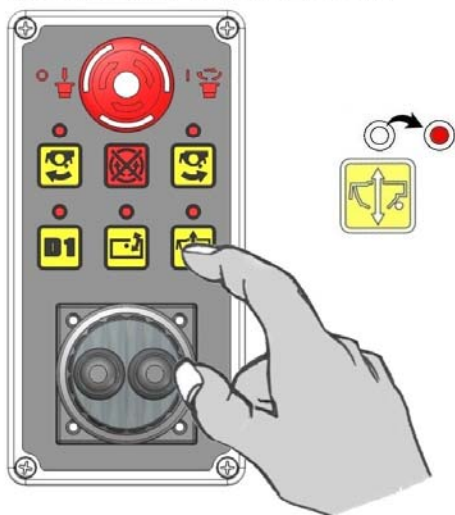

ROTORBEDIENING

Rotor Start - maairichting hellingopwaarts

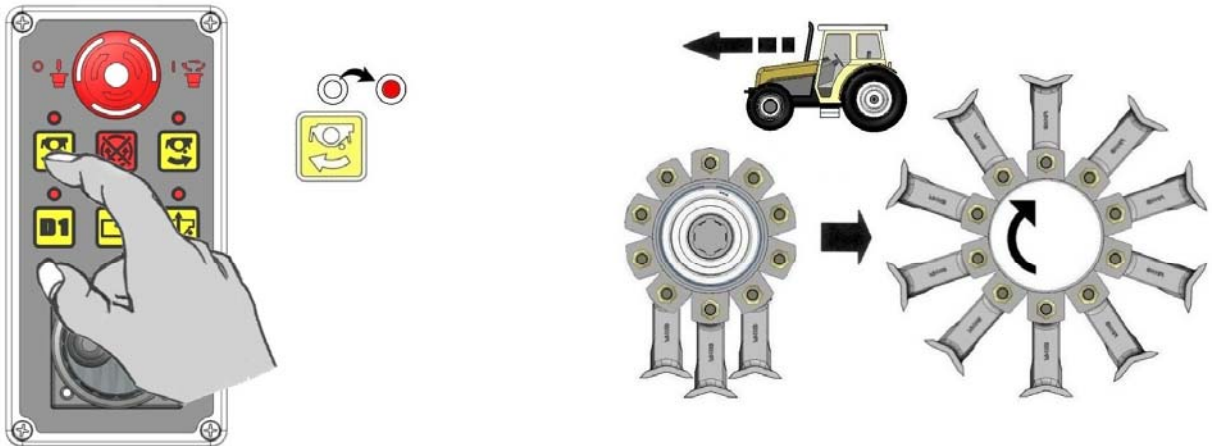

Rotor Start - maairichting hellingneerwaarts

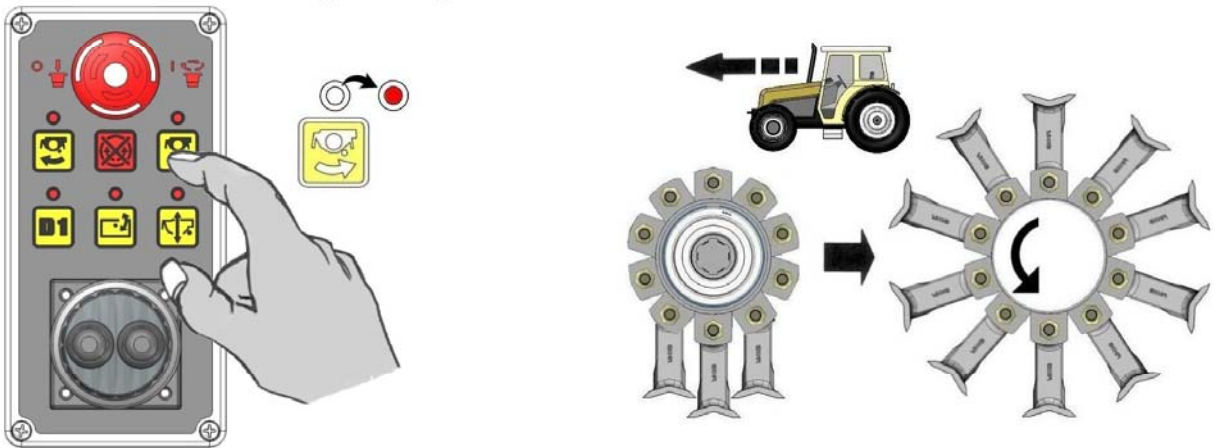

Rotor Stop (hellingopwaarts of hellingneerwaarts)

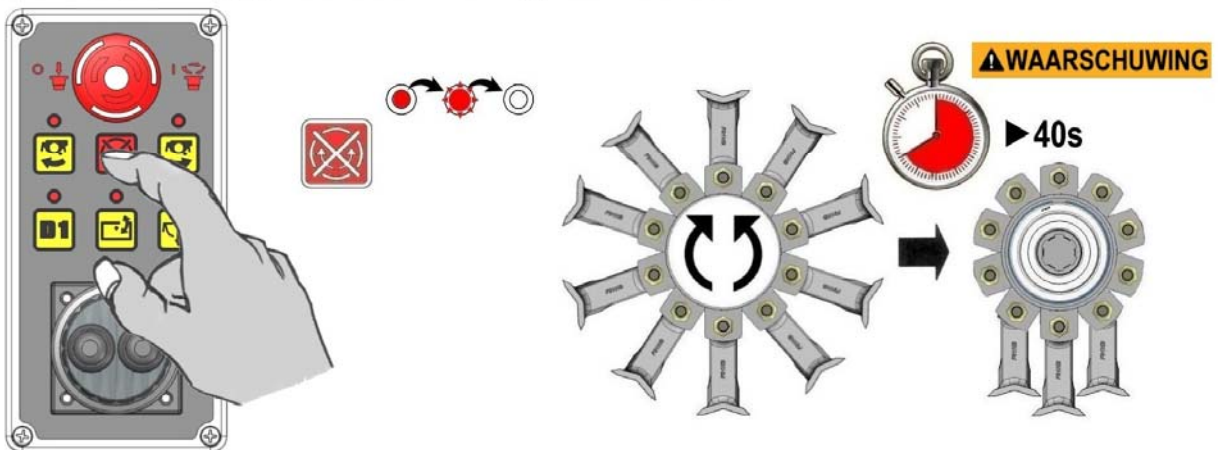

WAARSCHUWING



Wanneer de rotor wordt uitgeschakeld zal hij onder zijn eigen momentum gedurende maximaal 40 seconden blijven 'freewheelen' voordat hij eindelijk tot stilstand komt - verlaat de cabine niet en probeer niet om de klepelkop te naderen tot de rotor helemaal stil staat.

TRANSPORT POSITIE

Voor transport op de openbare weg moet de maairotoren binnen de totale breedte van de trekker worden opgevouwen.

PA4330 met Maairotoren

- Plaats de arm totdat de kop ongeveer 1,5 m van de grond is en de arm horizontaal is.
- Selecteer 'Omhoog heffen' totdat de hoofdarm zo hoog mogelijk is zonder de breedte van de tractor te overschrijden. Selecteer 'Omlaag' om de klepels naar de tractor te draaien.

Voor transport op niet-openbare wegen, waar de breedte niet kritisch is, volstaat het om de arm volledig te vouwen.

PA4330 met Maaibalk

- Bevestig de mesbeschermer, met horizontale maaibalk en tractor uit.



GEVAAR

Houd uw vingers uit de buurt van de messen, omdat ze kunnen bewegen, zelfs als de tractor uit staat.

- Selecteer 'Omhoog heffen' totdat de hoofdgiek op een hoogte staat zonder de breedte van de tractor te overschrijden. Selecteer 'Reach in' volledig. Selecteer 'Angle up'.

In transportstand de kogelkranen op het ventiel Blok draaien.

Om terug te keren naar de werkpositie, moeten bovenstaande stappen worden teruggedraaid.

Transportsnelheid

De aanvaardbare snelheid van het vervoer zal sterk variëren afhankelijk van de bodemgesteldheid. Onder alle omstandigheden voorkomen dat het rijden met een snelheid die overdreven stuiteren veroorzaakt, omdat dit onnodige druk leggen op de trekker. Pas uw rijnsnelheid aan op basis van de zichtbaarheid die het apparaat toestaat.

Transport Zichtbaarheid

In de transportstand is de visuele reductie minder dan 10%.



INSCHAKELEN VAN DE DRIVE

Het Aangaan Drive - Alleen TI machines

Zorg ervoor dat de rotor bedieningshendel / schakelaar in de 'stop' stand voordat de aftakas wordt ingeschakeld. Laat de olie circuleren voor een minuut of zo voordat de armhead hendels. Plaats de flailhead in een veilige positie, verhoog het motortoerental tot een hoog stationair en zet de rotor hendel / schakelaar op 'start' - na de eerste 'stijgende' zal de rotor draaien op een gelijkmatige snelheid.

Het Aangaan Drive - Alleen SI machines

Voor modellen met maaiborden, zorg ervoor dat de motoraansluitingen correct zijn aangesloten - zie het slangaansluitgedeelte. Plaats de messenbalk op een veilige plaats en breng de tractormotor op 1000 tpm. Schakel de aftakas in en verhoog langzaam de omwentelingen totdat de werksnelheid is bereikt.

BEDRIJFSSNELHEDEN

Bedrijfssnelheid aftakas

De juiste aftakas-snelheden voor de werking van deze machines zijn: **500 – 540 TPM**

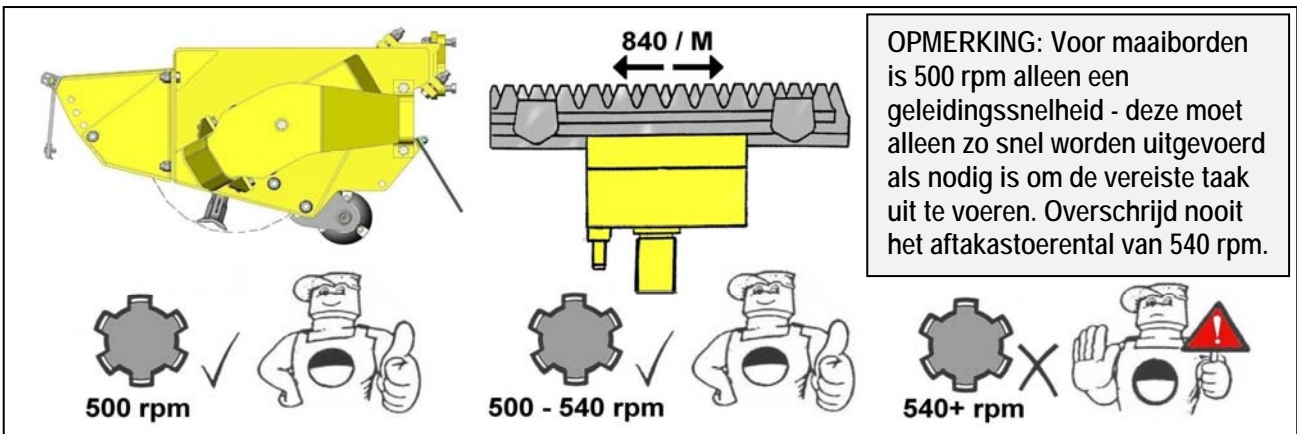

WAARSCHUWING

Beschadiging van de machine kan optreden als het maximale aftakastoerental wordt overschreden.

Aandrijving inschakelen

- Zorg ervoor dat de rotorbedieningshendel/schakelaar in de 'stop'-positie staat alvorens de aftakas in te schakelen.
- Laat de olie gedurende ongeveer een minuut circuleren voordat de besturingselementen van de armkop worden bediend.
- Zet de klepelkop in een veilige werkstand, net vrij van het materiaal dat moet worden gesneden.
- Laat het motortoerental toenemen tot snel stationair en start de rotor – na initieel 'versnellen en vertragen' zal de rotor met een gelijkmatige snelheid draaien.
- Laat de klepelkop zorgvuldig het werkgebied in zakken en begin te werken.

Voorwaartse snelheid trekker

Het materiaal dat moet worden gesneden bepaalt de voorwaartse snelheid van de trekker. De voorwaartse snelheid kan zo snel zijn als die welke de klepelkop voldoende tijd geeft om de begroeiing zowel efficiënt als netjes te knippen.

Als de voorwaartse snelheid te groot is zal dit worden aangegeven door zeer veelvuldige werking van het botsbeveiligingssysteem, een afname van het toerental van de trekker en een slechte onordelijke afwerking waarbij ongelijk afgesneden bosjes en slecht verdeeld maaisel achterblijven.

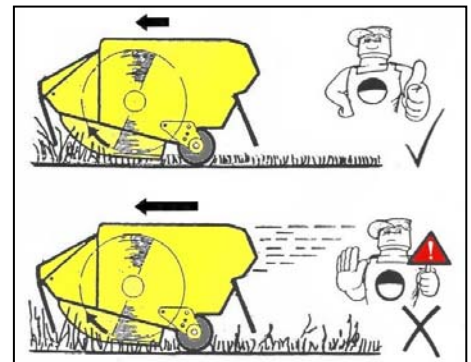

'Laten inlopen' - nieuwe machines

Gedurende de eerste dagen van werken met een nieuwe machine wordt het aanbevolen de voorwaartse snelheid van de trekker te beperken tot maximaal 3 km/u (2 mph).

Hierdoor kunnen machine-onderdelen 'inlopen' en kan de operator bekend worden met de bedieningsorganen en hun respons onder arbeidscondities terwijl hij met een betrekkelijk lage snelheid werkt. Selecteer, indien mogelijk, de eerste dagen een werkterrein waar het mogelijk is hoofdzakelijk licht tot middelmatig zwaar maaierwerk met zo nu en dan zwaar werk uit te voeren – controleer tijdens deze periode elk uur of de moeren en bouten nog vast zitten, trek ze aan als dat nodig is.

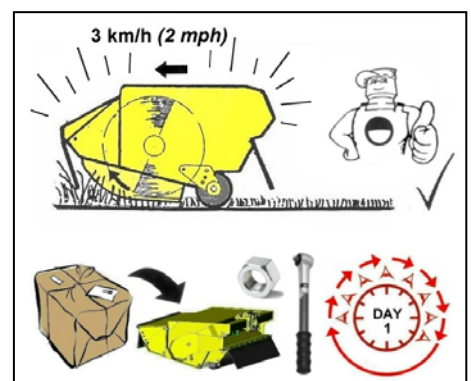

MAAIBALK OPERATIE

Instellingen Tractorbesturing

Raadpleeg het handboek van de tractor om de juiste bedieningsinstellingen te bepalen voor het type machine en de hydraulische installatie.

Operationele Beperkingen

Het maaibalk is ontworpen voor lichte heggenschuren - het snijden van ontoelaatbare materialen leidt tot drukontlasting via het veiligheidsventiel van de tractor en oververhitting van de olie.

Tractormotor Snelheid

De tractormotor moet draaien met een snelheid die 2½ - 4½ gpm (12 - 20 liter) oliestroom naar de maaibalkmotor zal geven. Minder zal onvoldoende zijn om het werk te doen; meer zal resulteren in een toename van de maaibalktrillingen en sterk versnelde slijtage.

Trekker vooruit-snelheid - Maaibalk gemonteerd

Dit is een kwestie van gezond verstand en ervaring. Het moet snel genoeg zijn om de juiste oliestroom te behouden, maar langzaam genoeg om de maaibalk naar behoren te laten werken.

Snelweg Werken

Als het de bedoeling is om heggen langs de kant van de weg te zagen of om in de buurt te werken waar het publiek toegang heeft, is het een wettelijke vereiste dat er aan beide uiteinden van het werkgebied passende waarschuwingsborden worden geplaatst. Deze tekens mogen niet meer dan 0,5 km van elkaar verwijderd zijn. Om de snelwegveiligheid verder te bevorderen, zou het gebruik van koplampen gunstig zijn.

Waarschuwingslichten mogen niet worden gebruikt, omdat tegenliggers de remweg verkeerd kunnen inschatten in de veronderstelling dat de naderende tractor stilstaat.

Maaibalk - Ontstopping, Controle of Aanpassing

Voordat u de tractorzetel verlaat, selecteert u 'Snijbalk uit', zet u de tractormotor af en verwijdert u de startsleutel. Mocht de maaibalk verstopt raken, NOOIT, NOOIT, NOOIT blokkades van de vingers of het mes met uw handen verwijderen - gebruik een stok van de heg of ander geschikt gereedschap.

WAARSCHUWING: Houd de vingers altijd uit de buurt van de maaibalk, aangezien het vliegwiel van de krukas onder zwaartekracht kan bewegen en het mes kan activeren, zelfs als de tractormotor is uitgeschakeld.

Voor het Transport

Plaats de maaibalkbescherming over het mes. Vergeet niet om uw vingers weg te houden van de messen - de maaibalk kan ook bewegen als de tractormotor is uitgeschakeld. Plaats de machine in de transportstand door de volgende procedure uit te voeren:

- Plaats de hoofdam naast de zijkant van de machine.
- Hoek ram volledig invouwen.
- Reik ram volledig uitvouwen en bedien 'Lift Up' om de Hoofd Arm tegen de Transport Stop te plaatsen.

Optionele extra's

Zaagsel schenkblad– vastgebout aan de maaibalk, steekt hij naar achteren uit en biedt een plaat die het stekken stimuleert om van de haag te glijden bij het maaien van de bovenkant van de haag.

Vingerbalk- vastgebout aan de maaibalk, houdt het materialen weg van het aandrijfmechanisme, waardoor wordt voorkomen dat de aandrijving verstopt raakt.fingerbar

PRE-WORK VOORBEREIDING & VOORZORGSMAATREGELEN

BELANGRIJK: Lees altijd eerst het boek voordat u de machine probeert te bedienen - oefen het bedienen van de machine, zonder draaiende rotor, in een veilige open ruimte totdat u volledig bekend bent met alle bedieningselementen en functies van de machine. Gebruik de machine pas voor het werk als u zeker weet dat u de bediening voldoende beheerst voor een veilig gebruik van de machine

VOORZICHTIG: Er moet altijd voorzichtig worden gewerkt wanneer de klepelmaaier dichtbij wordt gebruikt om contact met de tractor te voorkomen.

Pre-werk Controles

Controleer vóór het gebruik van de machine altijd of alle bouten goed vastzitten en of de momentwaarden kloppen voor de hieronder aangegeven specifieke locaties:

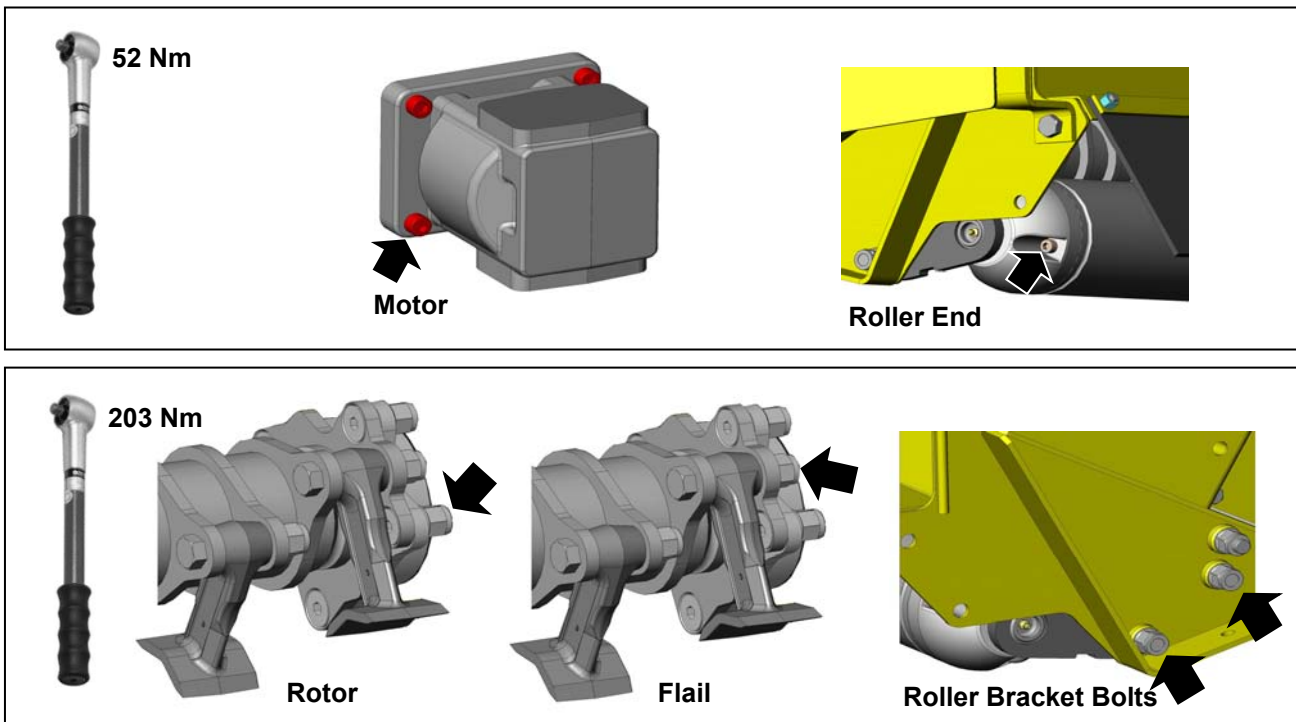

Algemene werkvoorzorgsmaatregelen

Inspecteer het werkgebied vóór gebruik, verwijder alle gevaarlijke materialen en let op alle onbeweeglijke objecten - het kan ook een goede voorzorgsmaatregel zijn om deze gevaren te markeren met een zichtbare markering dan vanuit de bedieningspositie in de tractor gemakkelijk te zien is. Als het soort werk dat wordt ondernomen deze belangrijke voorzorgsmaatregel onpraktisch maakt, moet u altijd een hoge mate van alertheid handhaven en de tractoren voorwaartse beweging beperken tot een snelheid die voldoende tijd biedt om de tractor te stoppen of het gevaar te vermijden voordat contact wordt gemaakt.

Algemene werkpraktijk

De operator is verantwoordelijk voor het ontwikkelen van veilige werkprocedures;

Altijd:

- Houd rekening met mogelijke gevaren in de buurt van het werkgebied.
- Zorg ervoor dat alle beschermingen correct zijn aangebracht en in goede staat verkeren.
- Schakel de aftakas uit voordat u de motor afzet.
- Wacht tot de dorsvlegel niet meer draait voordat u de tractorzetel verlaat.
- Schakel de aftakas uit, stop de motor, verwijder en berg de sleutel op voordat u aanpassingen aan de machine aanbrengt.
- Controleer regelmatig of alle bouten en moeren goed vastzitten.
- Houd omstanders op veilige afstand.

AANRIJBEVEILIGING

De machine is voorzien van een hydraulisch botsbeveiligingssysteem dat de constructie van de machine beschermt wanneer een onvoorzien obstakel wordt geraakt.

Het botsbeveiligingssysteem op deze machine heeft de vorm van een draaibare lepelarm en botsbeveiligingscilinder. De draaibare arm wordt stijf en in lijn gehouden door de oliedruk in de volledig uitgeschoven botsbeveiligingscilinder. Wanneer de klepelkop een obstructie raakt, en de trekker verder vooruit rijdt, zal de oliedruk oplopen tegen een ontlastklep die zich in de voet van de botsbeveiligingscilinder bevindt. Wanneer de vooringestelde druk is bereikt zal de ontlastklep openen en wordt de olie in de hefplunjer geperst, hierdoor zal de klepelkop achteruit draaien en tegelijkertijd zullen de armen worden geheven. Wanneer de obstructie is weggenomen zal de oliedruk in de hefplunjer ervoor zorgen dat arm en klepelkop naar de werkstand terugkeren.

OPMERKING

De botsbeveiligingsfunctie ontheft de operator niet van zijn verantwoordelijkheid om voorzichtig te rijden – wees altijd alert en vermijd duidelijk gevaarlijke plekken voordat contact wordt gemaakt.

NOODSTOP

In alle situaties moeten bediening van de machine en functies onmiddellijk worden gestopt; **Stop bedrijf van de aftakas** met gebruik van de trekkerbesturing en verbreek dan onmiddellijk de elektrische voeding naar de machine met de **Uit (NOODSTOP)** schakelaar op de besturingseenheid van de machine.

⚠ WAARSCHUWING

Autoreset-machines



Wanneer de Auto-Reset-functie actief is, kan het armstel van de machine onbedoeld bewegen zelfs wanneer de aftakas wordt uitgeschakeld en niet meer draait. Zorg er in noodsituatie en/of wanneer de machine niet wordt bediend altijd voor dat de elektrische voeding naar de machine is uitgeschakeld met gebruik van de **Uit (NOODSTOP)** schakelaar op de besturingseenheid van de machine.

⚠ WAARSCHUWING

Kabelbediende machines



In sommige condities, en/of als de Auto-Reset-functie actief is, heeft het armstel op via kabel bediende machines de mogelijkheid om onbedoeld te bewegen, zelfs wanneer de aftakas wordt uitgeschakeld en stilstaat, wanneer de hendels per ongeluk zouden worden bediend. Men dient er goed voor te zorgen dat elke beweging van de hendels wordt vermeden wanneer de machine niet wordt bediend. Let op dat het armstel volledig tot op de grond is neergelaten wanneer de machine is geparkeerd of niet in gebruik is.

HOOGTEVOLGEN (Optionele extra voor grondwerk)

Werk zonder verticalecontourvolger vereist veel meer concentratie en input van de operator om snel te reageren en aan de contour van de bodem aan te passen, wat vaak resulteert in plekken met langer materiaal waar de kop te hoog heeft gemaaid en 'aftopping' van de grond waar er te kort is gemaaid – *in het laatste geval kan dit leiden tot verhoogde klepelslijtage, beschadiging of zelfs verlies van klepels.*

De contourvolgfunctie is een optioneel extra voor gebruik tijdens maaiwerk. Wanneer de functie wordt geactiveerd werkt/werken de onder druk gebrachte accumulator(s) samen met de afsluiter en hefplunjer om een gedeelte van het gewicht van de klepelkop weg te nemen van de klepelroller waardoor de kop automatisch de natuurlijke contouren van het terrein volgt; dit produceert een schonere meer uniforme snede zonder dat de operator voortdurend de instelling moet aanpassen.

De bediening van de verticalecontourvolgfunctie is als volgt: plaats de klepelkop, met verticalecontourvolgving uitgeschakeld, ongeveer 1 m vrij van de grond voordat de contourvolgfunctie wordt ingeschakeld om de accumulator(s) te laden – *de armen kunnen op dit ogenblik naar beneden komen afhankelijk van het actuele niveau van opgebouwde druk.* Laat de klepelkop in de werkstand zakken, laat de hefbediening los en begin te werken.

OPMERKING *Zo nu en dan bedienen van de heffunctie zal nodig zijn wanneer u op opgaande of neergaande hellingen werkt en wanneer u de maaiarm uitstrekt of intrekt om het oliepeil in de accumulator(s) voor een optimale volgmogelijkheid aan te vullen.*

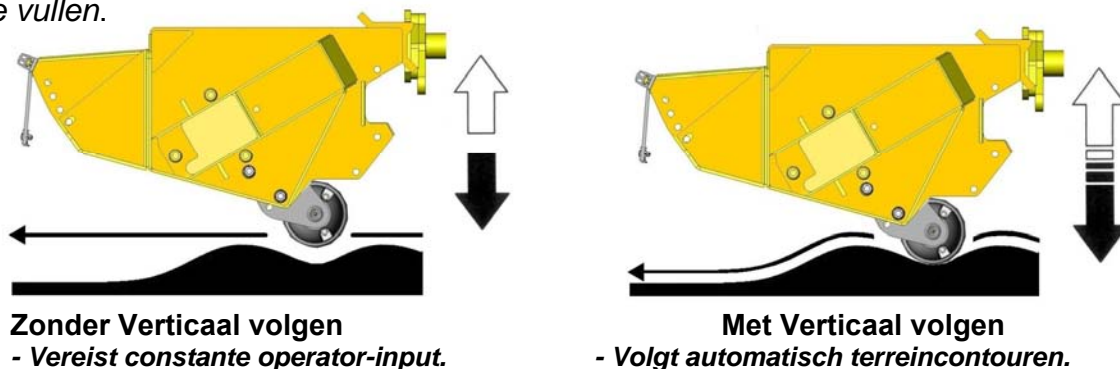

De bediening van verticaal volgen, wanneer die als fabrieksoptie is aangebracht, vindt plaats vanaf de besturingseenheid die bij de machine is geleverd (*raadpleeg de sectie besturingen voor details*), maar de functie is ook beschikbaar als upgradeset voor een reeks modellen, in welk geval de bediening plaats vindt hetzij via een hulpschakelaar op via kabels bestuurd machines, of door gebruik van de extra drie-standen-schakelaar op de besturingseenheid van elektrisch bestuurd machines - *hiermee is ook de keuze van 'alleen verticale contour volgen' of 'hef- en hoekvolgen tegelijkertijd' indien beide functies zijn aangebracht.* De bediening van de verticalecontourvolgving voor deze modellen vindt dan plaats zoals gespecificeerd in het hoofdstuk besturingen.

Voedingsaansluiting op kabelmachines

Op via kabels bediende machines moet de meegeleverde schakelaar op een spatbord of andere geschikte plaats in de cabine worden gemonteerd. De voedingskabel van de spoel van de schotelklep moet aangesloten zijn op het ontstekingsstelsel van de trekker - de bruine leiding is positief en de blauwe leiding is negatief.

Voedingsaansluiting op elektrische machines

Op elektrisch bestuurd machines vindt de voeding van de eenheid plaats via de volgende aansluitingen:

Machines met 14-aderige kabelbomen gebruiken verbinding 10 en aardverbinding 11.

Machines met 19-aderige kabelbomen gebruiken verbinding 15 en aardverbinding 16.

HEGMAAIPROCEDURE

Maai eerst de zij- en onderkant aan de veldkant. Hierdoor blijft de maximale dikte van de haag aan de wegkant aanwezig om te voorkomen dat vuildeeltjes door de haag heen in het pad van aankomende auto's terecht komen.

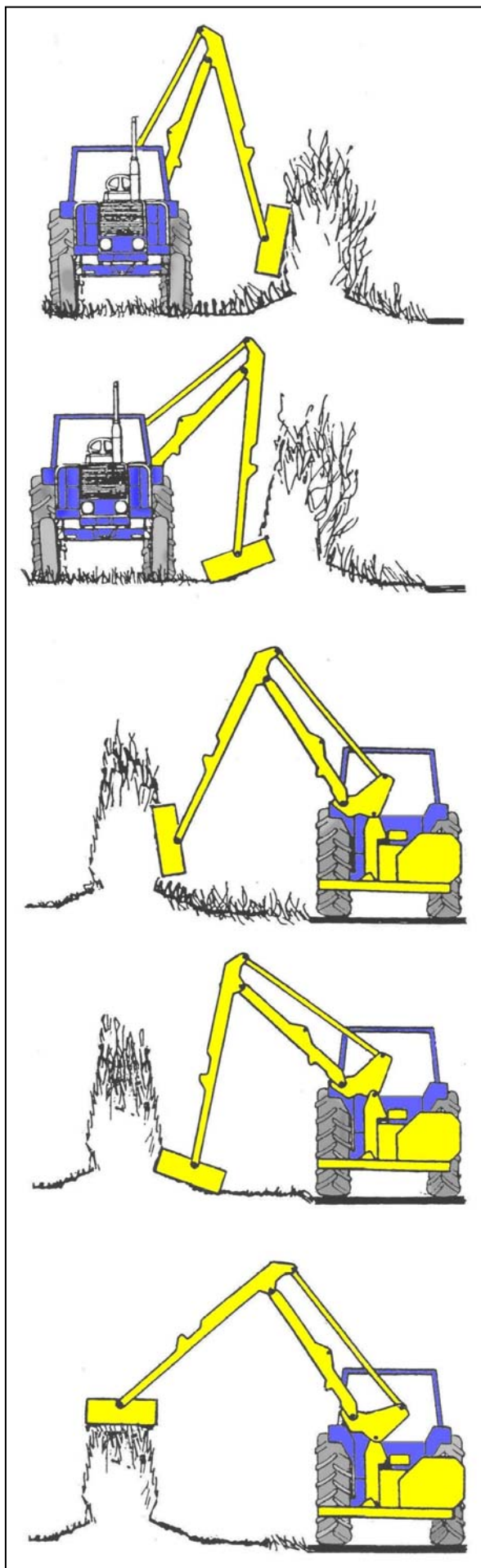

Maai dan de zij- en onderkant aan de wegkant.

Maai de bovenzijde van de haag tot de vereiste hoogte.

RISICO'S EN GEVAREN

Ongunstige hellingen

Wanneer met de klepelkop hoog en met minimale reikwijdte wordt gewerkt is het mogelijk dat het zwaartepunt van de arm over het midden gaat en de hefplunjer ontlast. Een restrictieplaat in het pakkingbushuis-circuit van de hefplunjer zal plotselinge onvoorspelbare bewegingen voorkomen als die zich zouden voordoen - *om redenen van veiligheid mag deze restrictieplaat niet worden verwijderd.*

⚠ GEVAAR

VERWIJDER DE RESTRICTIEPLAAT NOOIT UIT HET PAKKINGBUSHUIS-CIRCUIT VAN DE HEFPLUNJER

Werk nooit met de machine op ongunstige hellingen met de armen zo geplaatst dat de trekker niet in balans is ►

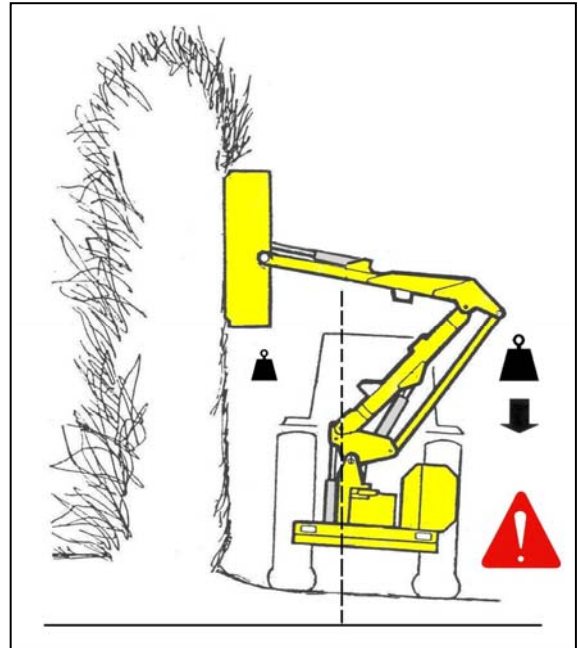

⚠ GEVAAR

MAAI NOOIT AAN DE BLINDE KANT VAN EEN HAAG - het is onmogelijk om alle mogelijke hindernissen of gevaren te zien en door de stand van de klepelkop zouden vuildeeltjes door de haag heen naar de trekker en operator kunnen worden geslingerd.

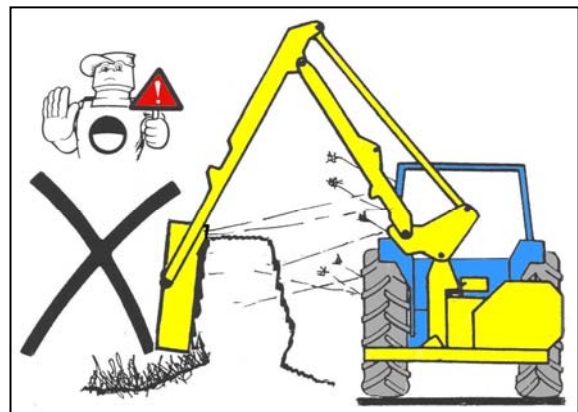

⚠ GEVAAR

BEDIEN DE MACHINE NOOIT MET VERWIJDERDE KLEPELKOPROL

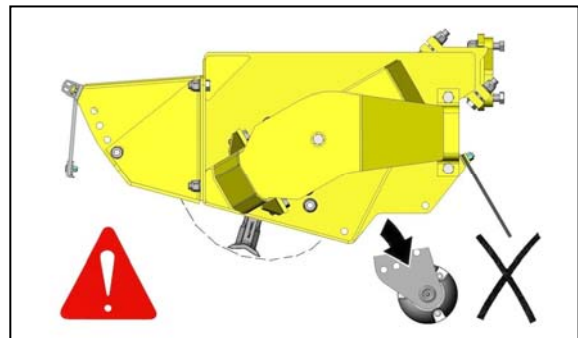

⚠ GEVAAR

WANNEER GRAS WORDT GEMAaid MOET DE ROTOR ALTIJD IN DE HELLINGOPWAARTSE RICHTING DRAAIEN MET AANGEBRACHTE VOORKAP EN DE ROL BENEDEN DE SNIJHOOGTE VAN DE KLEPELS GEPLAATST

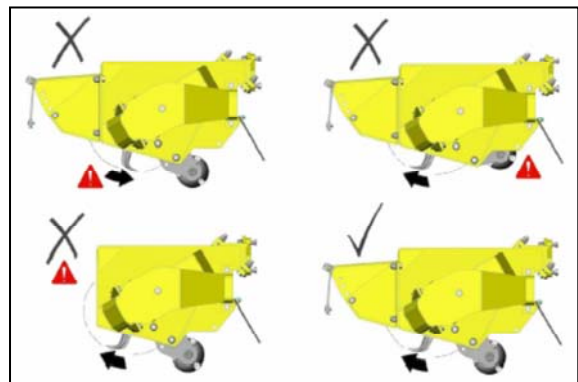

BOVENGRONDSE ELEKTRISCHE LEIDINGEN

De gevaren verbonden aan werken in de nabijheid van bovengrondse elektrische leidingen kunnen niet genoeg worden benadrukt. Enkele van onze machines hebben een bereik van meer dan 8 meter (26'); dit betekent dat ze de mogelijkheid hebben om, met eventueel 3 meter (9' 9"), de laagste juridische minimumhoogte van 5,2 m boven het wegdek voor 11.000 en 33.000 volt elektriciteitsleidingen, te overtreffen.

Denk eraan dat elektrocutie kan optreden zonder werkelijk in contact te komen met een elektrische leiding omdat elektriciteit kan 'overslaan' wanneer machines in de buurt ervan komen.



WAARSCHUWING Alle operators moeten de volgende informatie lezen en zich bewust zijn van de ermee verbonden risico's en gevaren wanneer zij in de omgeving van bovengrondse elektrische leidingen werken.

Waar mogelijk is de veiligste optie altijd te vermijden in gebieden dichtbij bovengrondse elektriciteitsleidingen te werken. Wanneer dat onvermijdelijk is, moeten alle operators een risico-inschatting uitvoeren en een veilige procedure en manier van werken implementeren – zie de volgende pagina voor details.

Alle operators moeten een risico-inschatting uitvoeren voordat de machine binnen 10 m horizontale afstand van enige bovengrondse elektrische leiding moet worden bedreven.

Minimum hoogte voor bovengrondse elektrische leidingen

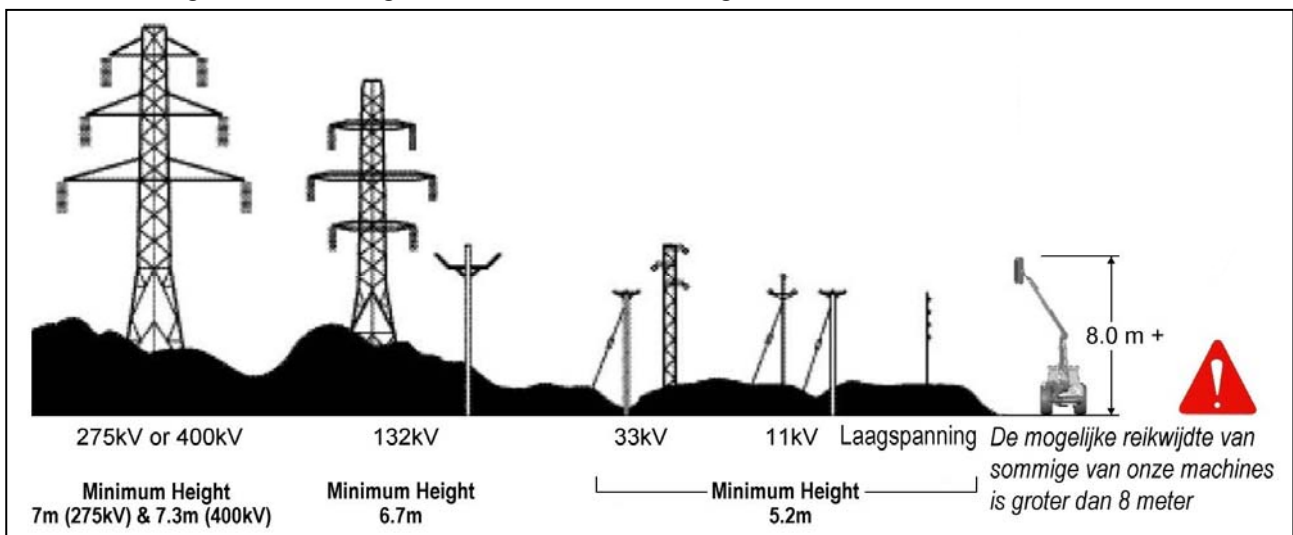

Absolute minimum uitsluitingsgebieden voor specifieke bovengrondse elektrische leidingen

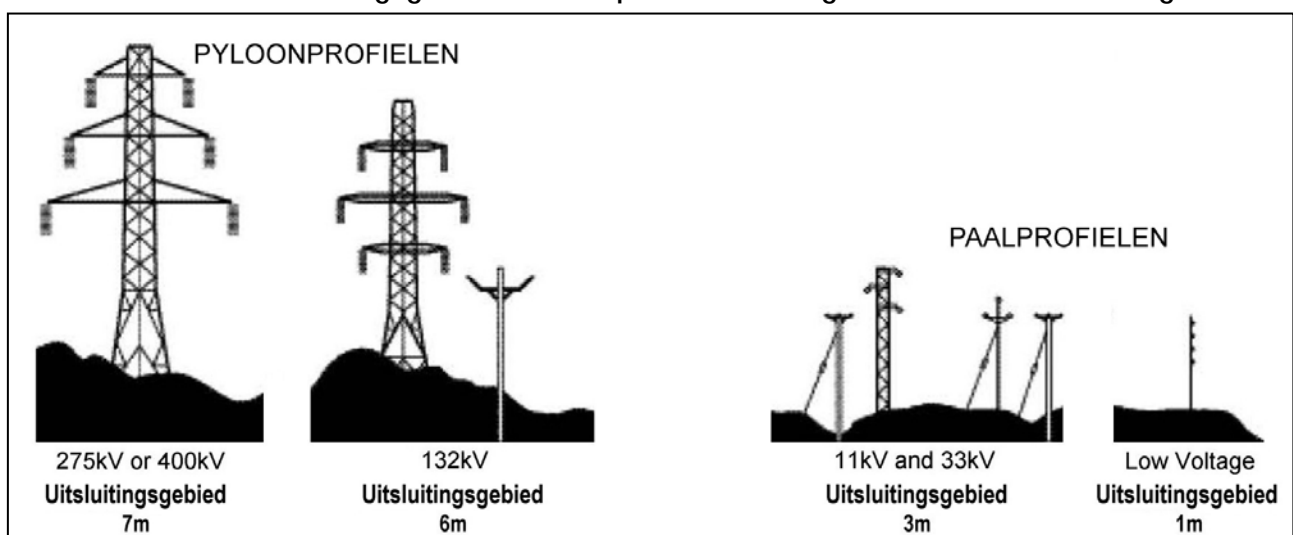

Definities van uitsluitingsgebieden

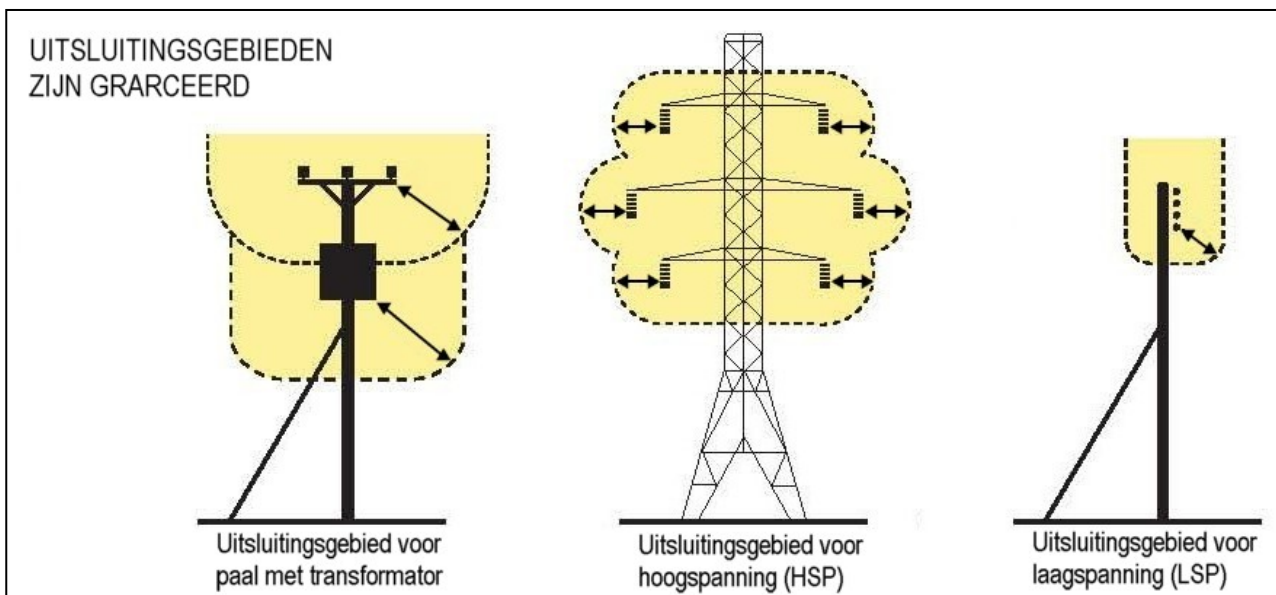

Risico-inschatting

Voordat wordt begonnen te werken nabij bovengrondse elektrische leidingen moet u altijd de risico's taxeren. De volgende punten moeten worden bekeken;

- **Ken** de risico's van aanraken van de bovengrondse elektrische leidingen en het risico van overslag.
- **Vind** de maximale hoogte en maximale verticale bereik van uw machine.
- **Vind** de plaats en route van alle elektrische leidingen binnen het werkgebied.
- **Vind** de bedrijfsspanning van alle elektrische leidingen binnen het werkgebied.
- **Neem contact op met** de lokale Distributie Network Operator (DNO) die in staat is om u over de bedrijfsspanning, veilige minimum werkafstand en additioneel nodige voorzorgsmaatregelen te adviseren.
- **Probeer nooit** de machine in uitsluitingsgebieden te bedienen.
- **Werk altijd** uiterst voorzichtig en plan uw werk van te voren om gebieden met hoog risico te vermijden.
- **Indien twijfels bestaan** werk dan niet in dat gebied – riskeer nooit de veiligheid van uzelf of anderen.

Noodhandeling voor ongelukken met elektriciteit

- Raak nooit een bovengrondse leiding aan - zelfs niet wanneer hij door de machine omlaag is getrokken, of is gevallen. Ga er nooit van uit dat leidingen niet onder spanning staan.
- Wanneer een machine in contact staat met een bovengrondse leiding, is elektrocutie mogelijk als iemand zowel de machine als de aarde aanraakt. Blijf in de machine en breng alle onderdelen die contact maken omlaag of rijd de machine uit de buurt van de leidingen als u dat kunt.
- Als u eruit moet om hulp te halen of vanwege brand, spring dan zo ver als u kunt zonder enige draad of de machine aan te raken - blijf rechtop en uit de buurt.
- Laat de elektriciteitsonderneming de spanning afkoppelen. Zelfs als lijkt dat de leiding spanningsloos is, raak hem dan niet aan - automatisch inschakelen kan de spanning weer laten terugkeren.

Verdere informatie en brochures hierover en over andere landbouwveiligheidsonderwerpen zijn beschikbaar op de 'Health & Safety Executive' website op het volgende adres: www.qvm.gov.vk/pubns/agindex.htm

ALGEMEEN ONDERHOUD

⚠ WAARSCHUWING Algemene waarschuwingen met betrekking tot service en onderhoud.

Alle onderhouds-, inspectie- en montagewerkzaamheden mogen alleen worden uitgevoerd door geautoriseerd en gekwalificeerd personeel. Het gekwalificeerde personeel moet de bedieningsinstructies gelezen en begrepen hebben.

Machintractoren moeten worden gestopt en de contactsleutel moet uit de tractor worden verwijderd voordat onderhoud of reparaties aan de machine worden uitgevoerd.

Geschikte beschermingsmiddelen voor alle werkzaamheden aan de machine.

Werkzaamheden aan elektrische apparatuur inclusief alle bedieningselementen en aan het hydraulische systeem mogen alleen worden uitgevoerd door opgeleide specialisten of door geïnstrueerde personen onder leiding en toezicht van een opgeleide specialist.

Werkzaamheden aan de machine-operator moeten in principe bij stilstand worden uitgevoerd. De procedure beschreven in de bedieningsinstructies voor het stoppen van de machine moet strikt worden nageleefd.

Zorg er bij het uitvoeren van onderhoud aan een opgeheven machine altijd voor dat deze wordt ondersteund en uitgerust met de juiste apparatuur speciaal voor deze taak.

Aansluitingen en fittingen Reinig het hydraulisch systeem voor het starten van onderhoud en spoel na het voltooien van het onderhoud.

Onmiddellijk na voltooiing van het werk moeten alle veiligheids- en beschermingsuitrusting opnieuw worden geïnstalleerd of in bedrijf worden gesteld.

Modificatie of aanpassing van de machine is alleen toegestaan na overleg met de fabrikant. Originele reserveonderdelen en door de fabrikant goedgekeurde accessoires zijn voor de veiligheid. Het gebruik van andere onderdelen kan de aansprakelijkheid voor de gevolgen daarvan ongeldig maken.

Pas op: het hydraulische systeem staat onder druk. Lekkende vloeistoffen onder hoge druk (hydraulische olie) kunnen de huid binnendringen en ernstig letsel veroorzaken. Bij letsel onmiddellijk medische hulp inroepen om het risico van infectie te vermijden.

Verwijdering van de machine en componenten

Het afvoeren van de machine en alle onderdelen ervan moet op een verantwoorde manier en op een onschadelijke manier worden uitgevoerd, in overeenstemming met alle toepasselijke wetgeving met betrekking tot dit onderwerp. De belangrijkste materialen die aan deze machine moeten worden onderworpen, de gedifferentieerde indeling en verwijdering zijn:

- Staal
- minerale oliën
- rubber
- Plastic

ALGEMEEN ONDERHOUD

De onderstaande illustratie toont de algemene plaatsen van smeerpunten - alle punten moeten op een dagelijkse basis worden gesmeerd en voorafgaande aan opslag van de machine. Nieuwe machines moeten voorafgaande aan het eerste gebruik worden gesmeerd.

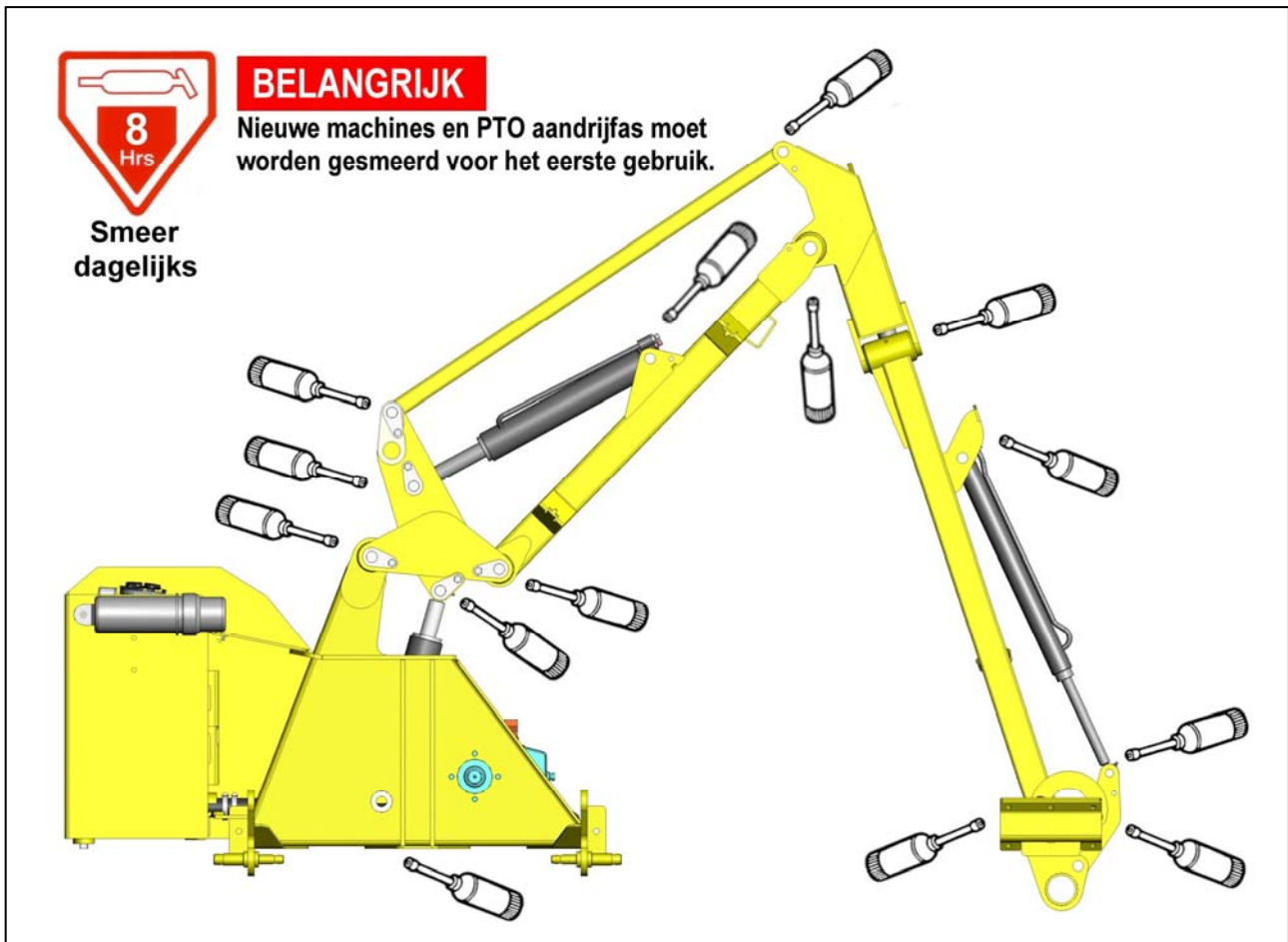

Smering van de tandwielkast

Hervul de tandwielkast na de eerste 50 gebruiksuren en daarna jaarlijks of met intervallen van 500 uur, welke van de twee het eerst komt.

Capaciteit tandwielkast:

0,7 Liter SAE75W90 volledig synthetisch en die voldoet aan de volgende minimum eisen;

Viscositeit bij 40 °C, cSt, 100,0 min.

Viscositeit bij 100 °C, cSt, 17,2 min.



Aftappen van de tandwielkast voor olieversen gaat via de aftapplug 'B' die zich op de onderzijde van de tandwielkast bevindt.

Verwijder, voor verversen of 'bijvullen' van de olie, de pluggen bij posities 'A' en 'C' zoals hiernaast geïllustreerd en vul de tandwielkast via 'A' tot een punt waar de olie naar buiten begint te komen via de opening van de niveauplug 'C' – vervang beide pluggen en zet ze stevig vast.

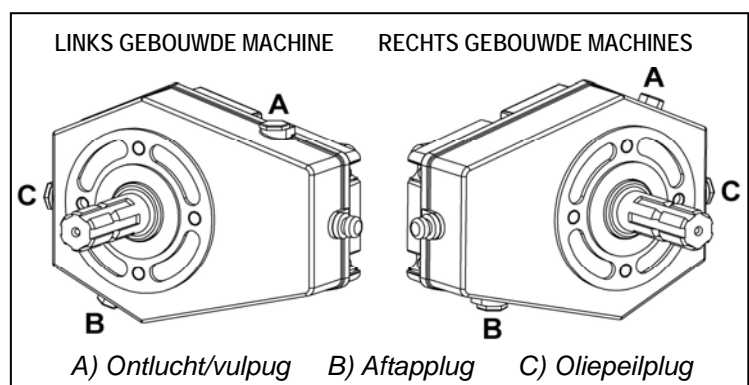

SERVICEPLANNING

Elke dag

- Smeer de machine volledig vóór het werk (en voorafgaande aan opslag).
OPMERKING *Nieuwe machines moeten worden gesmeerd vóór het eerste gebruik.*
- Controleer op gebroken of beschadigde klepels.
- Controleer op vast zitten van klepelmoeren en -bouten.
- Voer visuele controle uit op olielekken en beschadigde slangen.
- Controleer dat alle beschermingsmiddelen en veiligheidsschermen juist zijn aangebracht en niet zijn beschadigd.
- Verzeker u ervan dat alle lampen werken en schoon zijn.
- Controleer het oliepeil.
- Reinig de koelmatrix, onder stoffige condities is een meer regelmatige reiniging nodig.

Na de eerste 50 uur

- Vervang de olie in de tandwielkast.

na de eerste 100 gebruiksuren of jaarlijks, welke van de twee het eerst komt.

- Vervang filterelement in retourleiding. *Bij niet-naleving vervalt de garantie.*
OPMERKING *In de fabriek aangebrachte filterelementen zijn anders gekenmerkt dan vervangingselementen.*

Elke 25 uren

- Smeer de universele gewrichten en buizen van de aftakas.

Elke week

- Controleer of alle moeren en bouten goed vast zitten.
- Controleer oliepeil.
- Controleer op slijtage van blokken van de telescopische arm – *indien van toepassing.*

Elke 100 uren

- Smeer smeerpunten van aftakasscherm.

Elke 500 uren

- Vervang filterelement in retourleiding.
- Vervang de olie in de tandwielkast.
- Controleer conditie van hydraulische olie en ververs indien nodig; *wanneer de olie wordt ververs, moet een nieuw filterelement in de retourleiding en aanzuigfilterelementen worden aangebracht en het filterelement in de retourleiding moet opnieuw na 100 uur gebruik worden vervangen.*

Jaarlijks

- Vervang tankontluchter.

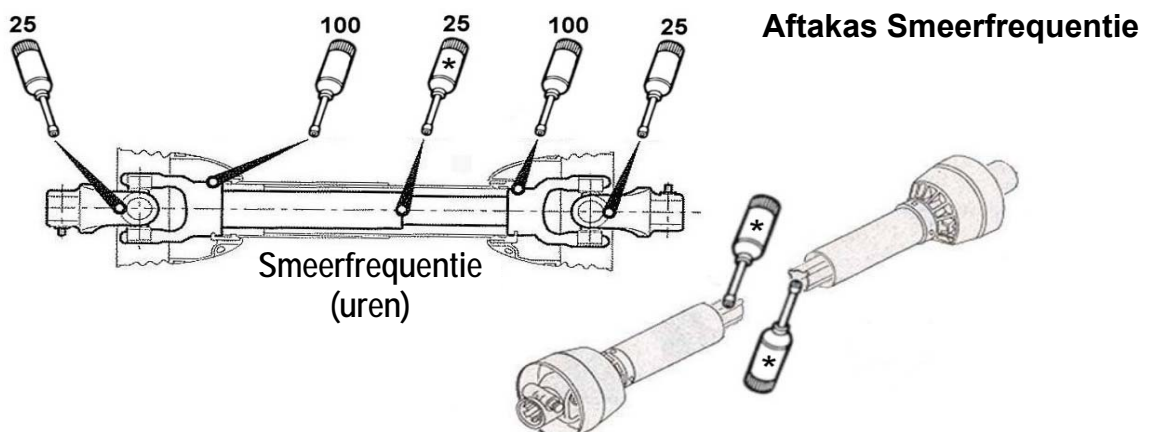

HYDRAULISCH SYSTEEM

Oliepeil

Controleer dagelijks het oliepeil in de tank.

Olieconditie en verversing

Er kan geen vaste tijdsperiode voor olieerversing worden genoemd omdat bedrijfsomstandigheden sterk kunnen variëren maar een visuele inspectie van de olie geeft vaak een indicatie van zijn actuele toestand. Tekenen van een teruggang van de toestand zijn veranderingen in kleur en uiterlijk in vergelijking met nieuwe olie. Olie in slechte toestand is vaak donker, ruikt ranzig of verbrand, of is in sommige gevallen geel, niet helder of melkachtig van uiterlijk wat de aanwezigheid van lucht of geëmulgeerd water aanduidt. Vocht als gevolg van condens kan in olie worden ingesloten waardoor emulsie ontstaat die het filter in de retourleiding kan blokkeren, als gevolg daarvan zal het filtersysteem niet werken en de olie en andere mogelijk verontreinigende stoffen blijven zonder filtratie circuleren met risico van beschadiging van hydraulische onderdelen. Dit zijn allemaal indicaties of condities die verversing van de olie vereisen.

Hydraulische olie is een vitaal onderdeel van de machine; vervuilde olie is de hoofdoorzaak van 70% van alle storingen in hydraulische systemen. Vervuiling kan door het volgende worden verminderd:

- Reiniging rondom de tankdop voor verwijdering, en schoonhouden van het tankgebied.
- Gebruik van schone vaten wanneer het systeem wordt gevuld.
- Regelmatig onderhoud van het filtersysteem.

Filtersysteem

Machines worden beschermd door zowel vervangbare 125 micron aanzuigfilters als met lagedruk 25 micron retourleidingfilters voor vol debiet – het onderstaande diagram is een aanzicht 'op schaal' dat de filtratiemogelijkheid, ingebouwd in het hydraulische systeem van de machine, illustreert:

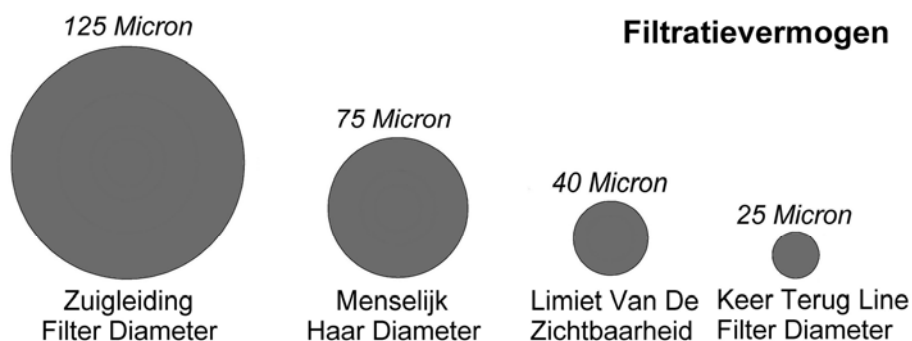

Aanzuigfilters

De vervangbare 125 micron aanzuigfilters (*onderdeelnr. 8401097*) zijn aangebracht in de hydraulische tank en worden 'ingeschroefd' met gemakkelijke toegang voor verwijdering en vervanging.

Retourleidingfilter

De 25 micron absoluutfilterelementen (*onderdeelnr. 8401089*) moeten worden vervangen na de eerste 100 uren of 12 maanden (wat het eerste komt), en daarna met 500-uur intervallen. Het is belangrijk om bedrijfsuren te noteren omdat wanneer het filter wordt geblokkeerd een interne by-pass binnen de filterbus gaat werken en er geen symptomen zijn van slechte werking van het filter om uw geheugen een zetje te geven.

Tankontluchter

Om het risico van pompcavities te verminderen wordt aangeraden om het 25 micron absoluutfilter voor de tankontluchter (*onderdeelnr. 8401050*) onder normale arbeidscondities jaarlijks te vervangen – voor machines werkzaam in droge stoffige omgevingen wordt het aanbevolen de vervanging elke 6 maanden uit te voeren.

HYDRAULISCHE SLANGEN

De conditie van alle slangen moet zorgvuldig worden gecontroleerd tijdens routinematig onderhoud van de machine. Slangen met schuurplekken of die aan de buitenkant zijn beschadigd moeten stevig worden omwikkeld met waterbestendig plakband om te voorkomen dat de metaalomvlechting gaat roesten. Slangen die schade hebben aan de metaalomvlechting moeten bij de eerste gelegenheid worden vervangen.

Vervanging van de slangen

Neem, voordat slangen worden vervangen, de tijd om de bestaande installatie te bestuderen omdat het verloop zorgvuldig is berekend om beschadiging van de slangen tijdens bedrijf te voorkomen - breng vervangende slangen altijd op precies dezelfde plaats en wijze aan. Dit is in het bijzonder belangrijk voor de klepelkopslangen waar zij moeten worden gekruist, van boven naar beneden, bij draaipunten van de lepel en de kop.

- Vervang altijd één slang tegelijk om het risico van verkeerde aansluitingen te vermijden.
- Wanneer de slang op een additioneel armatuur of koppelstuk is geschroefd, gebruik dan een tweede sleutel op het koppelstuk om breken van beide afdichtingen te vermijden.
- Gebruik geen afdichtkit op de schroefdraden.
- Vermijd kronkels in de slang. Pas de routing van de slang zo aan dat de slang niet ergens tegenaan wrijft en niet bekneld raakt voordat u de eindverbindingen vastschroeft.

Alle hydraulische slangen (BSP, British Standard Pipe) nu aangebracht op McCONNEL Power Arm heg/grasmaaiers hebben 'soft seal'-aansluitingen op zowel klepel- als plunjerslangen.

Aanbevolen koppelwaarden voor moerbevestigingen zijn als volgt:

MAAT		KOPPELWAARDE			O Ring Ref.
1/4" BSP	=	24 Nm	<i>of</i>	18 lb.ft.	10 000 01
3/8" BSP	=	33 Nm	<i>of</i>	24 lb.ft.	10 000 02
1/2" BSP	=	44 Nm	<i>of</i>	35 lb.ft.	10 000 03
5/8" BSP	=	58 Nm	<i>of</i>	43 lb.ft.	10 000 04
3/4" BSP	=	84 Nm	<i>of</i>	62 lb.ft.	10 000 05
1" BSP	=	115 Nm	<i>of</i>	85 lb.ft.	10 000 06

Voor slangkoppelingen (BSP) aangebracht samen met gelijmde afdichtingen zijn de aanbevolen koppelwaarden als volgt:

AFMETING EN		KOPPELWAARDE		
1/4" BSP	=	34 Nm	<i>of</i>	25 lb.ft.
3/8" BSP	=	75 Nm	<i>of</i>	55 lb.ft.
1/2" BSP	=	102 Nm	<i>of</i>	75 lb.ft.
5/8" BSP	=	122 Nm	<i>of</i>	90 lb.ft.
3/4" BSP	=	183 Nm	<i>of</i>	135 lb.ft.
1" BSP	=	203 Nm	<i>of</i>	150 lb.ft.

OPMERKING

Opmerking over veiligheid:

Slangaansluitingen met 'soft seal' kunnen de druk vasthouden zelfs wanneer de moer alleen 'handvast' is aangedraaid. Het wordt daarom tijdens ontmantelen aanbevolen dat de slang met de hand wordt gebogen om alle restdruk eerst met losgedraaide bevestigingsmoer te laten ontsnappen voordat de demontage wordt voltooid.

KABELS

De kabels werken op een balanssysteem met de spoel centrerende lentes altijd terugkomend de spoel op de neutrale positie wanneer het handvat wordt vrijgegeven. Het nodige zou tijdens installatie en verrichting moeten worden gedaan om ervoor te zorgen dat de kabels opgesloten of geen geknikt zijn. Om het even welke schuring of schade aan het buitenomhulsel zou met plastic isolatieband moeten worden verzegeld om vochtigheid het doordringen te vermijden.

Geen routineaanpassingen van de kabels zijn noodzakelijk, aangezien zij zich niet uitrekken. De ingepaste kraag wordt correct aangepast wanneer de hefboom in een verticale positie die in zijn huisvesting verkeert een gelijke hoeveelheid reis in één van beide richting toestaat.

⚠ VOORZICHTIG

Voor geen rekening zou om het even welke poging moeten worden gemaakt om de kabels te smeren, die met een speciaal smeermiddel tijdens vervaardiging worden geassembleerd.

OPMERKING

Neem zorg om de correcte kabelverbindingen op zowel de controleenheid als de klep in het geval van kabelvervanging na te gaan.

MAAIBALK

De mesgeleiders afstellen

Voordat er met controles of afstelwerkzaamheden wordt begonnen, moet de maaibalk plat op de grond gelegd worden. "Cutterbar off" (maaibalk uit) selecteren, de tractor uitschakelen en de bevestigingsstang losmaken.

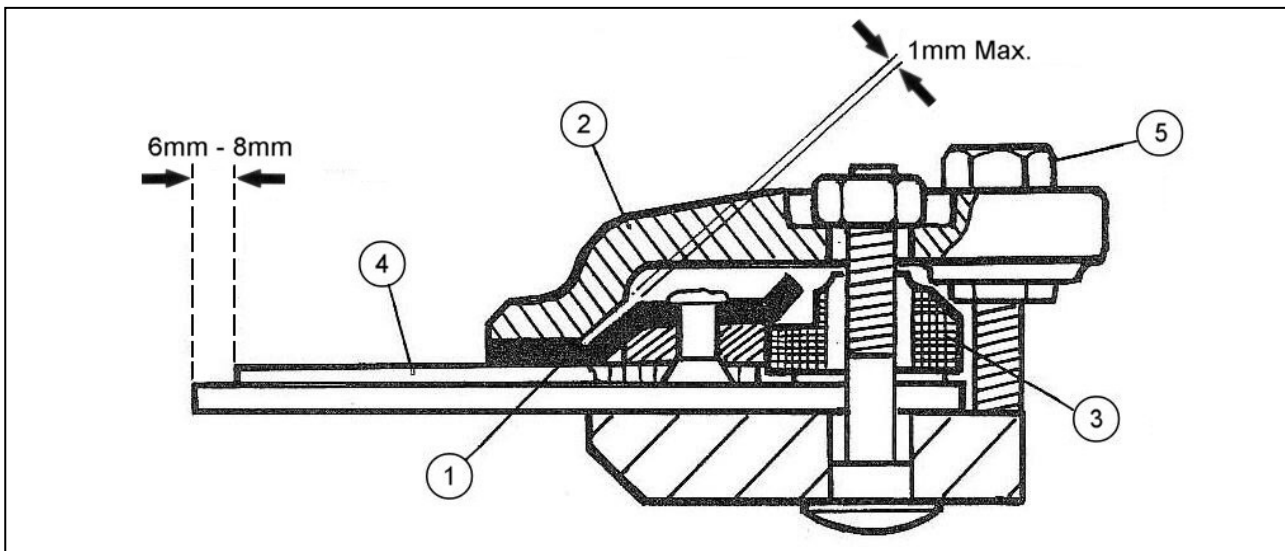

Wanneer de messen juist zijn afgesteld, liggen de mesdelen (4) evenwijdig tussen de vingers en de onderzijde van de meshouder (1).

Daarnaast behoort er een maximale speling te zijn van 1mm tussen de schuine vlakken van de meshouder (1) en de geleideplaat (2). Op die manier is er altijd voldoende ruimte voor het mes om vrij te kunnen bewegen en deze speling kan gecontroleerd worden door een stang met een doorsnee van 5/8" in de verbindingstangopening in de hiel van het mes te steken en deze met de hand te bewegen.

De geleideplaat (2) en de wrijvingsplaat (3) zijn via van sleuven voorziene gaten bevestigd, zodat de juiste zijdelingse positionering van het mes ten opzichte van de vingers mogelijk is.

Speling als gevolg van slijtage tussen de meshouder (1) en de mesdelen (4) wordt bijgesteld met behulp van de stelschroef (5). Het mes moet zo worden afgesteld, dat de raakvlakken

evenwijdig liggen. Er mag geen neerwaartse druk op het mes worden uitgeoefend, daar dit de vrije beweging van het mes zou belemmeren.

Het mes slijpen

Het mes moet na vijf tot twintig werkuren, afhankelijk van de werkomstandigheden, geslepen worden.

Het is raadzaam om de messen voor het slijpen van de maaibalk af te halen.

De motor van de tractor uitzetten, de bevestigingsstang loskoppelen, de drie stelschroeven verwijderen die de hiel van het mes aan het mes vastzetten en het mes uit de maaibalk trekken.

Het mes reinigen en controleren of de achterzijde en de mesdelen niet verbogen zijn. Indien nodig recht buigen.

Een hoek van 35 graden tot 40 graden gebruiken.

Bij voorkeur een hogesnelheid handslijpmachine gebruiken, of een potvormige slijper met een doorsnee van ongeveer 25 mm en ongeveer 35 mm lang. Tijdens het slijpen de slijper altijd vanaf de basis van het mes omhoog bewegen.

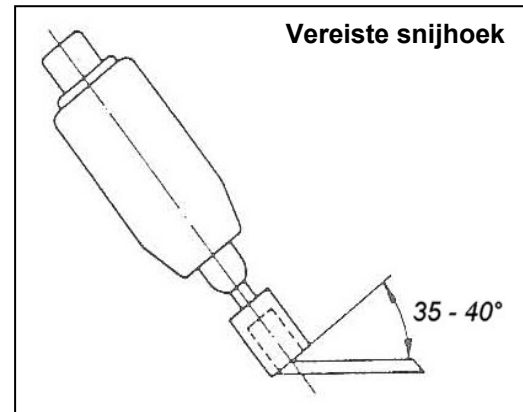

Het is ook mogelijk om de messen op hun plaats gemonteerd te slijpen. De maaibalk op of parallel met de grond plaatsen. De motor van de tractor uitzetten en de bevestigingsstang loskoppelen. De messen met de hand zo plaatsen, dat zij de vingers bedekken en ze in die positie vastklemmen.

Het wordt afgeraden om de messen met een vijl te slijpen, daar er hierdoor kleine bramen op de rand ontstaan die, wanneer het mes weer gemonteerd wordt, omkrullen en vrije beweging van het mes belemmeren, waardoor een botte snijrand ontstaat.

⚠ GEVAAR Het is absoluut noodzakelijk dat u bij het werken met de maaibalk te allen tijde goed oplet om letsel te voorkomen. Het gebruik van veiligheidshandschoenen en een veiligheidsbril wordt ten aller tijde aanbevolen wanneer u met deze en alle bijbehorende componenten werkt.

MAAIROTOREN

Inspecteer de rotorsamenstelling regelmatig op beschadigde of ontbrekende klepels. Bouten en moeren die de klepels aan de rotor bevestigen, moeten regelmatig worden gecontroleerd en goed worden aangehouden. De juiste instelling van het koppel voor deze borgmoeren is 135 Nm (100 lbf / ft). Gebruik alleen de juiste dolk en borgmoer. Controleer de scharnierdraaibussen op mogelijke schade of slijtage. Ze vereisen geen smering.

Probeer de rotor niet te laten draaien met klepels - onbalans veroorzaakt hevige trillingen en kan de rotoraslagers snel beschadigen. Als een noodmaatregel als een dorsvlegel wordt afgebroken of verloren gaat, verwijdert u een andere aan de andere kant van de rotor om de balans te behouden. Vervang altijd de klepels in tegenovergestelde paren en zorg nooit voor een nieuwe klep met een opnieuw geslepen klep die natuurlijk lichter zal zijn.

Stugge klepels absorberen veel kracht en laten een slordige afwerking achter op het werk. Ze moeten regelmatig op een slijpsteen of met een draagbare slijper worden geslepen. Draag altijd beschermende kleding bij het slijpen van klepels.

Zorg ervoor dat de lagerbehuizingen en hydraulische montagebouten en -bouten stevig worden gehouden - deze moeten altijd worden gecontroleerd tijdens onderhoud.

ONDERHOUD AFTAKAS

Smering aftakas

De aftakas moet regelmatig worden gesmeerd met gebruik van vet op lithiumbasis – elk einde van de as heeft 2 smeerpunten; één voor smering van de kruiskoppeling en één voor smering van de roterende bevestigingsring van het asscherm – toegang tot de smeerpunten wordt verkregen door het asscherm los te maken van zijn bevestigingsring en het langs de aandrijfjas terug te schuiven – de procedure en smeerfrequentie is onderstaand geïllustreerd.



Bevestigingsklemmen asscherm



Steek schroevendraaiers in de klemmen



Druk de klemmen open om het scherm te ontgrendelen



Schuif het scherm terug zodat de kruiskoppeling vrij komt

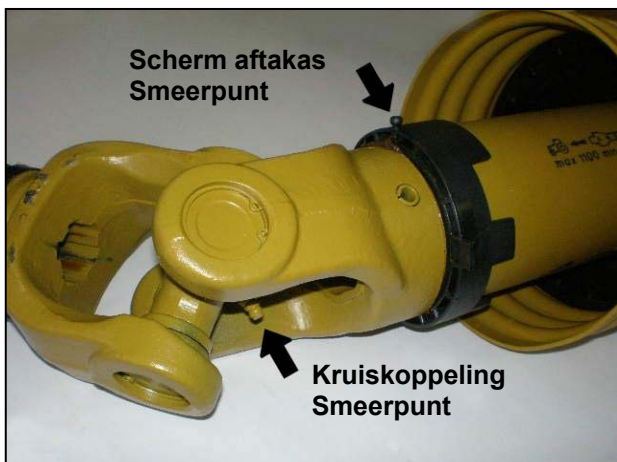

Plaats van smeerpunten



Aanbevolen smeerfrequentie

Schuif het asscherm na smering terug op zijn plaats en zorg dat de beugels weer goed in de bevestigingsring passen – maak altijd koppelkettingen aan de schermen vast om te verhinderen dat ze tijdens bedrijf met de as meedraaien.



McConnel Limited, Temeside Works, Ludlow, Shropshire SY8 1JL. England.
Telephone: 01584 873131. Facsimile: 01584 876463. www.mcconnel.com